

aiwa

TP-80

SERVICE MANUAL

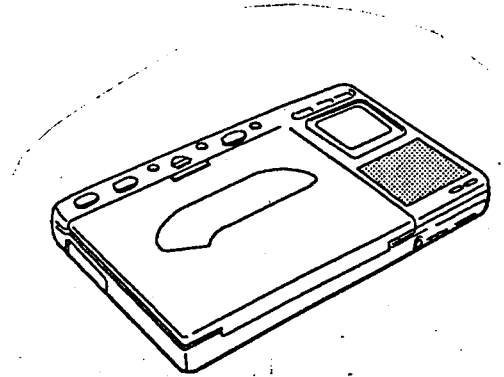

CASSETTE RECORDER

● BASIC TAPE MECHANISM : OZM - 4

● TYPE. D, Y

● 製品コード : 81TP2 - 0110 (B)

暫定版 [PRELIMINARY]

正式サービスマニュアルが発行された時に差し替えてください

TENTATIVE USE ONLY

サービス技術ニュース	
番号	連絡内容
G- -	()
G- -	()
G- -	()

Technology Center

アイワ株式会社 AIWA CO., LTD.

Tokyo Japan

SPECIFICATIONS

Maximum output:

165mW (EIAJ/DC)

Power sources:

Battery DC 3V, R6P (AA/SUM-3) x 2
 Battery DC 2V, rechargeable battery (PB-S5)
 Domestic AC power
 (using the optional AC adaptor AC-207)

Battery life :

Dry cell battery
 R6 (SUM-3)
 Approx. 4 hours (EIAJ, Playback/Recording 1mW)
 LR6 (AM3)
 Approx. 7 hours (EIAJ, Playback/Recording 1mW)
 Rechargeable battery (PB-S5)
 Approx. 1 hour (EIAJ, Playback/Recording 1mW/10
 minutes recharging)

Dimensions :

93.6 (W) x 148.6 (H) x 21.3 (D) mm
 (3³/₄ x 5⁷/₈ x 2⁷/₃₂in.)

Weight :

Approx. 220g (0.48lb)

-Design and specifications are subject to change without notice.

トラック方式	2トラック
周波数範囲	TYPE I (ノーマル) テープ 150~8,000Hz (EIAJ)
マイクロホン	内蔵エレクトレットコンデンサーマイクロホン (モノラル)
実用最大出力	165mW (EIAJ/DC)
入力端子	外部マイク (モノラルミニジャック) 1個
入力感度	0.3mV/kΩ
出力端子	ヘッドホン (ミニジャック) 1個
その他の端子	DC入力ジャック
スピーカー	直径36mm
電源	乾電池DC3V (1.5V x 2)、単3形乾電池 (UN-3) 2本 充電電池DC2V (PB-S5) 家庭用電源 (ACアダプター-AC-207M使用)

電池持続時間

使用電池	再生時	録音時
マンガン乾電池	約4時間	約4時間
アルカリ乾電池	約7時間	約7時間
充電電池 (PB-S5)*	約1時間	約1時間

*10分充電時

最大外形寸法 93.6 (幅) x 148.6 (高さ) x 21.3 (厚さ) mm
 重量 220g (充電電池含まず)

● 外観及び仕様は予告なく変更する場合があります。

ACCESSORIES/PACKAGE

REF. NO.	PART NO.	DESCRIPTION	Q.TY	カンリ NO.
1	★81-TP2-901-010	トリセツ,D		1
2	★81-TP2-903-010	INSTRUCTUON BOOKLET, EX		1
3	★81-TP1-952-010	CARRYING CASE		1
4	★81-TP2-951-010	RC, RC - 80		1
5	★84-513-951-010	STAND, MIC		1
6	★87-041-066-010	MIC, CM - 81		1
7	87-048-233-010	EH - W22		1

ELECTRICAL MAIN PARTS LIST

REF. NO.	PART NO.	DESCRIPTION	カナリNO.
===IC===			
87-002-763-010	IC, TC7W08F	IC, TC7W08F	1A
87-002-692-010	IC, BA3410AF	IC, BA3410AF	1C
87-002-691-010	IC, BA3714AF	IC, BA3714AF	1B
87-020-326-010	IC, BA5208AF	IC, BA5208AF	1C
87-002-522-010	IC, CXA1405AM	IC, CXA1405AM	1D
81-TP1-624-010	IC, LC5862H-1500	IC, LC5862H-1500	2M
87-002-690-010	IC, NJM2070M	IC, NJM2070M	1B
87-002-689-010	IC, NJM2072M	IC, NJM2072M	1B
87-002-710-010	IC, S-80721	IC, S-80721	1B
87-002-715-010	IC, S-80726	IC, S-80726	1B
87-002-717-010	IC, S-80728	IC, S-80728	1B
81-TP1-622-010	IC, TB2003-004 FN	IC, TB2003-004 FN	1H
87-001-795-010	IC, TC74HC74F	IC, TC74HC74F	1A
87-001-605-010	IC, TC7S00F(E1)	IC, TC7S00F(E1)	1A
87-001-585-010	IC, TC7S32F	IC, TC7S32F	1A
87-002-528-010	IC, TC7W04F	IC, TC7W04F	1A
87-002-406-010	IC, TP1C326ADB	IC, TP1C326ADB	1E
===TRANSISTOR===			
89-508-804-010	トランジスタ, 2SK880Y	FET, 2SK880Y	1A
89-112-134-010	トランジスタ, 2SA1213Y	TRANSISTOR, 2SA1213Y	1A
89-113-625-010	トランジスタ, 2SA1362GR	TRANSISTOR, 2SA1362GR	0E
89-115-865-010	トランジスタ, 2SA1586GR	TRANSISTOR, 2SA1586GR	0E
89-115-864-010	トランジスタ, 2SA1586Y	TRANSISTOR, 2SA1586Y	0E
89-212-184-010	トランジスタ, 2SB1218A	TRANSISTOR, 2SB1218A	0E
89-341-165-010	トランジスタ, 2SC4116GR	TRANSISTOR, 2SC4116GR	0E
89-342-132-010	トランジスタ, 2SC4213B	TRANSISTOR, 2SC4213B	0E
89-413-284-010	トランジスタ, 2SD1328T	TRANSISTOR, 2SD1328T	0E
87-026-467-010	トランジスタ, HN1C01F(GR)	TRANSISTOR, HN1C01F(GR)	0E
87-026-412-010	トランジスタ, RN 1305	TRANSISTOR, RN 1305	0E
87-026-411-010	トランジスタ, RN1304	TRANSISTOR, RN1304	0E
87-026-412-010	トランジスタ, RN1305	TRANSISTOR, RN1305	0E
87-026-414-010	トランジスタ, RN1307	TRANSISTOR, RN1307	0E
87-026-418-010	トランジスタ, RN1311	TRANSISTOR, RN1311	0E
87-026-476-010	トランジスタ, RN1610	TRANSISTOR, RN1610	0E
87-026-423-010	トランジスタ, RN2305	TRANSISTOR, RN2305	0E
87-026-428-010	トランジスタ, RN2310	TRANSISTOR, RN2310	0E
87-026-481-010	トランジスタ, RN4607	TRANSISTOR, RN4607	0E
===DIODE===			
87-001-165-010	チップダイオード 1SS300	DIODE, CHIP 1SS300	0E
87-001-166-010	チップダイオード 1SS301	DIODE, CHIP 1SS301	0E
87-001-167-010	チップダイオード 1SS302	DIODE, CHIP 1SS302	0E
87-001-553-010	チップダイオード 1SS322	DIODE, CHIP 1SS322	0E
87-002-693-010	チップダイオード 1SS357	DIODE, CHIP 1SS357	0E
87-001-764-010	チップダイオード 1MNI0	DIODE, CHIP 1MNI0	0E
===MAIN CIRCUIT BOARD SECTION===			
BAT1	★87-047-122-010	電池, ML 2016-HZ1	1H
C1	★87-016-057-010	tantalum チップ 47-4 F95	1B
C2	★87-016-057-010	tantalum チップ 47-4 F95	1B
C3	★87-016-057-010	tantalum チップ 47-4 F95	1B
C4	★87-016-057-010	tantalum チップ 47-4 F95	1B
C5	★87-010-640-010	tantalum チップ 22-4	1B
C6	★87-010-640-010	tantalum チップ 22-4	1B
C8	★87-016-057-010	tantalum チップ 47-4 F95	1B
C9	★87-010-746-010	tantalum チップ 10-4	1A
C10	★87-015-934-010	tantalum チップ 2.2-4	0E
C11	★87-010-505-010	tantalum チップ 1-16	0E
C12	★87-010-505-010	tantalum チップ 1-16	0E
C13	★87-010-505-010	tantalum チップ 1-16	0E
C14	★87-010-505-010	tantalum チップ 1-16	0E
C15	★87-010-505-010	tantalum チップ 1-16	0E
C16	★87-010-505-010	tantalum チップ 1-16	0E
C17	★87-015-932-010	tantalum チップ 0.47-20	0E
C18	★87-010-831-010	tantalum チップ U 0.1-16F	0E

REF. NO.	PART NO.	DESCRIPTION	カナリNO.
C19	★87-010-831-010	tantalum チップ U 0.1-16F	0E
C20	★87-010-831-010	tantalum チップ U 0.1-16F	0E
C21	★87-010-829-010	tantalum チップ U 0.047-16F	0E
C22	★87-010-787-010	tantalum チップ U 0.022-25B	0E
C23	★87-010-785-010	tantalum チップ U 0.015-25 B	0E
C24	★87-012-283-010	tantalum チップ U 5600P-50 B	0E
C25	★87-012-282-010	tantalum チップ U 4700P-50 B	0E
C26	★87-012-336-010	tantalum チップ U 330P-50 SL	0E
C27	★87-012-286-010	tantalum チップ U 0.01-25 B	0E
C28	★87-010-805-010	tantalum チップ S 1-16 F	0E
C42	★87-010-424-010	tantalum チップ 4.7-4	0E
C43	★87-010-197-010	tantalum チップ S 0.01-25 B	0E
C44	★87-010-197-010	tantalum チップ S 0.01-25 B	0E
C46	★87-010-183-010	tantalum チップ S 2700P-50 B	0E
C47	★87-010-182-010	tantalum チップ S 2200P-50 B	0E
C48	★87-010-805-010	tantalum チップ S 1-16 F	0E
C49	★87-012-270-010	tantalum チップ U 470P-50 B	0E
C50	★87-012-274-010	tantalum チップ U 1000P-50 B	0E
C62	★87-010-941-010	tantalum チップ ELECT 22U-6.3V	0E
C63	★87-010-505-010	tantalum チップ 1-16	0E
C64	★87-012-274-010	tantalum チップ U 1000P-50 B	0E
C71	★87-010-581-010	tantalum チップ 6.8-6.3	1A
C72	★87-015-923-010	tantalum チップ 0.22-35	0E
C73	★87-010-787-010	tantalum チップ U 0.022-25B	0E
C74	★87-010-505-010	tantalum チップ 1-16	0E
C75	★87-010-505-010	tantalum チップ 1-16	0E
C76	★87-010-505-010	tantalum チップ 1-16	0E
C77	★87-010-505-010	tantalum チップ 1-16	0E
C78	★87-010-787-010	tantalum チップ U 0.022-25B	0E
C79	★87-012-286-010	tantalum チップ U 0.01-25 B	0E
C80	★87-010-196-010	tantalum チップ S 0.1-25 F	0E
C81	★87-010-196-010	tantalum チップ S 0.1-25 F	0E
C82	★87-010-196-010	tantalum チップ S 0.1-25 F	0E
C83	★87-010-196-010	tantalum チップ S 0.1-25 F	0E
C84	★87-010-805-010	tantalum チップ S 1-16 F	0E
C91	★87-010-581-010	tantalum チップ 6.8-6.3	1A
C103	★87-015-923-010	tantalum チップ 0.22-35	0E
C104	★87-015-922-010	tantalum チップ 0.1-35	0E
C105	★87-010-831-010	tantalum チップ U 0.1-16F	0E
C106	★87-010-971-010	tantalum チップ S 4700P-50 B J	0E
C107	★87-010-829-010	tantalum チップ U 0.047-16F	0E
C108	★87-010-829-010	tantalum チップ U 0.047-16F	0E
C121	★87-010-640-010	tantalum チップ 22-4	1B
C123	★87-010-746-010	tantalum チップ 10-4	1A
C124	★87-010-746-010	tantalum チップ 10-4	1A
C125	★87-010-214-010	tantalum チップ 0.68-16	0E
C126	★87-010-798-010	tantalum チップ 47-20 (A2)	0E
C127	★87-010-798-010	tantalum チップ 47-20 (A2)	0E
C128	★87-015-922-010	tantalum チップ 0.1-35	0E
C129	★87-010-831-010	tantalum チップ U 0.1-16F	0E
C130	★87-010-831-010	tantalum チップ U 0.1-16F	0E
C131	★87-010-831-010	tantalum チップ U 0.1-16F	0E
C132	★87-010-596-010	tantalum チップ S 0.047-16 RK	0E
C133	★87-010-830-010	tantalum チップ U 0.068-16F	0E
C141	★87-010-944-010	tantalum チップ ELECT 220-4	1A
C142	★87-010-941-010	tantalum チップ ELECT 22U-6.3V	0E
C143	★87-010-944-010	tantalum チップ ELECT 220-4	1A
C144	★87-010-943-010	tantalum チップ ELECT 100-4	1A
C145	★87-010-505-010	tantalum チップ 1-16	0E
C146	★87-010-194-010	tantalum チップ S 0.047-25 F	0E
C147	★87-010-831-010	tantalum チップ U 0.1-16F	0E
C148	★87-012-286-010	tantalum チップ U 0.01-25 B	0E
C161	★87-010-944-010	tantalum チップ ELECT 220-4	1A
C162	★87-010-944-010	tantalum チップ ELECT 220-4	1A
C163	★87-010-943-010	tantalum チップ ELECT 100-4	1A
C164	★87-010-746-010	tantalum チップ 10-4	1A
C165	★87-010-746-010	tantalum チップ 10-4	1A
C166	★87-010-424-010	tantalum チップ 4.7-4	0E

REF. NO.	PART NO.	DESCRIPTION	カナリNO.
C167	★87-010-424-010	タンタルコンデンサ 4.7-4	0E
C168	★87-010-505-010	タンタルコンデンサ 1-16	0E
C169	★87-012-141-010	コンデンサ S 0.22-16 F	0E
C171	★87-012-278-010	コンデンサ U 2200P-50 B	0E
C172	★87-012-197-010	コンデンサ U 150P-50 CH	0E
C173	★87-012-195-010	コンデンサ U 100P-50 CH	0E
C181	★87-010-944-010	コンデンサ ELECT 220-4	1A
C183	★87-010-746-010	タンタルコンデンサ 10-4	1A
C191	★87-010-943-010	コンデンサ ELECT 100-4	1A
C192	★87-010-943-010	コンデンサ ELECT 100-4	1A
C193	★87-010-942-010	コンデンサ ELECT 47-4	0E
C194	★87-010-640-010	タンタルコンデンサ 22-4	1B
C195	★87-010-274-010	タンタルコンデンサ 3.3-4	0E
C196	★87-010-505-010	タンタルコンデンサ 1-16	0E
C197	★87-010-831-010	コンデンサ U 0.1-16F	0E
C198	★87-012-286-010	コンデンサ U 0.01-25 B	0E
C250	★87-016-057-010	タンタルコンデンサ 47-4 F95	1B
C251	★87-010-424-010	タンタルコンデンサ 4.7-4	0E
C252	★87-010-829-010	コンデンサ U 0.047-16F	0E
CP1	★87-026-504-010	P-SENSOR, 5164K-F1-Q2	1B
D58	★87-020-508-010	LED, SLM-13VW	0E
D130	★87-020-508-010	LED, SLM-13VW	0E
J1	★87-009-854-010	ジャック, 3.5 MOJ-B40S-B(MIC)	1A
J3	★87-049-549-010	ジャック, DC(DC 2V)	1A
L1	★87-007-246-010	コイル IP OSC BIAS	1B
L2	★87-003-302-010	コイル IP DC-DC 950	1B
L3	★87-003-193-010	コイル IP 56UH	1A
R111	★87-022-043-010	抵抗チップ M M/F 8.2K-1/8	0E
S1	87-036-244-010	スライド SW 1-2-2(NC)(DIRECTION)	1A
S2	80-ZM4-605-010	リフ SW REC(REC)	1A
S3	87-036-159-010	スライド SW 2-2-2(SLSS)	1B
S4	87-036-124-010	スライド SW 1-2-2(REC/MODE)	1A
S5	87-036-159-010	スライド SW 2-2-2(VZRS)	1B
S6	87-036-154-010	スライド SW 2-2-3(TAPE SPEED)	1B
S7	87-036-154-010	スライド SW 2-2-3(KEY)	1B
S8	87-036-145-010	スライド SW 1-1-3(TIMER)	1A
S9	87-036-237-010	ジョイスティック SW(PLAY)	1A
S10	87-036-083-010	ジョイスティック SW(REMOTE)	1A
SFR1	★87-024-079-010	SFR, 5K D-SIDE(SPEED)	1A
TM1	★80-HK3-606-010	ターミナル ASSY	1D
VR1	★87-024-494-180	ボリューム 10KA(VOLUME/MIC SENSOR)	1B
===TACT SW CIRCUIT BOARD SECTION===			
R301	★87-022-242-010	抵抗チップ U 13K-1/16W F	0E
R302	★87-022-235-010	抵抗チップ U 6.8K-1/16W F	0E
R303	★87-022-227-010	抵抗チップ U 3.3K-1/16W F	0E
R304	★87-022-221-010	抵抗チップ U 1.8K-1/16WJ	0E
R305	87-022-215-010	抵抗チップ U 1K-1/16W F	0E
S301	87-036-273-010	タクト SW STEM(PLAY/DIR ◀▶)	1A
S302	87-036-253-010	タクト SW(SEARCH/REVIEW)	1A
S303	87-036-253-010	タクト SW(F. FWD, SEARCH/CUE)	1A
S304	87-036-273-010	タクト SW STEM(STOP/DIR ◻)	1A
S305	87-036-273-010	タクト SW(PAUSE ◻)	1A
S306	87-036-253-010	タクト SW(REC ◉)(CUE INDEX)	1A
===HOLDER CIRCUIT BOARD SECTION===			
C501	87-010-831-010	コンデンサ U 0.1-16F	0E
C502	★87-010-831-010	コンデンサ U 0.1-16F	0E
C503	★87-012-286-010	コンデンサ U 0.01-25 B	0E
C504	★87-012-172-010	コンデンサ U 10P-50 CH	0E
C505	★87-012-172-010	コンデンサ U 10P-50 CH	0E
C506	★87-012-172-010	コンデンサ U 10P-50 CH	0E
C507	★87-010-831-010	コンデンサ U 0.1-16F	0E
R501	87-022-392-010	抵抗チップ U 24.9K-16/WF	0E
R503	87-022-282-010	抵抗チップ U 750-1/16W F	0E
R504	87-022-232-010	抵抗チップ U 5.1K-1/16W F	0E
S501	87-036-253-010	タクト SW(REPEAT)	1A
S502	87-036-253-010	タクト SW(TIME ADJUST)	1A

REF. NO.	PART NO.	DESCRIPTION	カナリNO.
S503	87-036-253-010	タクト SW(COUNT RESET/UP)	1A
X501	★81-TP1-623-010	クリスタルオシレーター, 65.536KHZ	1C
===SUB CIRCUIT BOARD SECTION===			
C1	★87-010-831-010	コンデンサ U 0.1-16F	0E
C2	★87-010-831-010	コンデンサ U 0.1-16F	0E
C3	★87-010-831-010	コンデンサ U 0.1-16F	0E
C4	★87-010-829-010	コンデンサ U 0.047-16F	0E
C5	★87-010-829-010	コンデンサ U 0.047-16F	0E
C6	★87-010-829-010	コンデンサ U 0.047-16F	0E
C7	★87-010-829-010	コンデンサ U 0.047-16F	0E
C8	★87-010-805-010	コンデンサ S 1-16 F	0E
C9	★87-010-805-010	コンデンサ S 1-16 F	0E
C10	★87-010-831-010	コンデンサ U 0.1-16F	0E
C11	★87-010-829-010	コンデンサ U 0.047-16F	0E
C12	★87-010-829-010	コンデンサ U 0.047-16F	0E
C13	87-010-422-010	タンタルコンデンサ 22-3.15 S89	1A
===MECHA CIRCUIT BOARD SECTION===			
S401	80-ZM4-604-010	リフ SW PLAY SEARCH(R. FWD/REV)	1C
S402	80-ZM4-603-010	リフ SW REC SEARCH(C. SW/TAPE)	1C
===BIAS CIRCUIT BOARD SECTION===			
===LCD FLEX CIRCUIT BOARD SECTION===			
PCB-G	81-TP2-607-010	フレキシブル C. B-LCD	00
===MECHA SW FLEX CIRCUIT BOARD SECTION===			
PCB-H	★81-TP1-616-110	フレキシブル C. B-MECHA SW	1C
===FLEX-19 CIRCUIT BOARD SECTION===			
PCB-I	★81-TP1-618-110	フレキシブル C. B-19	1D
===FLEX-9 CIRCUIT BOARD SECTION===			
PCB-J	★81-TP1-617-110	フレキシブル C. B-9	1C
===HP FLEX CIRCUIT BOARD SECTION===			
J2	87-009-218-010	ジャック, 3.5 BK	1A
PCB-K	★80-HJ1-616-010	フレキシブル C. B, HPJ	1B
===HEAD FLEX CIRCUIT BOARD SECTION===			
PCB-L	81-TP1-608-010	フレキシブル C. B, HEAD	
RPH	81-TP1-607-010	ヘッド ASSY	
===MISCELLANEOUS===			
LCD101	81-TP1-609-010	LCD, ASSY	2M
M1	M8-0Z5-293-000	モーター, ABL-7M(LOADING MOTOR)	0Z
MC1	87-041-068-010	マイク, 60-H(MIC)	1C
PL1	★80-ZM4-601-110	ソレノイド(MD)	1E
PL2	★80-ZM4-602-010	ソレノイド(REC)	1B
SP1	84-512-612-010	スピーカー, DIA36	1H

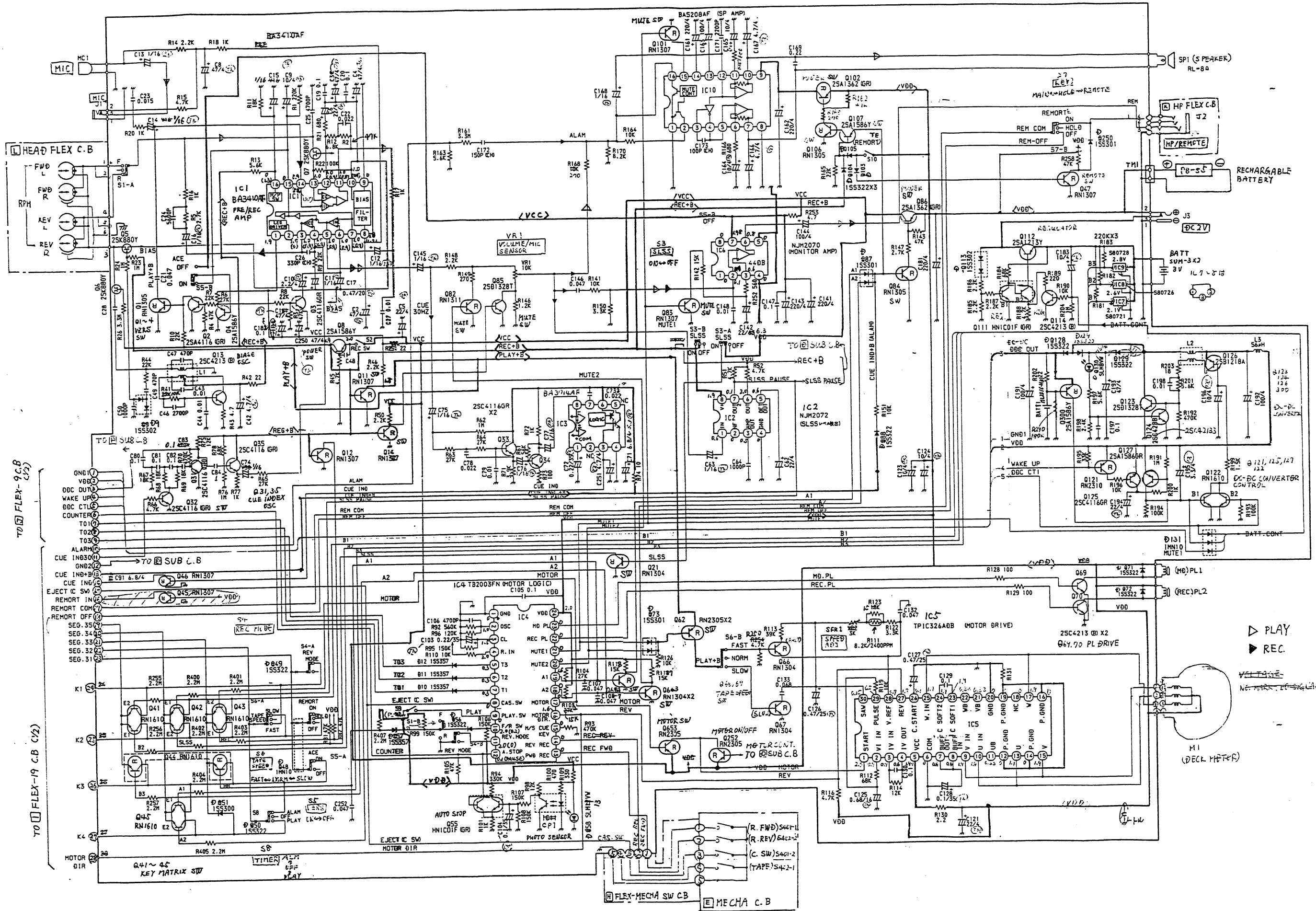

TO HEAD FLEX-9 C.B.

TO HEAD FLEX-19 C.B. (C/2)

▶ PLAY
▶ REC.

VOLUME
NE. MARK. IN SIGNAL

M1 (DECK MOTOR)

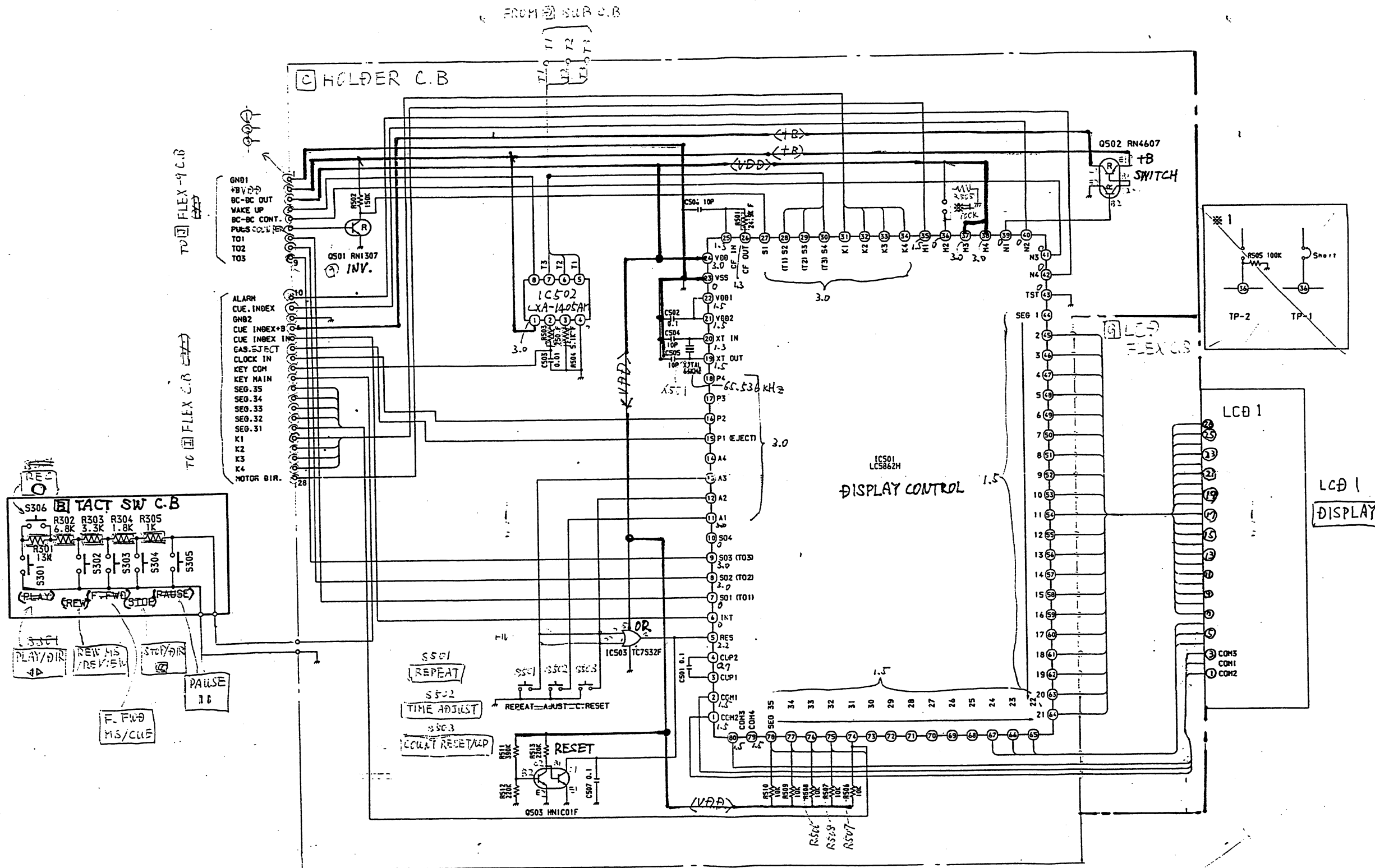

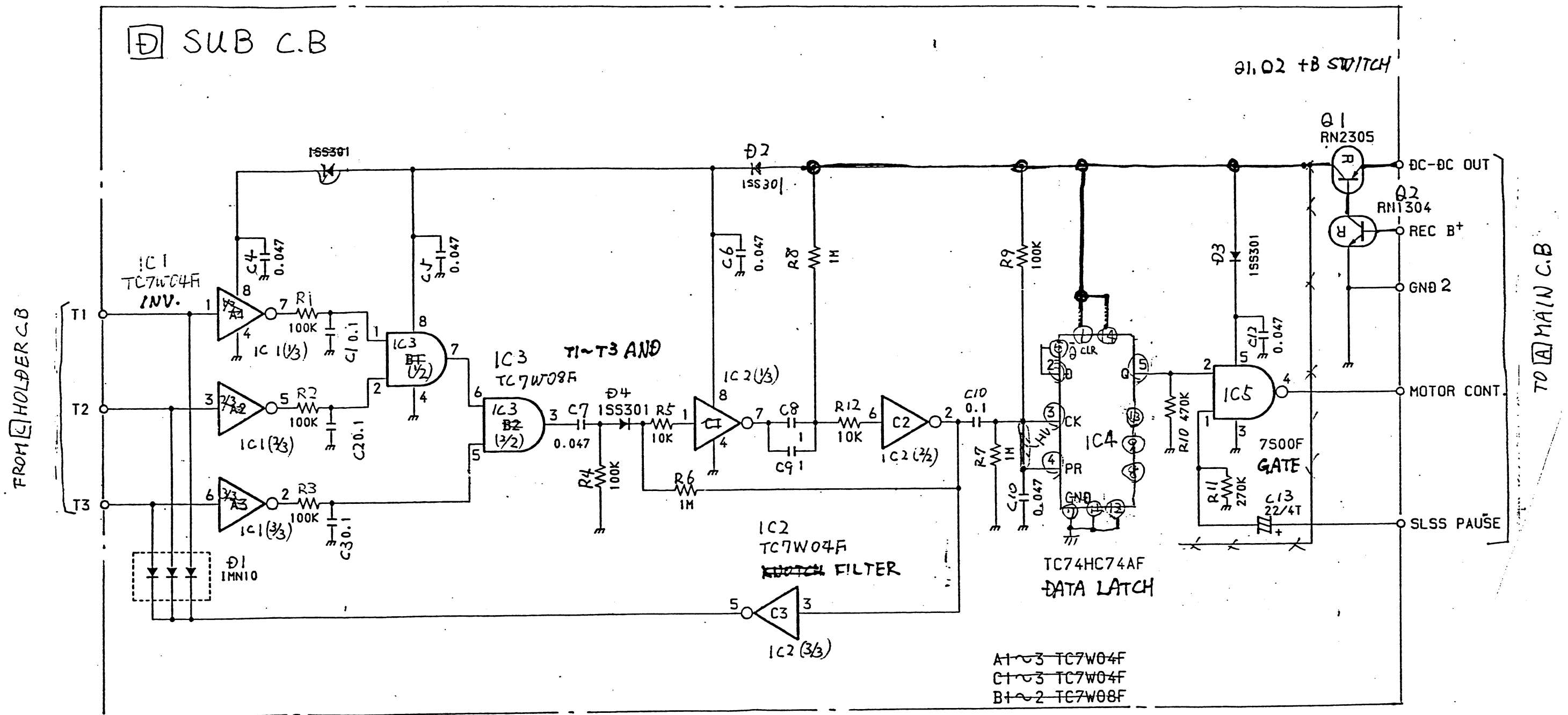

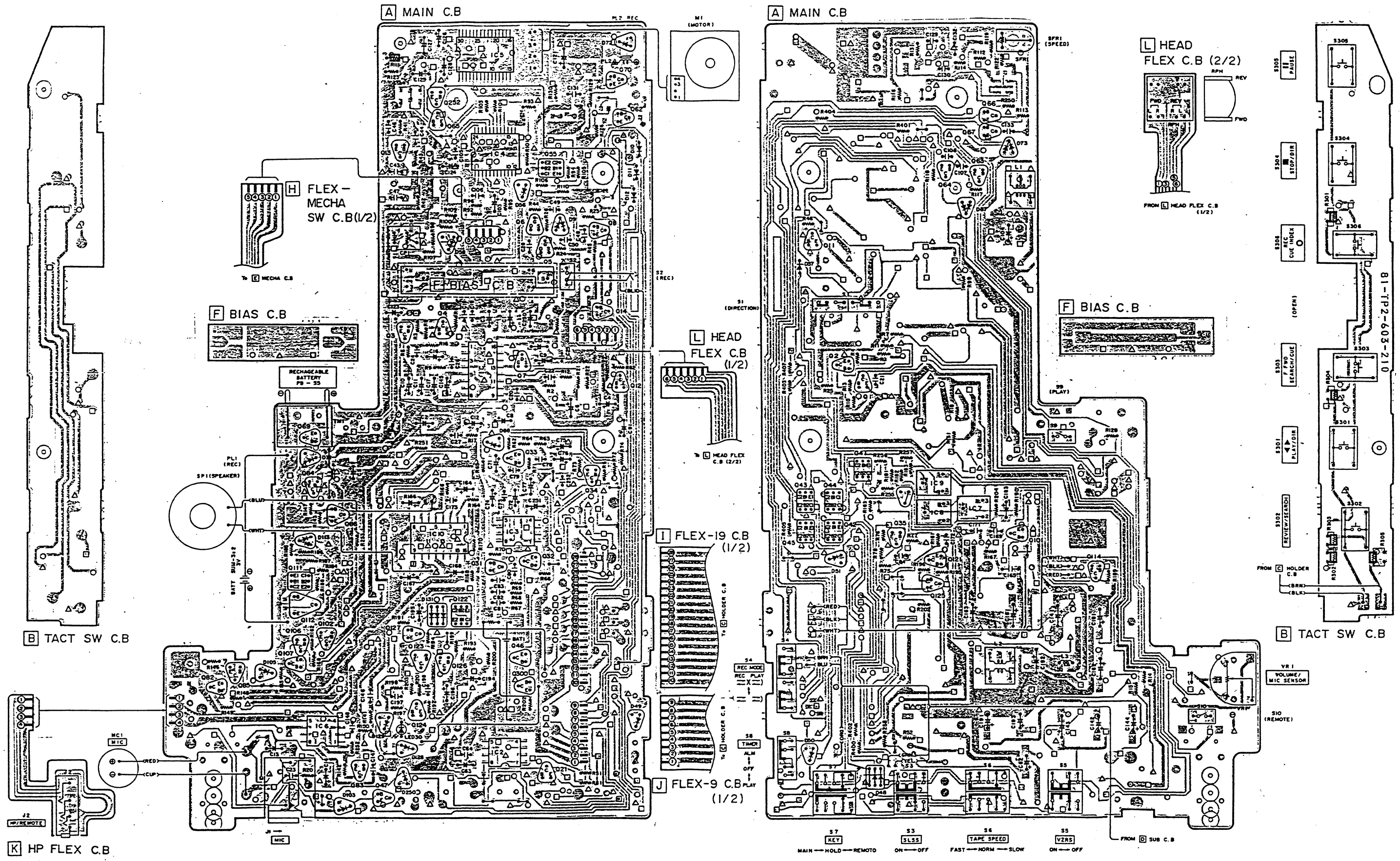

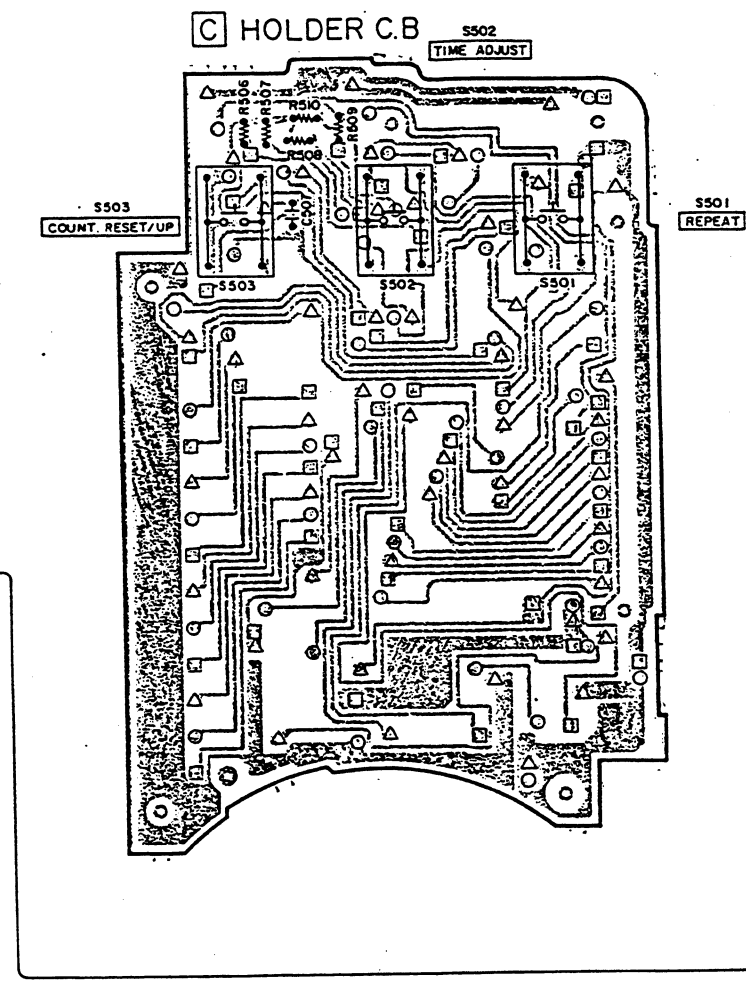
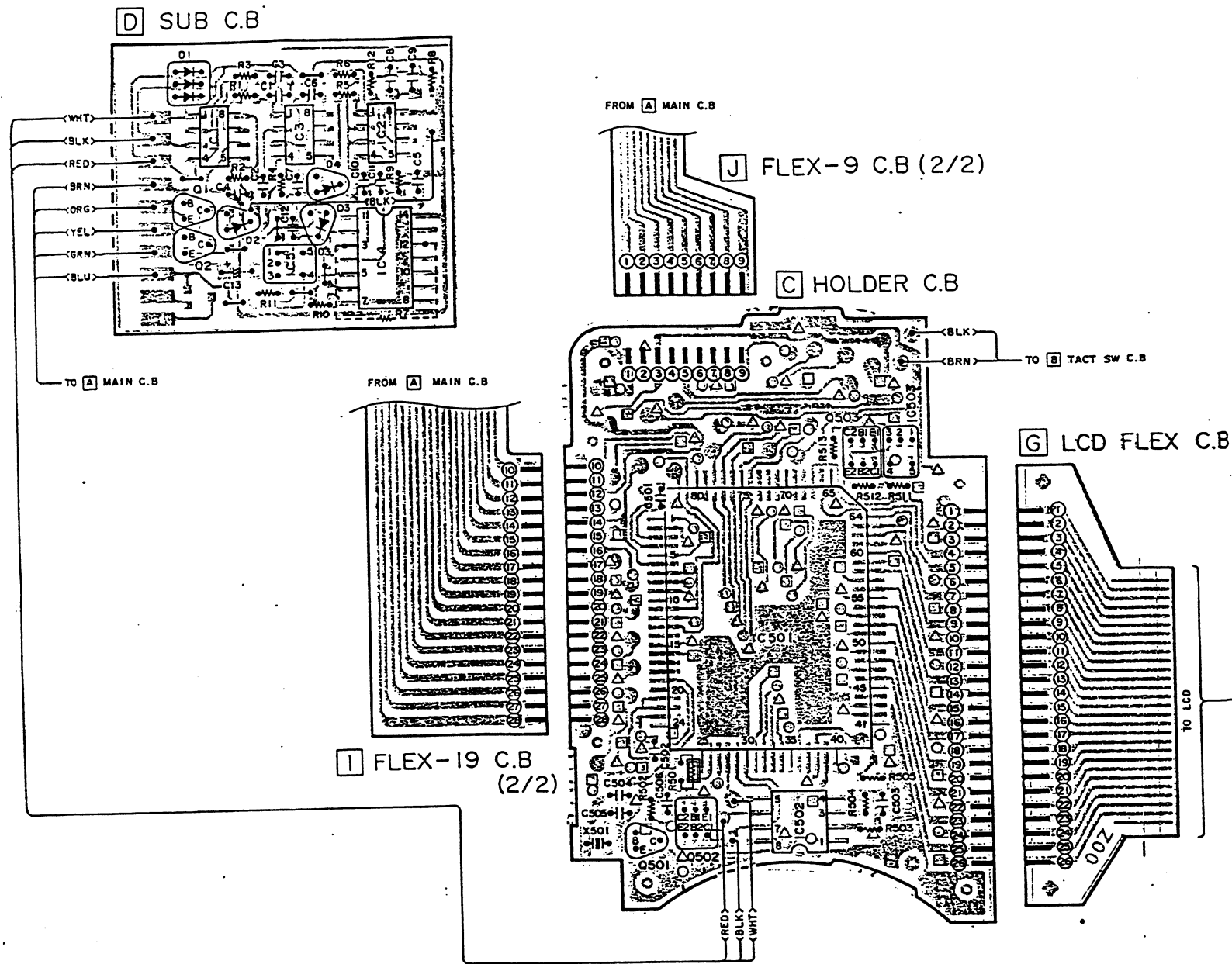

NO.	COM. 1	COM. 2	COM. 3
1			
2	COM. 1		
3			COM. 3
4	4 a	AM	4 b
5	4 t	PH	4 c
6			(S)
7	6 a	B	6 b
8	6 t	B	6 c
9	5 a	REV	5 d
10	5 t	C	5 c
11	(V)	(V)	(V)
12	(S)	(S)	(S)
13	(S)	B1	(S)
14	(S)	B2	(S)
15	1 t	B3	1 c
16	1 d	1 g	1 b
17	1 e	REPEAT	1 d
18	2 t	(INDEX)	2 c
19	2 d	2 g	2 d
20	2 a	(S)	2 b
21	5 a	5 g	5 a
22	6 a	6 g	6 a
23	3 t	FWD	3 c
24	3 d	3 g	3 d
25	3 a	A	3 b
26	4 d	4 g	4 a

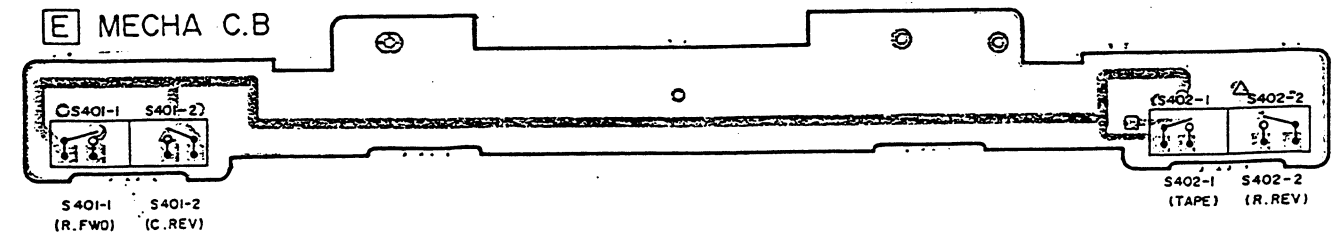
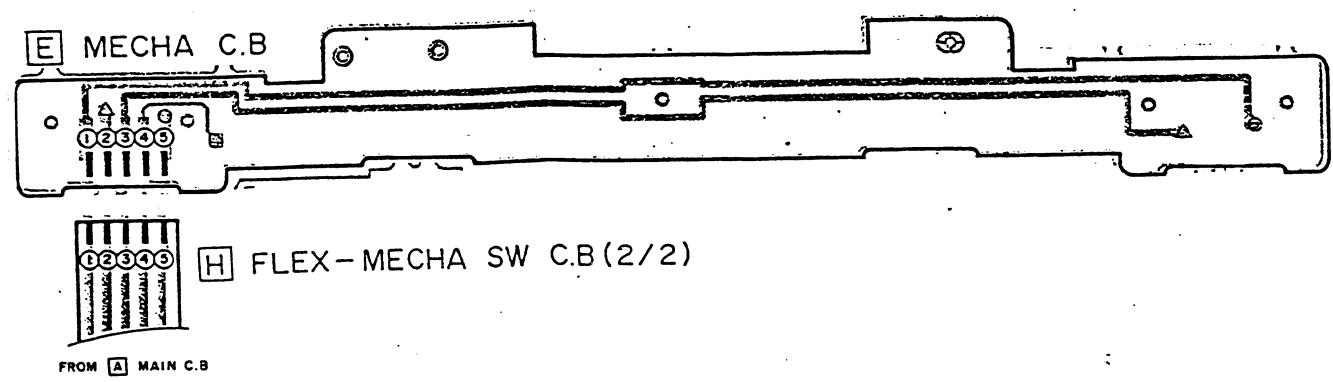
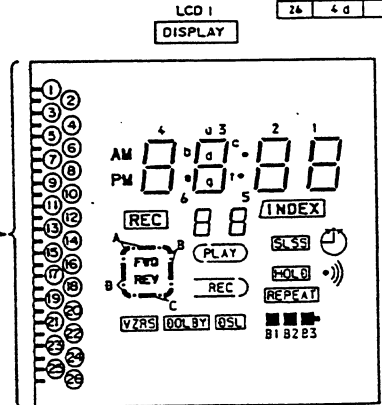

EXPLODED VIEW - 1

REF. NO.	PART NO.	DESCRIPTION
A	87-067-589-010	V + 1.4 - 1.4 (B)
B	87-067-782-010	SCREW - SERR. M1.4 - 2 (B)
C	87-067-607-010	V + 1.4 - 3.5 (B)
D	87-067-865-010	S - SCREW HJ (B)
E	87-263-503-310	V + 1.4 - 2.0 CR
F	87-067-746-010	SCREW M1.4 - 2 H0.5
G	87-067-385-010	VT1.4 - 2.5HL
H	87-067-810-010	S - SCREW LB (B)
I	87-067-500-010	S - SCREW + 1.4 - 1.4
J	87-067-722-010	S - SCREW + 1.4 - 1.8 (B)
K	87-067-429-010	S - SCREW + 1.4 - 2.5
L	87-067-733-010	S - SCREW 1.4 - 4 (B)
M	87-263-501-310	V + 1.4 - 1.6 CR

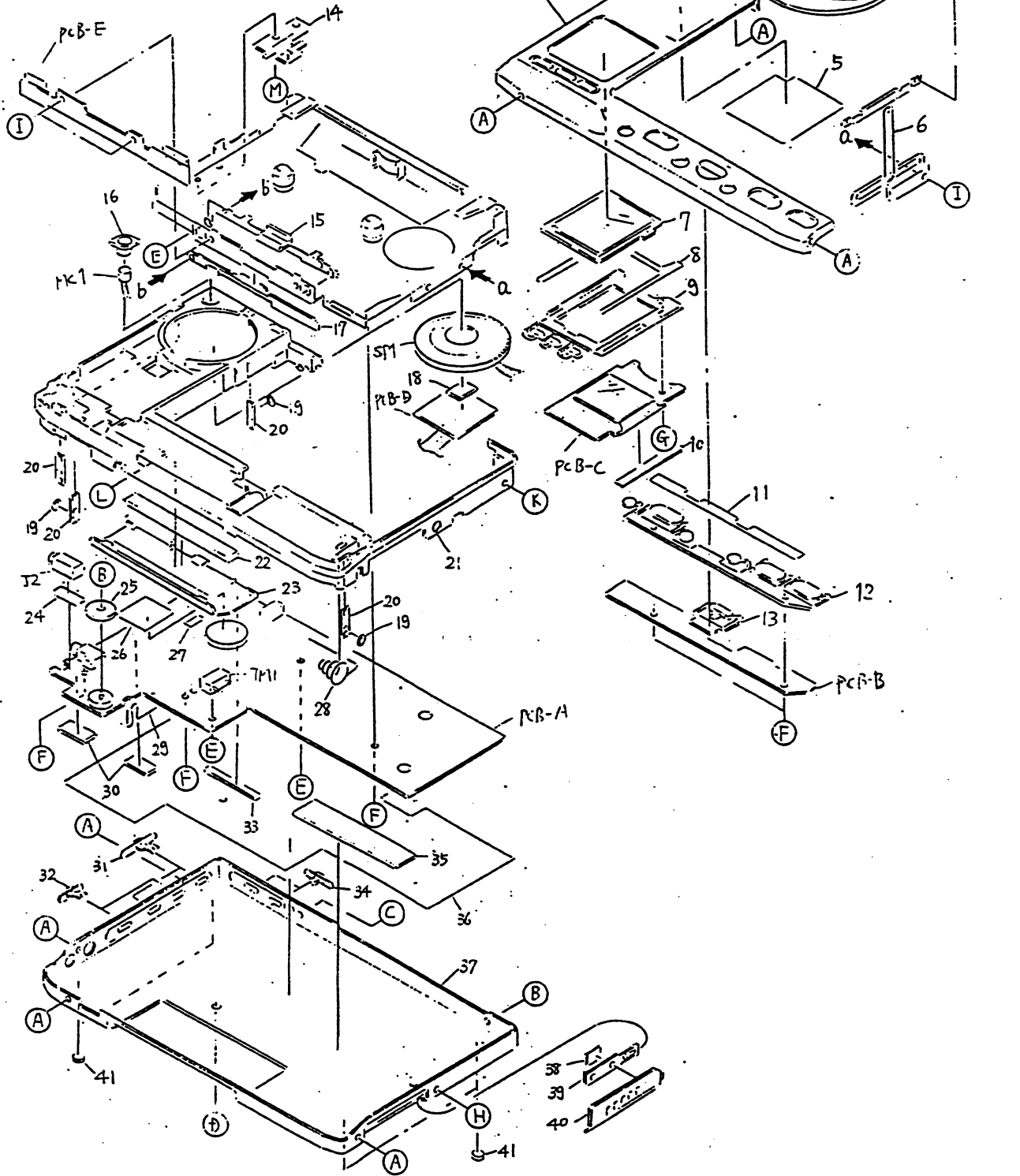

MECHANICAL PARTS LIST

REF. NO.	PART NO.	DESCRIPTION	QTY	カンリ NO.
1-1	81-TP2-002-110	カセットフタ ASSY	1	2A
1-2	★81-TP1-207-010	ウインドアドヘイシブシート	1	1A
1-3	★81-TP1-006-110	カセットウインド	1	1C
1-4	★81-TP2-006-110	フロントキャビネット	1	2M
1-5	★81-TP1-215-110	スピーカーガーゼ	1	0E
1-6	★81-TP1-210-010	ホルダー ASSY	1	1B
1-7	★81-TP2-005-010	LCDウインド	1	1C
1-8	★81-TP1-214-010	ホルダーアドヘイシブシート	1	0E
1-9	★81-TP1-008-010	LCDホルダー	1	1A
1-10	★81-TP1-217-010	シート 37 - 4 - 1	1	0E
1-11	★81-TP1-213-010	キーアドヘイシブシート	1	1A
1-12	★81-TP1-011-010	コントロールキー	1	1C
1-13	★81-TP1-012-110	オープンキー	1	0E
1-14	★81-TP1-201-010	PCBホルダー	1	1A
1-15	★81-TP1-202-010	Pスプリング, オープン ASSY	1	1C
1-16	★81-TP1-209-010	マイクホルダー	1	0E
1-17	★81-HK3-206-310	タクトホルダー	1	0E
1-18	★81-TP1-224-010	シート 15 - 15 - 1.9	1	0E
1-19	★81-TP1-221-110	ナットシート	4	0E
1-20	★81-TP1-208-010	ナットプレート M1.4	5	1A
1-21	★81-TP1-003-110	センターフレーム	1	1C
1-22	★81-TP1-220-010	バッテリーフタシート	1	0E
1-23	81-TP1-009-010	バッテリーフタ A	1	1A
1-24	★81-HW1-213-010	ジャックシート	1	0E
1-25	★81-TP1-018-010	ボリュームノブ	1	1A
1-26	★81-HJ1-214-110	シート 25 - 20	1	0E
1-27	81-HJ2-621-010	ヒメロン 6 - 6	1	0E
1-28	★81-TP1-205-010	バッテリーコンタクト ⊖	1	0E
1-29	★81-TP1-204-010	バッテリーコンタクト ⊕	1	0E
1-30	★81-TP1-219-010	Gクッション 13 - 7 - 1.5	2	0E
1-31	★81-TP1-013-110	スライドノブ A	2	0E
1-32	★81-TP1-014-110	スライドノブ B	2	0E
1-33	★81-TP1-218-010	Gクッション 30 - 3.5 - 1.5	1	0E
1-34	★81-TP1-017-110	スライドノブ C	2	0E
1-35	★81-HJ1-212-010	バッテリーシート	1	0E
1-36	★81-TP1-206-010	リヤマイラー	1	1A
1-37	★81-TP2-001-210	リヤキャビネット	1	2M
1-38	★81-HK3-227-010	Gクッション 7 - 5 - 0.3	1	0E
1-39	★81-TP1-212-010	バッテリーヒンジ A	1	0E
1-40	81-TP1-010-010	バッテリーフタ B	1	1A
1-41	★81-TP1-016-010	ラバーアシ	4	0E

EXPLODED VIEW - 2

REF. NO.	PART NO.	DESCRIPTION
A	87-357-503-310	VT2 + 1.4 - 2
B	80-ZM4-346-010	VFT2 - 1.4 - 2.0
C	87-353-528-310	VT2 + 1.7 - 3.5
D	87-067-913-010	PW0.83 - 2 - 0.4 SLT
E	87-067-569-010	PW0.83 - 2.5 - 0.25

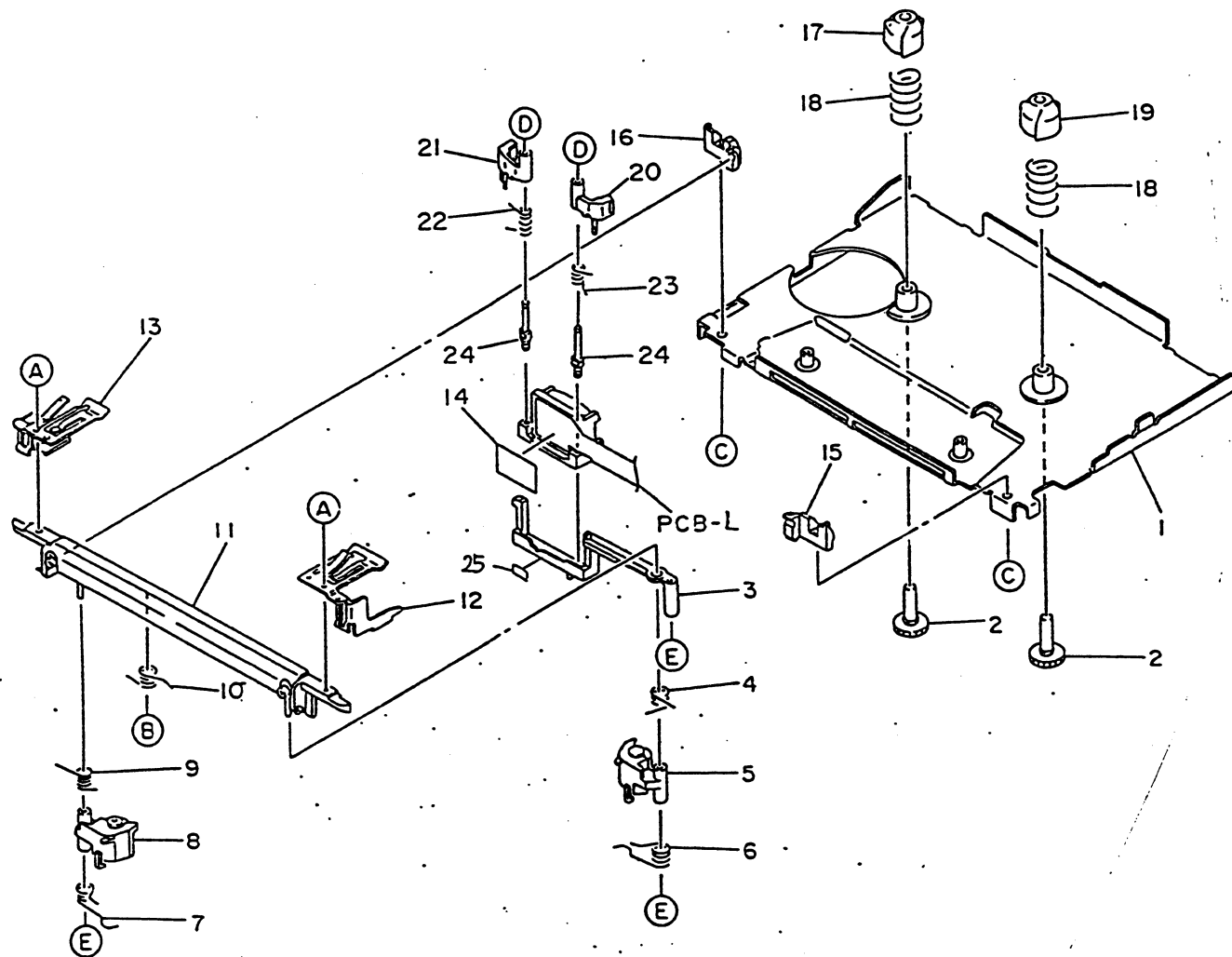

REF. NO.	PART NO.	DESCRIPTION	QTY	カンリ NO.
2-1	80-ZM4-354-110	アウトサートFシャーシ ASSY	1	2A
2-2	80-ZM4-290-410	リールギヤ	2	0E
2-3	80-ZM4-327-310	ヘッドRECアーム	1	1B
2-4	★80-ZM4-318-110	Tスプリング, ピンチバック R	1	0E
2-5	80-ZM4-254-610	ピンチレバー R ASSY	1	1B
2-6	80-ZM4-302-410	Tスプリング, ピンチ JR	1	0E
2-7	80-ZM4-297-310	Tスプリング, ピンチ JL	1	0E
2-8	80-ZM4-247-610	ピンチレバー L ASSY	1	1B
2-9	★80-ZM4-317-210	Tスプリング, ピンチバック L	1	0E
2-10	★80-ZM4-326-110	Tスプリング, アームヘッド J	1	0E
2-11	★80-ZM4-209-210	カセットホルダー ASSY	1	1E
2-12	★80-ZM4-250-210	Pスプリング, ホルダー R	1	0E
2-13	★80-ZM4-251-210	Pスプリング, ホルダー L	1	0E
2-14	★80-ZM4-330-010	シート 4.5 - 12	1	0E
2-15	80-ZM4-321-210	ホルダー R	1	0E
2-16	80-ZM4-322-310	ホルダー L	1	0E
2-17	★80-ZM4-230-210	キャップリール L	1	0E
2-18	★80-ZM4-283-310	Cスプリング, リール	2	0E
2-19	★80-ZM4-231-010	キャップリール R	1	0E
2-20	★80-ZM4-294-110	EHアーム R ASSY	1	1C
2-21	★80-ZM4-293-110	EHアーム L ASSY	1	1C
2-22	★86-550-512-010	Tスプリング, EHバック L	1	0E
2-23	★86-550-511-010	Tスプリング, EHバック R	1	0E
2-24	★80-ZM4-267-110	EHシャフト	2	1A
2-25	80-ZM4-357-110	シート 3 - 1.8 - 0.3	1	0E

EXPLODED VIEW - 3

REF. NO.	PART NO.	DESCRIPTION
A	87-067-859-010	PW0.8 - 2.5 - 0.2 SLT
B	80-ZM4-365-010	S - SCREW 1.4 - 1.8
C	87-067-861-010	SOMA - SHEET 1.2 - 2.4 - 0.13
D	87-067-818-010	PW3.1 - 7 - 0.25 SLT
E	87-067-860-010	PW3 - 0.95 - 0.4
F	87-067-897-010	PW3 - 0.95 - 0.5
G	87-067-359-010	S - SCREW + 1.4 - 2.5 (B)
H	87-067-817-010	PW1.55 - 3.5 - 0.3
I	87-067-693-010	PW3 - 0.8 - 0.25 SLT
J	87-067-370-010	RW1.2 - 3 - 0.25
K	87-067-384-010	VT1.4 - 3.5HL
L	87-067-816-010	PW0.8 - 2.5 - 0.13 SLT
M	87-067-819-010	V + 1.4 - 3
N	87-067-569-010	PW0.83 - 2.5 - 0.25

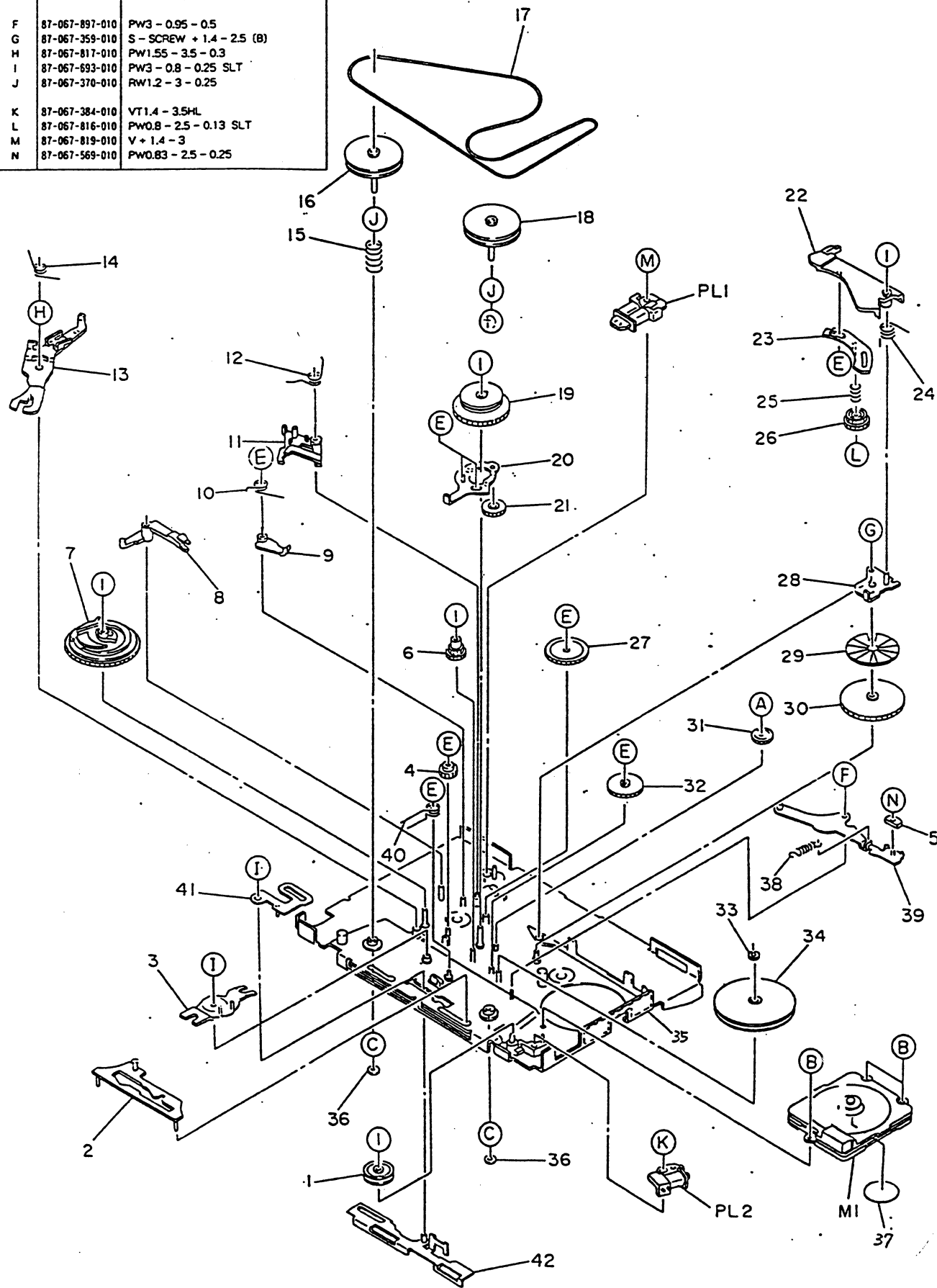

REF. NO.	PART NO.	DESCRIPTION	QTY	カンリ NO.
3-1	★80-ZM4-243-110	アイドラプーリー	1	OE
3-2	★80-ZM4-217-610	ヘッドレバー ASSY	1	1B
3-3	★80-ZM4-305-110	プレイリンク ASSY	1	1B
3-4	★80-ZM4-232-010	プレイカムギヤ	1	OE
3-5	★86-536-467-010	MR2カドウヘン	1	OE
3-6	★80-ZM4-227-010	リンクギヤ B	1	OE
3-7	★80-ZM4-235-210	カムギヤ	1	OE
3-8	★80-ZM4-219-110	FRロックアーム	1	OE
3-9	80-ZM4-274-210	GRロックアーム	1	OE
3-10	★80-ZM4-286-110	Tスプリング, アームGRロック	1	OE
3-11	★80-ZM4-225-110	トリガーレバー	1	OE
3-12	★80-ZM4-285-110	Tスプリング, レバートリガー	1	OE
3-13	★80-ZM4-221-610	カムレバー ASSY	1	1B
3-14	★80-ZM4-288-010	Tスプリング, レバーカム	1	OE
3-15	★80-ZM4-325-210	Cスプリング, FW F	1	OE
3-16	80-ZM4-246-210	フライホイール F ASSY	1	1B
3-17	80-ZM4-257-110	ベルト	1	OE
3-18	★80-ZM4-241-010	フライホイール RJ ASSY	1	1B
3-19	★80-ZM4-245-510	スリップギヤ ASSY	1	1B
3-20	★80-ZM4-218-110	プレイギヤレバー ASSY	1	1A
3-21	★80-ZM4-233-010	プレイギヤ	1	OE
3-22	★80-ZM4-210-310	FRロックレバー	1	OE
3-23	★80-ZM4-222-210	アイドラレバー ASSY	1	1A
3-24	★80-ZM4-287-010	Tスプリング, レバー FR	1	OE
3-25	★80-ZM4-282-010	Cスプリング, FR	1	OE
3-26	★80-ZM4-234-110	FRギヤ	1	OE
3-27	★80-ZM4-228-010	アイドラギヤ R	1	OE
3-28	★80-ZM4-259-010	FRプレート ASSY	1	1A
3-29	★80-ZM4-277-110	オートリール	1	OE
3-30	★80-ZM4-229-010	アイドラギヤ L	1	OE
3-31	★80-ZM4-244-010	プレイアイドラギヤ	1	OE
3-32	★80-ZM4-226-110	リンクギヤ A	1	OE
3-33	★80-ZM4-329-110	シート 3 - 0.8 - 0.25 SLT	1	OE
3-34	★80-ZM4-239-010	ギヤプーリー ASSY	1	1B
3-35	★80-ZM4-347-110	シート 5.5 - 29.7 - 0.05	1	OE
3-36	★86-550-455-010	シート 0.87 - 2.25 - 0.25 CUT	2	OE
3-37	★80-ZM4-337-010	シート 12 - T0.05	1	OE
3-38	★80-ZM4-284-110	Eスプリング, レバー EH	1	OE
3-39	★80-ZM4-261-010	REC PLレバー ASSY	1	1A
3-40	★80-ZM4-263-010	Tスプリング, EHロック	1	OE
3-41	★80-ZM4-258-210	RECレバーリンク ASSY	1	OE

