

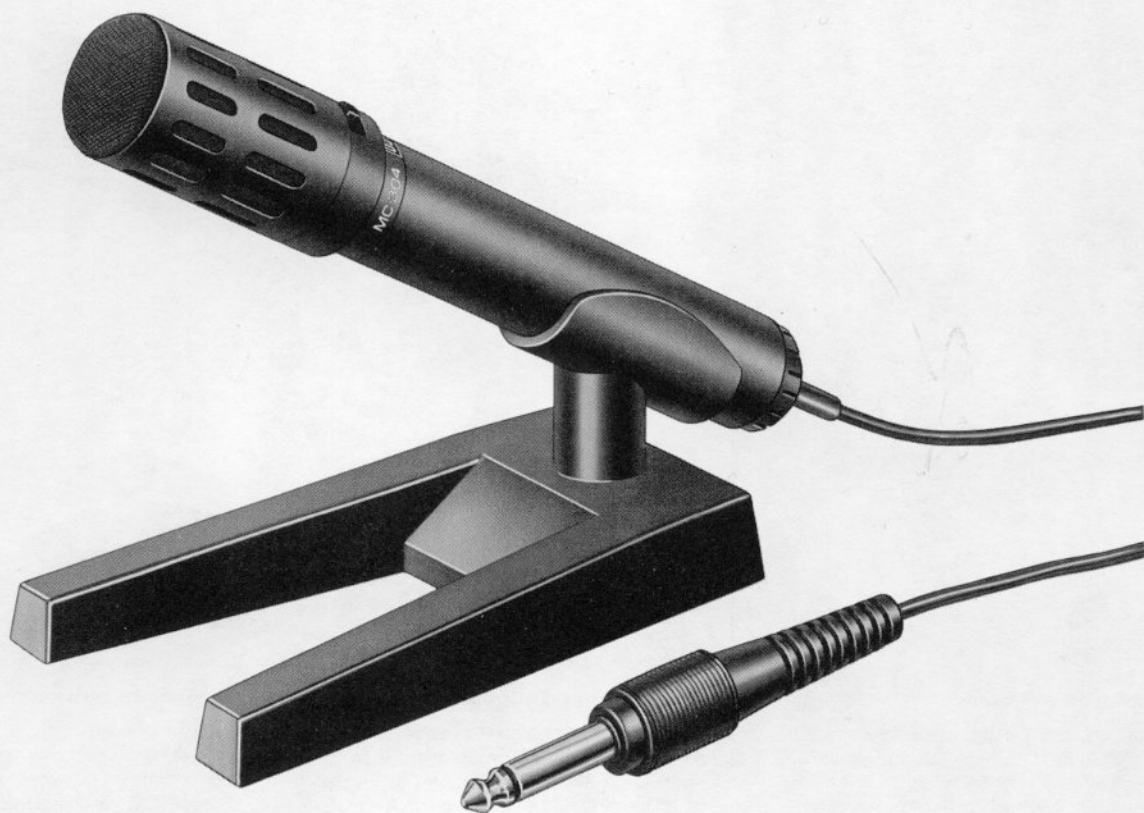

Ausgabe Juli 1979

Dual MC 304 Service Information Instructions de service



Technische Daten

Impedanz, 1 kHz	1 000 Ohm
Richtcharakteristik	Unidirectional (nierenförmig)
Übertragungsbereich	30 – 18 000 Hz
Empfindlichkeit	2,2 mV/Pa (0,22 mV/μbar)
Geräuschspannungsabstand	>50 dB
Batterielebensdauer	ca. 3 600 Std.

Technical Data

Impedance, 1 kHz	1 000 Ohm
Pick-up pattern	Unidirectional
Frequency response	30 – 18,000 Hz
Sensitivity	2.2 mV/Pa (0.22 mV/μbar)
S/N-ratio	>50 dB
Battery life	approx. 3,600 hours

Caractéristiques techniques

Impédance, 1 kHz	1 000 ohms
Caractéristique directionnelle	Unidirectionnelle (cardioïde)
Bande passante	30 – 18 000 Hz
Sensibilité	2,2 mV/Pa (0,22 mV/μbar)
Rapport signal/bruit	> 50 dB
Durée de vie de la pile	env. 3 600 heures

Dual Gebrüder Steidinger · 7742 St. Georgen/Schwarzwald

Pos.	Art.-Nr. Part.-No. Réf.	Anzahl Qty. Quant.	Bezeichnung	Description	Désignation
1	260 987	1	Windschutz	Wind Screen	Paravent
2	261 670	1	Frontgehäuse	Front compl.	Façade
3	261 669	1	System	Transmitter inset	Capsule de microphone
4	259 109	1	Senkschraube M 2 x 3	Senk screw M 2 x 3	Vis noyée M 2 x 3
5	261 667	1	Batteriegehäuse kpl mit Schalter	Battery case	Boîtier à piles avec commutateur
6	260 991	1	Ring	Ring	Anneau
7	261 668	1	Gehäuseschutz	Housing protector	Protection du boîtier
8	260 993	1	Kabel kpl.	Cable compl.	Câble cpl.
9	216 940	1	Klinkenstecker	Plug	Fiche à jack
10	260 994	1	Mikrofonhalter kpl.	Mic Holder compl.	Support de microphone
11	261 672	1	Verpackungskarton kpl.	Shipping carton	Carton d'emballage cpl.

Explosionsdarstellung

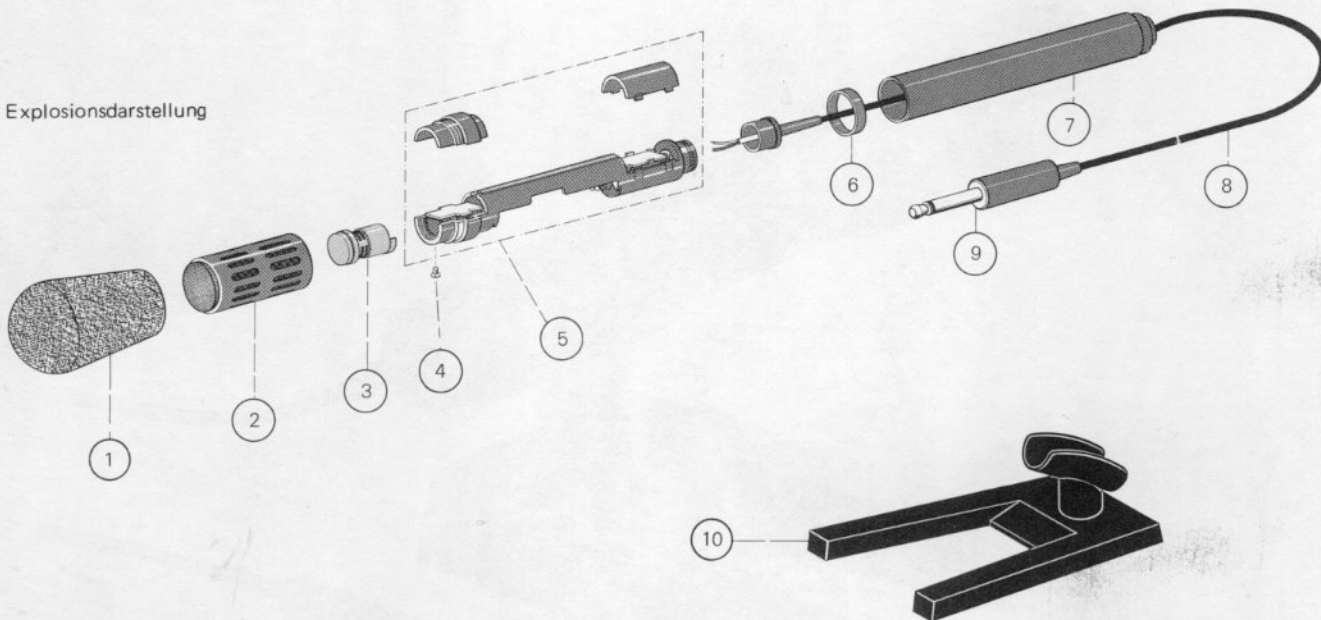

Zerlegen des Mikrofons

Gehäuseschutz (7) abschrauben, Ring (6) abnehmen Frontgehäuse (2) an Gewinde-seite mit Föhn leicht erwärmen, dann ab-schrauben. Nach Bedarf Kabel ablöten, Zugentlastung nach links drehen und herausziehen.

Disassembling the microphone

Unscrew the housing protector (7), remove ring (6). Warm-up slightly front housing (2) at the threaded part by means of an electric hair-dryer, then unscrew it. If necessary, unsolder cable, screw tension relief counterclockwise and pull it out.

Démontage du microphone

Dévisser la protection du boîtier (7), en-lever la bague (6), chauffer légèrement la face frontale (2) côté filet au moyen d'un séchoir à cheveux puis la dévisser. Si besoin est, dessouder le câble, tourner la décharge de traction vers la gauche et la retirer.

Schaltbild

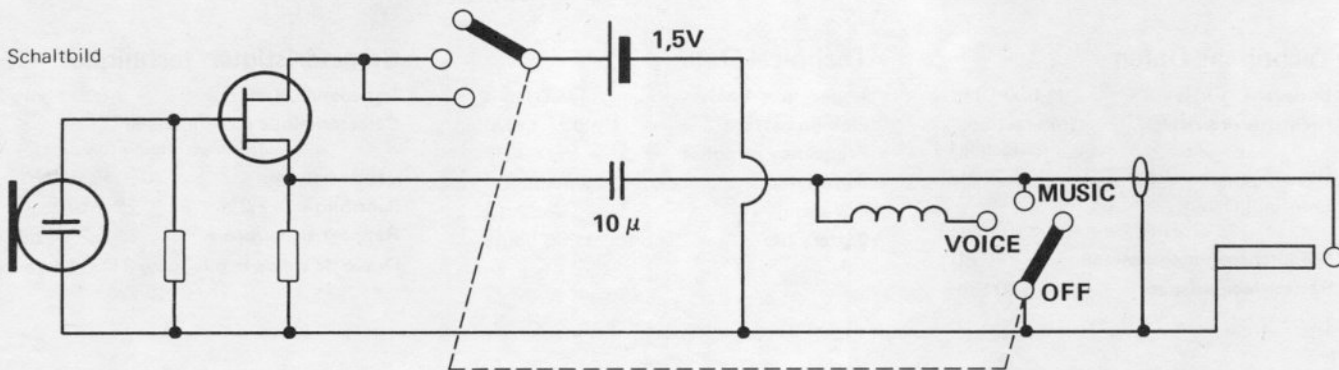

Änderungen vorbehalten!

Modification reserved!

Sous réserve de modifications!