

MUSICA

Modstande på 1-2 og 3 Watt er mærkede med 1-2 og 3 tværstreger i signaturen. Ikke mærkede modstande er på 0,5 Watt. I komponenternes størrelsesbetegnelse er Ohm og F udeladt. Endvidere er betegnelsen p for kondensatorer mindre end 1 nF udeladt. Alle spændinger er målt med rørvoltmeter eller oscillograf, og er målt i forhold til chassis, hvor intet andet er angivet. O betyder, at kontakten er åben, og ● betyder, at kontakten er lukket, når den trykknop, hvis betegnelse er anført ved kontakten, er trykket ind. F.eks.: ● FM betyder, at kontakten er lukket, når FM-trykknappen er trykket ind, og at kontakten er åben i alle andre tilfælde.

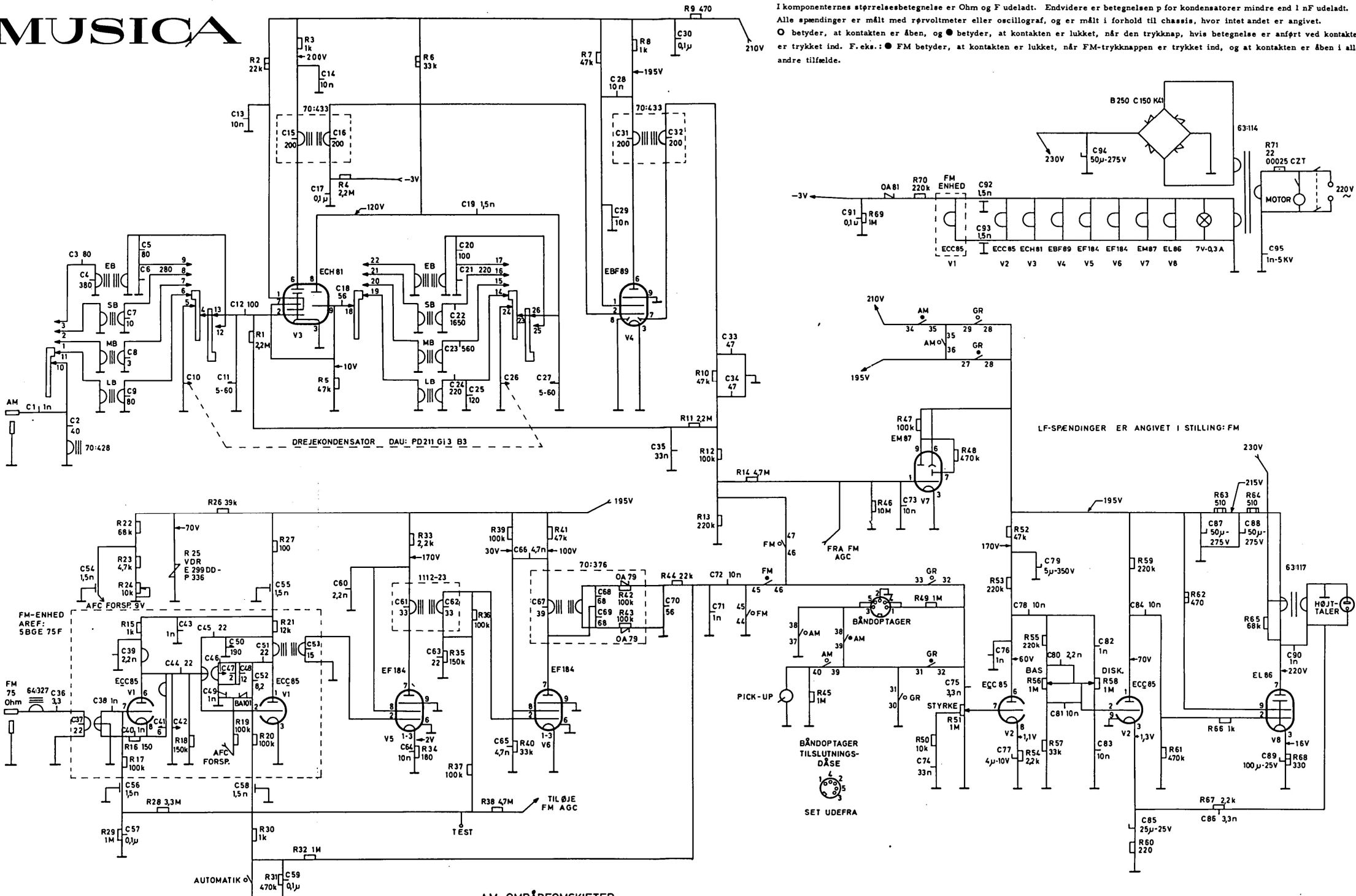

AM OMRÅDEOMSKIFTER
 SET FRA MODTAGERENS FRONTSIDE
 VIST I STILLING LB

LF-SPÆNDINGER ER ANGIVET I STILLING: FM

SET UDEFRA