

SERVICE MANUAL

English
Deutsch
Français

No. 211



SPECIFICATIONS

Specifications and design may be changed without notice since the policy of this company is one of continuous improvement.

FM TUNER SECTION

Circuit system	Microcomputer controlled digital synthesizer system MOS FET RF first stage 4-gang electronic tuner front end Quadrature detection, PLL MPX
Frequency band	87.9 to 107.9 MHz (200 kHz steps) for U.S.A. and Canada 87.50 to 108.00 MHz (50 kHz steps) for Europe, Asia and Latin America
Sensitivity	1.0 μ V (75 ohms IHF and DIN), 10.8 dBf (new IHF 300 ohms)
Image rejection ratio	70 dB (98.1 MHz)
IF rejection ratio	85 dB (98.1 IHF) 85 dB (98 MHz DIN)
Total harmonic distortion	MONO: 0.08% (at 1 kHz, IHF and DIN) STEREO: 0.1% (at 1 kHz, IHF and DIN)
Signal-to-noise ratio	MONO: 75 dB (IHF) 68 dB (DIN) STEREO: 71 dB (IHF) 64 dB (DIN)
Frequency response	30 Hz to 12 kHz (75 μ s $\begin{smallmatrix} +0.5 \\ -1.0 \end{smallmatrix}$ dB) for U.S.A. and Canada 30 Hz to 12 kHz (50 μ s $\begin{smallmatrix} +0.5 \\ -1.0 \end{smallmatrix}$ dB) for Europe, Asia and Latin America
Selectivity	70 dB (\pm 400 kHz IHF) 65 dB (\pm 300 kHz DIN)
Stereo separation	50 dB (1 kHz, IHF and DIN)
Capture ratio	1.5 dB (IHF and DIN)
AM suppression ratio	50 dB (IHF and DIN)
Output voltage	550 mV (400 Hz, 75 kHz deviation)
Antenna terminal	300 ohms balanced and 75 ohms unbalanced

AM TUNER SECTION

Circuit system	Microcomputer-controlled digital synthesizer system first stage 2-gang electronic tuner front end
Frequency range	530 to 1,620 kHz (10 kHz steps) for U.S.A. and Canada 522 to 1,611 kHz (9 kHz steps) for Europe, Asia and Latin America
Sensitivity	15 μ V (IHF), 18 μ V (DIN) 350 μ V/m (IHF Loop antenna), 800 μ V/m (DIN Loop antenna)
Image rejection ratio	50 dB (IHF and DIN)
IF rejection ratio	40 dB (IHF and DIN)
Selectivity	30 dB (IHF \pm 10 kHz) 28 dB (DIN \pm 9 kHz)
Signal-to-noise ratio	53 dB (IHF and DIN)
Output voltage	165 mV (400 Hz, 30% modulation)

AM/FM STEREO TUNER

July 1980

POWER SUPPLY, OTHERS

Power requirements	AC 120 V 60 Hz for U.S.A. and Canada ~110—120 V/220—240 V 50/60 Hz for Asia and Latin America ~220—240 V 50 Hz for Europe, U.K. and Australia
Power consumption	11 watts
Dimensions	435 (W) x 85 (H) x 294 (D) mm (17-1/8" x 3-11/32" x 11-9/16"
Weight	4,3 kg
Semiconductors	5 ICs, 42 transistors (5 FETs), 68 diodes (7 LEDs)
Accessory functions	FM TUNING switch, FM MODE switch, SIGNAL indicator, STEREO indicator, Memory write indicator, MEMORY write key, PRESET keys, TUNING keys, Coaxial cable connector (for U.S.A. and Canada)
Accessories	FM feeder antenna, Connection cord, AM external antenna, 75 ohms FM Antenna adaptor (for U.S.A. and Canada)

TECHNISCHE DATEN

Änderungen der technischen Daten und des Designs bleiben ohne Ankündigung vorbehalten, da eine ständige Verbesserung der Produkte Geschäftspolitik unserer Firma ist.

UKW-TUNER ABSCHNITT

Schaltkreissystem	Mikrocomputer-gesteuertes Digital-Synthesizersystem MOS FET RF als erste Stufe 4-Gang Elektronik-Tuner Eingangsteil Quadraturerfassung, PLL MPX
Frequenzband	87,9 bis 107,9 MHz (200 kHz Raster) für USA und Kanada 87,50 bis 108,00 MHz (50 kHz Raster) für Europa, Asien und Lateinamerika
Nutzempfindlichkeit	1,0 μ V (75 Ohm IHF und DIN) 10,8 dBf (neue IHF 300 Ohm)
Spiegelfrequenzdämpfung	70 dB (98,1 MHz)
ZF-Dämpfung	85 dB (98,1 IHF) 85 dB (98 MHz DIN)
Gesamtklirrfaktor	MONO: 0,08% (bei 1 kHz, IHF und DIN) STEREO: 0,1% (bei 1 kHz, IHF und DIN)
Rauschabstand	MONO: 75 dB (IHF) 68 dB (DIN) STEREO: 71 dB (IHF) 64 dB (DIN)
Frequenzgang	30 Hz bis 12 kHz (75 μ s $\pm 0,5$ dB) für USA und Kanada 30 Hz bis 12 kHz (50 μ s $\pm 1,0$ dB) für Europa, Asien und Lateinamerika
Trennschärfe	70 dB (± 400 kHz IHF) 65 dB (± 300 kHz DIN)
Kanaltrennung	50 dB (1 kHz, IHF und DIN)
Gleichwellenselektion	1,5 DB (IHF und DIN)
AM-Unterdrückung	50 dB (IHF und DIN)
Ausgangsspannung	550 mV (400 Hz, 75 kHz Abweichung)
Antennenklemmen	300 Ohm abgeglichen und 75 Ohm nicht abgeglichen

MW-TUNER ABSCHNITT

Schaltkreissystem	Mikrocomputer-gesteuertes Digital-Synthesizersystem als erste Stufe 2-Gang Elektronik-Tuner Eingangsteil
Frequenzband	530 bis 1 620 kHz (10 kHz Raster) für USA und Kanada 522 bis 1 611 kHz (9 kHz Raster) für Europa, Asien und Lateinamerika
Nutzempfindlichkeit	15 μ V (IHF), 18 μ V (DIN) 350 μ V/m (IHF, Rahmenantenne), 800 μ V/m (DIN, Rahmenantenne)
Spiegelfrequenzdämpfung	50 dB (IHF und DIN)
ZF-Dämpfung	40 dB (IHF und DIN)
Trennschärfe	30 dB (IHF ± 10 kHz) 28 dB (DIN ± 9 kHz)
Gesamtklirrfaktor	53 dB (IHF und DIN)
Ausgangsspannung	165 mV (400 Hz, 30% Modulation)

STROMVERSORGUNG, DIV.

Netzspannung	AC 120 V 60 Hz für USA und Kanada ~ 110 — 120 V/220 — 240 V 50/60 Hz für Asien und Lateinamerika ~ 220 — 240 V 50 Hz für Europa, Großbritannien und Australien
Leistungsaufnahme	11 Watt
Abmessungen	435 (B) x 85 (H) x 294 (T) mm
Gewicht	4,3 kg
Halbleiter	5 ICs, 42 Transistoren (5 FET), 68 Dioden (7 LEDs)
Extrafunktionen	UKW-Abstimmshalter, Betriebsartenschalter, Feldstärkeanzeige, Stereo-Anzeige, Speicherabrufanzeige, Speicherabrufaste, Stationsvorwahlasten, Sendereinstellasten, Koaxialkabelanschluß (für USA und Kanada Geräte).
Zubehör	UKW-Dipolantenne, Verbindungskabel, MW-Außenantenne, 75 Ohm-UKW-Antennenadapter (für USA und Kanada)

CARACTERISTIQUES TECHNIQUES

En vertu de la politique d'amélioration continue des produits de la compagnie, ces caractéristiques et l'aspect extérieur de l'appareil sont présentés sous réserve de modifications sans préavis.

SECTION TUNER FM

Circuit	Système synthétiseur numérique commandé par micro-ordinateur, premier étage RF à MOS FET, détecteur déphaseur, premier étage de tuner électronique 4 cages, circuit PLL MPX
Bande de fréquence	87,9 à 107,9 MHz (par paliers de 200 kHz) pour U.S.A. et Canada 87,50 à 108,00 MHz (par paliers de 50 kHz) pour Europe, Asie et Amérique Latine
Sensibilité	1,0 μ V (75 ohm IHF et DIN), 10,8 dBf (nouveau IHF 300 ohms)
Réjection fréquence image	70 dB (98,1 MHz)
Réjection fréquence intermédiaire	85 dB (98,1 MHz IHF) 85 dB (98 MHz DIN)
Distorsion harmonique totale	MONO: 0,08% (à 1 kHz, IHF et DIN) STEREO: 0,1% (à 1 kHz, IHF et DIN)
Rapport signal/bruit	MONO: 75 dB (IHF) 68 dB (DIN) STEREO: 71 dB (IHF) 64 dB (DIN)
Réponse de fréquence	30 Hz à 12 kHz (75 μ s $\pm 0,5$ dB) pour U.S.A. et Canada 30 Hz à 12 kHz (50 μ s $\pm 1,5$ dB) pour Europe, Asie et Amérique Latine
Sélectivité (± 300 kHz)	70 dB (± 400 kHz IHF) 65 dB (± 300 kHz DIN)
Séparation stéréo	50 dB (1 kHz, IHF et DIN)
Taux de capture	1,5 dB (IHF et DIN)
Taux de suppression AM	50 dB (IHF et DIN)
Tension de sortie	550 mV (400 Hz, Déviation de 75 kHz)
Bornes d'antenne	300 ohms compensés et 75 ohms non compensés

SECTION TUNER AM

Circuit	Système synthétiseur numérique commandé par micro-ordinateur, premier étage RF à MOS FET, détecteur déphaseur, premier étage de tuner électronique 2 cages, circuit
Gamme de fréquences	530 à 1 620 kHz (par paliers de 10 kHz) pour U.S.A. et Canada 522 à 1 611 kHz (par paliers de 9 kHz) pour Europe, Asie et Amérique latine
Sensibilité	15 μ V (IHF), 18 μ V (DIN) 350 μ V/m (Antenne-cadre IHF), 800 μ V/m (Antenne-cadre DIN)
Réjection fréquence image	50 dB (IHF et DIN)
Réjection fréquence intermédiaire	40 dB (IHF et DIN)
Sélectivité (± 300 kHz)	30 dB (IHF ± 10 kHz, 28 dB DIN ± 9 kHz)
Rapport signal/bruit	53 dB (IHF et DIN)
Tension de sortie	165 mV (400 Hz, 30% de modulation)

ALIMENTATION ELECTRIQUE, DIVERS

Courant secteur	CA 120 V 60 Hz pour U. S. A. et Canada \sim 110 – 120 V/220 – 240 V 50/60 Hz pour Asie et Amérique latine \sim 220 – 240 V 50 Hz pour Europe, grande, Bretagne et Australie
Consommation	11 W
Encombrement	435 (L) x 83 (H) x 294 (P) mm
Poids	4,3 kg
Composants	5 CI, 42 transistors (dont 5 FET), 68 diodes (dont 7 LED)
Fonctions accessoires	Commutateur d'accord FM, Commutateur de MODE, Indicateur du SIGNAL, Indicateur STEREO, Indicateur de mise en mémoire, Touche d'inscription en mémoire, Touches de programmation, Touches de syntonisation, Connecteur pour câble coaxial (pour les U.S.A. et le Canada)
Accessoires fournis	Descente d'antenne FM, Cordon de connexion Antenne AM extérieure, Adaptateur pour antenne FM 75 ohms (pour les U.S.A. et le Canada)

FEATURES

1. The AM/FM tuning circuits adopt a digital synthesizer system which is based on a crystal oscillator and a PLL (Phase-Locked Loop) IC in order to keep the deviations in the local oscillation frequency down to the accuracy of the crystal oscillator. The adoption of a microcomputer for the tuning control permits automatic tuning from 87.9 *(87.50) MHz to 107.9 *(108.00) MHz in 200 *(50) kHz steps for FM reception and manual tuning from 530 *(522) kHz to 1620 *(1611) kHz for AM reception. It also permits the preset tuning of up to six AM or FM stations. It serves to provide more accurate tuning and enhance operating ease—ideal features now that the number of broadcasting stations is on the rise.

* Frequency range: U.S.A. and Canada (Europe, Asia and Latin America)

	FM section		AM section	
	Frequency range	Step frequency	Frequency range	Step frequency
U.S.A., Canada	87.9 – 107.9 MHz	200 kHz	530 – 1620 kHz	10 kHz
Europe, Asia and Latin America	87.50 – 108.0 MHz	50 kHz	522 – 1611 kHz	9 kHz

2. A dual gate MOS FET is used in the 4-gang electronic tuner and in the RF stage an FET circuit having superb automatic gain control (AGC) characteristics features effective interference rejection.
3. Memory back-up
The microcomputer maintains precisely the preset frequency and last channel information when the power is switched OFF for recording when you are not at home or during power failures.
4. Interference-resistant AM loop antenna
Clear reception is realized using a newly developed high frequency AM circuit and an AM loop antenna which is resistant to interference. The loop antenna can be removed from the body to select a position where clearer reception is possible.
5. The FM MPX section incorporates a phase-locked loop (PLL) IC and constructing the entire section on a special miniature ceramic printed wiring board, to assure stable FM stereo reception and sharp channel separation.
6. The tuner is also equipped with a recording level check mechanism which is very handy for FM program recording. This provides the 440 Hz reference signal and is used to set the recording level to the optimum point.

MERKMALE

1. Die MW/UKW-Abstimmkreise verwenden ein Digitalsynthesizersystem, das auf einem Quarz-Oszillator und auf einer phasenstarrten Schleifen-IC (PLL-IC) basiert, um die Abweichungen in der lokalen Oszillatorfrequenz auf die Genauigkeit des Quarzoszillators zu bringen. Die Einführung eines Mikrocomputers für den Abstimmkreis erlaubt automatisches Abstimmen von 87.9 (87.50) MHz bis 107,9* (108,00) MHz in 200* (50)-kHz-Stufen bei UKW-Empfang, und Handabstimmung von 530* (522) kHz bis 1620* (1611) kHz bei MW-Empfang. Ebenso ist eine Voreinstellabstimmung von bis zu 6 MW- oder UKW-Stationen möglich. Darüberhinaus wird eine verbesserte Trennschärfe und erweiterter Bedienungskomfort geliefert – ideale Vorteile bei einem immer dichter werdenden Netz von Sendern.

* Frequenzbereich: USA und Kanada (Europa, Asien und Lateinamerika)

	UKW-Teil		MW-Teil	
	Frequenzbereich	Frequenzraster	Frequenzbereich	Frequenzraster
USA, Kanada	87,9 – 107,9 MHz	200 kHz	530 – 1 620 kHz	10 kHz
Europa, Asien und Lateinamerika	87,5 – 108,0 MHz	50 kHz	522 – 1 611 kHz	9 kHz

2. Ein Dual-Gate-MOS-FET (Halbleiter-Feldtransistor) ist im 4-Gang-Elektronik-Tuner eingesetzt, und in der Hochfrequenzstufe schafft eine FET-Schaltung mit hervorragenden automatischen Verstärkungsregelungen (AGC)-Charakteristiken effektive Interferenzunterdrückung.
3. Speicherschutz
Der Mikrocomputer speichert die zuletzt eingestellte Frequenz, wenn der Netzschalter für unbeaufsichtigte Bandmitschnitte abgeschaltet wird oder wenn es zu Stromausfall kommt.

4. MW-Rahmenantenne hohem Interferenzwiderstandes

Ein neuentwickelter MW-Hochfrequenzkreis sorgt in Verbindung mit der MW-Rahmenantenne für interferenz freien Empfang hoher Qualität. Die Rahmenantenne kann vom Gerät abgenommen und optimal positioniert werden.

5. Der UKW-Stereo-Dekoder ist mit phasenstarrer Servoschleife (PLL) ausgerüstet und auf einer Miniatur-Keramik-Printplatte untergebracht, wodurch sich stabiler UKW-Stereo-Empfang und ausgezeichnete Kanaltrennung ergeben.

6. Der Tuner ist mit Aufnahmepegel-Prüfkreis ausgestattet, der ein 440-Hz-Bezugssignal erzeugt, anhand dessen der Aufsprechpegel noch vor Beginn der Aufnahme von UKW-Programmen eingestellt werden kann.

CARACTERISTIQUES

1. Le circuit d'accord AM/FM fait appel à un synthétiseur numérique qui est basé sur un oscillateur à quartz et un CI de PLL (boucle à verrouillage de phase), ceci dans le but de maintenir les déviations présentes au niveau de la fréquence d'oscillation locale à une valeur correspondant à la précision de l'oscillateur à quartz. L'adoption d'un microordinateur pour la commande d'accord permet l'accord automatique de 87,9 *(87,50) MHz à 107,9 *(108,00) MHz par paliers de 200 (50) kHz en réception FM et l'accord manuel de 530 *(522) kHz à 1620 *(1611) kHz pour la réception AM. Il permet également la présélection d'accord jusqu'à concurrence de six stations AM ou FM. Ce microordinateur sert à fournir un accord plus précis et à augmenter la facilité d'utilisation, choses qui sont des particularités idéales à l'heure où le nombre de stations va en s'accroissant.

* Gamme de fréquence: U.S.A. et Canada (Europe, Asie et Amérique latine)

	Section FM		Section AM	
	Gamme de fréquence	Fréquence d'avance	Gamme de fréquence	Fréquence d'avance
U.S.A., Canada	87,9 – 107,9 MHz	200 kHz	530 – 1 620 kHz	10 kHz
Europe, Asie et Amérique latine	87,5 – 108,0 MHz	50 kHz	522 – 1611 kHz	9 kHz

2. Un FET MOS à double porte est utilisé dans le tuner électronique à 4 commandes jumelées et, au niveau de l'étage HF, un circuit FET ayant d'excellentes caractéristiques de commande de gain automatique (AGC) pourvoit à l'efficace réjection d'interférences.

3. Protection de mémoire

Le microprocesseur préserve avec précision la fréquence préaccordée et les renseignements relatifs à la dernière station reçue quand l'alimentation est coupée de façon à pouvoir enregistrer en votre absence ou au cours d'une panne d'électricité.

4. Antenne en cadre AM immunisée contre les interférences Une réception d'excellente qualité est obtenue par l'emploi d'un tout nouveau circuit AM haute fréquence récemment mis au point et d'une antenne AM en cadre présentant des caractéristiques exceptionnelles de résistance aux interférences. Il est possible de séparer l'antenne en cadre de l'appareil pour choisir une position idéale que permet de recevoir le plus clair possible.

5. L'étage FM MPX incorpore un circuit intégré à circuit en phase qui est à l'origine d'une excellente stabilité de réception FM en mode stéréo tout en réalisant une très bonne séparation de canaux. L'étage est entièrement réalisé sur une plaquette à circuits imprimés miniature et céramique spéciale.

6. Le tuner est également équipé d'un mécanisme de contrôle de niveau d'enregistrement qui s'avère extrêmement pratique à l'enregistrement des programmes radiophoniques FM. Il fournit un signal de référence de 440 Hz que sert à l'étalonnage optimum du niveau d'enregistrement

DISASSEMBLY AND REPLACEMENT · ZERLEGUNG UND AUSTAUSCH · DEMONTAGE ET REMONTAGE

- Removing the printed wiring boards
- Ausbau der Leiterplatten
- Déposer des plaquettes à circuit imprimé

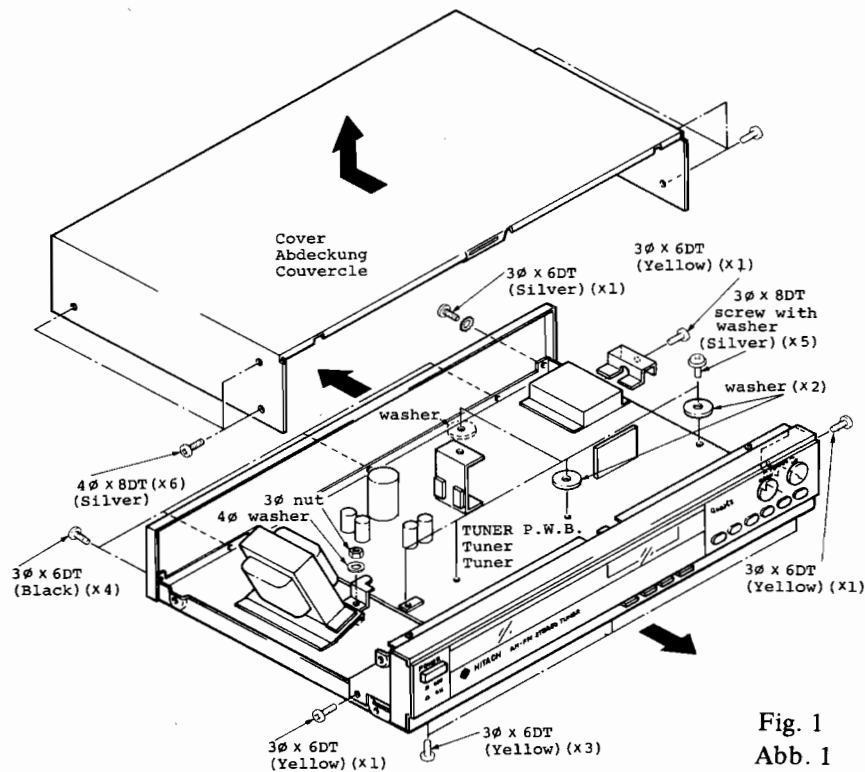

Fig. 1
Abb. 1

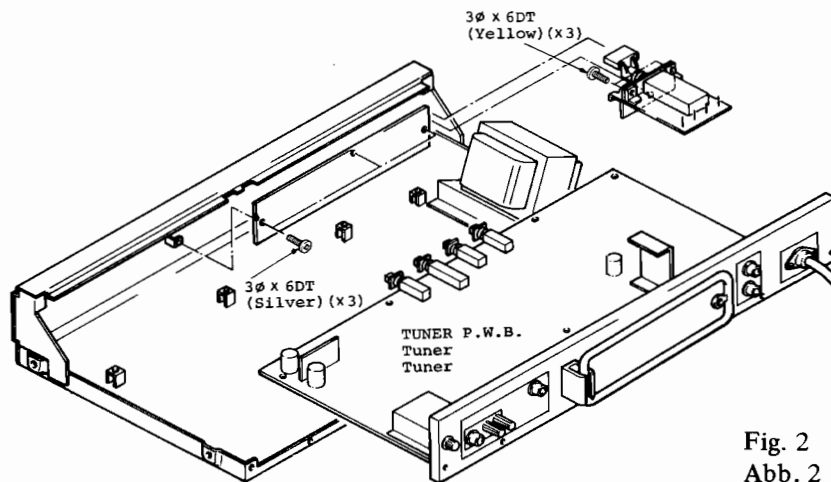

Fig. 2
Abb. 2

- **Replacement of lithium battery**

A lithium battery is used for memory back-up. This battery is mounted on the tuner PWB with solder and adhesive. Melt solder and cut the adhesive using a knife, etc. to remove the battery.

(Caution) Be careful in handling the lithium battery and do not place it on a conductor such as an iron plate; do not short it with a pin, etc.

- **Cautions on replacing MOS ICs and MOS transistors.**

MOS ICs and MOS transistors are used in this unit; they are not resistant to electrostatic breakdown, so be careful when replacing them,

- 1) Use a grade soldering iron with low leakage at the tip and an insulation resistance of more than 10MΩ.
- 2) Be careful not to touch the MOS IC and MOS transistor pins.

- **Cautions on replacing the ceramic filter**

Be sure to replace the 3 ceramic filters (MF201-203) with the specified red ceramic filters.

• **Erneuern der Lithium-Batterie**

Die Lithium-Batterie dient als Speicherschutz und ist auf der Tuner-Leiterplatte angelötet bzw. angeklebt. Die Lötstelle ablöten und die Klebeverbindung mit einem Messer durchschneiden, um die Batterie zu entfernen.

(Vorsicht) Die Lithium-Batterie vorsichtig behandeln und niemals auf einer leitenden Unterlage (Eisenplatte und dgl.) ablegen; die Batterieklemmen nicht mit Stiften usw. kurzschließen.

• **Vorsichtsmaßnahmen beim Austausch der MOS-ICs und MOS-Transistoren**

Dieses Gerät ist mit MOS-ICs und MOS-Transistoren bestückt, die besonders sorgfältig behandelt werden müssen, da es ansonsten beim Austausch aufgrund elektrostatischer Ladung zu Beschädigungen kommen könnte.

- 1) Noch hochwertige Lötkolben mit geringster Kriechspannung an der Spitze und einem Isolationswiderstand von mehr als 10MΩ verwenden.
- 2) Darauf achten, daß die Stifte der MOS-ICs und der MOS-Transistoren nicht berührt werden.

• **Vorsichtsmaßnahmen beim Austausch des**

Keramikfilters Beim Austausch der drei Keramikfilter (MF201-203) ist darauf zu achten, daß nur die vorgeschriebenen Keramikfilter mit roter Kennzeichnung verwendet werden.

• **Remplacement de la pile au lithium**

Une pile au lithium est utilisée pour la protection de mémoire. Elle est fixée sur la plaquette à circuits imprimés du tuner à la soudure et l'adhésif. Faire fondre la soudure et couper l'adhésif avec un couteau pour retirer la pile.

(Attention) Prendre des précautions pour manipuler la pile au lithium: ne pas la poser sur un élément conducteur tel qu'une plaque métallique; ne pas la court-circuiter avec une broche, etc.

• **Précautions de remplacement des circuits intégrés MOS et des transistors MOS**

Des circuits imprimés MOS et des transistors MOS sont utilisés dans cet appareil; ils ne sont pas résistants à la rupture capacitive et c'est la raison pour laquelle toutes les précautions nécessaires doivent être prises pour les remplacer.

- 1) Utiliser un fer à souder de catégorie A à faible fuite en bout et une résistance d'isolement de plus de 10MΩ.
- 2) Prendre garde de ne pas toucher les broches des circuits intégrés MOS et des transistors MOS.

• **Précautions à prendre pour le remplacement du filtre céramique**

Remplacer les trois filtres céramiques (MF201-203) par des filtres céramiques rouge de valeur spécifiée.

GENERAL ALIGNMENT INSTRUCTIONS · ALLGEMEINE AUSRICHTANLEITUNG · INSTRUCTIONS GENERALES

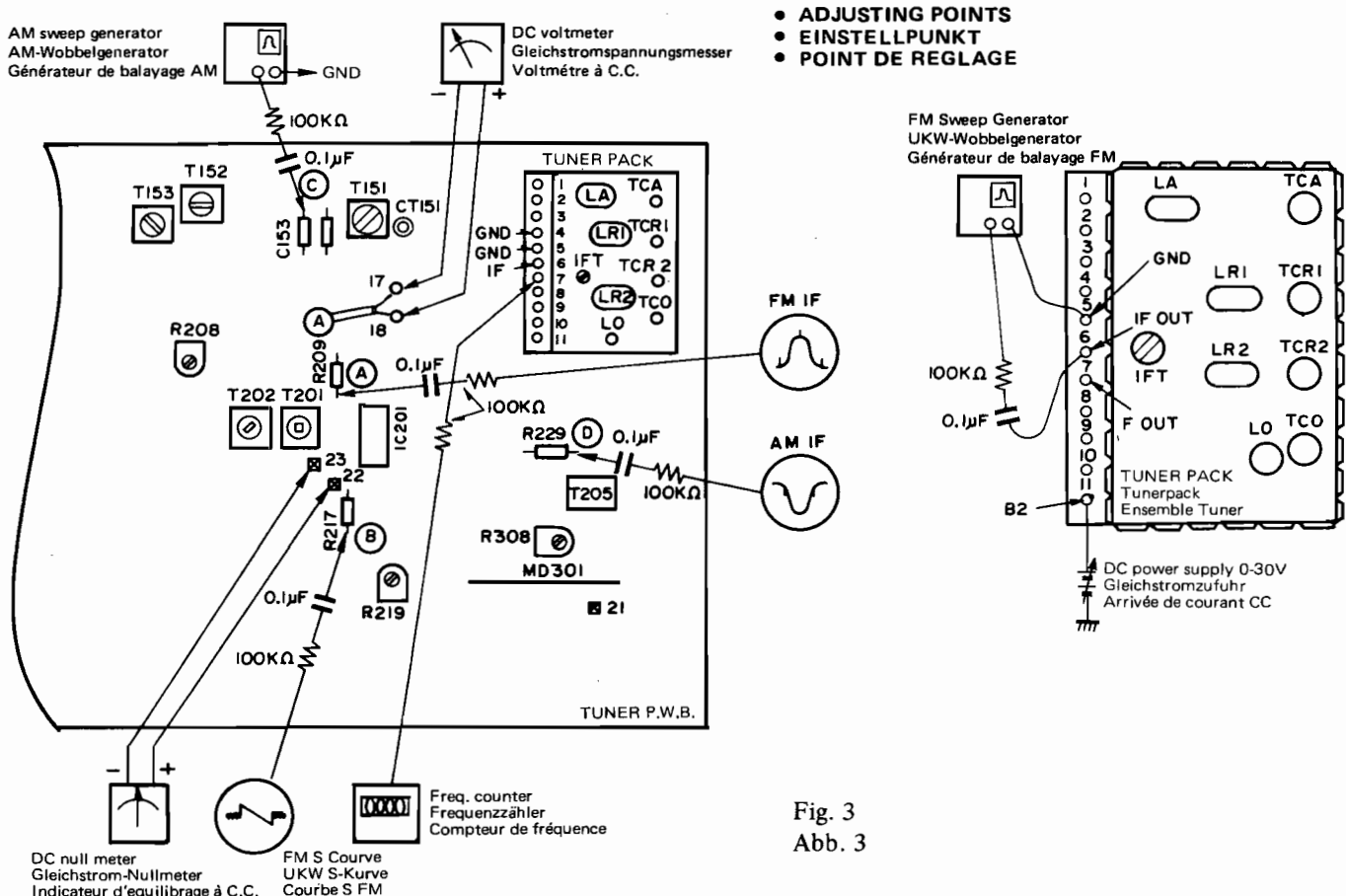



FM TUNER ALIGNMENT · ABGLEICH DES UKW-TUNERS · REGLAGE DE TUNER FM

 Sweep Generator
Wobbelgenerator
Générateur de balayage

 Signal Generator
Signalgenerator
Générateur de signaux



 Oscilloscope
Oszilloskop
Oscilloscope

 DC Null Meter
Gleichstrom-Nullmeter
Indicateur
d'équilibrage à C.C.

 VTVM
V.T.V.M.
Voltmètre électronique

 Frequency Counter
Frequenzzähler
Fréquencecmetre

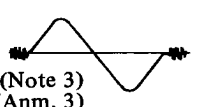
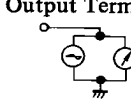
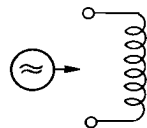
 Dist.
Distortion Meter
Klirrmesser
Distorsionmètre

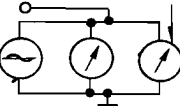
Sequence Folge Ordre	Connection Connexion Anschlüsse		Setting Montage Einstellung		Adjust for Réglage pour Einstellung für		
	Input Eingang Entrée	Output Ausgang Sortie	Tuning Abstimm- anzeige Indicateur d'accord	Signal Signal Signal	Adjust Einstellpunkt Réglage	Indication Indikation Indication	
1	Tuner pack IF	Tuner P.W.B. R209 IN Eingang Entrée OUT Ausgang Sortie 100K 0.1μ	—	10.7 MHz	IFT (Tuner Pack)	(Note 2) (Anm. 2)	
2	0.1μ 100K	R217 IN Eingang Entrée 100K 0.1μ	—	10.7 MHz	T201: "S" curve T202: Straight Line	Straight line  (Note 3) (Anm. 3)	
3	—	F.OUT Tuner pack	—	—	LO	98.1 MHz (Note 4) (Anm. 4)	
			—	—	TCO	119.70 MHz (Note 5) (Anm. 5)	
			Repeat 3				
4	ANT. Terminal (300 ohms)	Output Terminal 	90.1 or 90.00 MHz	90.1 or 90.00 MHz	LA, LR1, LR2	V max. (Note 6) (Anm. 6)	
				106.1 or 106.00 MHz	TCA, TCR1, TCR2		
Repeat 4							
5			22	98.1 or 98.00 MHz	98.1 or 98.00 MHz	T201	(Note 7) (Anm. 7)
23			98.1 or 98.00 MHz	98.1 or 98.00 MHz	T202	Distortion min. (Note 8) (Anm. 8)	
			98.1 or 98.00 MHz	98.1 or 98.00 MHz	R219	550 mV ±1 dB	
			98.1 or 98.00 MHz	98.1 or 98.00 MHz	R208	(Note 10) (Anm. 10)	
6	1 kHz, 75 kHz (dev.) 60 dBμ (for U.S.A. Canada) 40 kHz (dev.) (except for U.S.A. Canada)						
7	1 kHz, 75 kHz (dev.) 55 dBμ (for U.S.A. Canada) 40 kHz (dev.) (except for U.S.A. Canada)						
8	1 kHz, 75 kHz (dev.) 55 dBμ (for U.S.A. Canada) 40 kHz (dev.) (except for U.S.A. Canada)						
9	Mute bandwidth Largeur de bande sourdine Stillabstimmungs- Bandbreite (Europe, Asia and Latin America only)	ANT. Terminal (300 ohms) 1 kHz, 40 kHz (dev.) 20 dBμ		98.00 MHz (Mute SW. ON)	98.00 MHz ±30 kHz detuning	R240	Mute ON by ±30 kHz detuning tolerance ±5 kHz
10	ANT. Terminal (300 ohms) (L + R) 34.5 kHz Dev. (L - R) 34.5 kHz Dev. Pilot 6 kHz Dev. fm = 1 kHz (for U.S.A. and Canada) (75 ohms) (L + R) 20 kHz Dev. (L - R) 20 kHz Dev. Pilot 6 kHz Dev. (except for U.S.A. and Canada)	Output Terminal	98.1 or 98.00 MHz	98.1 or 98.00 MHz	R308	Cross talk MIN. Lch → Rch. Rch → Lch.	

AM TUNER ALIGNMENT · ABGLEICH DES AM-TUNERS · REGLAGE DU TUNER AM

Condition Function: AM Modulation: 400 Hz 30%
 Bedingung Funktion: AM Modulation: 400 Hz 30%
 Contidions Fonction: AM Modulation: 400 Hz 30%

- (Note 1) Perform adjustment at least 3 minutes after the power has been switched on.
- (Note 2) Using a sweep generator, apply low-input signals (with a small amount of noise superimposed as in Fig. 4, and adjust the tuner pack's IFT so that the waveforms are brought to their maximum in center marker frequency (10.7 MHz).
- (Note 3) Adjust the T201 coil and obtain an S-curve. Now adjust the T202 coil and improve the Linearity of the S-curve. Carry out the adjustments Item 3 and 4 below only when you have touched the interior of the front end by mistake.
- (Note 4) Disconnect a hot side (18 pin) of the wiring (A) in tuner PWB (PLL OUT), and apply a 2.82 V DC voltage to pin (11) B2 in the tuner pack PWB, and adjust Lo so that the frequency of LOCAL OUT fed out to pin (7) F.OUT is brought to 98.10 MHz.
- (Note 5) Disconnect a hot side (18 pin) of the wiring (A) in tuner PWB (PLL OUT), and apply a 23.17 V DC voltage to pin (11) B2 in the tuner pack PWB, and adjust TCo so that the frequency of the LOCAL OUT fed out to pin (7) F.OUT is brought to 119.70 MHz.
- (Note 6) Reduce the output of the FM signal generator as the adjustments advance, and ultimately reduce so that noise is superimposed on the output waveforms (so that the limiter does not work).
- (Note 7) Connect a DC null meter across (22) pin and (23) pin on the tuner PWB and adjust T201 core for a reading of 0 V ± 60 mV.
- (Note 8) When the distortion adjustment is performed, there will be a slight deviation in the discriminator adjustment performed unter 5. Therefore, repeat adjustments 5 and 6 several times and adjust for a reading of 0 V on the DC null meter with the distortion at its minimum.
- (Note 9) Adjust R208 on the tuner PWB, so that five signal indicator LEDs light up.

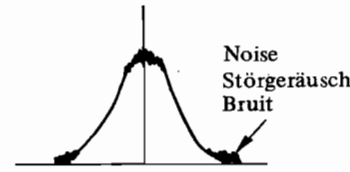

Fig. 4
Abb. 4

- (Anmerk. 1) Einstellungen erst nach mehr als 3 Minuten Einschaltzeit vornehmen.
- (Anmerk. 2) Niedrige Eingangssignale (mit kleineren überlagerten Rauscheffekten nach Abb. 4) durch Anwendung eines Oszillators einspeisen und die IFT des Tunerpacks so justieren, daß die Frequenzwellen ihr Maximum in der Mittelbereichsfrequenz (10,7 MHz) erreichen.
- (Anmerk. 3) Durch Justierung der T201-Spule wird eine S-Kurve erzeugt. Anschließend die T202-Spule justieren um die Linearität der S-Kurve zu vervollkommen. Die Einstellungen in Artikel 3 und 4 nur vornehmen, wenn das Innere der Stirnseite versehentlich angefaßt wurde.
- (Anmerk. 4) Den spannungsführenden Stift (18) der Schaltung (A) im Tuner PWB (PLL OUT) unterbrechen und eine 2,82 V Gleichstromspannung dem Steck-Anschluß (11) B2 im Tunerpack PWB zuführen. Anschließend Lo einstellen, so daß die Frequenz von LOCAL OUT den Steck-Anschluß (7) erreicht. Frequenzausgang (F.OUT) wird auf 98,10 MHz gesteigert.
- (Anmerk. 5) Den spannungsführenden Stift (18) der Schaltung (A) im Tuner PWB (PLL ausgeschaltet) unterbrechen und eine 23,17 V Gleichstromspannung dem Steck-Anschluß (11) B2 im Tunerpack PWB zuführen. Anschließend "TCo" so einstellen, daß die Frequenz von LOCAL OUT den Steck-Anschluß (7) erreicht. Frequenzausgang (F.OUT) wird auf 119,70 MHz gesteigert.
- (Anmerk. 6) Den Ausgang des UKW-Meßoszillators entsprechend den Voreinstellungen reduzieren, so daß Rauschen beim kurvenförmigen Ausgang ausgeschlossen wird, wobei der (Amplituden-) Begrenzer nicht betrieben wird.
- (Anmerk. 7) Einen Gleichstrom-Nullzähler an Stift (22) und Stift (23) des Tuners PWB anschließen und den T201 zur Anzeige von 0 V ± 60 mV einstellen.
- (Anmerk. 8) Nach Durchführung der Regulierung des Klirrfaktors, ergibt sich eine leichte Abweichung der unter 5 durchgeführten differenzierten Einstellung; die Einstellungen 5 und 6 aufgrund dessen mehrmals wiederholen und zur Anzeige von 0 V auf dem Gleichstrom-Nullzähler bei minimaler Verzerrung einstellen.
- (Anmerk. 9) R208 der Tuner PWB einstellen, so daß 5 Signalanzeiger-LED aufleuchten.

- (Note 1) Effectuer le réglage 3 minutes au moins après que l'appareil ait été mis sous tension.
- (Note 2) Lorsque l'on utilise un générateur de balayage, envoyer des signaux de faible entrée (avec une petite quantité de parasites surimposés, comme indiqué sur la figure 4), et régler le transformateur de fréquence intermédiaire (IFT) de façon que les formes d'onde atteignent leur maximum à la fréquence du point central (10,7 MHz).
- (Note 3) Régler la bobine T201 de façon à obtenir une courbe en S. Puis régler la bobine T202 de façon à améliorer la linéarité de la courbe en S. N'effectuer les réglages des Items 3 et 4 ci-dessous que si vous avez touché l'intérieur de l'extrémité avant par erreur.
- (Note 4) Débrancher le fil sous tension (broche (18) du câble (A) de PWB du tuner (PLL OUT), puis envoyer un courant CC de 2,82 V dans la broche (11) B2 du PWB de l'ensemble tuner, et régler Lo de façon que la fréquence de LOCAL OUT envoyée à la sortie de fréquence (F.OUT) de la broche (7) atteigne 98,10 MHz.
- (Note 5) Débrancher un fil sous tension (broche (18) du câble (A) de PWB du tuner (PLL OUT) et envoyer un courant CC de 23,17 V à la broche (11) B2 du PWB de l'ensemble tuner, et régler le TCo de façon que la fréquence de LOCAL OUT envoyée à la sortie de fréquence (F.OUT) de la broche (7) atteigne 119,70 MHz.
- (Note 6) A mesure que le réglage progresse, diminuer la sortie du générateur de signaux FM, jusqu'à ce que les parasites soient surimposés sur les formes d'onde de sortie (pour que le limiteur n'entre pas en service).
- (Note 7) Relier un compteur de zéro CC au PWB du tuner en passant par la broche (22) et la broche (23), puis régler de façon à obtenir 0 V ± 60 mV à l'affichage pour l'âme T201.
- (Note 8) Lorsque le réglage de la distorsion est effectué, il se produira une légère déviation dans le réglage dans le discriminateur effectué en 5. En conséquence, recommencer plusieurs fois les étapes 5 et 6 de façon à obtenir 0 V sur le compteur CC de zéro avec und distorsion minimum.
- (Note 9) Régler R208 du PWB du tuner de façon que les cinq LED indicatrices de signaux s'allument.

Sequence Reihenfolge Séquence	Connection Anschluß Conexion		Setting Setzen Montage		Adjust for Einstellen für Réglage pour	
	Input Eingang Entrée	Output Sortie Ausgang	Tuning Abstimmung Indicateur d'accord	Signal Signal Signal	Adjust Einstellen Réglage	Indication Indikation Indication
1 IF Amp. ZF Verstärker Amplificateur de fréquence intermédiaire	Out Ausgang Sortie R229 D 0.1µ 100k	In Eingang Entrée Tuner PWB C153 100K 0.1µ	T151 Ferrite antenna Ferritantenne Antenne en ferrite	450 kHz	T153	 Caution 1 Vorsicht 1 Attention 1
2 Covering Abgleich Guipage	Loop antenna Rahmenantenne Antenne en cardon	(18) Tuner PWB (17)	530 kHz or 522 kHz	-	T152	Caution 2 Vorsicht 2 Attention 2
3 Tracking Vorstufe Alignement			600 kHz or 603 kHz 1400 kHz or 1404 kHz	600 kHz or 603 kHz 1400 kHz or 1404 kHz	Loop antenna Rahmenantenne Antenne en cardon CT151	V max. Caution 3 Vorsicht 3 Attention 3

Caution

- Adjust black cores of T153 so that the waveform is as shown in Fig. 5. After adjusting as above, increase the output level of the sweep generator and adjust T153 again so that the top of the waveform A (indicated in Fig. 6) will be flat and wide.
- Connect a DC null meter across (17) pin and (18) pin on the tuner PWB and adjust the core of T152 for a reading of 1.8 V. Furthermore, carry out this adjustment for final adjustment of the coil only when you have moved the core by mistake.
- Set the input level to 74 dB in coarse adjustment. Reduce the input level to monimum (50 dB) as adjustment proceeds.

Zur Beachtung

- Die schwarzen von T153 so einstellen, daß die Kurvenform der in Abb. 5 dargestellten entspricht. Nach der zuvor beschriebenen Einstellung den Ausgangspegel des Oszillators erhöhen und T153 abermals einstellen, so daß die Spitze der Kurvenform A (s. Abb. 6) flach und breit wird.
- Einen Gleichstrom-Nullzähler an Stift (17) und Stift (18) am Tuner PWB verbinden und den roten Kern des T152 zur Erfassung von 1,8 V einstellen. Diese Einstellung zur abschließenden Angleichung der Spule nur vornehmen, wenn der Kern irrtümlich bewegt wurde.
- Den Eingangspegel auf 74 dB grob einstellen. Auf minimal 50 dB nach Verlauf der Einstellung zurückstellen.

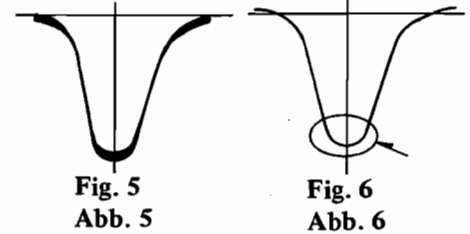

Attention

- Régler les âmes noires de T153 de façon à obtenir une forme d'onde comme indiquée sur la fig. 5. Dans ce cas, ne pas s'occuper du marqueur. Après avoir réglé comme indiqué ci-dessus, augmenter le niveau d'entrée du générateur de balayage et régler T153 à nouveau de façon que le sommet de la forme d'onde A (voir Fig. 6) soit aplati et large.
- Relier un compteur de zéro CC à la PWB du tuner en passant par la broche (17) la broche (18) et régler l'âme de T151 de façon à obtenir 1,8 V à l'affichage. N'effectuer le dernier réglage de la bobine par ce réglage que si vous avez bougé l'âme par erreur.
- Faire un réglage approximatif du niveau d'entrée à 74 dB. Réduire le niveau d'entrée jusqu'à un minimum de 50 dB à mesure que l'on effectue le rçglage.

CIRCUIT DIAGRAM · SCHALTPLAN · PLAN DE CIRCUIT

PRODUCT SAFETY NOTE: Components marked with a Δ have special characteristics important to safety.
 SICHERHEITSHINWEIS: Die mit Δ gekennzeichneten Komponenten haben wichtige Sicherheitsaufgaben.
 NOTICE DE SECURITE DE FABRICATION: Les composants qui sont accompagnés du symbole Δ possèdent des caractéristiques spéciales.

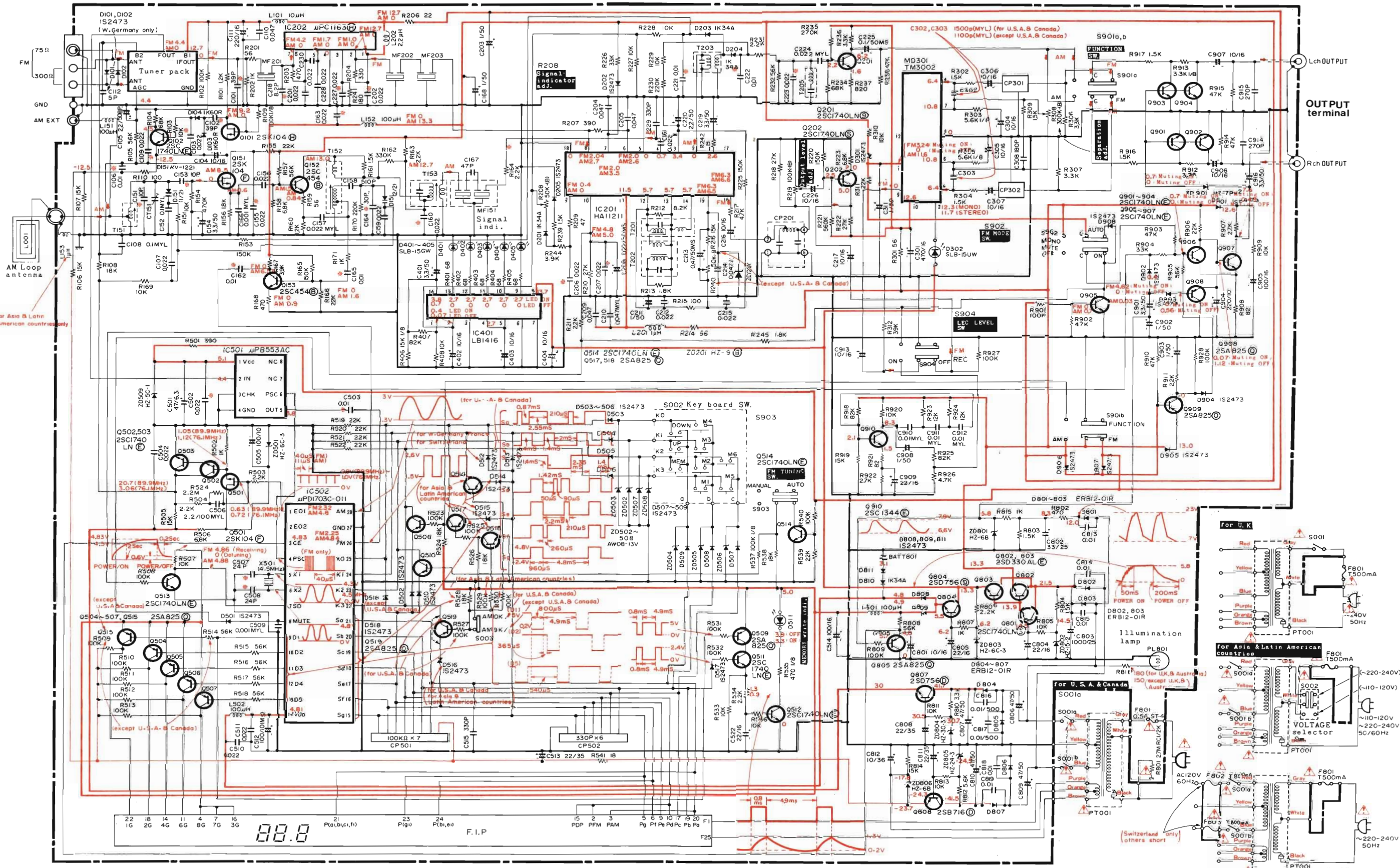

- *: Axial lead cylindrical ceramic capacitor
- *: Zylindrischer Keramikkondensator mit axialer Zuleitung
- *: Condensateur céramique cylindrique à conducteur axial

PRINTPLATTEN-PLAN DE BASE-PRINTED WIRING BOARD

[: +B, : -B, : Earth, : Other]

HA11211	2SB716 2SD756
μPC1163	2SD330AL
LB1416	1S2473, HZ-30 HZ-5, HZ-6 HZ-7, HZ-15 HZ-12, HZ-24 AW08-13V
μPB553AC	1N34A 1N60
μPD1703C-011	ERB12-01R
TM3002	KV-1221
2SK104	
2SC1740LN 2SC454 2SA825 2SC1344	SLB-15UW SLB-15GW
	Anode Cathode

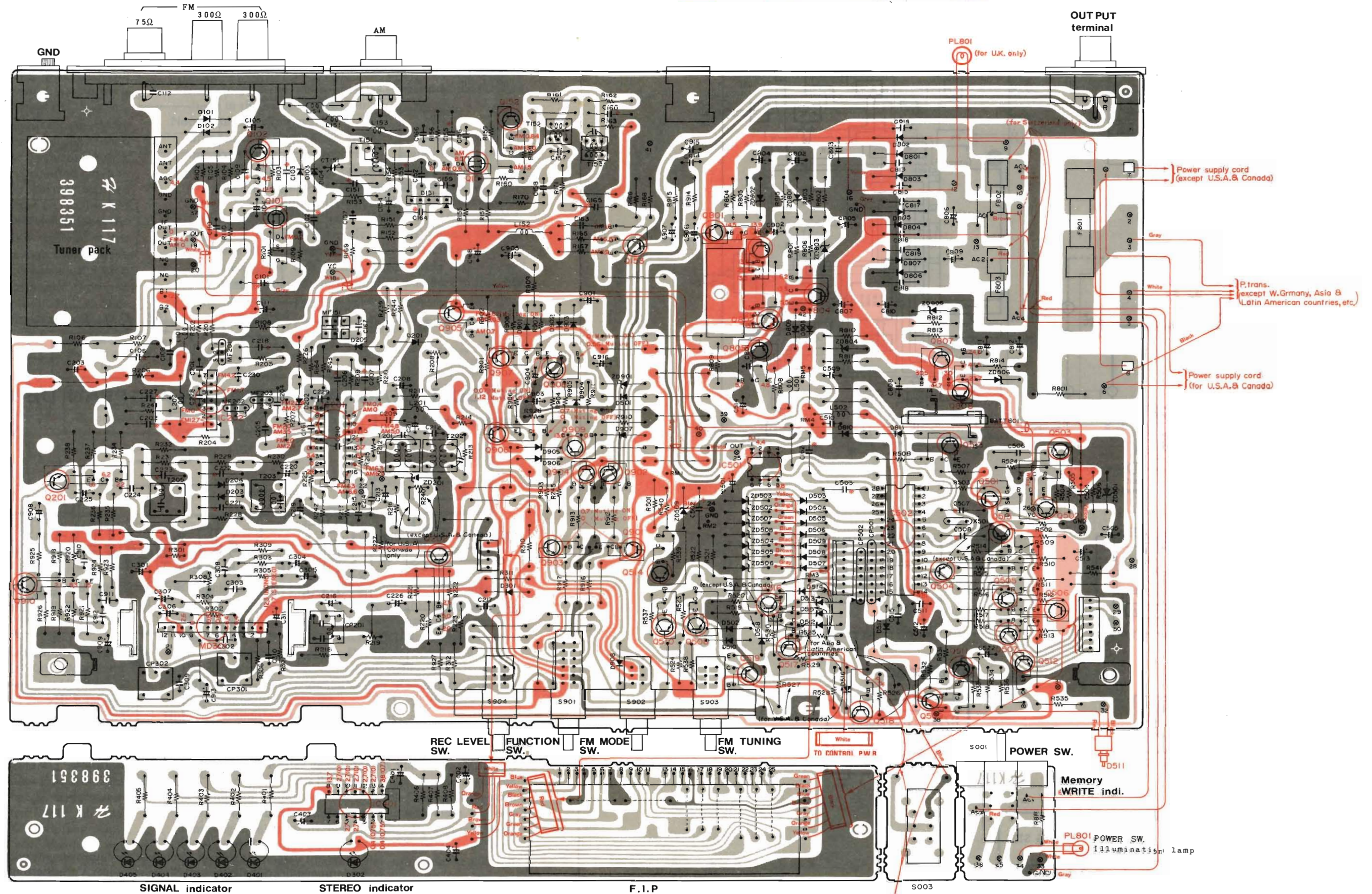

*: Axial lead cylindrical ceramic capacitor
 *: Zylindrischer Keramikkondensator mit axialer zuleitung
 *: Condensateur céramique cylindrique à conducteur axial

BLOCK DIAGRAM · BLOCK SCHEMA · SCHEMA

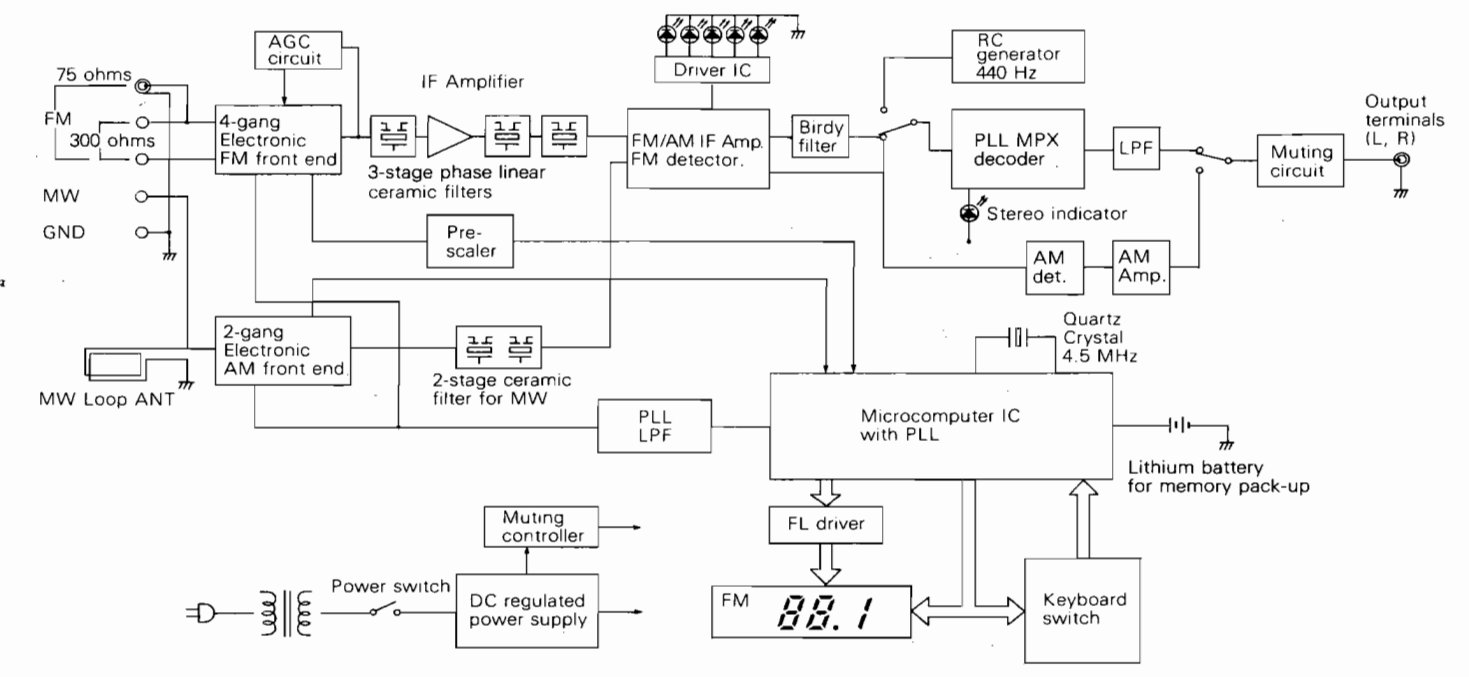
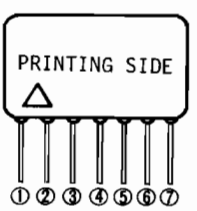
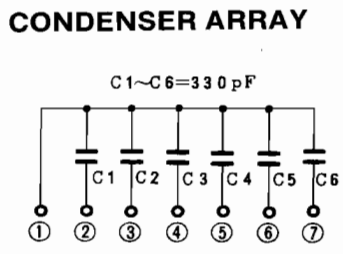
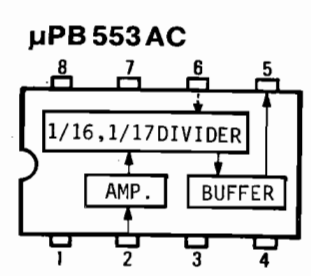
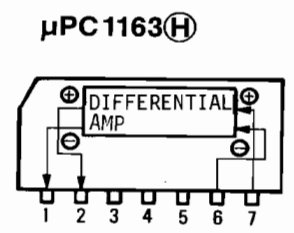
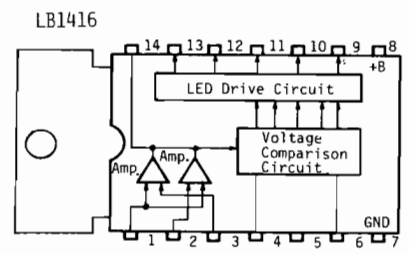
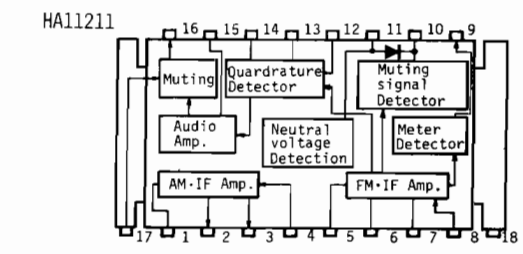
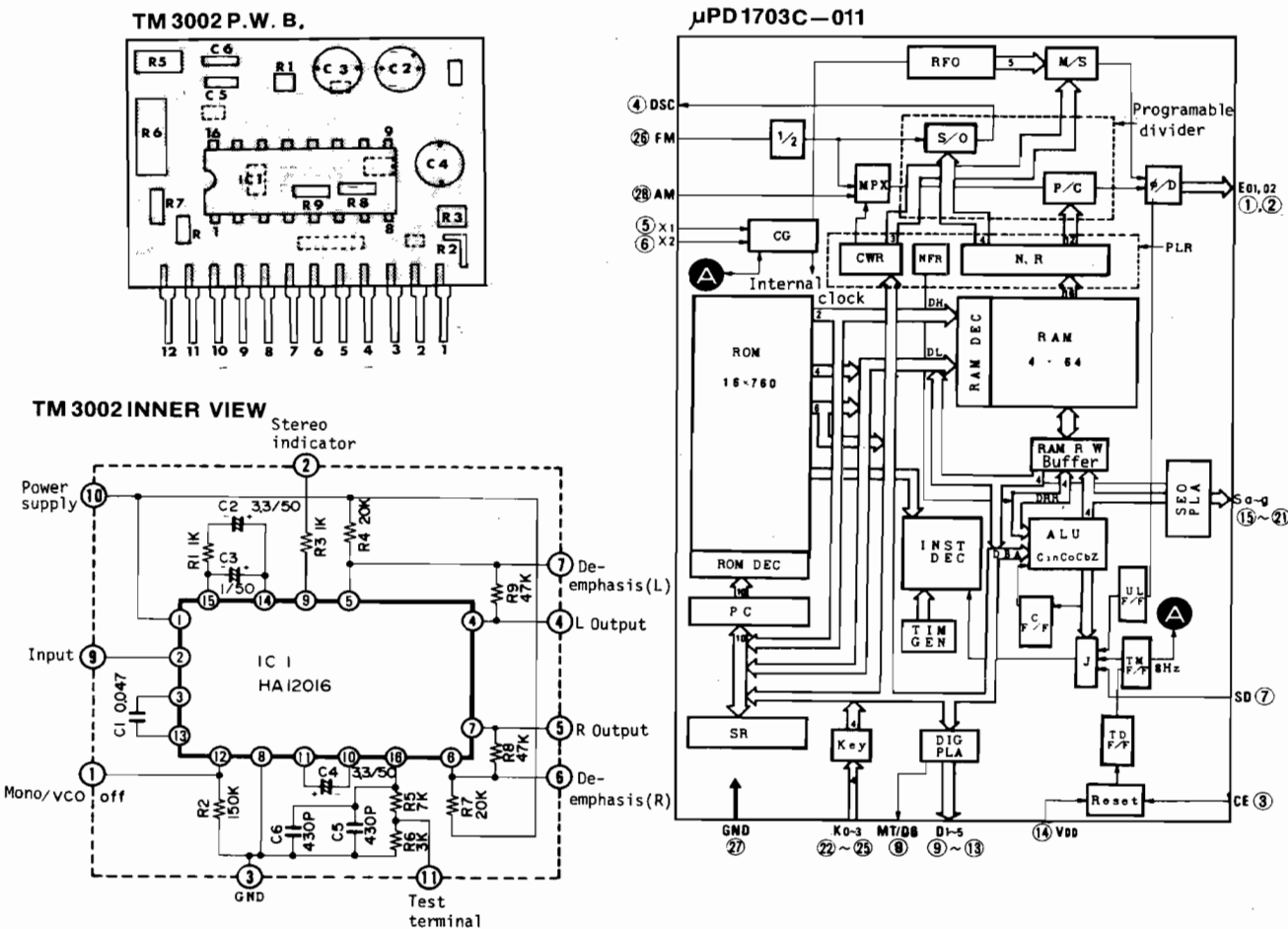

CIRCUIT DIAGRAM · SCHALTPLAN · PLAN DE CIRCUIT
Tuner pack

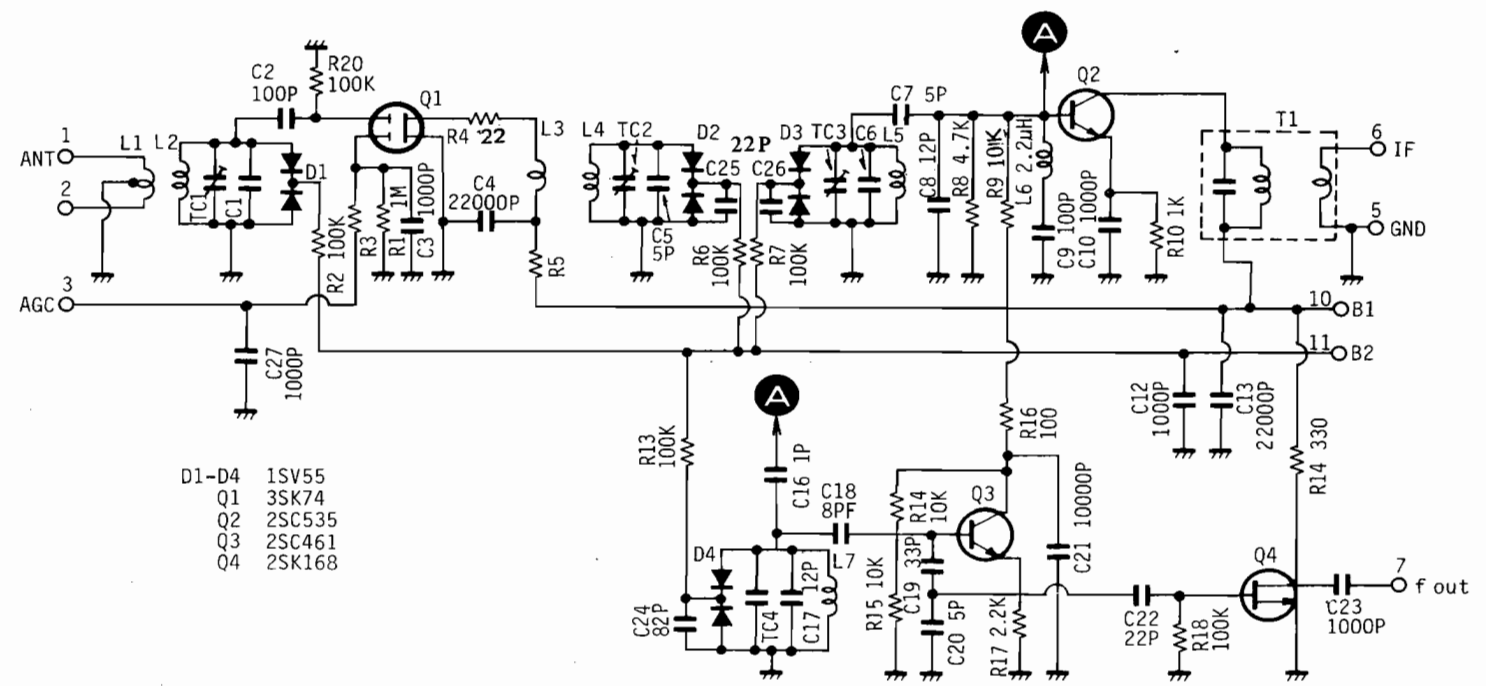

The circuit diagram is subject to change for improvement without notice.
Änderungen des Schaltplans im Sinne ständiger Verbesserung vorbehalten.
Le schéma de montage est sujet à modification sans préavis, pour des raisons d'amélioration.

DESCRIPTION OF THE NEW CIRCUIT

• Digital synthesizer system

A PLL digital synthesizer system based on a signal obtained by dividing the oscillation frequency of a crystal oscillator is used in this unit. (Fig. 7)

The 4.5 MHz signal is generated by the clock generator using a 4.5 MHz crystal oscillator. This 4.5 MHz signal is counted down to a 25 kHz signal during FM, and to a 9 kHz (10 kHz for U.S.A., Canada) signal during AM by programmable divider (B), and enters the phase comparator as the reference frequency f_r . At the same time, the output of the FM local oscillator is counted down to $1/P$ and $1/(P + 1)$ by the pre-scaler, further counted down to $1/NP$ by programmable divider (A) and enters the phase comparator as the comparison frequency f_c . This system is called the pulse swallow system; in the FM mode, f_r can be selected over the higher audible frequency band, 25 kHz instead of the conventional 5 kHz, thus improving the S/N. The higher harmonics of the pre-scaler have no effect inside the reception band, so beats

and degraded sensitivity do not occur. The phase comparator compares the phases of these signals, and when they do not match, a pulse proportional to the phase difference is output as the error signal. The error signal is converted to a DC voltage and controls the oscillation frequency as the control voltage supplied to the variable diode in the local oscillator circuit.

Note: Pulse swallow system

Broadcasting frequencies are at specified intervals and the synthesizer is designed to receive broadcasts at matching frequency intervals. The division ratio P of the pre-scaler which divides the local frequency which determines the reception frequencies must have higher harmonics which do not affect the reception band. Individual numbers (example; $P = 16$) cannot be used to divide all the reception frequencies (an integer cannot be obtained), so it is used in combination as $p + 1 = 17$ in 2 modes. The system combining numbers in this way is called the pulse swallow system.

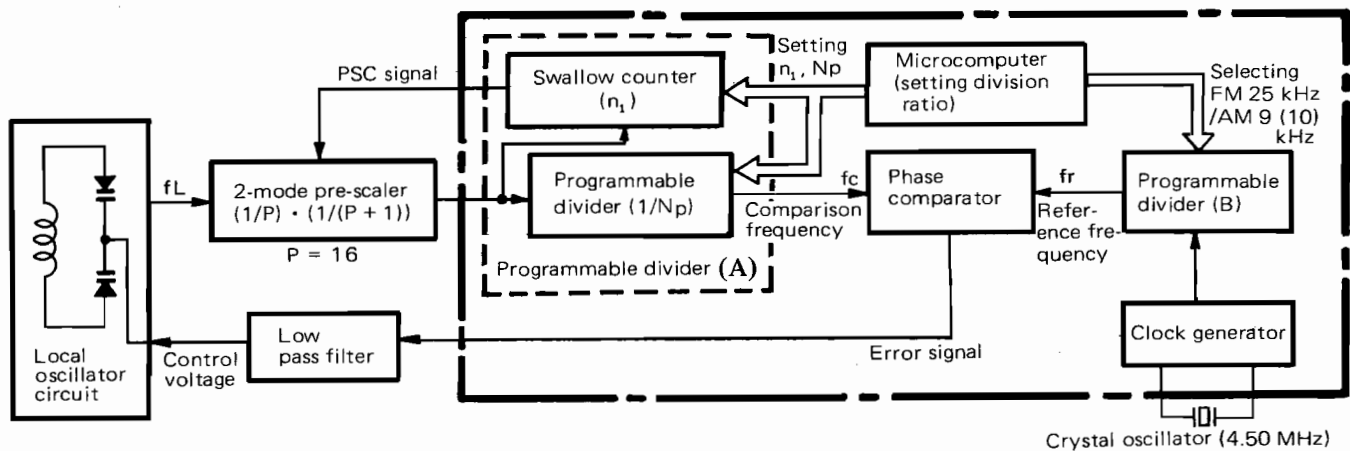

Crystal oscillator (4.50 MHz)

Fig. 7

HINWEIS FÜR DEN ERSATZTEILAUSTAUSCH

• Digital-Synthesizer

In diesem Gerät wird ein Digital-Synthesizer in PLL-Technik verwendet, dessen Bezugsfrequenz durch Teilung der Schwingungsfrequenz eines Kristalloszillators erhalten wird (Abb. 7).

Das 4, 5 MHz Signal wird von einem Zeitimpulsgenerator erzeugt, der mit einem 4, 5 MHz Kristalloszillator bestückt ist. Dieses 4, 5 MHz Signal wird bei UKW-Empfang mittels Frequenzteiler (B) auf 25 kHz und bei MW-Empfang auf 9 kHz (10 kHz für USA und Kanada) gebracht und dem Phasenkomparator als Bezugsfrequenz f_r eingespeist. Gleichzeitig wird das Ausgangssignal den UKW-Empfangsoszillators auf $1/P$ und $1/(P + 1)$ mittels Vorteiler und danach auf $1/NP$ mittels Frequenzteiler (A) gebracht und als Vergleichsfrequenz f_c dem Phasenkomparator zugeführt. Dieses System wird als Impulslöschsystem bezeichnet; bei UKW-Empfang kann die Bezugsfrequenz f_r mit 25 kHz weit oberhalb des hörbaren Frequenzbereiches gewählt werden, anstelle der sonst üblichen 5 kHz, was zu einer Verbesserung des Signal-Rauschspannungsabstandes führt. Die höheren Harmonischen des Vorteilers haben keinen Einfluß innerhalb des Empfangsbereiches, so daß die Emp-

findlichkeit nicht beeinträchtigt und keine Schwebungen erzeugt werden. Der Phasenkomparator vergleicht die Phasen dieser Signale; stimmen die Phasen nicht überein, dann wird ein der Phasendifferenz proportionaler Impuls als Fehlersignal ausgegeben. Das Fehlersignal wird in eine Gleichspannung umgeformt und steuert die Oszillatorfrequenz als Steuerspannung der Kapazitätsdiode des Empfangsoszillatorkreises.

Hinweis: Impulslöschsystem

Die Rundfunkstationen sind in einem bestimmten Frequenzraster angeordnet, wobei der Synthesizer nur die in diesem Raster angeordneten Stationen empfängt. Das Teilungsverhältnis P des Vorteilers, der die Frequenz des Empfangsoszillators teilt und die Empfangsfrequenz bestimmt, muß höhere Harmonische aufweisen, die den Empfangsbereich nicht beeinflussen. Es können keine beliebigen Zahlen (z.B. $P = 16$) verwendet werden, da ansonsten durch Teilung der Empfangsfrequenzen keine ganze Zahl erhalten wird; zur Anwendung kommt daher der Wert $P + 1 = 17$, und zwar in zwei Betriebsarten. Diese Zahlenkombination wird als Impulslöschsystem bezeichnet.



Abb. 7

REMARQUES CONCERNANT LE REMPLACEMENT DES PIECES

• Système à synthétiseur numérique

Un système à synthétiseur numérique à circuit en phase s'appuyant sur un signal obtenu en divisant la fréquence d'oscillation de l'oscillateur à cristal, est employé dans cet appareil (figure 7).

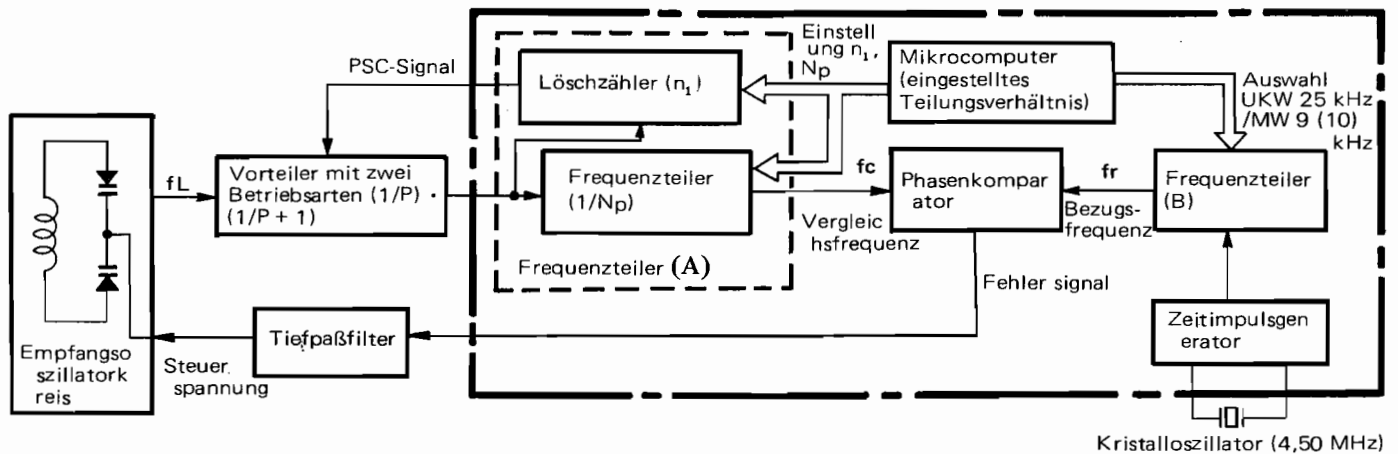
Le signal de 4,5 MHz est produit par le générateur d'impulsions d'horloge utilisant un oscillateur cristal de 4,5 MHz. Ce signal de 4,5 MHz est décompté en signal de 25 kHz en réception FM et en signal de 9 kHz (pour les U.S.A et le Canada) en réception AM par un diviseur programmable (B), ces signaux sont injectés au comparateur de phase sous la forme de fréquence de référence. Dans un même temps, la sortie de l'oscillateur local est décomptée jusqu'à 1/P et 1/(P+1) par un compteur à prédétermination, le décomptage se poursuit jusqu'à 1/NP par un diviseur programmable (A) et le signal obtenu est injecté au comparateur de phase sous la forme de fréquence de comparaison ou f_c . Ce système est appelé système absorbeur d'impulsions. En mode de réception FM, f_r peut être choisie au delà de la bande de fréquences audibles, 25 kHz à la place de la fréquence conventionnelle de 5 kHz et ceci permet d'améliorer le rapport signal sur bruit de façon considérable. Les plus hautes harmoniques du compteur à prédétermination n'a aucun effet à l'intérieur de la bande de réception de telle sorte que des battements ou une dégradation de la

sensibilité ne peut se produire. Le comparateur de phase que des battements ou une dégradation de la sensibilité ne peut se produire. Le comparateur de phase compare les phases de ces signaux et s'ils ne correspondent pas, une impulsion proportionnelle à la différence de phase est délivrée comme signal d'erreur. Le signal d'erreur est converti en tension continue et contrôle la fréquence d'oscillation en tant que tension de commande appliquée à la diode variable intégrée au circuit de l'oscillateur local.

Remarque: Système absorbeur d'impulsions

Les fréquences d'émetteurs se présentent sous forme d'intervalles spécifiés et le synthétiseur est conçu pour recevoir les émissions à intervalles de fréquence équilibrés. Le rapport de division P du compteur à prédétermination qui divise la fréquence locale qui détermine les fréquences de réception, doit posséder des harmoniques supérieures ne devant pas affecter la bande de réception. Les nombres individuels (exemple; P = 16) ne peuvent être utilisés pour diviser toutes les fréquences de réception (il est impossible d'obtenir un nombre entier), et c'est la raison pour laquelle il est utilisé en combinaison sous la forme $P + 1 = 17$ en w modes. Ce système combinant les nombres de cette façon porte le nom de système absorbeur d'impulsions.

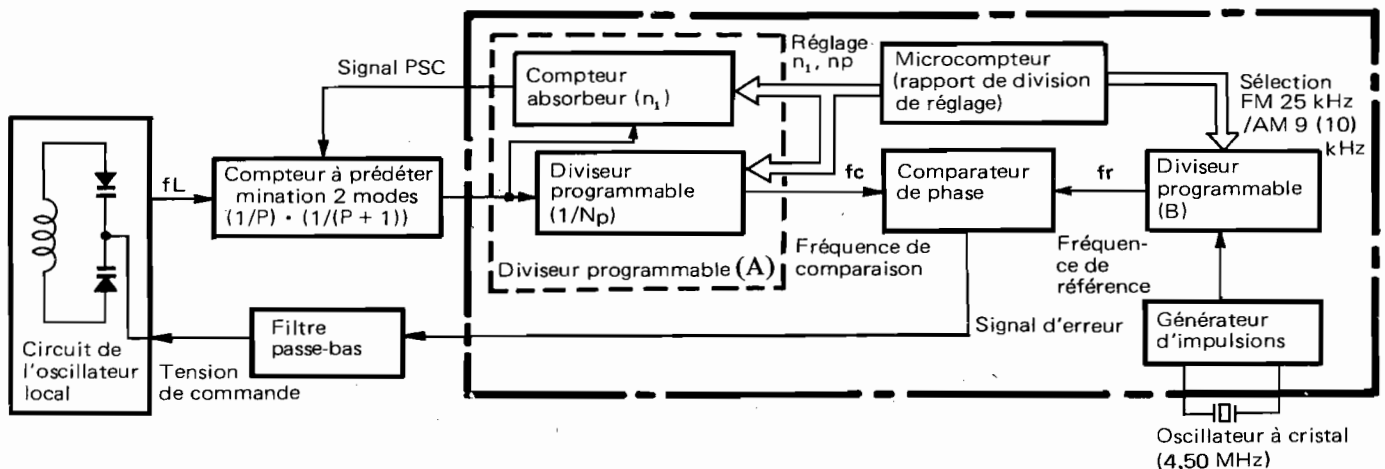

Fig. 7

REPLACEMENT PARTSLIST · ERSATZTEILISTE · TABLEAU DES PIECE

SYMBOL No.	STOCK No.	DESCRIPTION			SYMBOL No.	STOCK No.	DESCRIPTION			
CAPACITORS										
C101	H230026	Cylindrical ceramic	39pF	±5%	50V	C301	0252535	Electrolytic	470μF	16V
C102	H230026	Cylindrical ceramic	39pF	±5%	50V	C302	1274212	Mylar, film	1500pF ±5%	50V
C103	H240108	Cylindrical ceramic	0.022μF	±30%	16V	C303	1274212	Mylar, film	1500pF ±5%	50V
C104	0252521	Electrolytic	10μF		16V	C302	1274221	Mylar, film	1100pF ±5%	50V
C105	0257182	Electrolytic	2.2μF		50V	C303	1274221	Mylar, film	1100pF ±5%	50V
C106	H240106	Cylindrical ceramic	0.01μF	±30%	25V				(except U.S.A. & Canada)	
C107	0244173	Ceramic, discal	0.022μF	±80%	50V	C304				
C108	0276011	Mylar, film	0.1μF	±10%	50V	?	0252521	Electrolytic	10μF	16V
C109	H240108	Cylindrical ceramic	0.022μF	±30%	16V	C307				
C110	0244175	Ceramic, discal	0.047μF	±80%	50V	C308	0248730	Ceramic, discal	180pF ±10%	50V
C111	0252532	Electrolytic	220μF		16V	C311	0252811	Electrolytic	1μF	50V
C112	0248635	Ceramic, discal	5pF ±0.25pF		50V	C401	0252813	Electrolytic	3.3μF	50V
C151	H230112	Cylindrical ceramic	10pF	±5%	50V	C402				
C152	0276011	Mylar, film	0.1μF	±10%	50V	?	0252521	Electrolytic	10μF	16V
C153	H230012	Cylindrical ceramic	10pF	±5%	50V	C404				
C154	0252813	Electrolytic	3.3μF		50V	C501	0252225	Electrolytic	47μF	6.3V
C155	H240108	Cylindrical ceramic	0.022μF	±30%	16V	C502	H240108	Cylindrical ceramic	0.022μF ±30%	16V
C156	0245018	Ceramic, discal	0.022μF	±80%	25V	C503	H240106	Cylindrical ceramic	0.01μF ±30%	25V
C157	0275013	Mylar, film	0.022μF	±10%	50V	C504	0244173	Ceramic, discal	0.022μF ±80%	50V
C158	0228428	Styrol	510pF	±1%	50V	C505	0252331	Electrolytic	100μF	10V
C159	0244173	Ceramic, discal	0.022μF	±80%	50V	C506	0279309	Mylar, film	2.2μF ±10%	100V
C160	H240108	Cylindrical ceramic	0.022μF	±30%	16V	C507	H230071	Cylindrical ceramic	24pF ±5%	50V
C161	H240108	Cylindrical ceramic	0.022μF	±30%	16V	C508	H230071	Cylindrical ceramic	24pF ±5%	50V
C162	H240106	Cylindrical ceramic	0.01μF	±30%	25V	C509	0274011	Ceramic, discal	1000pF ±10%	50V
C163	H240108	Cylindrical ceramic	0.022μF	±30%	16V	C510	0245018	Ceramic, discal	0.022μF ±80%	25V
C164	H230073	Cylindrical ceramic	30pF	±5%	50V	C511	0245018	Ceramic, discal	0.022μF ±80%	25V
C165	H240106	Cylindrical ceramic	0.01μF	±30%	25V	C512	0252273	Electrolytic	100μF	10V
C166	0274011	Mylar, film	1000pF	±10%	50V	C513	0252722	Electrolytic	22μF	35V
C167	0248716	Ceramic, discal	47pF	±10%	50V	C514	0252531	Electrolytic	100μF	16V
C168	0252811	Electrolytic	1μF		50V	C515	0248736	Ceramic, discal	330pF ±10%	50V
C201	0245018	Ceramic, discal	0.022μF	±80%	25V	C801	0252521	Electrolytic	10μF	16V
C202	H240108	Cylindrical ceramic	0.022μF	±30%	16V	C802	0252623	Electrolytic	33μF	25V
C203	0252811	Electrolytic	1μF		50V	C803	0252636	Electrolytic	1000μF	25V
C204	0244175	Ceramic, discal	0.047μF	±80%	50V	C804	0252522	Electrolytic	22μF	16V
C205	0244175	Ceramic, discal	0.047μF	±80%	50V	C805	0252522	Electrolytic	22μF	16V
C206	H240108	Cylindrical ceramic	0.022μF	±30%	16V	C806	0252825	Electrolytic	47μF	50V
C207	H240108	Cylindrical ceramic	0.022μF	±30%	16V	C807	0252825	Electrolytic	47μF	50V
C208	0252873	Electrolytic	0.22μF		50V	C808	0252722	Electrolytic	22μF	35V
C209	0244175	Ceramic, discal	0.047μF	±80%	50V	C809	0252825	Electrolytic	47μF	50V
C210	0275015	Mylar, film	0.1μF	±10%	50V	C810	0252825	Electrolytic	47μF	50V
C211	0252811	Electrolytic	1μF		50V	C811	0252722	Electrolytic	22μF	35V
C212	0245018	Ceramic, discal	0.022μF	±80%	25V	C812	0252721	Electrolytic	10μF	35V
C213	0252875	Electrolytic	0.47μF		50V	C813				
C214	0244175	Ceramic, discal	0.047μF	±80%	50V	?	0244171	Ceramic, discal	0.01μF ±80%	50V
C215	0245018	Ceramic, discal	0.022μF	±80%	25V	C815				
C216	0252521	Electrolytic	10μF		16V	C816				
C217	0252521	Electrolytic	10μF		16V	?	0245408	Ceramic, discal	0.01μ ±20%	500V
C218	H230011	Cylindrical ceramic	8.2Ω	±5%	50V	C819				
C219	0252813	Electrolytic	3.3μF		50V	C901	0252813	Electrolytic	3.3μF	50V
C220	0252812	Electrolytic	2.2μF		50V	C902	0252811	Electrolytic	1μF	50V
C221	H240106	Cylindrical ceramic	0.01μF	±30%	25V	C903	0252811	Electrolytic	1μF	50V
C222	H240106	Cylindrical ceramic	0.01μF	±30%	25V	C904	0252332	Electrolytic	220μF	10V
C223	H240108	Cylindrical ceramic	0.022μF	±80%	16V	C905	0252531	Electrolytic	100μF	16V
C224	0275013	Mylar, film	0.022μF	±10%	50V	C906	0252521	Electrolytic	10μF	16V
C225	0252871	Electrolytic	0.1μF		50V	C907	0252521	Electrolytic	10μF	16V
C226	0252521	Electrolytic	10μF		16V	C908	0252811	Electrolytic	1μF	50V
C227	H240108	Cylindrical ceramic	0.022μF	±30%	16V	C909	0252522	Electrolytic	22μF	16V
C228	0245018	Ceramic, discal	0.022μF	±80%	25V					
C229	0248736	Ceramic, discal	330pF	±80%	50V					
C230	0245018	Ceramic, discal	0.022μF	±80%	25V					

HITACHI FT-4400

SYMBOL No.	STOCK No.	DESCRIPTION			SYMBOL No.	STOCK No.	DESCRIPTION						
C910	0275011	Mylar, film	0.01 μ F \pm 10% 50V		R218	H129641	Carbon film	27k Ω \pm 5%	SRD1/8P				
C912					C913	0252521	Electrolytic	10 μ F 16V	R220	H129665	Carbon film	150k Ω \pm 5%	SRD1/8P
C914	1274212	Mylar, film	1500pF \pm 5% 50V		R221	H129679	Carbon film	560k Ω \pm 5%	SRD1/8P				
C915	1274212	Mylar, film	1500pF \pm 5%		R222	H129641	Carbon film	27k Ω \pm 5%	SRD1/8P				
			(for U.S.A. & Canada)		R223	H129621	Carbon film	6.8k Ω \pm 5%	SRD1/8P				
C914	0248694	Ceramic, discal	270pF \pm 5% 50V		R225	H129665	Carbon film	150k Ω \pm 5%	SRD1/8P				
C915	0248694	Ceramic, discal	270pF \pm 5% 50V		R226	H129643	Carbon film	33k Ω \pm 5%	SRD1/8P				
C916	0252813	Electrolytic	3.3 μ F 50V		R227	H129631	Carbon film	10k Ω \pm 5%	SRD1/8P				
RESISTORS					R228	H129631	Carbon film	10k Ω \pm 5%	SRD1/8P				
R101	H129603	Carbon film	1.2k Ω \pm 5%	SRD1/8P	R229	H129631	Carbon film	10k Ω \pm 5%	SRD1/8P				
R102	H129661	Carbon film	100k Ω \pm 5%	SRD1/8P	R230	H129669	Carbon film	220k Ω \pm 5%	SRD1/8P				
R103	H129631	Carbon film	10k Ω \pm 5%	SRD1/8P	R231	H129609	Carbon film	2.2k Ω \pm 5%	SRD1/8P				
R104	H129651	Carbon film	68k Ω \pm 5%	SRD1/8P	R232	H129619	Carbon film	5.6k Ω \pm 5%	SRD1/8P				
R105	H129649	Carbon film	56k Ω \pm 5%	SRD1/8P	R234	H129651	Carbon film	68k Ω \pm 5%	SRD1/8P				
R106	H129635	Carbon film	15k Ω \pm 5%	SRD1/8P	R235	H129671	Carbon film	270k Ω \pm 5%	SRD1/8P				
R107	H129635	Carbon film	15k Ω \pm 5%	SRD1/8P	R236	H129613	Carbon film	3.3k Ω \pm 5%	SRD1/8P				
R108	H129637	Carbon film	18k Ω \pm 5%	SRD1/8P	R237	H129583	Carbon film	820 Ω \pm 5%	SRD1/8P				
R109	H129661	Carbon film	100k Ω \pm 5%	SRD1/8P	R238	H129647	Carbon film	47k Ω \pm 5%	SRD1/8P				
R110	H129561	Carbon film	100 Ω \pm 5%	SRD1/8P	R239	H129605	Carbon film	1.5k Ω \pm 5%	SRD1/8P				
R151	H129631	Carbon film	10k Ω \pm 5%	SRD1/8P	R241	H129567	Carbon film	180 Ω \pm 5%	SRD1/8P				
R153	H129665	Carbon film	150k Ω \pm 5%	SRD1/8P	R242	H129535	Carbon film	15 Ω \pm 5%	SRD1/8P				
R154	H129677	Carbon film	470k Ω \pm 5%	SRD1/8P	R244	H129615	Carbon film	3.9k Ω \pm 5%	SRD1/8P				
R155	H129639	Carbon film	22k Ω \pm 5%	SRD1/8P	R245	H129607	Carbon film	1.8k Ω \pm 5%	SRD1/8P				
R156	H129607	Carbon film	1.8k Ω \pm 5%	SRD1/8P	R301	0138059	Carbon film	56 Ω \pm 5%	SRD1/8P				
R157	H129649	Carbon film	56k Ω \pm 5%	SRD1/8P	R302	H129605	Carbon film	1.5k Ω \pm 5%	SRD1/8P				
R158	H129621	Carbon film	6.8k Ω \pm 5%	SRD1/8P	R303	H129619	Carbon film	5.6k Ω \pm 5%	SRD1/8P				
R159	H129549	Carbon film	5.6k Ω \pm 5%	SRD1/8P	R304	H129605	Carbon film	1.5k Ω \pm 5%	SRD1/8P				
R160	H129603	Carbon film	1.2k Ω \pm 5%	SRD1/8P	R305	H129619	Carbon film	5.6k Ω \pm 5%	SRD1/8P				
R161	H129605	Carbon film	1.5k Ω \pm 5%	SRD1/8P	R306	H129613	Carbon film	3.3k Ω \pm 5%	SRD1/8P				
R162	H129673	Carbon film	330k Ω \pm 5%	SRD1/8P	R307	H129613	Carbon film	3.3k Ω \pm 5%	SRD1/8P				
R163	H129609	Carbon film	2.2k Ω \pm 5%	SRD1/8P	R309	H129605	Carbon film	1.5k Ω \pm 5%	SRD1/8P				
R164	H129609	Carbon film	2.2k Ω \pm 5%	SRD1/8P	R310	H129631	Carbon film	10k Ω \pm 5%	SRD1/8P				
R165	H129665	Carbon film	150k Ω \pm 5%	SRD1/8P	R311	H129639	Carbon film	22k Ω \pm 5%	SRD1/8P				
R166	H129639	Carbon film	22k Ω \pm 5%	SRD1/8P	R312	H129645	Carbon film	39k Ω \pm 5%	SRD1/8P				
R167	H129615	Carbon film	3.9k Ω \pm 5%	SRD1/8P	R401	H129551	Carbon film	68 Ω \pm 5%	SRD1/8P				
R168	H129577	Carbon film	470 Ω \pm 5%	SRD1/8P	R405								
R169	H129631	Carbon film	10k Ω \pm 5%	SRD1/8P	R406					H129635	Carbon film	15k Ω \pm 5%	SRD1/8P
R170	H129669	Carbon film	220k Ω \pm 5%	SRD1/8P	R407					H129653	Carbon film	82k Ω \pm 5%	SRD1/8P
R171	H129601	Carbon film	1k Ω \pm 5%	SRD1/8P	R408	H129631	Carbon film	10k Ω \pm 5%	SRD1/8P				
R201	H129549	Carbon film	56 Ω \pm 5%	SRD1/8P	R501	0114145	Carbon film	390 Ω \pm 5%	SRD1/4P				
R202	H129601	Carbon film	1k Ω \pm 5%	SRD1/8P	R502	H129601	Carbon film	1k Ω \pm 5%	SRD1/8P				
R203	H129577	Carbon film	470 Ω \pm 5%	SRD1/8P	R503	H129609	Carbon film	2.2k Ω \pm 5%	SRD1/8P				
R204	H129573	Carbon film	330 Ω \pm 5%	SRD1/8P	R504	H129609	Carbon film	2.2k Ω \pm 5%	SRD1/8P				
R206	0138049	Carbon film	22 Ω \pm 5%	SRD1/4SD	R505	H129635	Carbon film	15k Ω \pm 5%	SRD1/8P				
R207	H129575	Carbon film	390 Ω \pm 5%	SRD1/8P	R506	H129621	Carbon film	6.8k Ω \pm 5%	SRD1/8P				
R209	H129547	Carbon film	47 Ω \pm 5%	SRD1/8P	R507	H129631	Carbon film	10k Ω \pm 5%	SRD1/8P				
R210	H129641	Carbon film	27k Ω \pm 5%	SRD1/8P	R508	H129661	Carbon film	100k Ω \pm 5%	SRD1/8P				
R211	H129609	Carbon film	2.2k Ω \pm 5%	SRD1/8P	R513								
R212	0138143	Carbon film	8.2k Ω \pm 5%	SRD1/4SD	R514	H129649	Carbon film	56k Ω \pm 5%	SRD1/8P				
R213	H129607	Carbon film	1.8k Ω \pm 5%	SRD1/8P	R515	H129649	Carbon film	56k Ω \pm 5%	SRD1/8P				
R214	0138059	Carbon film	56 Ω \pm 5%	SRD1/4SD	R518								
R215	H129561	Carbon film	100 Ω \pm 5%	SRD1/8P									
R216	H129635	Carbon film	15k Ω \pm 5%	SRD1/8P									
R217	H129617	Carbon film	4.7k Ω \pm 5%	SRD1/8P									

SYMBOL No.	STOCK No.	DESCRIPTION			SYMBOL No.	STOCK No.	DESCRIPTION		
R519 ?	H129639	Carbon film	22kΩ ±5%	SRD1/8P	R913	H129613	Carbon film	3.3kΩ ±5%	SRD1/8P
R522					R914	H129647	Carbon film	47kΩ ±5%	SRD1/8P
R523	H129661	Carbon film	100kΩ ±5%	SRD1/8P	R915	H129647	Carbon film	47kΩ ±5%	SRD1/8P
R524	H129637	Carbon film	18kΩ ±5%	SRD1/8P	R916	H129605	Carbon film	1.5kΩ ±5%	SRD1/8P
R525	H129661	Carbon film	100kΩ ±5%	SRD1/8P	R917	H129605	Carbon film	1.5kΩ ±5%	SRD1/8P
R526	H129637	Carbon film	18kΩ ±5%	SRD1/8P	R918	H129653	Carbon film	82kΩ ±5%	SRD1/8P
			(for Asia & Latin American countries)		R919	H129635	Carbon film	15kΩ ±5%	SRD1/8P
R527	H129661	Carbon film	100kΩ ±5%	SRD1/8P	R920	H129631	Carbon film	10kΩ ±5%	SRD1/8P
			(for U.S.A. & Canada)		R921	H129553	Carbon film	82Ω ±5%	SRD1/8P
R528	H129637	Carbon film	18kΩ ±5%	SRD1/8P	R922	H129611	Carbon film	2.7kΩ ±5%	SRD1/8P
			(for U.S.A., Canada, Asia & Latin American countries)		R923	H129633	Carbon film	12kΩ ±5%	SRD1/8P
R529	H129661	Carbon film	100kΩ ±5%	SRD1/8P	R924	H129633	Carbon film	12kΩ ±5%	SRD1/8P
R530	H129661	Carbon film	100kΩ ±5%	SRD1/8P	R925	H129653	Carbon film	82kΩ ±5%	SRD1/8P
			(for Asia & Latin American countries)		R926	H129617	Carbon film	4.7kΩ ±5%	SRD1/8P
R531	H129661	Carbon film	100kΩ ±5%	SRD1/8P	R927	H129661	Carbon film	100kΩ ±5%	SRD1/8P
R532	H129661	Carbon film	100kΩ ±5%	SRD1/8P	R928	0138201	Carbon film	100kΩ ±5%	SRD1/8P
R533	H129631	Carbon film	10kΩ ±5%	SRD1/8P	ICs & TRANSISTORS				
R534	H129609	Carbon film	2.2kΩ ±5%	SRD1/8P	IC201	2367281	HA11211		
R535	H129577	Carbon film	470Ω ±5%	SRD1/8P	IC202	2368081	μPC1163 (H)		
R536	H129631	Carbon film	10kΩ ±5%	SRD1/8P	IC401	2367901	LB1416		
R537	H129661	Carbon film	100kΩ ±5%	SRD1/8P	IC501	2368741	μPB553AC		
R538	H129637	Carbon film	18kΩ ±5%	SRD1/8P	IC502	2368752	μPD1703C-01		
R539	H129639	Carbon film	22kΩ ±5%	SRD1/8P	Q101	2328803	2SK104 (H)		
R540	H129661	Carbon film	100kΩ ±5%	SRD1/8P	Q102	2328653	2SC1740LN (E)		
R541	H129537	Carbon film	18Ω ±5%	SRD1/8P	Q151	2328802	2SK104 (F)		
R542	H129709	Carbon film	2.2MΩ ±5%	SRD1/8P	Q152	0573491	2SC454 (B)		
R801	0139005	Composition	2.7MΩ ±10%	RC1/2GF	Q153	0573491	2SC454 (B)		
R802	H129577	Carbon film	470Ω ±5%	SRD1/8P	Q201	2328652	2SC1740LN (S)		
R803	H129605	Carbon film	1.5kΩ ±5%	SRD1/8P	Q202	2328652	2SC1740LN (S)		
R804	H129605	Carbon film	1.5kΩ ±5%	SRD1/8P	Q501	2328802	2SK104 (F)		
R805	H129631	Carbon film	10kΩ ±5%	SRD1/8P	Q502	2328653	2SC1740LN (E)		
R806	H129609	Carbon film	2.2kΩ ±5%	SRD1/8P	Q503	2328653	2SC1740LN (E)		
R807	H129601	Carbon film	1kΩ ±5%	SRD1/8P	Q504				
R808	H129649	Carbon film	56kΩ ±5%	SRD1/8P	?	2328642	2SA825 (Q)		
R809	H129661	Carbon film	100kΩ ±5%	SRD1/8P	Q510				
R810	H129613	Carbon film	3.3kΩ ±5%	SRD1/8P	Q511				
R811	H129631	Carbon film	10kΩ ±5%	SRD1/8P	?	2328653	2SC1740LN (E)		
R812	H129619	Carbon film	5.6kΩ ±5%	SRD1/8P	Q514				
R813	H129631	Carbon film	10kΩ ±5%	SRD1/8P	Q515	2328642	2SA825 (Q) (except U.S.A. & Canada)		
R814	H129635	Carbon film	15kΩ ±5%	SRD1/8P	Q516	2328642	2SA825 (Q)	} (for Asia & Latin American countries)	
R815	H129601	Carbon film	1kΩ ±5%	SRD1/8P	Q517	2328642	2SA825 (Q)		
R816	0119424	Metal oxide	180Ω ±10%	RS1B	Q518	2328653	2SC1740LN (E)		
R816	0119423	Metal oxide	150Ω ±10%	RS1B (except U.K. & Australia)	Q519	2328642	2SA825 (Q) (for U.S.A. & Canada)		
R901	H129661	Carbon film	100kΩ ±5%	SRD1/8P	Q801	2328652	2SC1740LN (S)		
R902	H129647	Carbon film	47kΩ ±5%	SRD1/8P	Q802	2328973	2SD330AL (E)		
R903	H129647	Carbon film	47kΩ ±5%	SRD1/8P	Q803	2328973	2SD330AL (E)		
R904	H129643	Carbon film	33kΩ ±5%	SRD1/8P	Q804	2328871	2SD756 (D)		
R905	H129649	Carbon film	56kΩ ±5%	SRD1/8P	Q805	2328642	2SA825 (Q)		
R906	H129639	Carbon film	22kΩ ±5%	SRD1/8P	Q807	2328871	2SD756 (D)		
R907	H129611	Carbon film	2.7kΩ ±5%	SRD1/8P	Q808	2328861	2SB716 (D)		
R908	0129553	Carbon film	82Ω ±5%	SRD1/8P					
R909	H129631	Carbon film	10kΩ ±5%	SRD1/8P					
R910	H129647	Carbon film	47kΩ ±5%	SRD1/8P					
R911	H129609	Carbon film	2.2kΩ ±5%	SRD1/8P					
R912	H129613	Carbon film	3.3kΩ ±5%	SRD1/8P					

SYMBOL No.	STOCK No.	DESCRIPTION	SYMBOL No.	STOCK No.	DESCRIPTION
Q901 ? Q907 Q908 Q909 Q910	2328653 2328642 2328642 2327443	2SC1740LN (E) 2SA825 (Q) 2SA825 (Q) 2SC1344 (E)	ZD201 ZD501 ZD502 ? ZD508 ZD509 ZD801 ZD802 ZD803 ZD804 ZD805 ZD806 ZD901	2337292 2337519 2337483 2337587 2337122 2337532 2337519 2337186 2337185 2337122 2337545	HZ-9B (except U.S.A. & Canada) HZ-6C-3 AW-08 13V HZ-5C-1 HZ-6B HZ-15-2 HZ-6C-3 HZ-30-3 HZ-24-3 HZ-6B HZ-7B-2
DIODES			VARIABLE RESISTORS		
D101 D102 D103 D104 D151 D201 D202 D203 D204 D205 D301 D302 D401 ? D405 D501 ? D510 D512 D513 D514 D515 D516 D517 D518 D801 ? D807 D808 D809 D810 D811 D901 ? D908	2337601 2337601 2337932 2337932 2337841 2337922 2337601 2337922 2337922 2337601 2337601 2337951 2337952 2337601 2337601 2337601 2337601 2337601 2337601 2337601 2337761 2337601 2337601 2337922 2337601 2337601	1S2473 1S2473 1K60RF 1K60RF KV-1221 1K34AF 1S2473 1K34AF 1K34AF 1S2473 1S2473 LED SLB-15UW LED SLB-15GW 1S2473 1S2473 (except U.S.A., Canada, Asia & Latin American countries) 1S2473 (for U.S.A. & Canada) 1S2473 (for Asia & Latin American countries) 1S2473 } 1S2473 (for U.S.A., Canada, Asia & Latin American countries) 1S2473 1S2473 1S2473 (except U.S.A. & Canada) ERB12-01R 1S2473 1S2473 1K34AF 1S2473 1S2473	R208 R219 R240 R308	0151334 0151335 0151334 0151336	50kΩ-(B) (for signal indi. adj.) 100kΩ-(B) (for output level adj.) 50kΩ-(B) (for mute width adj.) 300kΩ-(B) (for separation adj.)
COILS & TRANSFORMERS			MISCELLANEOUS		
			L101 L151 L152 L153 L201 L202 L501 L502 T151 T152 T153 T201 T202 T203 T205	2227033 2227353 2227353 2227351 2227351 2227354 2227082 2227082 2135062 2135041 2154491 2154433 2154432 2154122 2134821	Choke coil-10μH Choke coil-100μH Choke coil-100μH Choke coil-1μH (for Asia & Latin American countries) Choke coil-1μH Choke coil-2.2μH Choke coil-100μH Choke coil-100μH AM RF coil AM OSC coil AM IF transformer FM discriminating transformer FM discriminating transformer AM IF transformer 9kHz trap coil
			CP201 CP301 CP302 CP501 CP502 CT151	2134931 2134842 2134842 0189014 0241891 0283126	Anti-birdy filter Leak filter (Red) Leak filter (Red) Resistor array (100kΩ × 7) Capacitor array (330pF × 6) Trimmer capacitor (11P)

SYMBOL No.	STOCK No.	DESCRIPTION	SYMBOL No.	STOCK No.	DESCRIPTION
MF151	2154481	AM ceramic filter (450 kHz)	for DIAL MECHANISM ASSEMBLY		
MF201	2135091	FM ceramic filter (10.7 MHz)	4567431		3φ × 6 DT bind screw (Black) (for rear plate fixing)
MF202	2135072	FM ceramic filter (10.7 MHz)	4574603		3φ × 10 bind double thread screw (Black) (for 2P US pin, Ant. terminal fixing)
MF203	2135072	FM ceramic filter (10.7 MHz) (for U.S.A. & Canada)	4567451		3φ × 6 DT bind screw (Silver) (for P.W.B. holder, P.W.B. fixing)
MF202	2135002	FM ceramic filter (10.7 MHz)	4575962		3φ × 8 DT screw with washer (for tuner P.W.B., back plate fixing)
MF203	2135002	FM ceramic filter (10.7 MHz) (except U.S.A. & Canada)	4567411		3φ × 6 DT bind screw (for Power sw., Mechanism plate fixing)
X501	2787941	Crystal oscillator (4.50 MHz)	△PT001	2219062	Power transformer (for U.S.A. & Canada)
	2425161	Tuner pack	△PT001	2219261	Power transformer (except U.S.A., Canada & Australia)
S901-904	2638701	Switch-miniature push sw. (FM (FM TUNING, FM MODE, others)	△PT001	2219262	Power transformer (for Australia)
△S001	2638511	Switch-POWER sw. (except U.K.)	S002	2638681	Key board switch
△S003	2627461	Switch-voltage selector sw. (for Asia & Latin American countries)		2337591	LED (Red)
△F801	2727015	Fuse-0.5A UL (for U.S.A. & Canada)	△S001	2638221	Switch-POWER sw. (for U.K.)
△F801	2727197	Fuse-T500mA (except U.S.A. & Canada)	for REAR PLATE ASSEMBLY		
△F802	2727198	Fuse-T800mA (for Switzerland)	△	0043793	Bushing (for power supply cord) (for U.S.A. & Canada)
△F803	2727198	Fuse-T800mA	△	3913006	Bushing (except U.S.A. & Canada)
MD301	2377141	Module (TM3002) ass'y		4574603	3φ × 10 bind double thread screw (for voltage selector sw. fixing)
PL801	2767613	Lamp with lead wires ass'y (for U.K.)	△	2748863	Power supply cord (for U.S.A. & Canada)
PL801	2767612	Lamp with lead wires ass'y (except U.K.)	△	2748751	Power supply cord (for France, W. Germany, Switzerland, Sweden, Asia & Latin American countries)
	2688141	2P terminal with F connector (for U.S.A. & Canada)	△	2749201	Power supply cord (for U.K.)
	2688151	2P terminal with DIN (except U.S.A. & Canada)	△	2749621	Power supply cord (for Australia)
	4410101	P.W.B. holder		3931571	Antenna holder
	2567452	3φ × 8 DT bind screw (Silver)	△	2757412	AM Loop antenna
	2677391	2P US pin jack	△	2627221	Voltage selector sw. (for Asia & Latin American countries)
	4575962	3φ × 8 DT screw with washer (L)	for ACCESSORIES		
	4389211	Heat sink (B)	2657371		E socket adaptor (for Asia & Latin American countries)
	4575443	3φ × 10 DT screw with washer (for heat sink fixing)	2657611		Antenna connector (for U.S.A. & Canada)
	4567412	3φ × 8 DT bind screw (Yellow)	2749561		AM antenna cord
PL001		Lamp with lead wires	2748542		Patch cord
	2787821	Fluorescent display tube	2748832		FM antenna
	2667559	Cord with 7P housing (White)	for FINAL ASSEMBLY		
	2667553	Cord with 7P housing (Black)	3246602		Escutcheon ass'y
	2667554	Cord with 7P housing (Red)	3932311		Knob-push knob (FM TUNING, MODEL, others)
	2667669	Cord with 4P housing (White)	3338598		Spring
	2667573	4P pin ass'y	4411902		Cover
	2667576	7P pin ass'y	4567462		4φ × 8 DT bind screw (for cover fixing)
BATT801	2810121	Lithium battery	3932291		Knob-push knob (POWER)
	2647587	LED holder	4096112		Back plate ass'y (for U.S.A. & Canada)
	4767814	LED spacer	4096111		Back plate ass'y (except U.S.A. & Canada)
			4567412		3φ × 8 DT bind screw (Yellow) (for escutcheon fixing)

FRONT AND REAR PANEL · VORDERE UND HINTERE BEDIENUNGSTAFEL · PANNEAUX AVANT ET ARRIERE

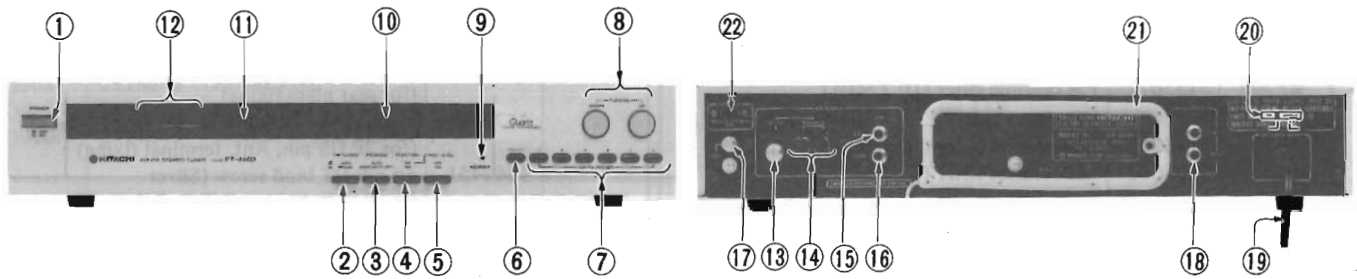

- ① POWER/STAND-BY "⏻" switch
- ② FM TUNING switch
- ③ FM MODE switch
- ④ FUNCTION switch
- ⑤ REC LEVEL switch
- ⑥ MEMORY write key
- ⑦ PRESET keys
- ⑧ TUNING keys
- ⑨ MEMORY write indicator
- ⑩ Frequency display
- ⑪ FM STEREO indicator
- ⑫ SIGNAL indicators
- ⑬ FM ANTENNA terminal (75 ohms)
- ⑭ FM ANTENNA terminals (300 ohms)
- ⑮ AM ANTENNA terminal (EXTERNAL)
- ⑯ AM ANTENNA terminal (LOOP)
- ⑰ Ground terminal (GND)
- ⑱ OUTPUT terminals
- ⑲ Power supply cord
- ⑳ VOLTAGE SELECTOR (for W. Germany, Asia and Latin America)
- ㉑ AM loop antenna
- ㉒ Channel spacing selector switch
 - AM 9 kHz – 10 kHz (for USA, CANADA)
 - FM 50 kHz – 200 kHz AM 9 kHz – 10 kHz (for W. Germany, Asia and Latin America)

- ① Netzschalter (POWER/STAND BY "⏻")
- ② UKW-Abstimmshalter (FM TUNING)
- ③ UKW-Betriebsartenshalter (FM MODE)
- ④ Funktionswahlschalter (FUNCTION)
- ⑤ Aufnahmepegelschalter (REC LEVEL)
- ⑥ Speicherschalter (MEMORY)
- ⑦ Vorwahlschalter (PRESET)
- ⑧ Abstimmshalter (TUNING)
- ⑨ Speicheranzeige (MEMORY)
- ⑩ Frequenzanzeige
- ⑪ UKW-Stereoanzeige (FM STEREO)
- ⑫ Signalanzeige (SIGNAL)
- ⑬ UKW-Antennenanschluß (FM ANTENNA) (75 Ohm)
- ⑭ UKW-Antennenanschluß (FM ANTENNA) (300 Ohm)
- ⑮ MW-Außenantennenanschluß (AM ANTENNA)
- ⑯ UKW-Zimmerantennenanschluß (LOOP)
- ⑰ Erdungsklemme (GND)
- ⑱ Ausgangsbuchsen (OUTPUT)
- ⑲ Netzkabel
- ⑳ Spannungswähler (VOLTAGE SELECTOR) (für BRD, Asien und Lateinamerika)
- ㉑ MW-Zimmerantenne (AM LOOP)
- ㉒ Wahlschalter für Kanalabstand
 - MW 9 kHz – 10 kHz (für USA und Kanada)
 - UKW 50 kHz – 200 kHz MW 9 kHz – 10 kHz (für BRD, Asien und Lateinamerika)

- ① Interrupteur d'alimentation/mise en attente (POWER/STAND-BY "⏻")
- ② Commutateur d'accord FM (FM MUTING)
- ③ Commutateur de mode FM (FM MODE)
- ④ Commutateur de fonction (FUNCTION)
- ⑤ Commutateur de niveau d'enregistrement (REC LEVEL)
- ⑥ Touche d'inscription en mémoire (MEMORY WRITE)
- ⑦ Touches de programmation (PRESET)
- ⑧ Touches de syntonisation (TUNING)
- ⑨ Indicateur de mise en mémoire (MEMORY)
- ⑩ Affichage de fréquence
- ⑪ Indicateur FM STEREO
- ⑫ Indicateurs du SIGNAL
- ⑬ Borne d'antenne FM (FM ANTENNA) (75 ohms)
- ⑭ Bornes d'antenne FM (FM ANTENNA) (300 ohms)
- ⑮ Borne d'antenne AM extérieure (AM ANTENNA) (cadre)
- ⑯ Borne d'antenne AM (AM ANTENNA)
- ⑰ Borne de terre (GND)
- ⑱ Bornes de sortie (OUTPUT)
- ⑲ Cordon d'alimentation électrique
- ⑳ Sélecteur de tension (VOLTAGE SELECTOR) (pour Allemagne Fédérale, Asie et Amérique Latine)
- ㉑ Antenne-cadre AM
- ㉒ Sélecteur d'incrément des canaux
 - AM 9 kHz – 10 kHz (pour USA, Canada)
 - FM 50 kHz – 200 kHz (pour Allemagne fédérale, Asie et AM 9 kHz – 10 kHz Amérique latine)



Head Office : 5-1, 1-chome, Marunouchi, Chiyoda-ku, Tokyo, Japan
 Tel. : Tokyo (212) 1111 (80 lines)
 Cable Address : "HITACHY" TOKYO