

BLOCK DIAGRAM · SCHEME · BLOCK SCHEMA

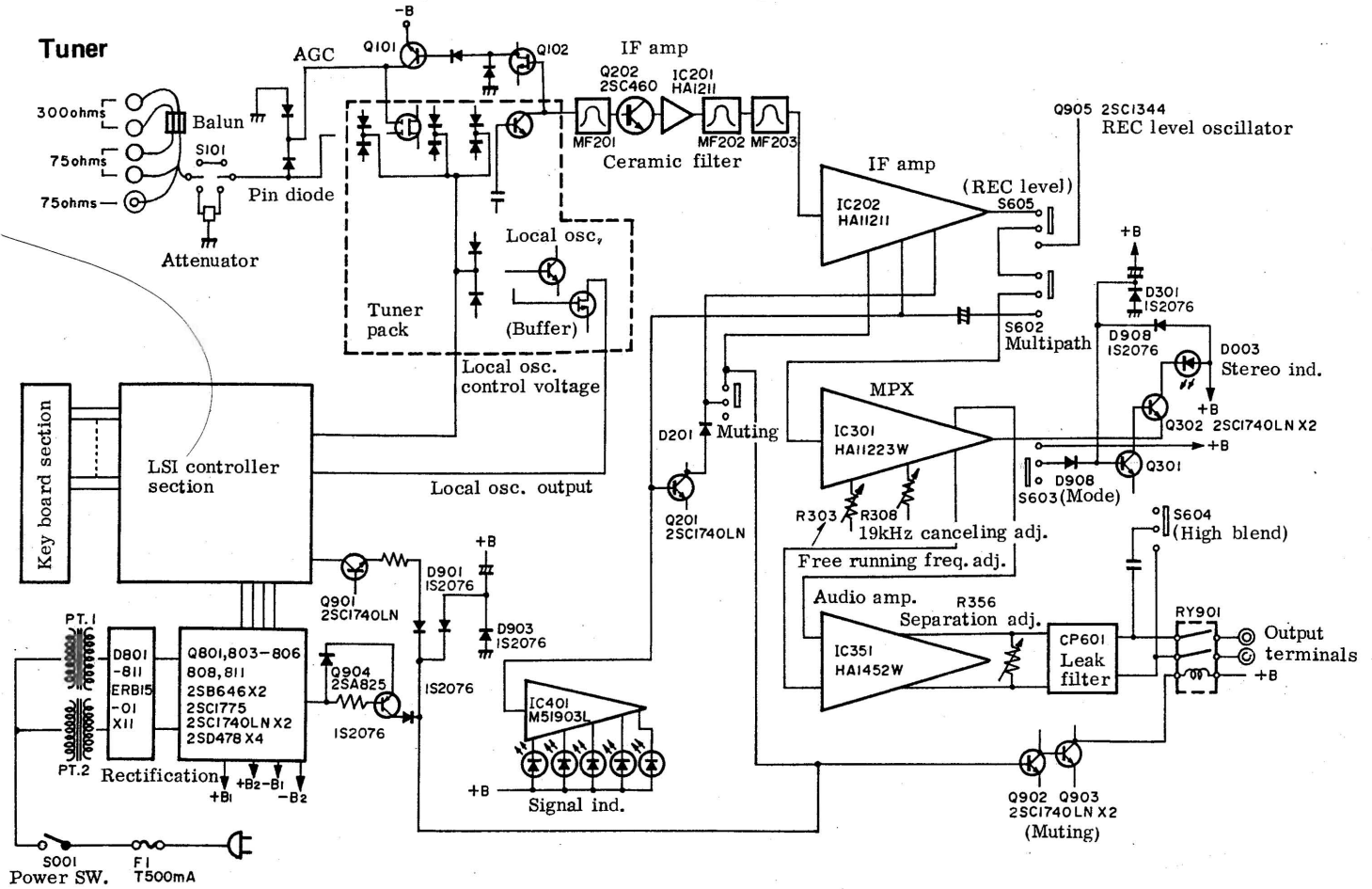

Synthesizer

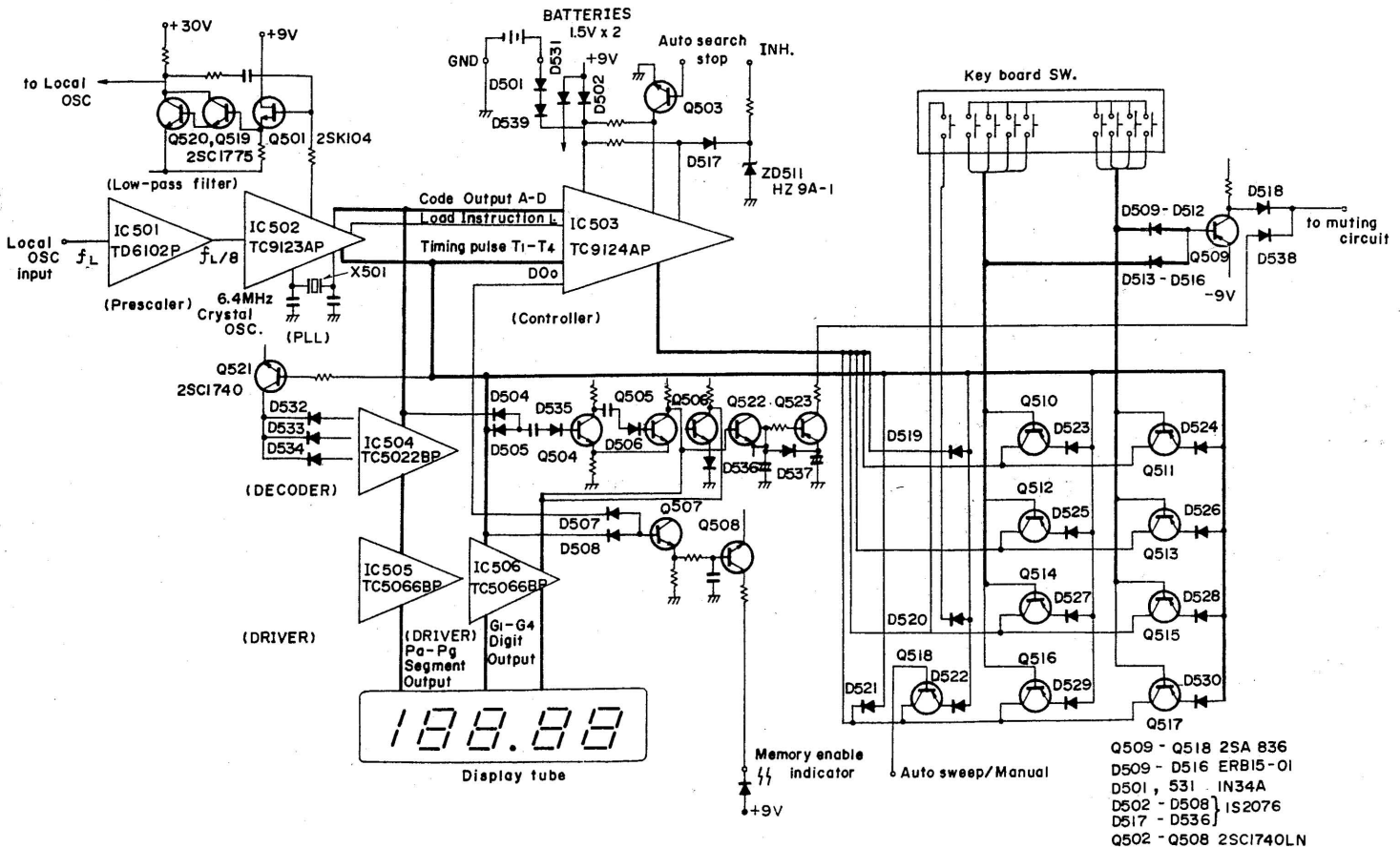

CIRCUIT DIAGRAM · PLAN DE CIRCUIT · SCHALTPLAN

CAUTION
 ATTENTION
 ZUR BEACHTUNG
 Bei Aufstellung

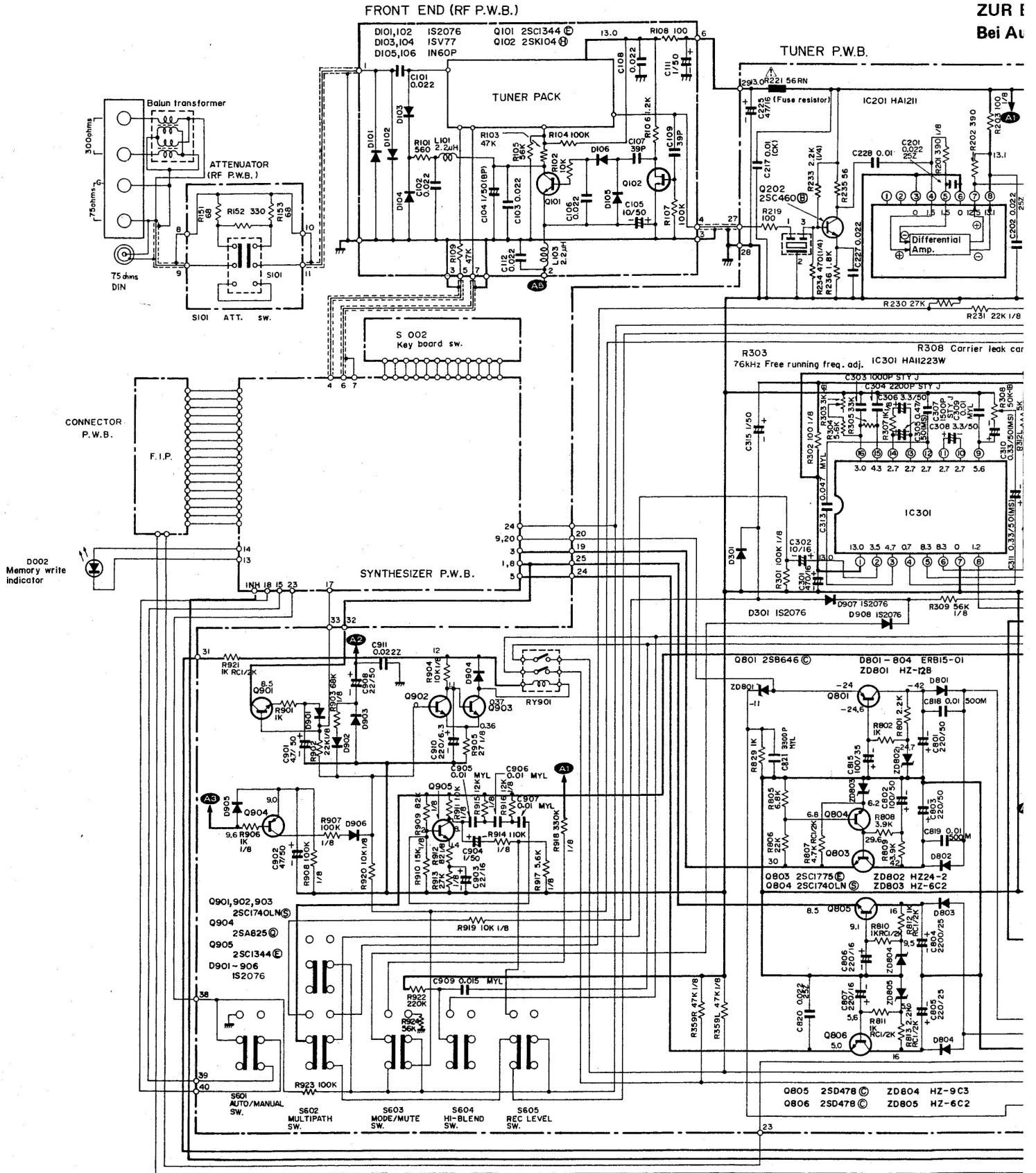

PRODUCT SAFETY NOTE: Components marked with a \triangle have special characteristics important to safety.
NOTICE DE SECURITE DE FABRICATION: Les composants qui sont accompagnés du symbole \triangle possèdent des caractéristiques spéciales.
SICHERHEITSSCHINWIS: Die mit \triangle gekennzeichneten Komponenten haben wichtige Sicherheitsaufgaben.

CAUTION: Fuse resistors are used to improve safety (to protect the circuit). When replacing them with new ones, be sure to use the designated type. Always use the designated fuse without fail.

ATTENTION: Les résistance à fusible sont faites pour améliorer la sécurité de l'appareil (protection de circuit). Pour les remplacer, utiliser le même type. Utiliser toujours le modèle de fusible spécifié pour effectuer le remplacement.

ZUR BEACHTUNG: Schmelzwiderstände sind zur Erhöhung der Sicherheit vorgesehen (zum Schutz der Schaltung). Bei Austausch bitte nur die vorgeschriebene Type benutzen. Vergewissern Sie sich, daß die richtige Type gewählt ist.

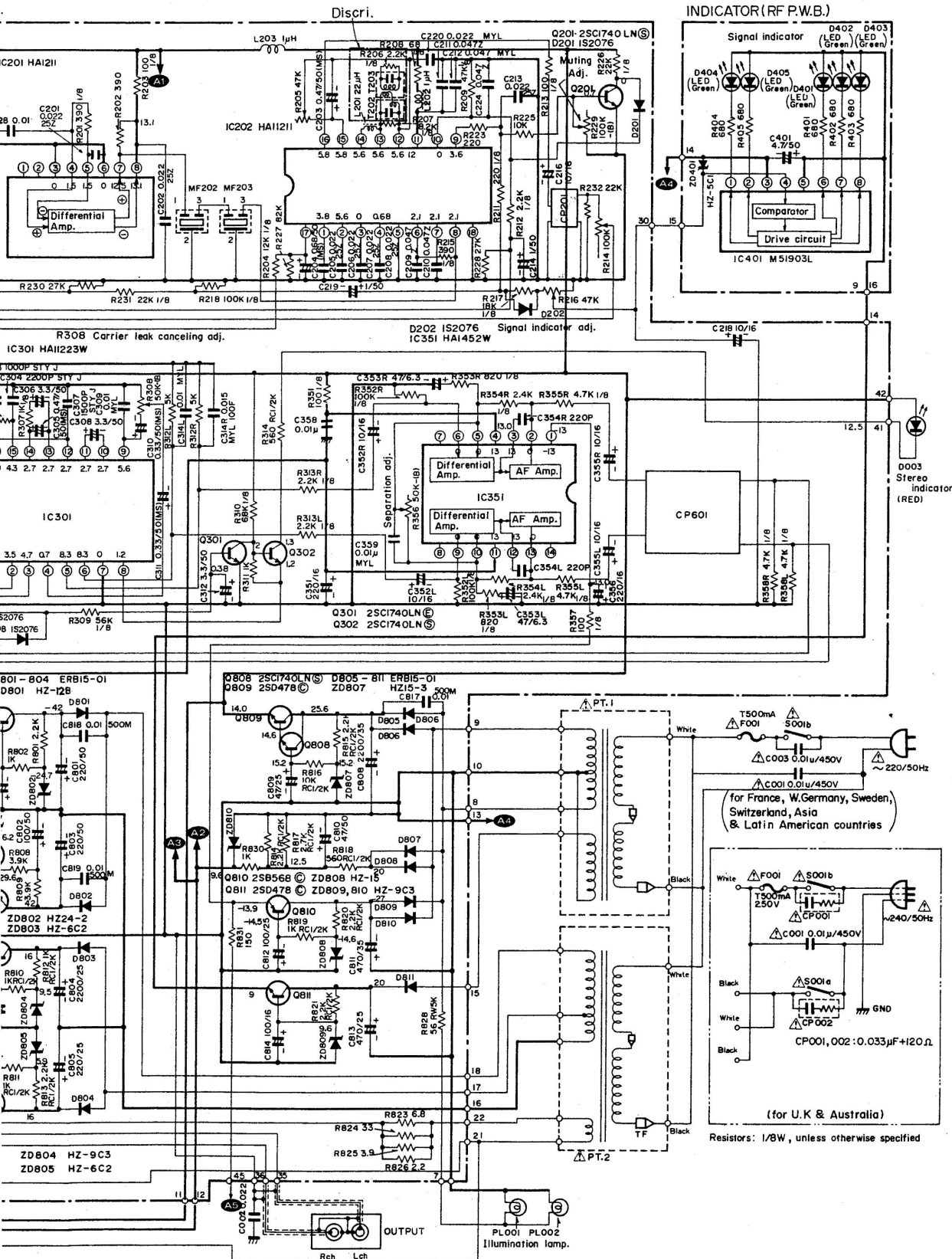

The circuit diagram is subject to change for improvement without notice.
 Le schéma de montage est sujet à modification sans préavis, pour des raisons d'amélioration.
 Änderungen des Schaltplans im Sinne ständiger Verbesserung vorbehalten.

PRINTED WIRING BOARD · PLAN DE BASE

Tuner

[■ : +B, ■ : -B, ■ : Earth, ■ : Other]

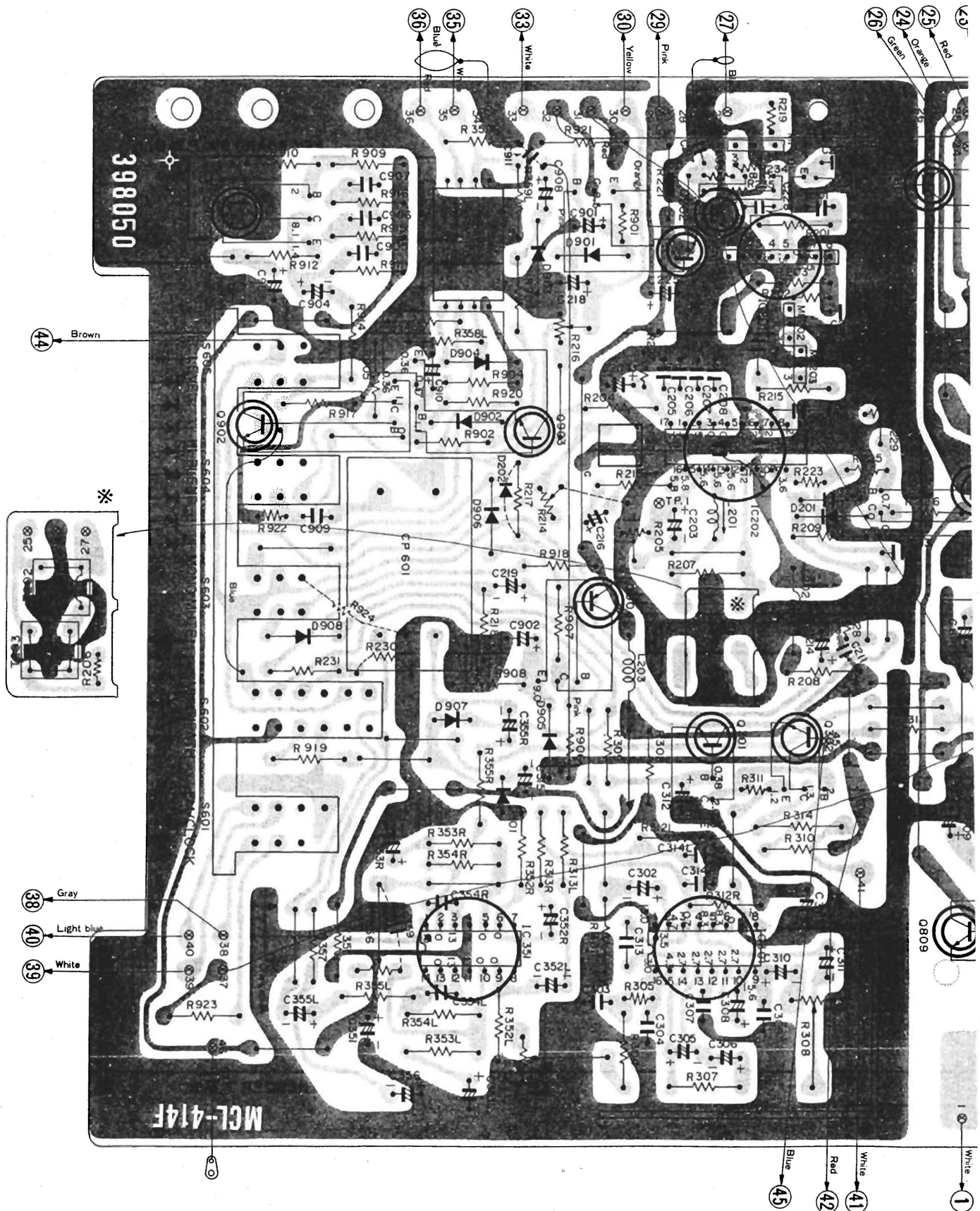

The terminal No. shows the stamp on the printed wiring board. This number matches the number in the circuit diagram.

Le N° de borne correspond à l'indication de la plaquette à circuit imprimé. Ce numéro correspond au numéro du schéma de montage.

Di
Sc
de

The circuit symbol () means a fuse resistor. When replacing it with new one, refer to the CAUTION on page 20.

Le symbole de circuit () signifie qu'il s'agit d'une résistance à fusible. Consulter les instructions "ATTENTION" de la page 20 pour effectuer son remplacement.

Das Schaltsymbol () steht für Schmelzwiderstand. Beim Austausch bitte Seite 20 ZUR BEACHTUNG nachlesen.

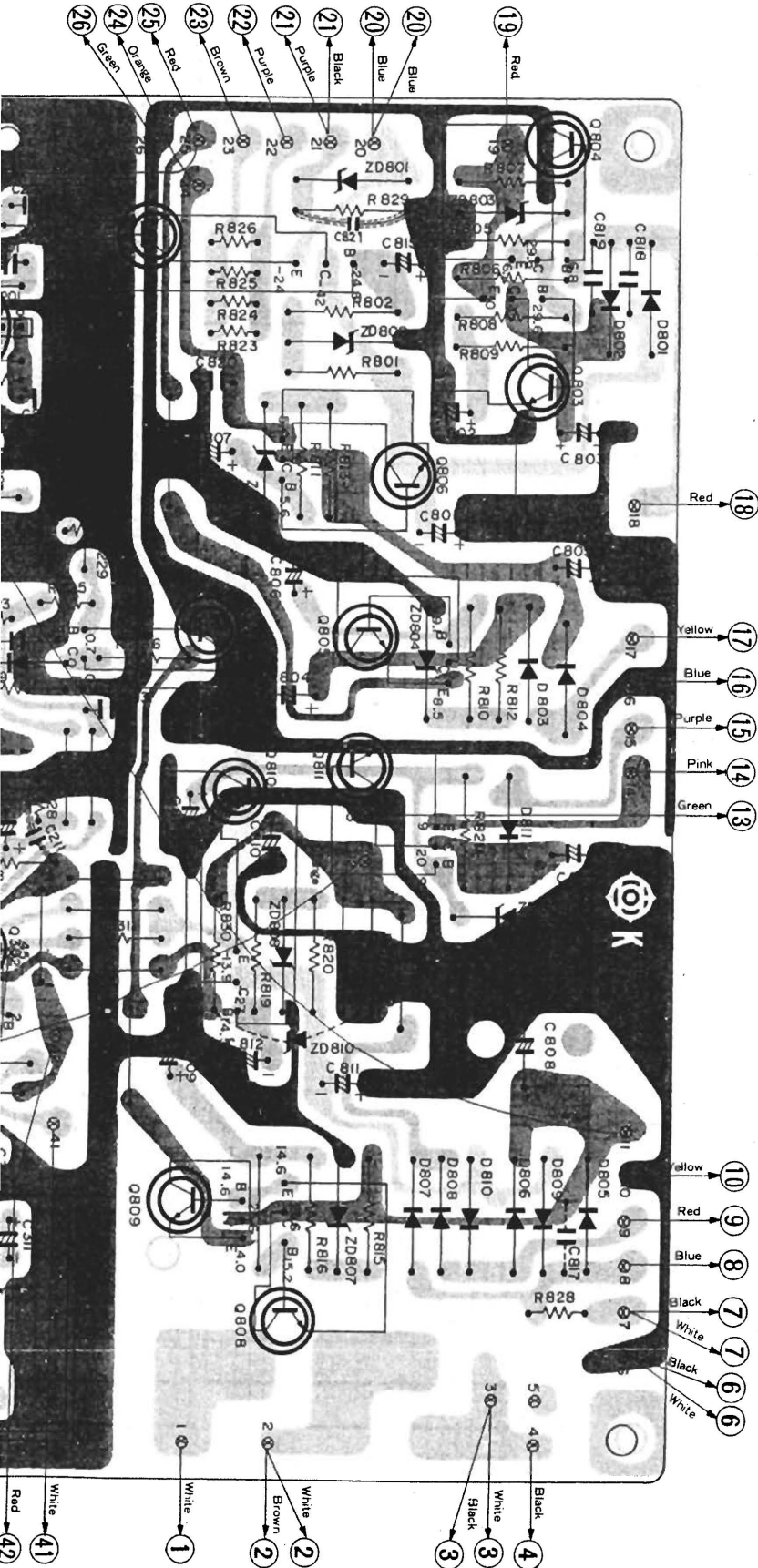

HA11211

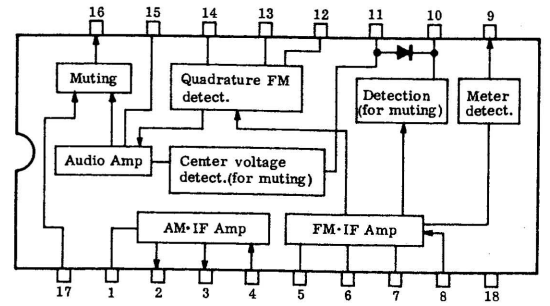

HA11223W

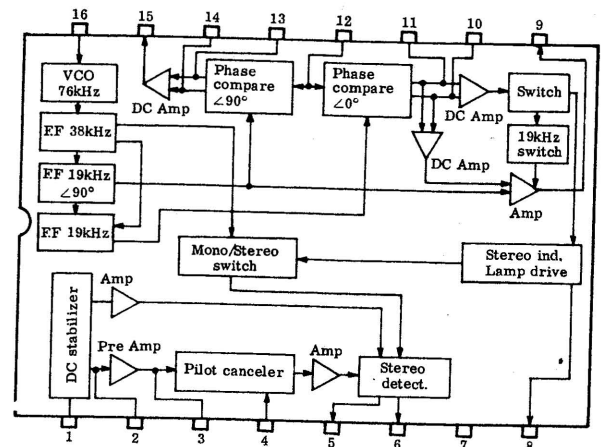

Die Anschlussklemmen sind auf der gedruckten Schaltung nummeriert. Die Nummern stimmen mit den Nummern im Schaltplan überein.

PRINTED WIRING BOARD · PLAN DE BASE · PRINTPLATTEN

RF P.W.B.

[■ : +B, ■ : Earth, ■ : Other]

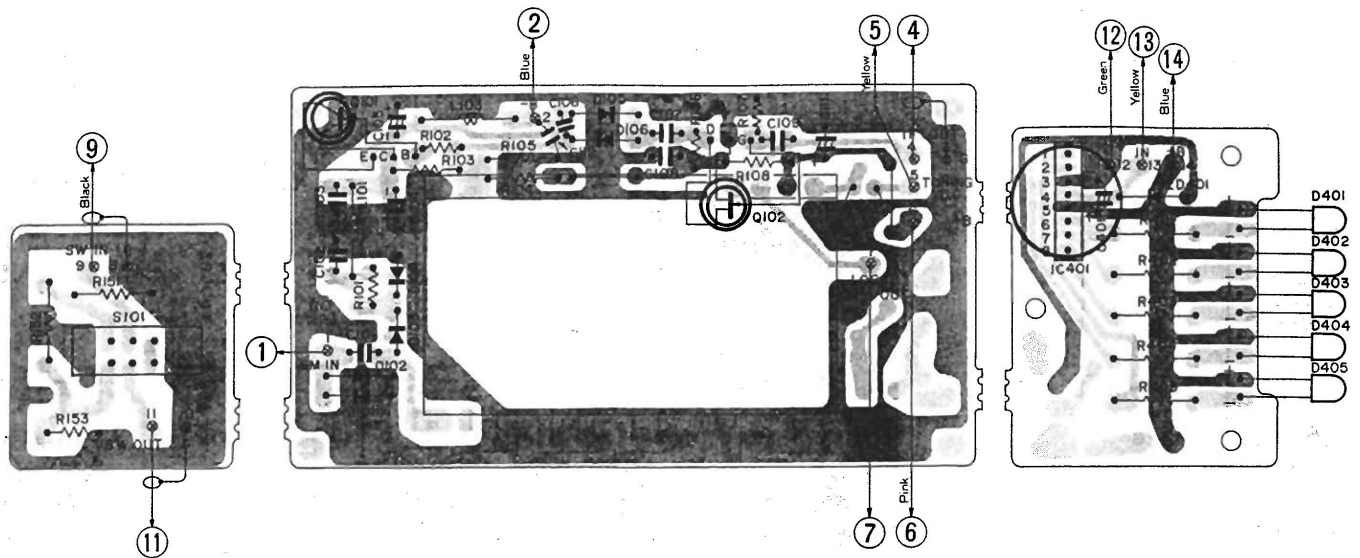

The terminal No. shows the stamp on the printed wiring board. This number matches the number in the circuit diagram.

Le N° de borne correspond à l'indication de la plaquette à circuit imprimé. Ce numéro correspond au numéro du schéma de montage.

Die Anschlussklemmen sind auf der gedruckten schaltung nummeriert. Die Nummern stimmen mit den Nummern im Schaltplan überein.

CIRCUIT DIAGRAM · PLAN DE CIRCUIT · SCHALTPLAN

Tuner pack

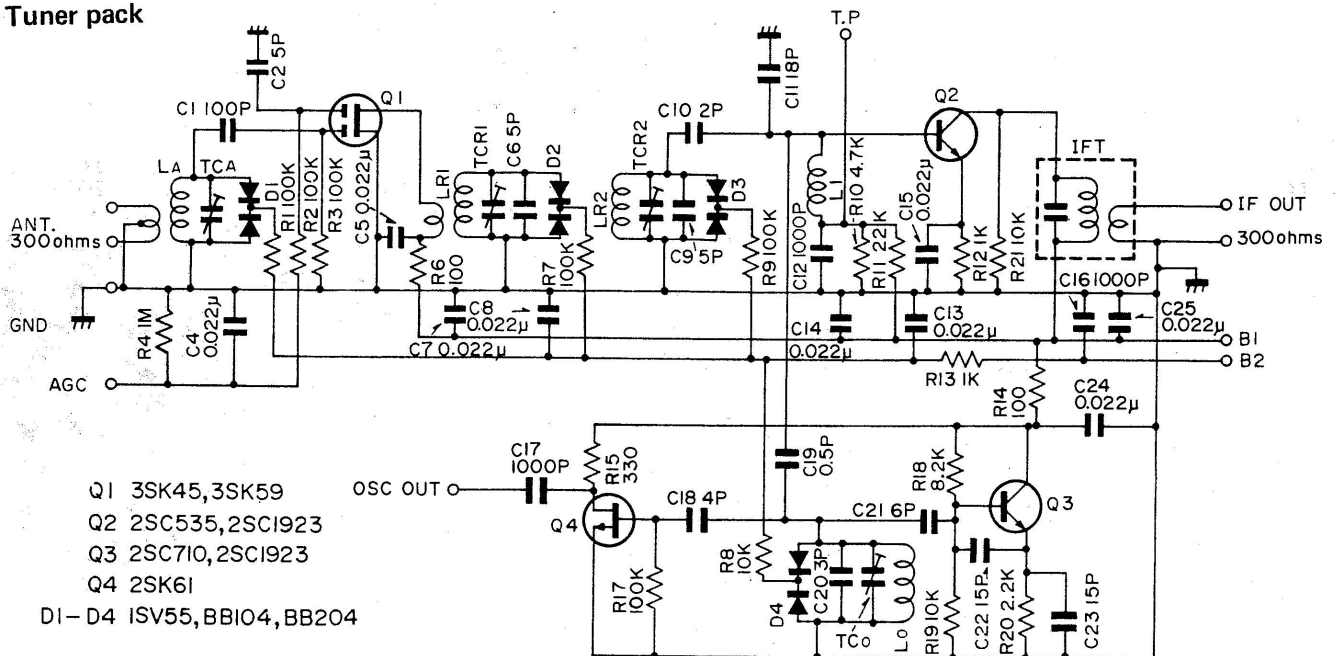

- Q1 3SK45, 3SK59
- Q2 2SC535, 2SC1923
- Q3 2SC710, 2SC1923
- Q4 2SK61
- D1 - D4 ISV55, BB104, BB204

The circuit diagram is subject to change for improvement without notice.

Le schéma de montage est sujet à modification sans préavis, pour des raisons d'amélioration.

Änderungen des Schaltplans im Sinne ständiger Verbesserung vorbehalten.