

OC 613  
T1

OC 612  
T2

OC 612  
T3

OC 604  
T4

OC 604  
T5

OC 604 spez.  
T6  
T7

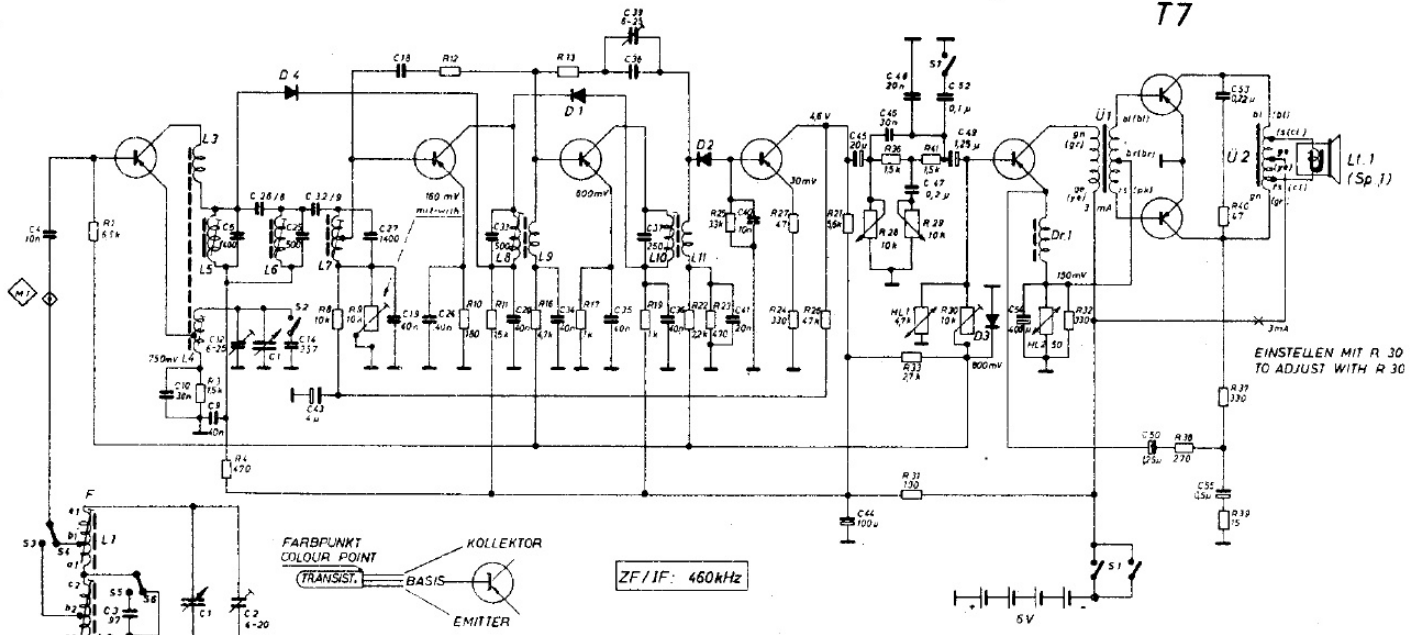

EINSTELLEN MIT R 30  
TO ADJUST WITH R 30

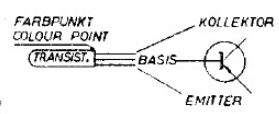

ZF / IF: 460 kHz

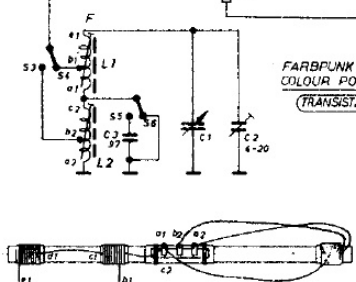

FERRITSTAB - FERRITE ROD AERIAL

	S1	S2	S3	S4	S5	S6	S7
TASTEN PUSH-BUTTON							
AUS							
M W							
L W							
TON							
TON							

STROME UND SPANNUNGEN GEMESSEN  
BEI BATTERIE-SPANNUNG 6V MIT  
UVA 33k OHM/V

CURRENTS AND VOLTAGES MEASURED  
WITH B-SUPPLY OF 6V,  
INSTRUMENT 33k OHMS/V

K 167

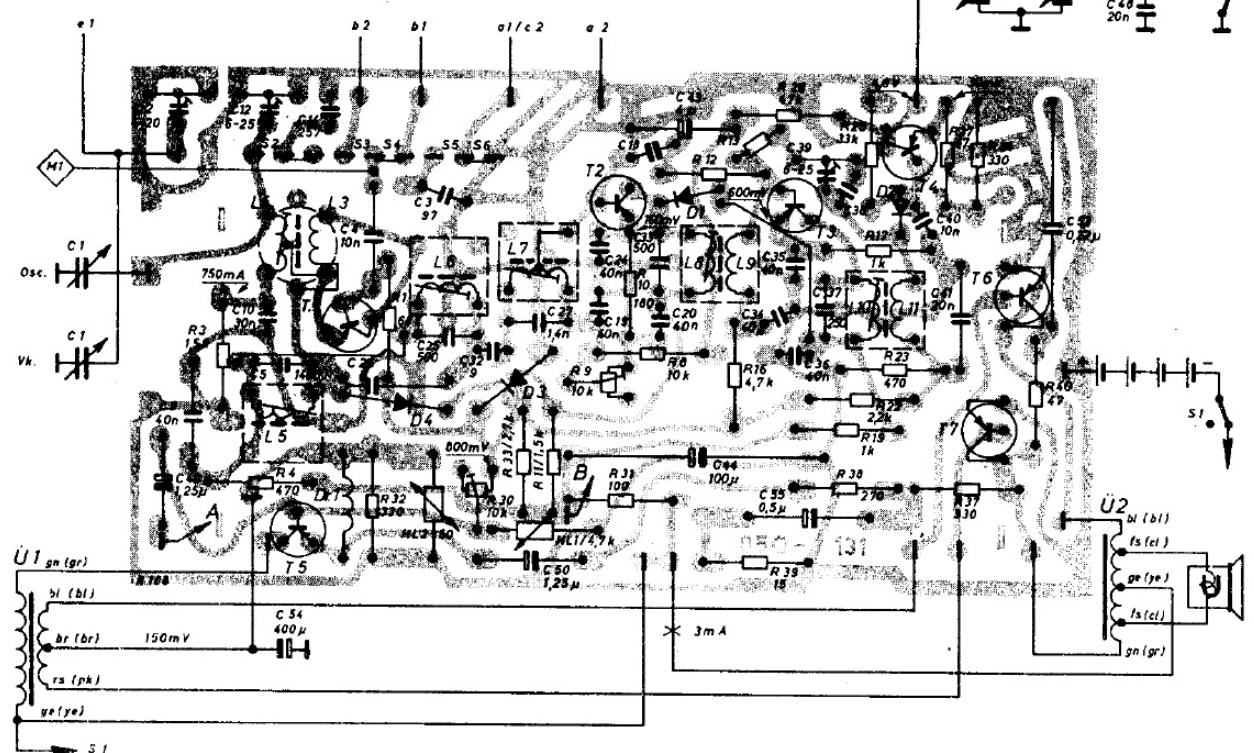
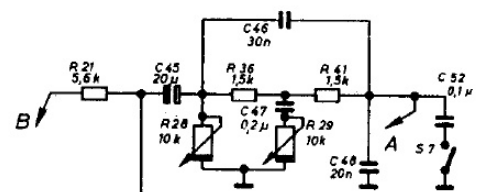
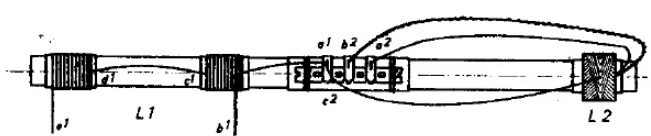

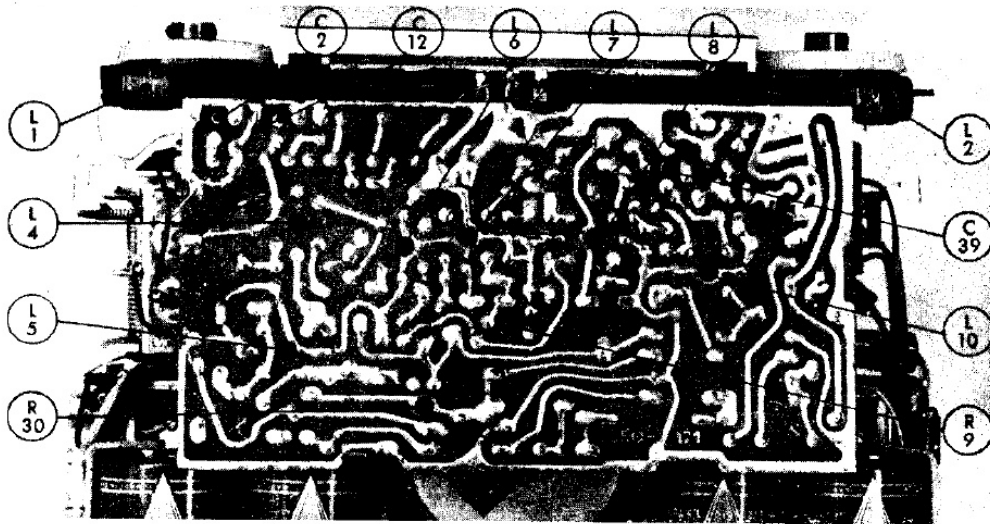

**Gleichstromabgleich**

Reihenfolge des Abgleichs	R-Abgleich	Meßpunkte	Anzeige
Ic Endstufe	R 30	Mittelabgriff U 2	3 mA
Ie Transistor 2	R 9	Spannungsabfall an R 10	160 mV

**ZF- und HF-Abgleich**

Reihenfolge d. Abgleichs	Bereichs-Taste	Skalenzeiger	Meßsender		Meßpunkte	L Abgleich	Skalenzeiger	Meßsender Ri = 1 k Ohm		C Abgleich	Anzeige
			ZF = Ri 60 Ohm Frequenz	HF = Ri 1 k Ohm Modul.				Frequenz	Modul.		
ZF	MW	1000 kHz	460 kHz	AM 30 %	M 1 - Masse	L 5, 6, 7, 8, 10*)	—	—	—	—	Max. Output
Oscillator MW	.	555 kHz	555 kHz	"	"	L 4	1500 kHz	1500 kHz	AM 30 %	C 12	"
Vorkreis Input LW	LW	170 kHz	170 kHz	"	"	< L 2 >	—	—	—	—	"
Vorkreis Input MW	MW	555 kHz	555 kHz	"	"	< L 1 >	1500 kHz	1500 kHz	AM 30 %	C 2	"

**\*) Neutralisationsabgleich**

Dieser Abgleich ist nur erforderlich bei einer Veränderung in der Stufe „T3“ (z. B. Austausch des Transistors, des 5. ZF-Filters, C 38, C 39 etc.)

Nach L 10 ist die Neutralisation mit C 39 auf min. Verstärkung und Kurvensymmetrie (mögl. mit Wobbler) einzustellen.

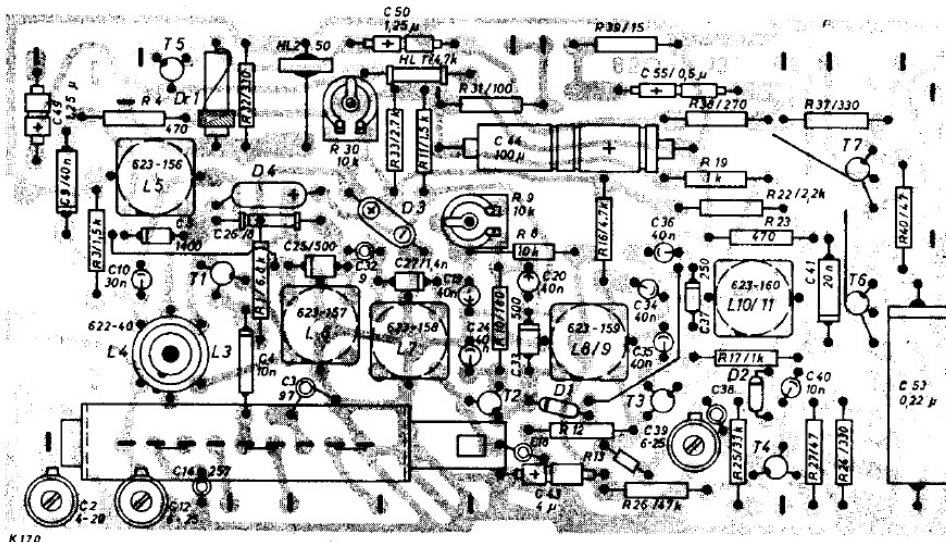

**Lageplan: Ansicht auf die Bestückungsseite - Gedruckte Schaltung**