

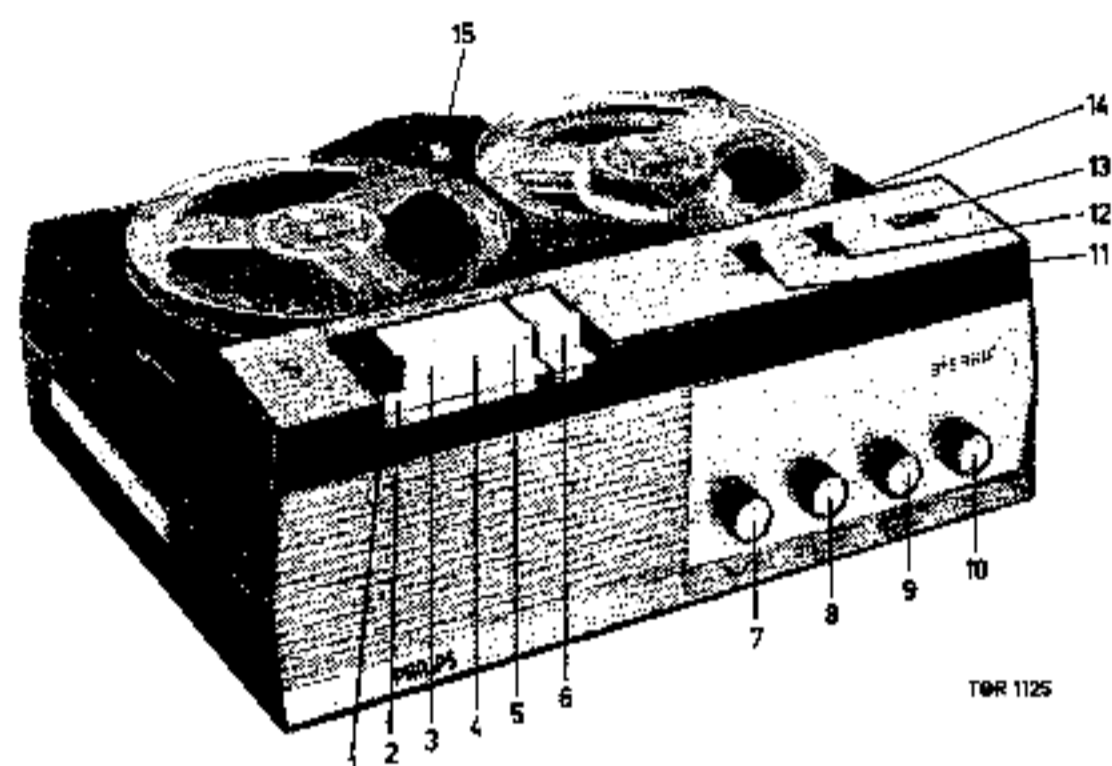

RADIO-TV-SERVICE Servicegegevens



PHILIPS



TOR 1125

CODENUMMERS Mechanische onderdelen (tekening TGR1220)

Pos.		
1	Opsluitring	4822 530 70006
2	Verende drukring	4822 530 80002
3	Verende buitendring	4822 530 80005
4	Schroef	4822 502 10558
5	Aansluitring	4822 530 70008
6	Schroef	4822 502 10042
7	Verende sluitring	4822 530 80009
8	Afstandsstuk (inkorten tot 4 mm)	4822 532 30093
9	Opsluitring	4822 530 70044
10	Schroef	4822 502 10046
11	Verende buitendring	4822 530 80006
12	Opsluitring	4822 530 70002
13	Schroef	4822 502 10041
14	Sluitring	4822 522 10235
15	Zeskante moer	4822 505 10006
16	Sluitring	4822 532 10202
17	Afstandsstuk	4822 532 30095
18	Schroef	4822 502 10041
19	Stelschroef	4822 502 10009
20	Opsluitring	4822 530 70045
21	Schroef	4822 502 10034
22	Schroef	4822 502 10035
23	Schroef	4822 502 10097
24	Verende sluitring	4822 530 80011
25	Schroef	4822 535 80172
50	Spoelschotel, links	4822 528 10116
51	Frictiering, vilt	4822 532 50323
52	Frictieschijf, nylon	4822 528 20094
53	Ring, teflon	4822 532 50272
54	Remblok	4822 466 40025
55	Frictieschijf	4822 691 20012
56	Beugel	4822 402 50071
57	Veer	4822 492 30384
58	Remblok	4822 466 40024
59	Remblok	4822 325 80048
60	Toets, wit	4822 410 20459
60a	Rembeugel	4822 492 60885
61	Toets, rood	4822 410 20147
62	Veer	4822 492 30259
63	Knop, STOP	4822 410 20457
64	Knop, pauzetoets	4822 410 20458
64a	Beugel	4822 402 30019
64b	Trekstang	4822 403 30087
65	Relais	4822 280 30013
65a	Bladveer	4822 492 60361

BEDIENINGSORGANEN

EL 3574

1	Opnemen	
2	Stop	
3	Terugspoelen	
4	Start	
5	Opspoelen	
6	Pauze	
7	Aan/uit	(R37)
8	Spoorkeuze	
9	Klank	(R35)
10	Duoplay/multiplay	
11	Opname-niveau microfoon/radio/2e bandrecorder	(R8-R108)
12	Opname-indicator	
13	Opname-niveau grammofoon	(R7-R107)
14	Snelheidskeuze	
15	Nulinstelling teller	

66	Snaarwiel	4822 528 80107
67	Vliegwiel met as	4822 528 60011
68	Beugel	4822 403 30062
69	Knop voor teller	4822 410 20282
70	Bladveer	4822 492 60359
71	Ring	4822 532 10272
72	Beugel	4822 403 50145
73	Beugel	4822 403 50129
74	Beugel	4822 403 50151
75	Rembeugel	4822 403 50149
76	Veer	4822 492 30263
77	Remblok, pauze	4822 466 40023
78	Beugel	4822 403 50146
79	Beugel	4822 402 60136
80	Veer	4822 492 30264
81	Snaarwiel	4822 528 80235
81a	Klemring	4822 530 70007
82	Snaaromlegger	4822 522 30464
83	Snaarwiel voor teller	4822 528 80106
84	Snaarwiel	4822 528 50045
85	Snaar	4822 358 30023
86	Veer	4822 492 40119
87	Bladveer	4822 492 60356
88	Lamphouder	4822 255 10007
89	Snaar voor vliegwiel	4822 358 30024
90	Isolatieplaat	4822 691 20006
91	Teller	4822 349 50016
92	Wiskop	4822 249 40033
93	Ring	4822 532 50264
94	Snaarwiel	4822 528 80146
95	Bandgeleider, links	4822 532 20251
96	Kogel	4822 520 40005
97	Remblok	4822 466 40024
98	Ring	4822 532 50043
99	Ring	4822 532 50268
100	Tule	4822 325 80066
101	Drukvlit	4822 403 50284
102	Beugel	4822 403 50272
103	Veer	4822 492 30262
104	Beugel	4822 403 40012
105	Veer	4822 492 60355
106	Snelheidsomschakelaar	4822 522 30431
107	Snaar	4822 358 30014
107a	Schroef	4822 502 10093
107b	Afschermkap	4822 462 50006

MECHANISCHE ONDERDELEN OP PRINTPLAAT (Tekening TGR1178)

Pos.		
108	Houder voor wiskop	4822 691 20013
109	Opname/weergavekop	4822 249 10031
110	Stofkapje	4822 532 50006
111	Drukveer	4822 492 50166
112	Moer	4822 505 10262
113	Bandgeleider, rechts	4822 532 20243
114	Beugel	4822 403 50147
114a	Isolatieplaat	4822 505 10184
114b	Contactbus	4822 466 90255
115	Veer	4822 492 50278
116	Plaat met vliegwiellager	4822 691 20025
117	Spoelschotel, rechts	4822 528 10117
118	Ring	4822 532 50272
119	Snaar	4822 358 30013
120	Frictieschijf	4822 691 20014
121	Ring	4822 532 50266
122	Drukrol	4822 528 70034
123	Ring	4822 532 50271
124	Drukrolbeugel	4822 403 40007
125	Veer	4822 492 30261
126	Veer	4822 532 50329
127	Stelschroef, motor	4822 520 10555
128	Motorpoelie	4822 528 50028
128a	Tule	4822 358 30013
129	Motor	4822 361 70133
130	Borstel	4822 479 30008

Pos.		
250	Stekerbuis, 5-polig	4822 267 40039
251	Stekerbuis, 6-polig	4822 267 40031
252	Stekerbuis, 5-polig	4822 267 40039
253	Stekerbuis, luidspreker	4822 267 30055
254	Stekerbuis, 5-polig	4822 267 40043
255	Schakelaar SK6	4822 277 10104
256	Schakelaar SK4	4822 277 30269
257	Schakelaar SK3	4822 277 30267
258	Trekveer	4822 492 30389
259	Schakelaar SK2	4822 277 30266
260	Trekveer	4822 492 30385
261	Schakelaar SK1	4822 277 30265
262	Schakelaar SK5	4822 277 30268
263	Veerschotel	4822 529 50037
264	Trekveer	4822 492 30386
265	Rol	4822 528 80066
266	Pen	4822 535 90135
267	Bladveer	4822 492 60357
268	Trekveer	4822 492 30387
269	Trekveer	4822 492 30388
	Beugel voor trekveer pos. 269	4822 403 10072
270	Beugel	4822 403 30015
271	Veer	4822 492 40187
272	Knop	4822 411 50126
273	Beugel	4822 403 30014

ONDERDELEN KAST (tekening TGR1221)

Pos.		
200	Schroef met cilindrische kop	4822 502 10043
201	Ring	4822 532 50319
202	Drukveer	4822 492 50276
203	Handvat	4822 498 30035
204	Sierschroef	4822 502 10094
207	Knop	4822 413 40265
208	Knophouder	4822 492 60741
209	Indicator	4822 381 10106
210	Schroef	4822 502 10043
211	Indicatiemeter	4822 347 10008
212	Veer	4822 492 60354
213	Knop	4822 411 20078
214	Bladveer	4822 492 60358
215	Afdekplaat	4822 443 60187
216	Kast bovenzijde	4822 443 30108
217	Kast onderzijde	4822 443 50104
218	Deksel	4822 443 20036
219	Spanningsomschakelaar	4822 272 10021
220	Draadveer	4822 492 60354
223	Afdekplaat	4822 443 60189
224	Knop in deksel	4822 417 50011
225	Lens	4822 381 10122
226	Klep	4822 443 60188
227	Voet onder kast	4822 462 40014
228	Sierplaat voor toetsen	4822 454 20084
229	Sierplaat voor knoppen	4822 454 20085
	Bladveer voor luidspreker	4822 492 60352

ELEKTRISCHE ONDERDELEN

T1	4822 146 20167
T2	4822 140 60114
R7-R107	4822 102 30035
R8-R108	4822 101 10066
R35	4822 101 30073
R37	4822 101 40011
R42	4822 116 30008
R44	4822 112 10027
R45-46	4822 112 10034
R49	4822 112 10043
R54	4822 111 50159
R55	4822 111 30011
R60	4822 110 40223
C10-110	4822 121 40059
C11-111	4822 121 40059
C13-113	4822 124 20046
C15-115	4822 121 50028
C17-117	4822 555 56471
C18-118	4822 121 40045
C19-119	4822 121 40045
C21	4822 121 40051
C23	4822 121 40054
C24	4822 121 40058
C25	4822 121 40055
C32	4822 124 20067
C33	4822 124 20055
C34	4822 124 20054
L1-L101	4822 156 20298
L2	4822 156 20298
GR1	4822 130 50178
GR3	4822 130 50227

UITKLAPPEN VAN DE PRINT

Kast het apparaat uit.
 Schakel de twee bedieningsknoppen in de stand "Stereo" en "Normaal" en de snelheidsomschakelaar in de stand 9,5 cm/sec.
 Verwijder de lamphouder.
 Verwijder de 5 zwarte schroeven aan de bovenzijde van het mechanisme.
 Haak draadveer (64B) uit beugel (64A) - onder de stopstoets.
 Verwijder de isolatiebuis van de motorsteun.
 Druk de loper van de weergaveschakelaar naar voren en klap tegelijkertijd het loopwerk naar links.
 Voor reparaties aan de print verdient het aanbeveling het apparaat voor u te plaatsen met de achterzijde naar beneden en de print naar links geklapt.
Let op, dat de spanningscarroussel geen contact maakt met de voedingstransformator.

UITKASTEN

Verwijder het deksel.
 Verwijder knop van snelheidsomschakelaar.
 Verwijder knoppen van potentiometers.
 Verwijder de 4 schroeven, die de onder- en bovenkast samenklemmen en die met een lange schroevendraaier aan de onderzijde te bereiken zijn.
 Verwijder de schroef van de afdekplaat van de spanningscarroussel.
 Verwijder de afdekplaat van de spanningscarroussel en de spanningscarrousselknop.
 Verwijder de bovenkast (let op de modulatie-indicator).
 Verwijder de draadveer van de spanningscarroussel.
 Nu kan het mechanisme uit de kast worden genomen.

SERVICEWENKEN

Verschijnsel	Oorzaak	Remedie
Werkt helemaal niet	a. Smeltveiligheid defect b. Netsnoer, -stekker onderbroken	a. Eventuele fout opzoeken en smeltveiligheid vervangen b. Controleren
Werkt mechanisch niet	a. Snaar afgelopen b. Motor defect	a. Snaar monteren of vervangen b. Motorlagers controleren of motor vervangen
Spoelt niet snel op	Het opspoeltussenwiel slijpt op rechter spoelchotel	Ontvetten met spiritus of alcohol
Spoelt niet snel terug	Terugspoeltussenwiel slijpt	Ontvetten met spiritus of alcohol
Remt niet of remt slecht	Remschoen vet, vuil of versleten	Ontvetten met spiritus of remschoen vervangen
Neemt niet op	Fout in versterker	Fout lokaliseren en repareren
Geeft niet weer	a. Fout in versterker b. Opname/weergavekop met kortsluitwikkeling c. Voormagnetisatiestroom te groot	a. Fout lokaliseren en repareren b. Kop vervangen c. Voormagnetisatiestroom opnieuw instellen
Jengelt	a. Aandrijfsnaar vet b. Opspoelfrictie van rechter spoelchotel onregelmatig c. Drukrol loopt te zwaar d. Toonas krom e. Teller loopt te zwaar	a. Ontvetten met spiritus of snaar vervangen b. Frictie schoonmaken c. Drukrol + as vervangen d. Vliegwieltje vervangen e. Teller schoonmaken of vervangen
Band „lust" na inschakelen in stand weergave	Opspoelfrictie van rechter spoelchotel niet in orde	a. Frictie schoonmaken b. Snaar schoonmaken of vervangen
Ruis tijdens weergave	a. Fout in versterker b. Opname/weergavekop gemagnetiseerd	a. Fout lokaliseren en repareren b. Apparaat in stand „opname" enige malen in- en uitschakelen
Vervorming tijdens opname	a. Band wordt niet goed tegen opname/weergavekop gedrukt b. Fout in versterker c. Voormagnetisatiestroom te klein	a. Drukuiltje controleren b. Fout lokaliseren en repareren c. Voormagnetisatiestroom opnieuw instellen
Band wordt niet voldoende strak opgewikkeld tijdens versneld terugspoelen	Frictie van linker spoelchotel te klein	a. Controleren of snaar gerekt is; zonodig snaar vervangen b. Frictie schoonmaken
Band wordt niet voldoende strak opgewikkeld tijdens versneld opspoelen	Frictie van rechter spoelchotel te klein	a. Controleren of snaar gerekt is; zonodig snaar vervangen b. Frictie schoonmaken
Brokkelige weergave	a. Drukuilt tegen opname/weergavekop versleten b. Band vervuild c. Opname/weergavekop vervuild d. Gleuf in bandgeleider van opname/weergavekop	a. Drukuilt vervangen en druk controleren b. Band vernieuwen of schoonmaken met propje vilt c. Kop schoonmaken met spiritus of alcohol d. Opname/weergavekop vervangen en goed instellen
Brom tijdens weergave	Mu-metalen afschermbeugel sluit niet goed af tegen opname/weergavekop	Beugel bijbuigen
Band wordt niet of slecht gewist	a. Wiskop vervuild b. Wiskop defect	a. Wiskop schoonmaken met spiritus of alcohol b. Wiskop vervangen

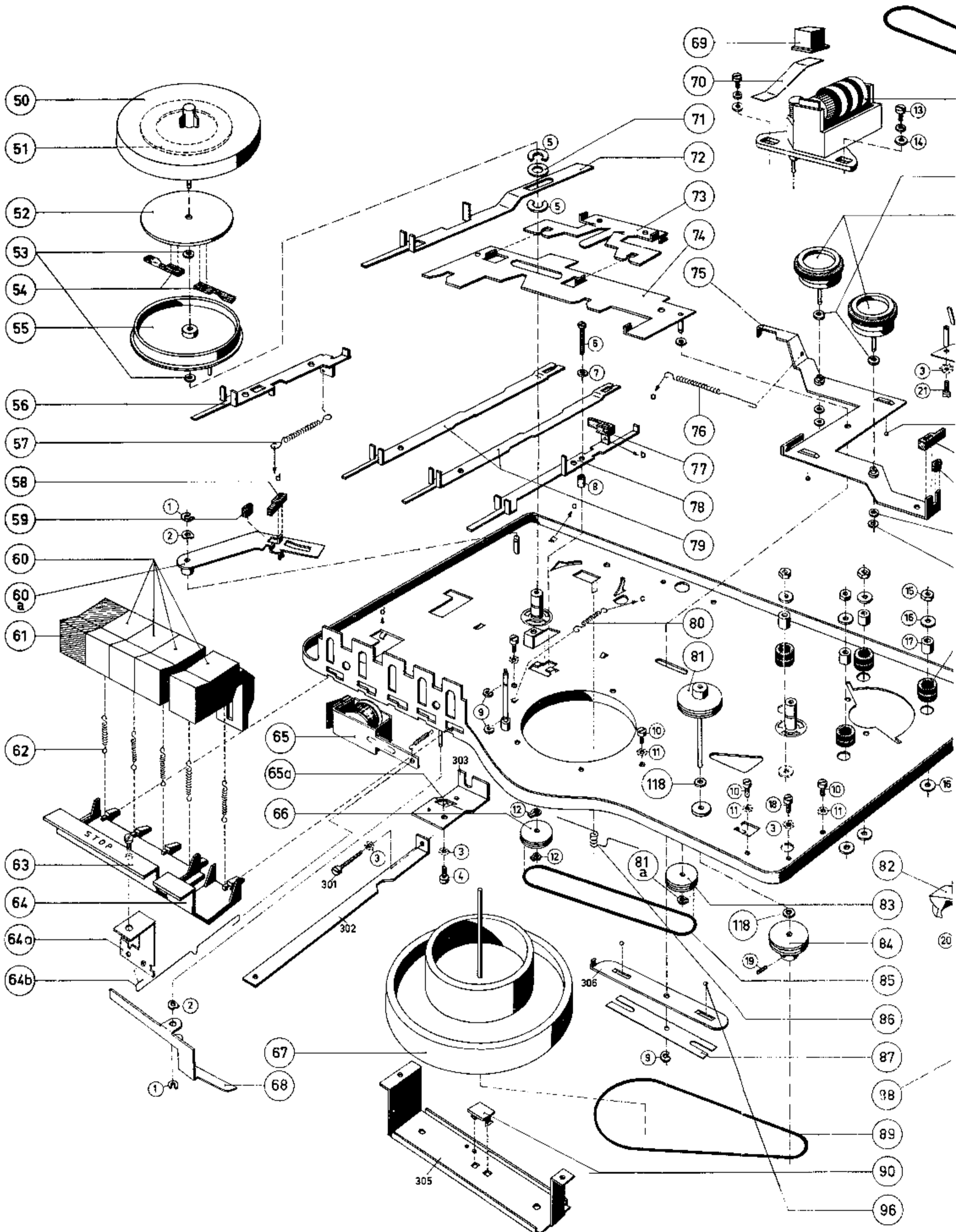

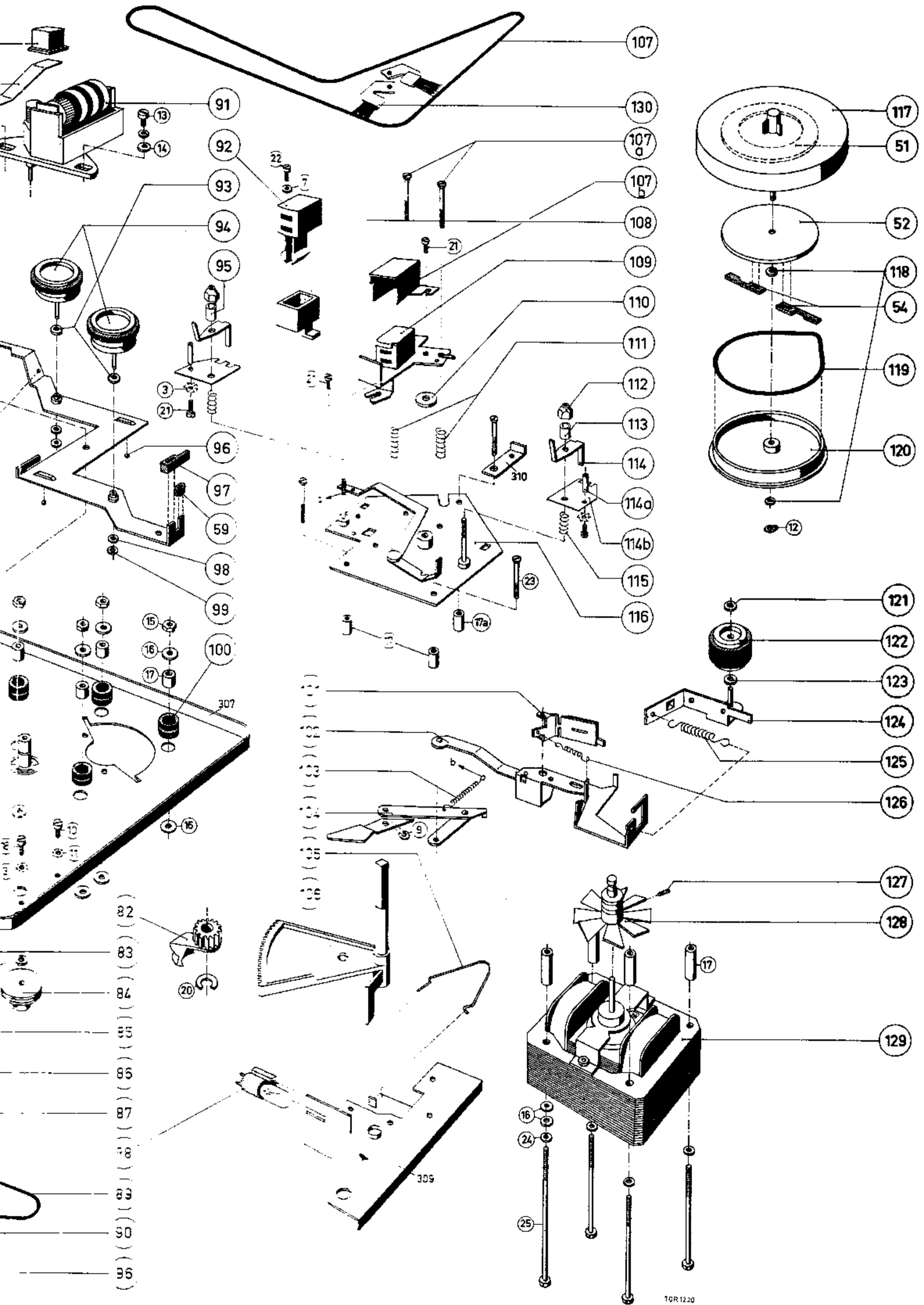

EL 3574

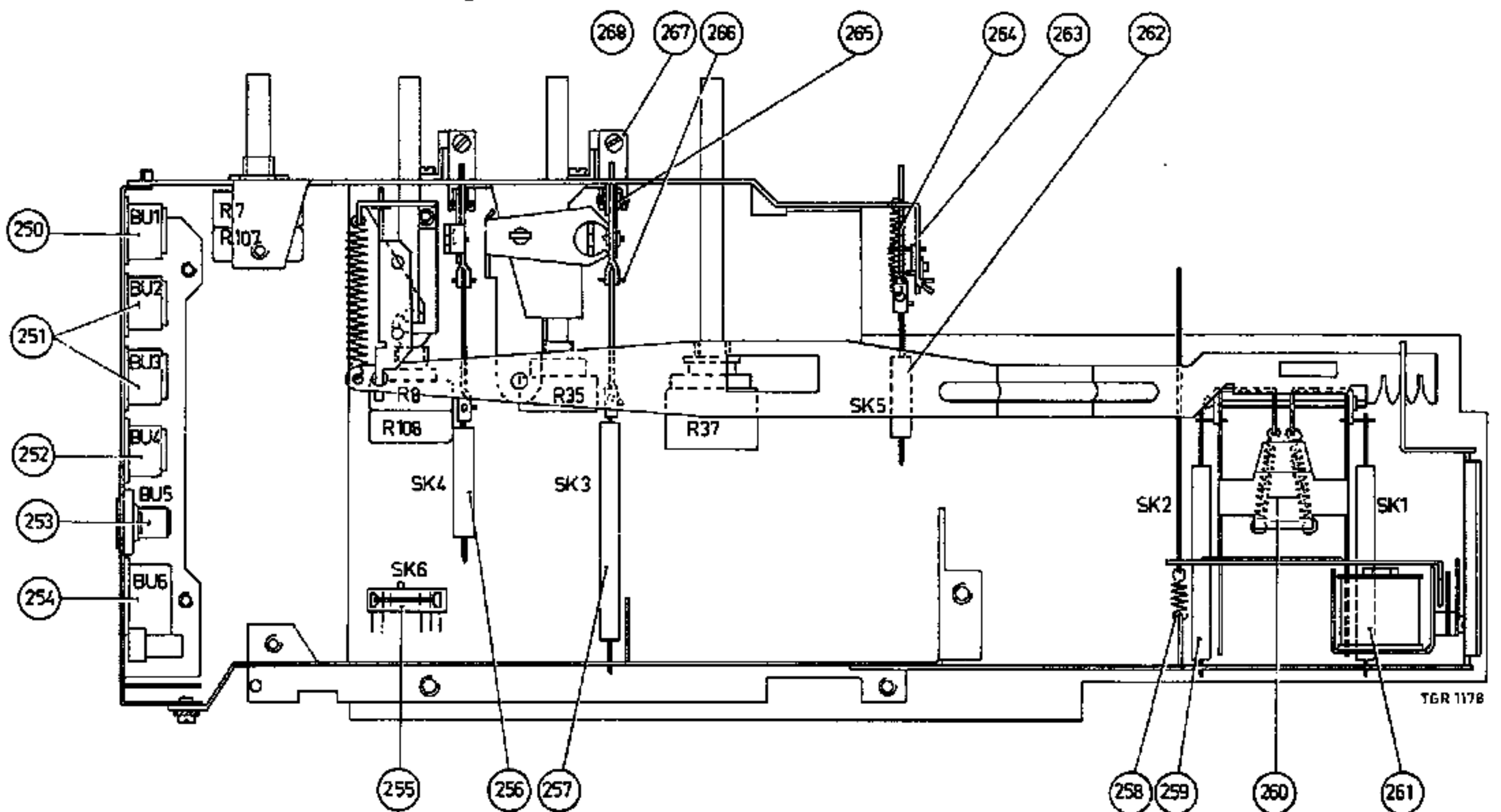
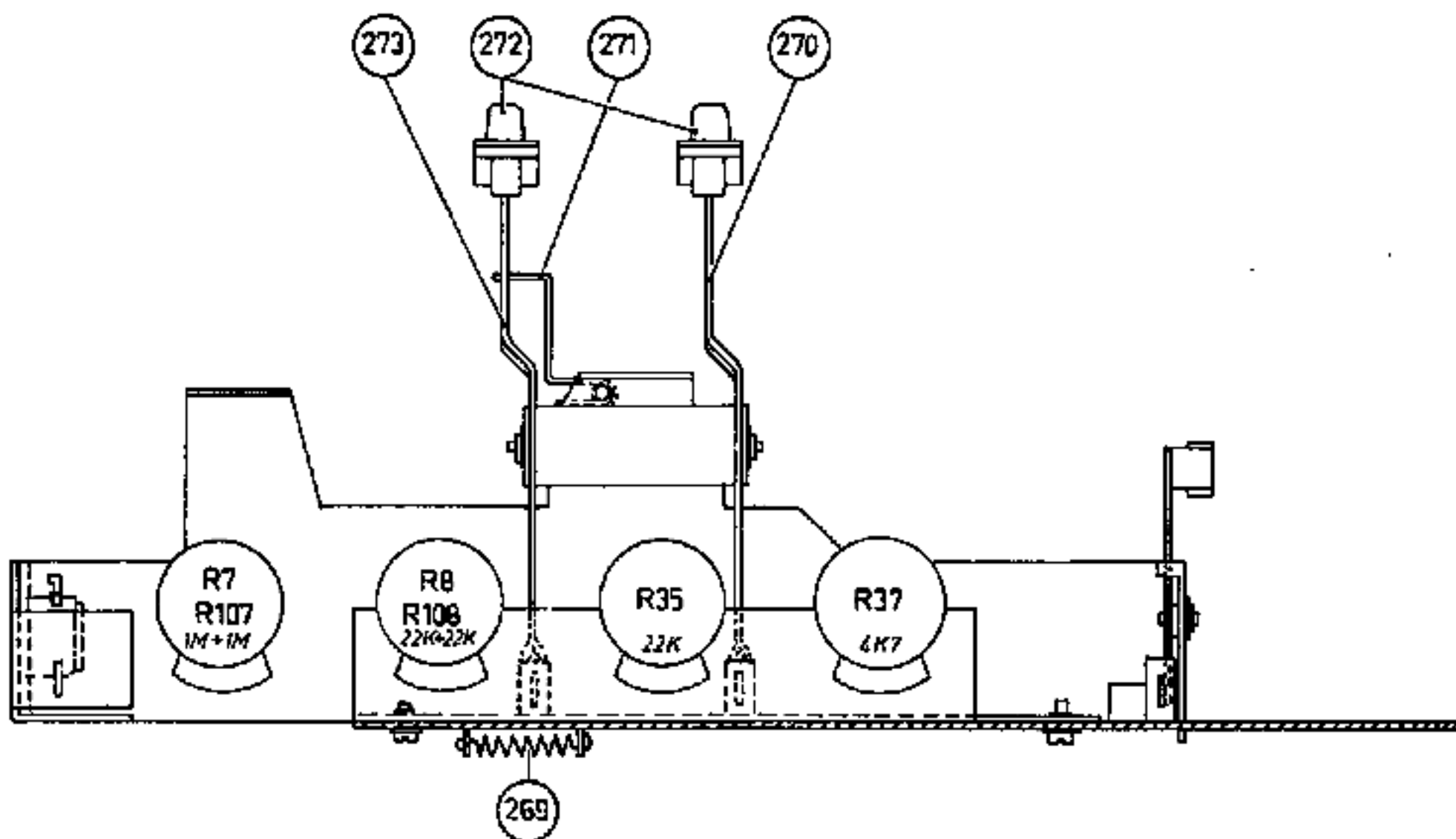
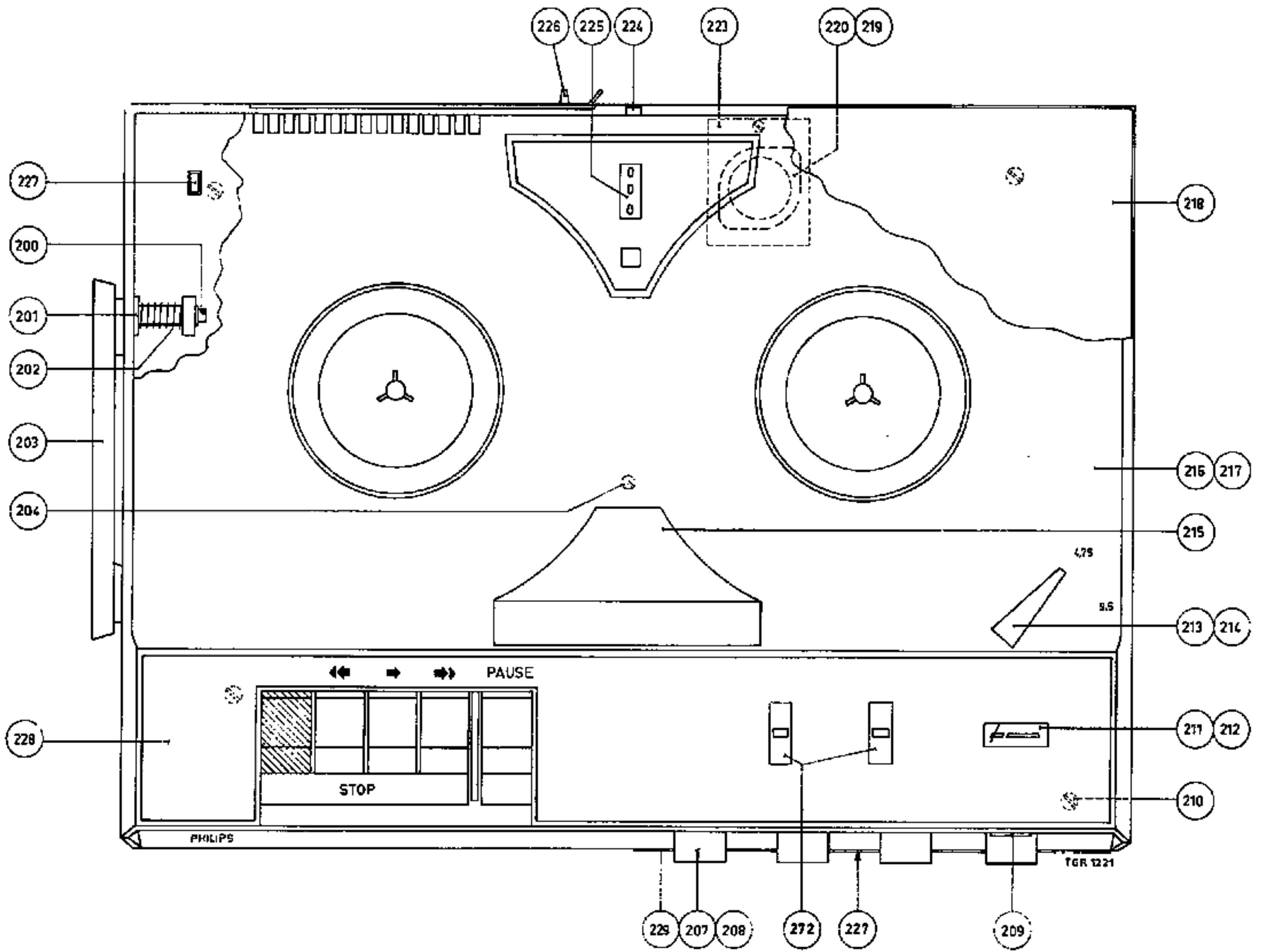

BU 3

BU 2

BU 1 STEREO

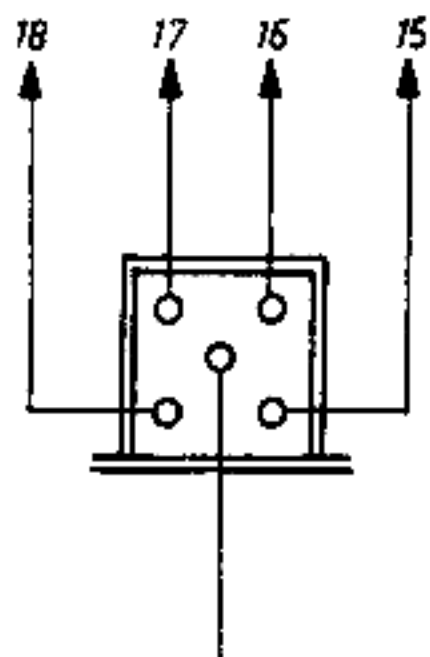
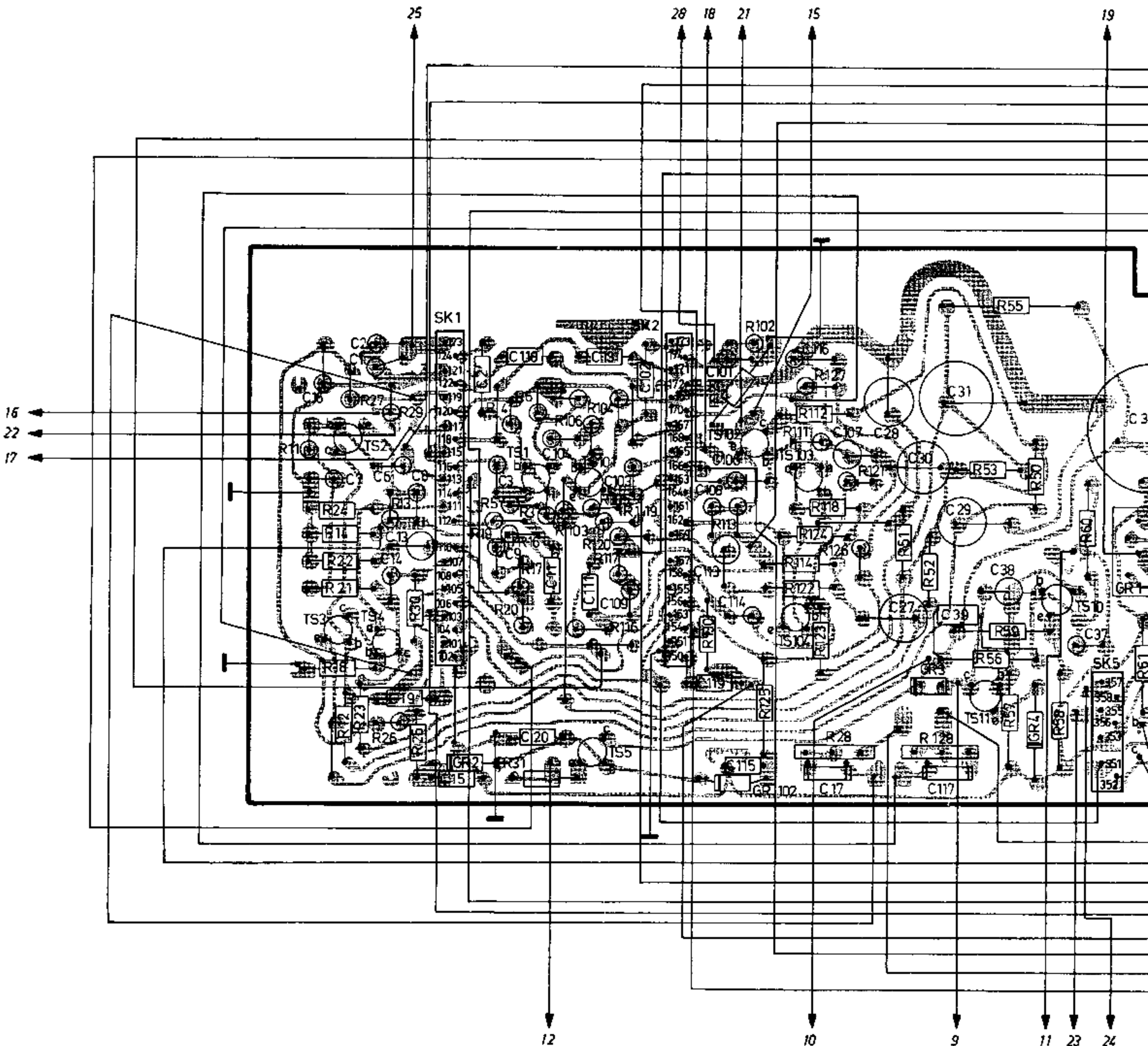
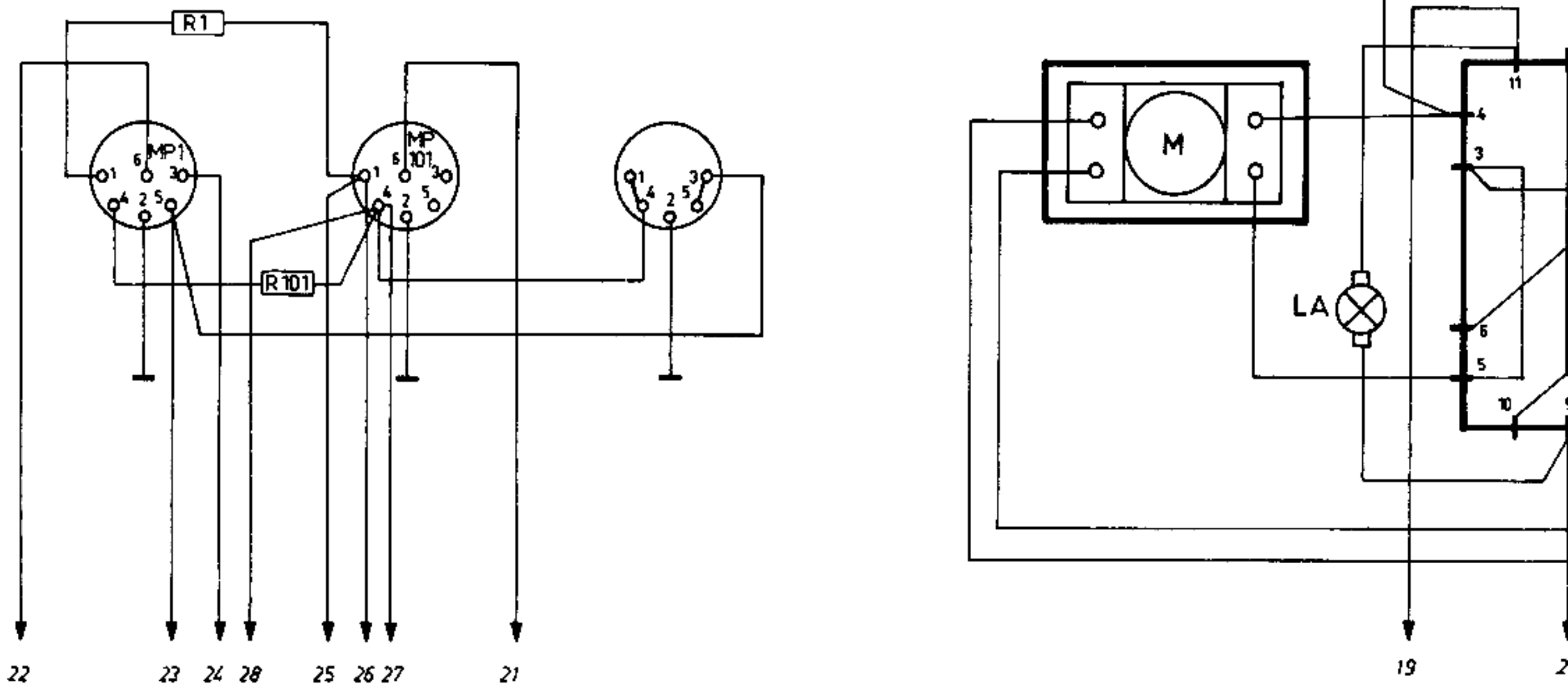

K1-K101

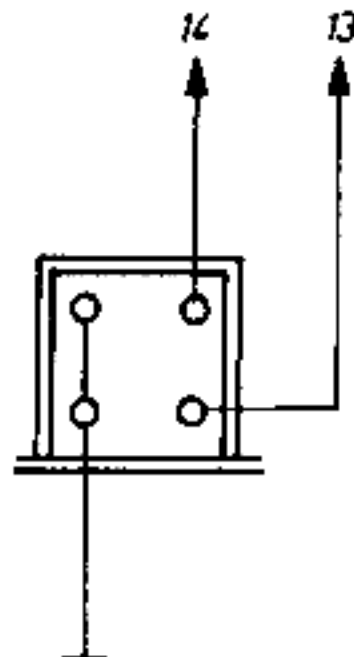

K2-K102

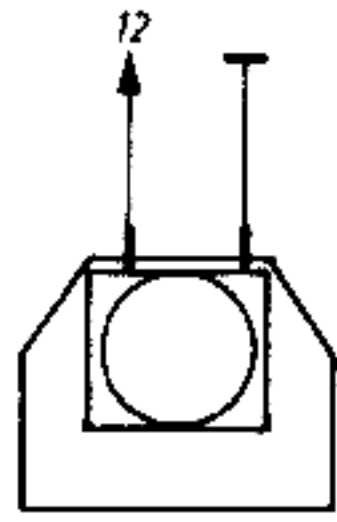

ME

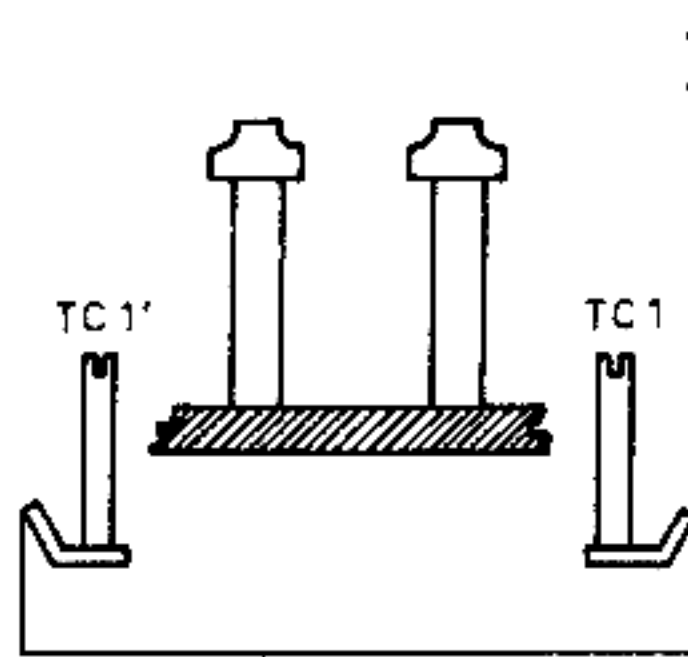

11

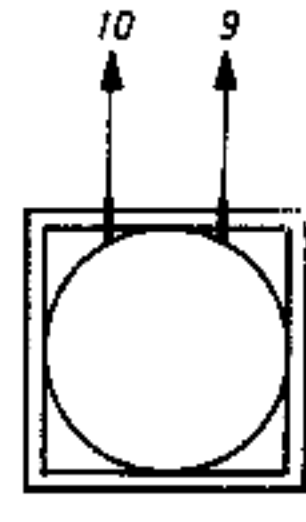

RE

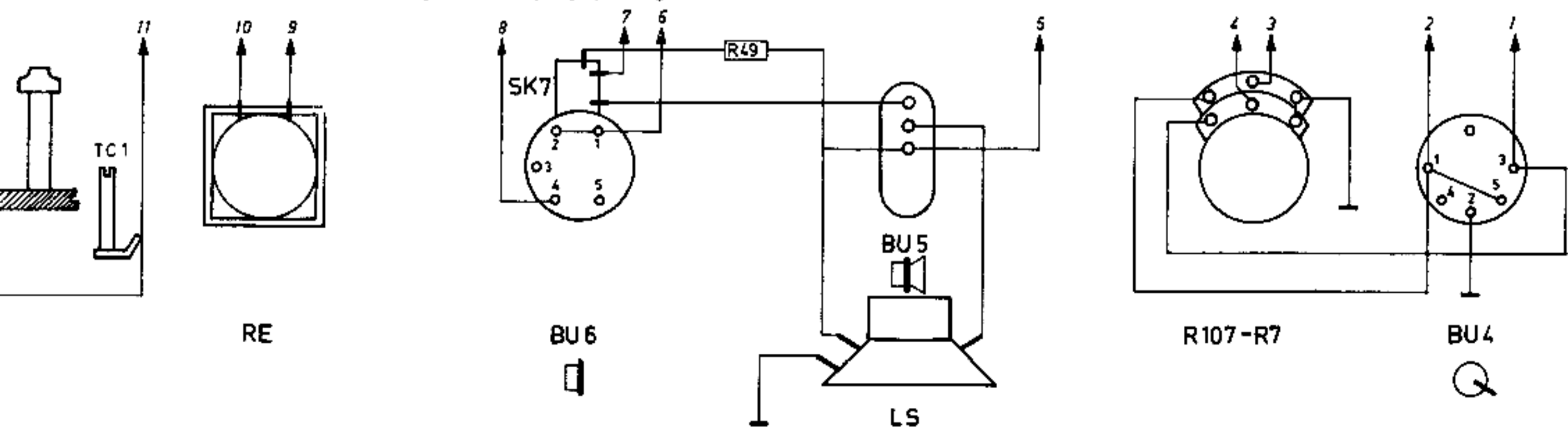
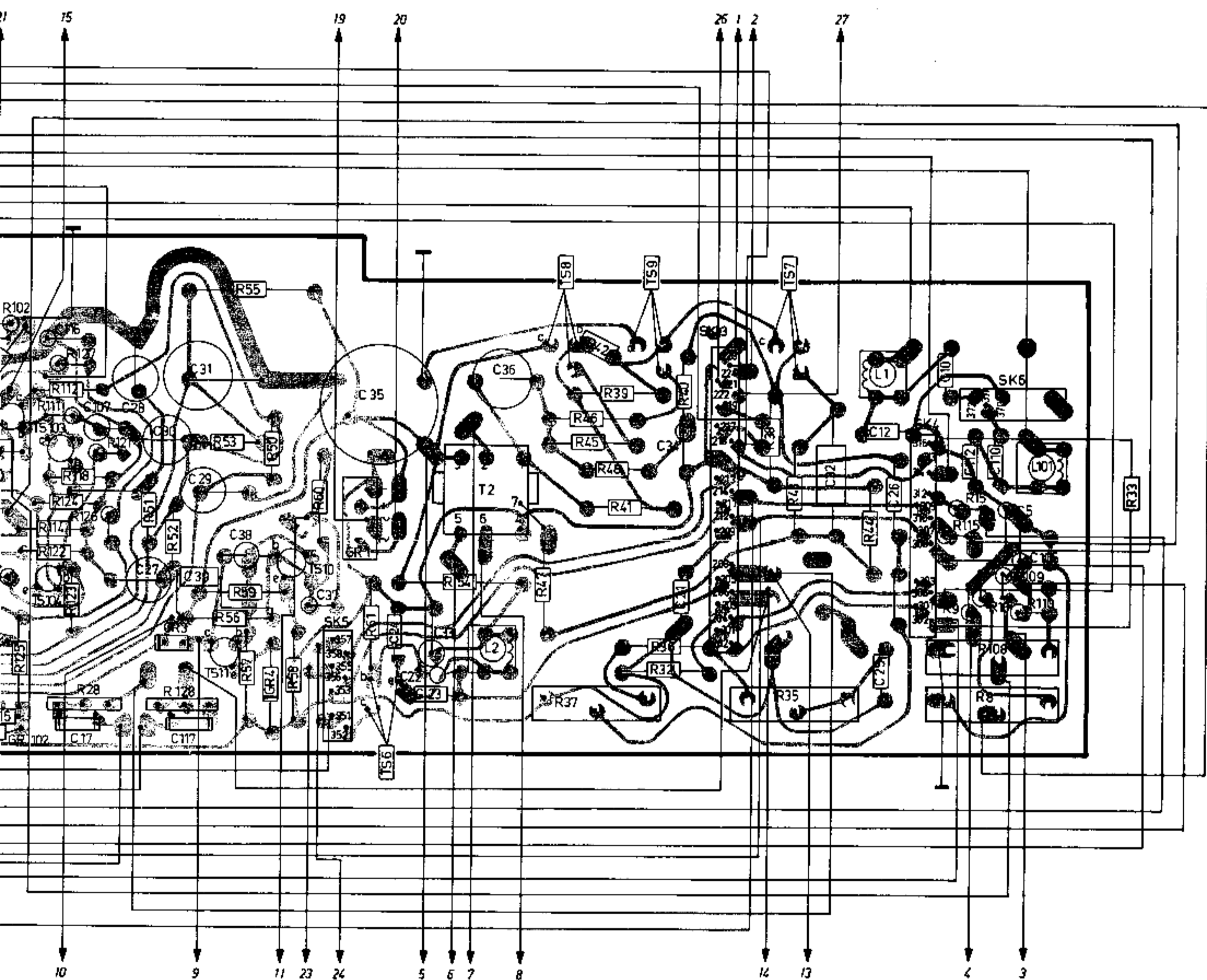
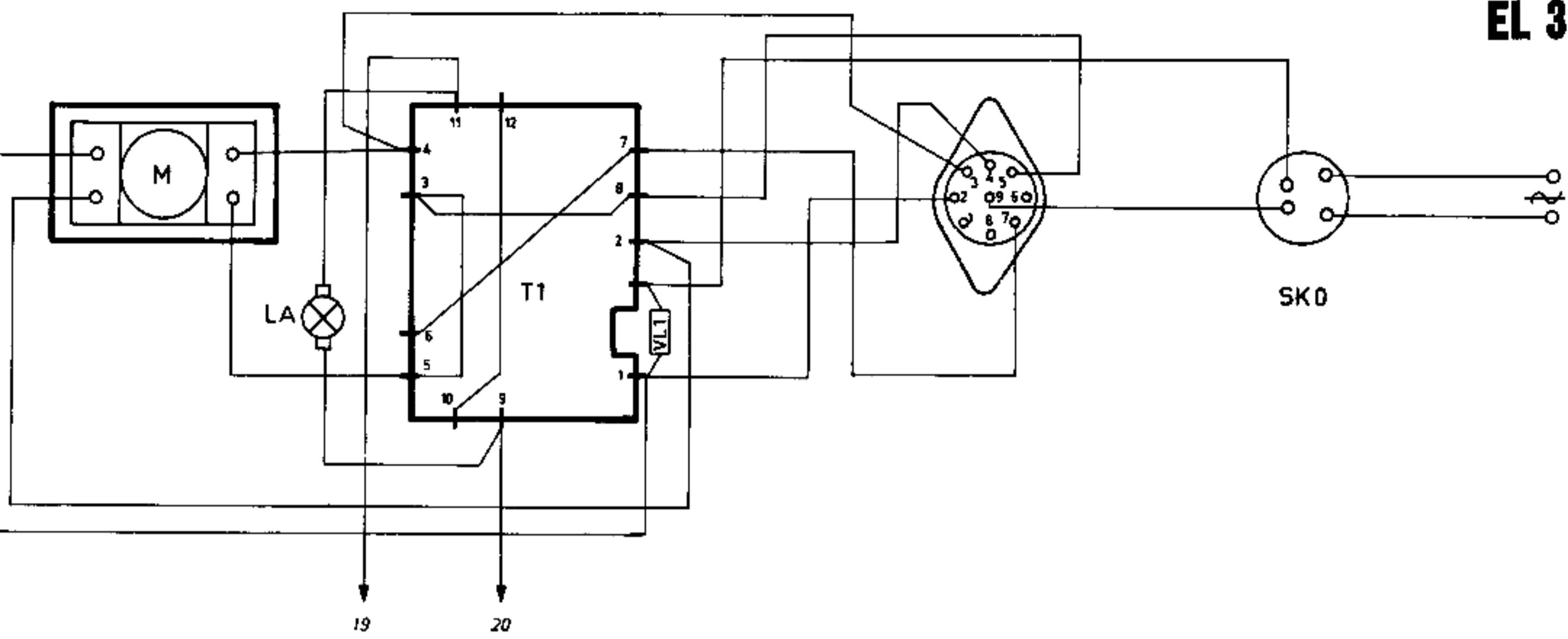

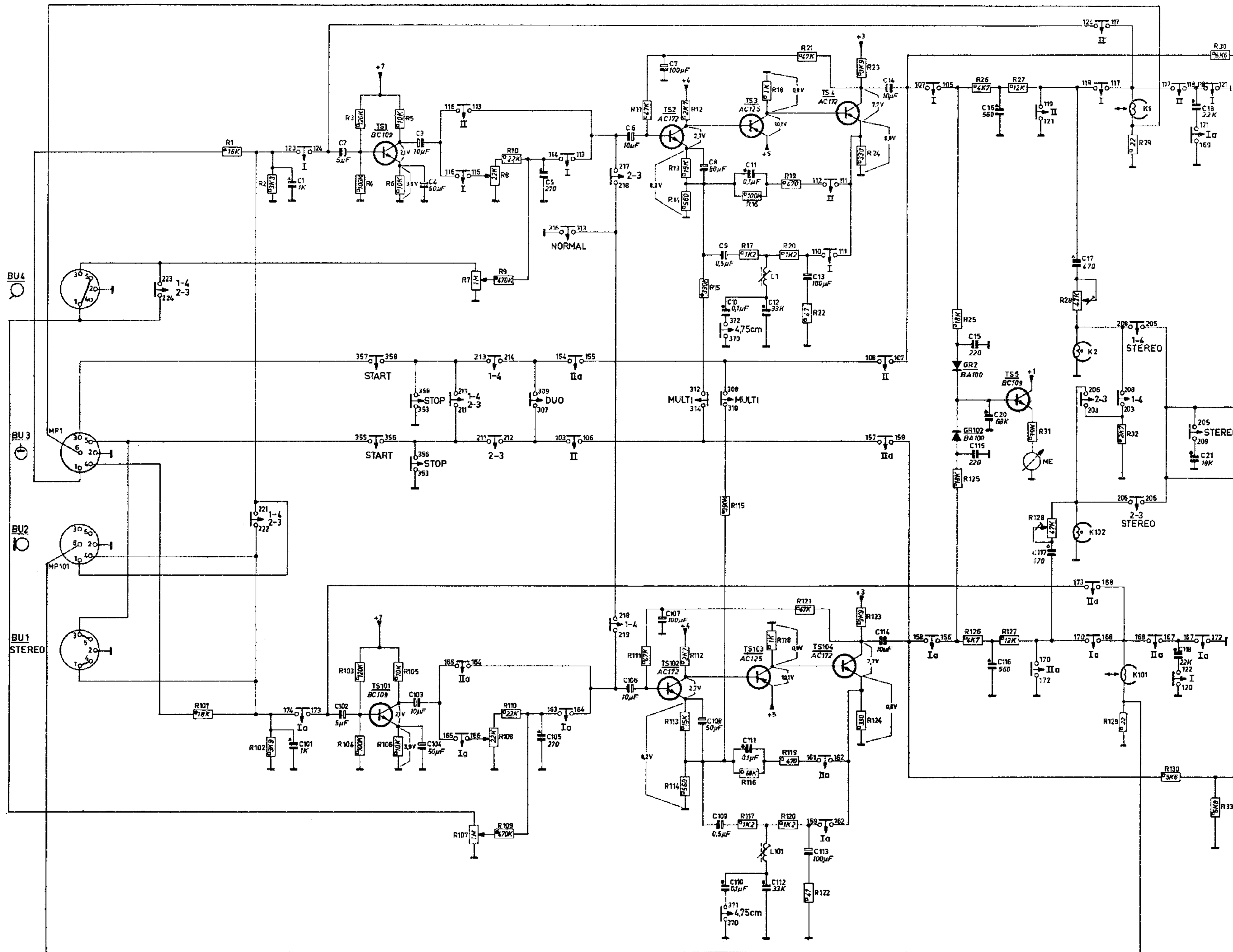

	0.125 W/5%		Keramisch/500V
	0.25 W/5-10%		Keramisch/700V
	0.5 W/1-2%		"Pin up"/500V
	0.5 W/5-10%		Schijf
	1 W/5-10%		Styrolflex/500V
	2 W/5%		Polyester/4.00V
	5.5 W/5-10%		Flat-foil polyester
	10 W/5%		Papier/1000V
	0.4-18 W/0.5%		

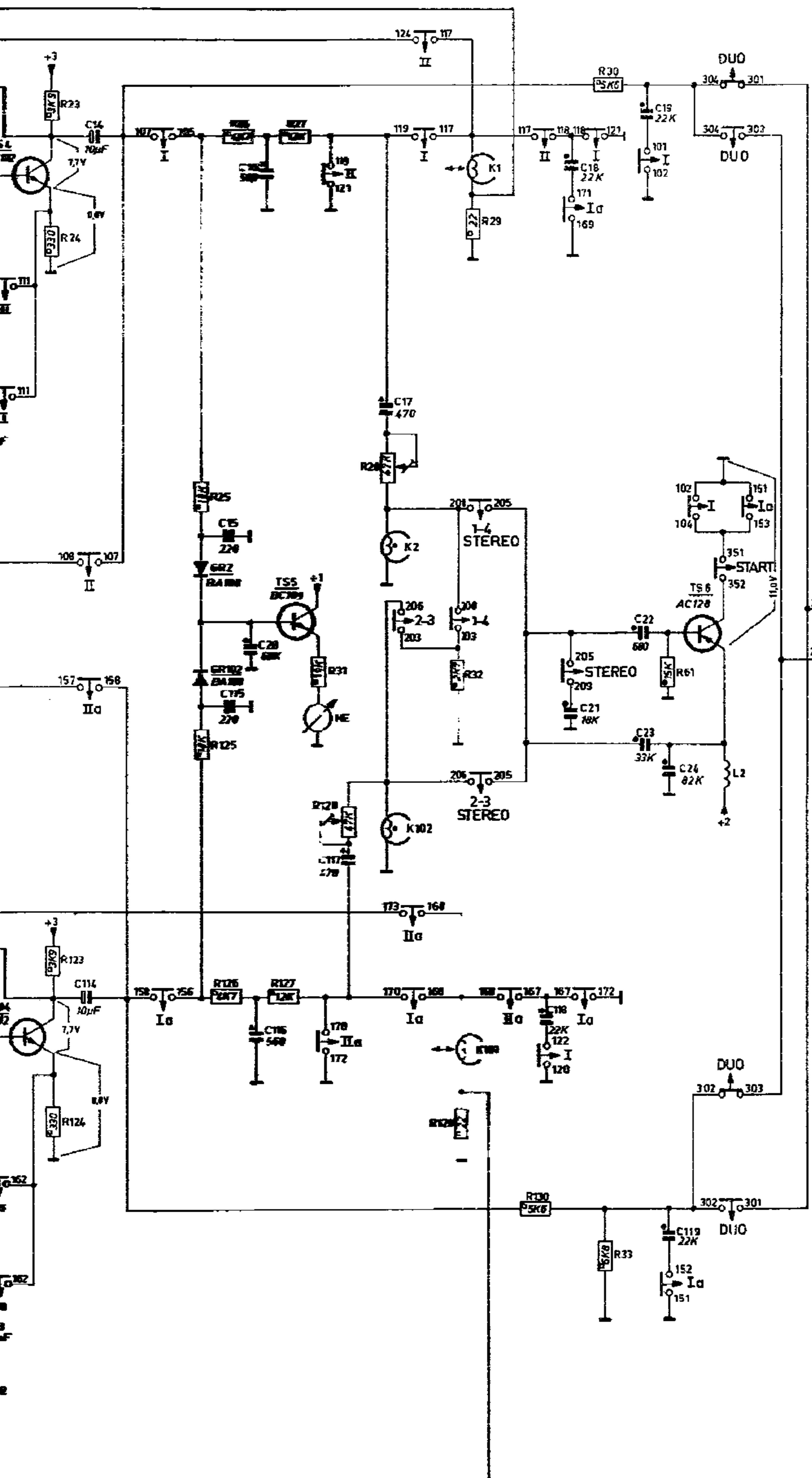

201-224 = SK 3
 301-316 = SK 4
 351-358 = SK 5
 370-372 = SK 6

I = recording 1-4
 Ia = recording 2-3
 II = play back 1-4
 IIa = play back 2-3

