

SERVICEBLAD ÖVER CHASSI

EL 53 A

53A

Chassiet ingår i följande apparater:

PHILIPS

DUX

CONCERTON

EL 3553A

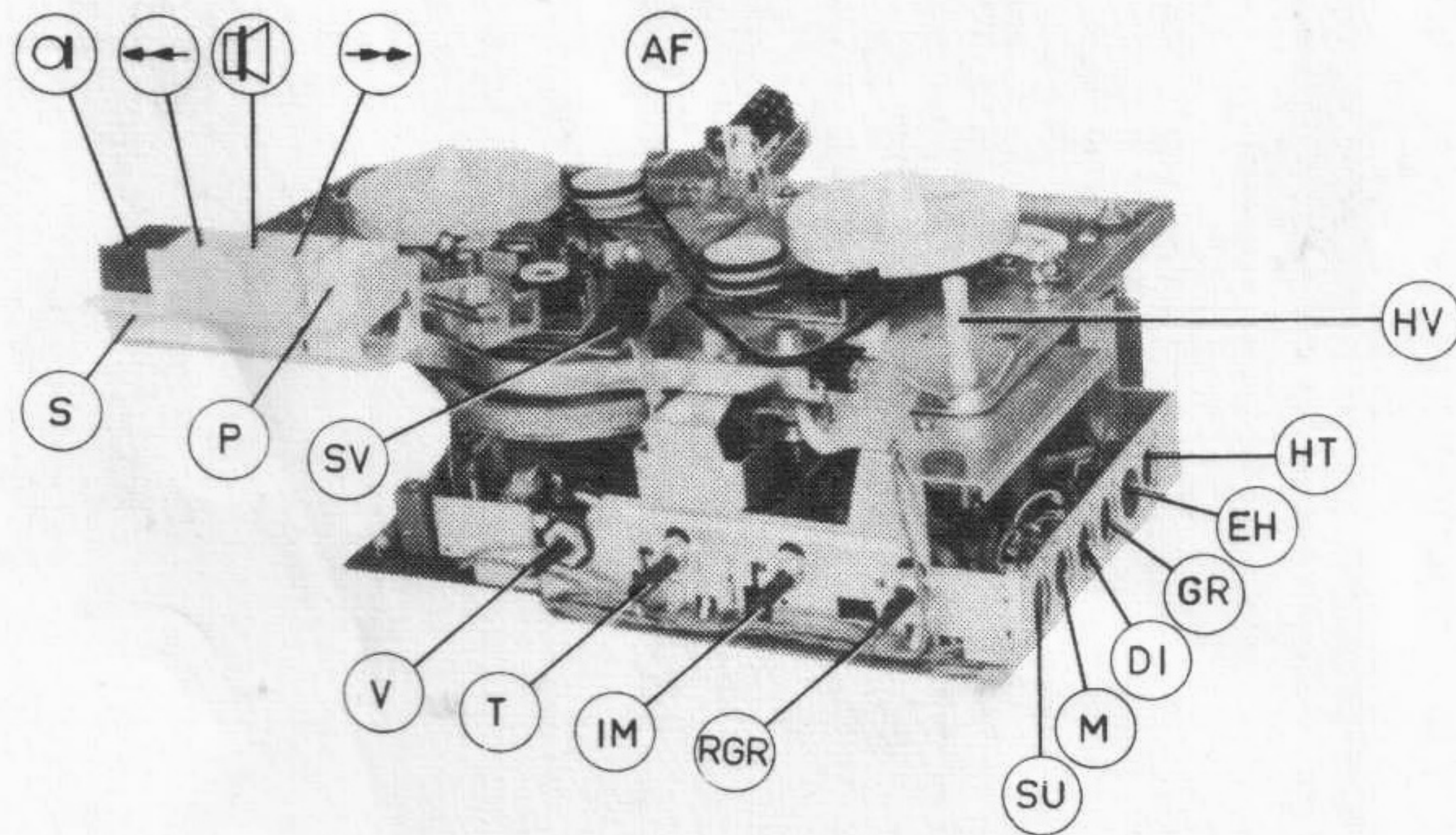

TEKNISKA DATA

Bandhastigheter	4,75 cm/s.	9,5 cm/s.
	1 7/8 "/s.	3 3/4 "/s.
Max spoldiameter	18 cm (7")	
Nätspänningar	110, 127, 220 och 240 V~	
Effektförbrukning	40 W	
<u>Utspanning:</u>		
Linjeutgång	750 mV	20 kΩ
Stereo	250 μV	2 kΩ
Hörtelefonutgång	0-1,5 V	50 Ω
<u>Känslighet och ingångsimpedans:</u>		
Mikrofon	200 μV	2 kΩ
Radio	2 mV	20 kΩ
Nålmikrofon	70 mV	680 kΩ

För justeringar hänvisas till sep. beskrivningsblad.

TRANSISTORER, DIODER OCH LAMPOR

Tr 1	Förförstärkare	AC 172
Tr 2	Förförstärkare	AC 172
Tr 3	Oscillator	AC 128
Tr 4	Förförstärkare	AC 125
Tr 5	Förförstärkare	AC 125
Tr 6	LF-förstärkare	AC 126
Tr 7	Förförstärkare	AC 125
Tr 8a	Slutsteg	AC 128
Tr 8b	Slutsteg	AC 128
Tr 9	Indikatorförstärkare	AC 125
X 1	Nätlikriktare	SR 30B/500/250
X 2	Indikatorlikriktare	OA 79
L 1	Indikatorlampa	8097 D/71

	Stereo-uttag
	Mikrofoningång
	Diodingång
	Grammofoningång
	Extra högtalaruttag
	Hörtelefonuttag
	Hastighetsväljare
	Fotkontroll
	Snabbs polning framåt
	Återgivningstangent
	Snabbspolning bakåt
	Inspelningstangent
	Stopptangent
	Paustangent
	Spårväljare
	Volymkontroll
	Tonkontroll
	Inspelningskontroll mikrofon
	Radio/Grammofon

C				2	1		4	5	7	8		11	12	13	14	15	21	18	22	19	20																
R	4	2	1	8	7	5	6	3			10	11	15	14	12	13	17	16	72	71	18	20	19	21	22	28	25	23	24	27	29	30	32	33	35	36	37

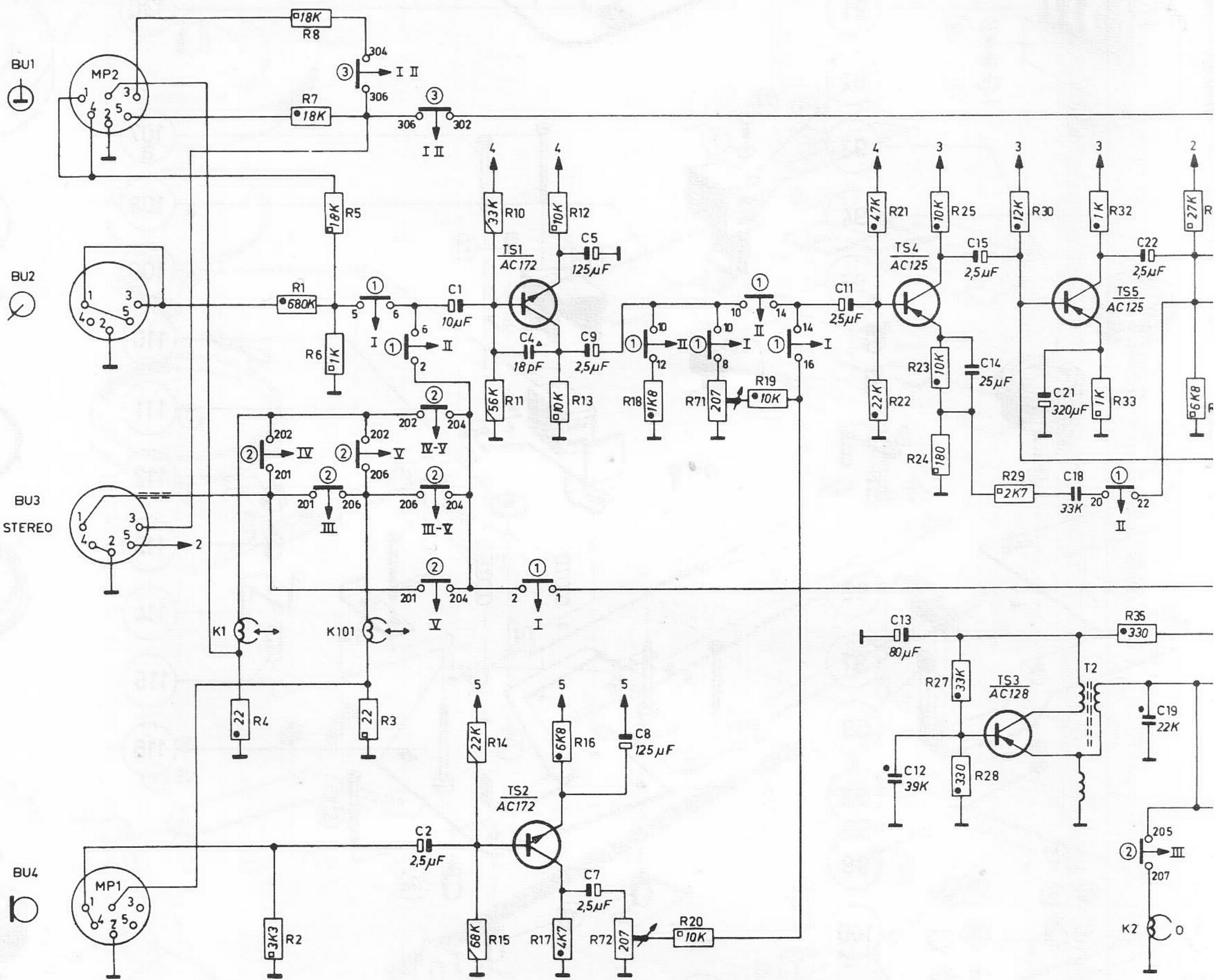

- 900/P...
 - 901/...
 - 902/A...
 - 902/K...
 - 904/P...
 - 906/...
- I = → recording
 - II = ← playback
 - III = 1-4
 - IV = 2-3
 - V = par.
 - ① = SK1
 - ② = SK2
 - ③ = SK3
 - ④ = SK4

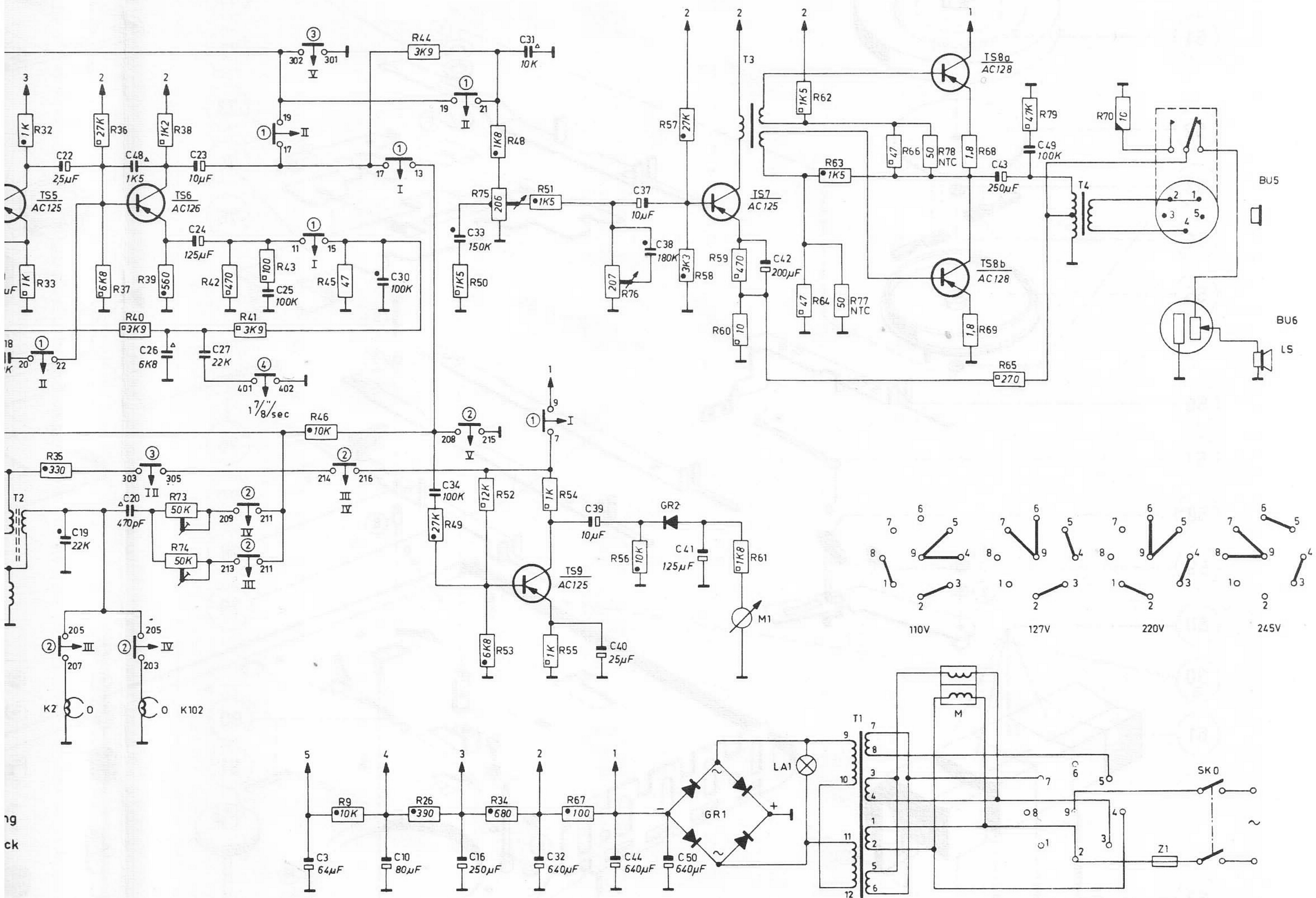

EL53A

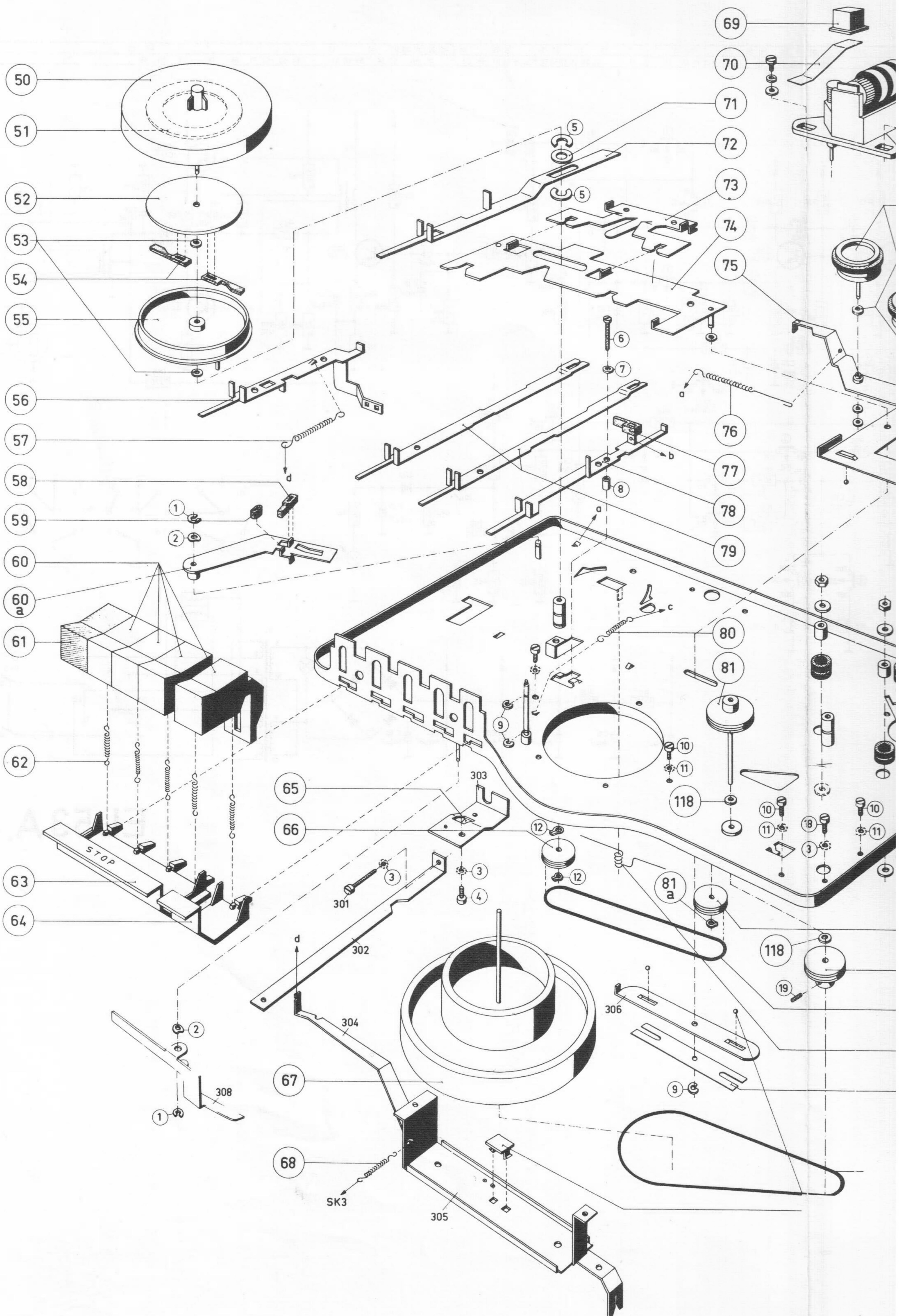

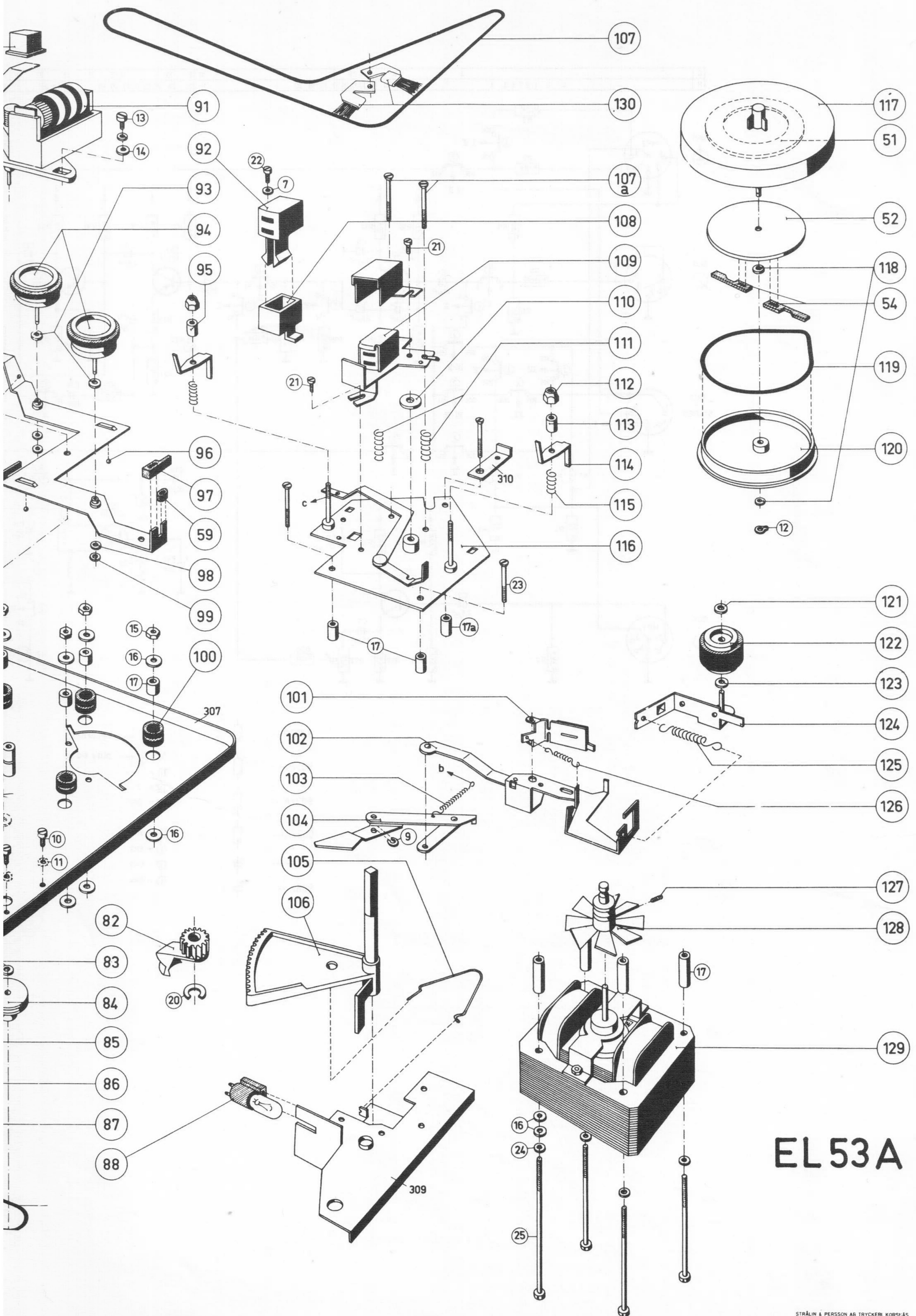

EL 53A