

PIONEER®
The Art of Entertainment

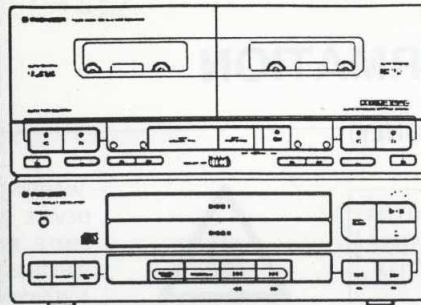

Service Manual

ORDER NO.
ARP2450

CASSETTE DECK TWIN CD

PDC-P520T

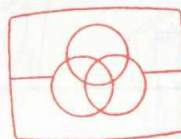

Free service manuals
Gratis schema's

Digitized by

www.freeservicemanuals.info

- This manual is applicable to PDC- P520T/AEBM.

- This product is a system component.

This product does not function properly when independent; to avoid malfunctions, be sure to connect it to the prescribed system component, otherwise damage may result.

This product's instructions are contained with the operating instructions manual of the related system component.

The manual is packed with those component.

- Ce manuel pour le service comprend les explications de réglage en français.
- Este manual de servicio trata del método ajuste escrito en español.

CONTENTS

1. SAFETY INFORMATION	2	6. ADJUSTMENTS	37
2. DISASSEMBLY	3	REGLAGES	54
3. EXPLODED VIEWS, PACKING AND PARTS LIST	4	AJUSTES	71
4. PCB PARTS LIST	20	7. IC INFORMATION	88
5. SCHEMATIC AND P.C.BOARDS CONNECTION DIAGRAM	23	8. PANEL FACILITIES	89
		9. SPECIFICATIONS	90

PIONEER ELECTRONIC CORPORATION 4-1, Meguro 1-Chome, Meguro-ku, Tokyo 153, Japan

PIONEER ELECTRONICS SERVICE INC. P.O. Box 1760, Long Beach, California 90801 U.S.A.

PIONEER ELECTRONICS OF CANADA, INC. 300 Allstate Parkway Markham, Ontario L3R 0P2 Canada

PIONEER ELECTRONIC [EUROPE] N.V. Haven 1087 Keetberglaan 1, 9120 Melsele, Belgium

PIONEER ELECTRONICS AUSTRALIA PTY. LTD. 178-184 Boundary Road, Braeside, Victoria 3195, Australia TEL: [03] 580-9911

© PIONEER ELECTRONIC CORPORATION 1992

3. EXPLODED VIEWS, PACKING AND PARTS LIST

NOTES:

- The parts with an encircled number are generally unavailable because they are not in our Master Spare Parts List.
- The Δ mark found on some component parts indicates the importance of the safety factor of the part. Therefore, when replacing, be sure to use parts of identical designation.
- Parts marked by "⊙" are not always kept in stock. Their delivery time may be longer than usual or they may be unavailable.

3.1 PACKING

Parts List

Mark	No.	Description	Part No.
	1	Pad R	RHA1084
	2	Pad F	RHA1083
	3	Packing sheet	RHC1021
	4	Packing case	RHG1360
	5	Caution card	RRN1001

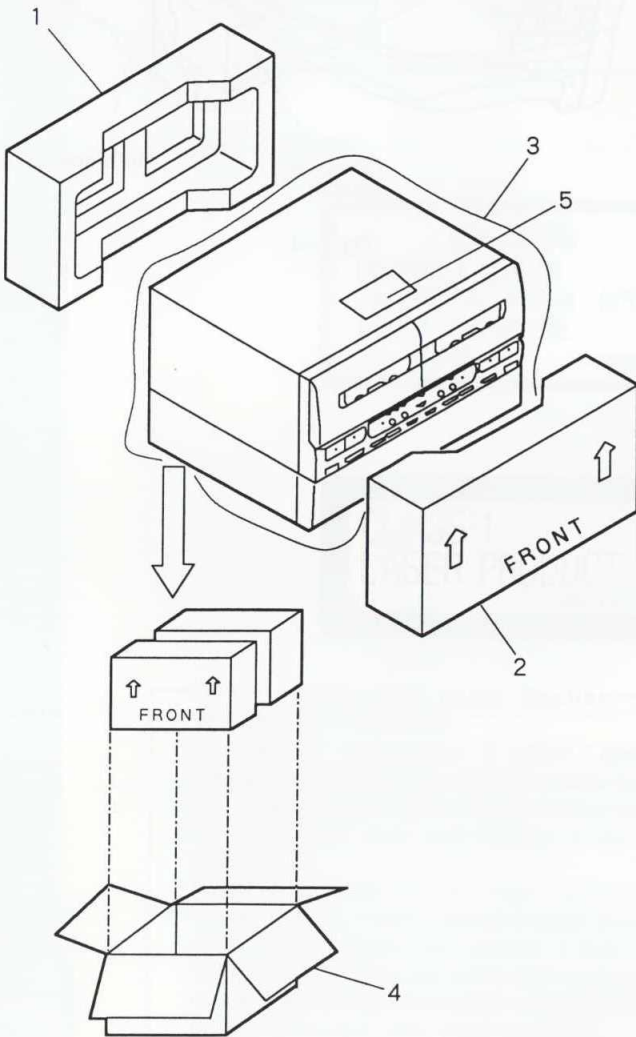

3.2 EXTERIOR

Parts List

Mark	No.	Description	Part No.
	1	12P F.F.C/30V	PDD1116
	2	Connector assembly (17P)	RKP1504
	3	Cushion	REB1004
	4	Door lens L	RAH2084
	5	Door lens R	RAH2085
	6	Bonnet	RXX1487
	7	Door panel R	RAH2026
	8	Door panel L	RAH2025
	9	Screw	BBZ30P060FMC
	10	
	11	Screw	BBZ30P080FZK
	12	Screw	BBZ30P080FMC
	13	Tray name plate 1	RAH1967
	14	Tray name plate 2	RAH1968
	101	MAIN UNIT	RWZ2482
	102	SUB UNIT	RWZ2485
	103	RF UNIT	RWZ2632
	104	
	105	Chassis	RNB1071
	106	Angle	RNE1497
	107	Bracket	RNE1498
	108	
	109	
	110	Bracket A	RNE1515
	111	PC support B	VEC1179
	112	Twin tray mechanism assembly	PXA1458
	113	Rear panel	RNA1537
	114	Binder	PEC-107
	115	Wire (SP)	D20PYY0520E

Digitized by WWW.FREESERVICE MANUALS.INFO

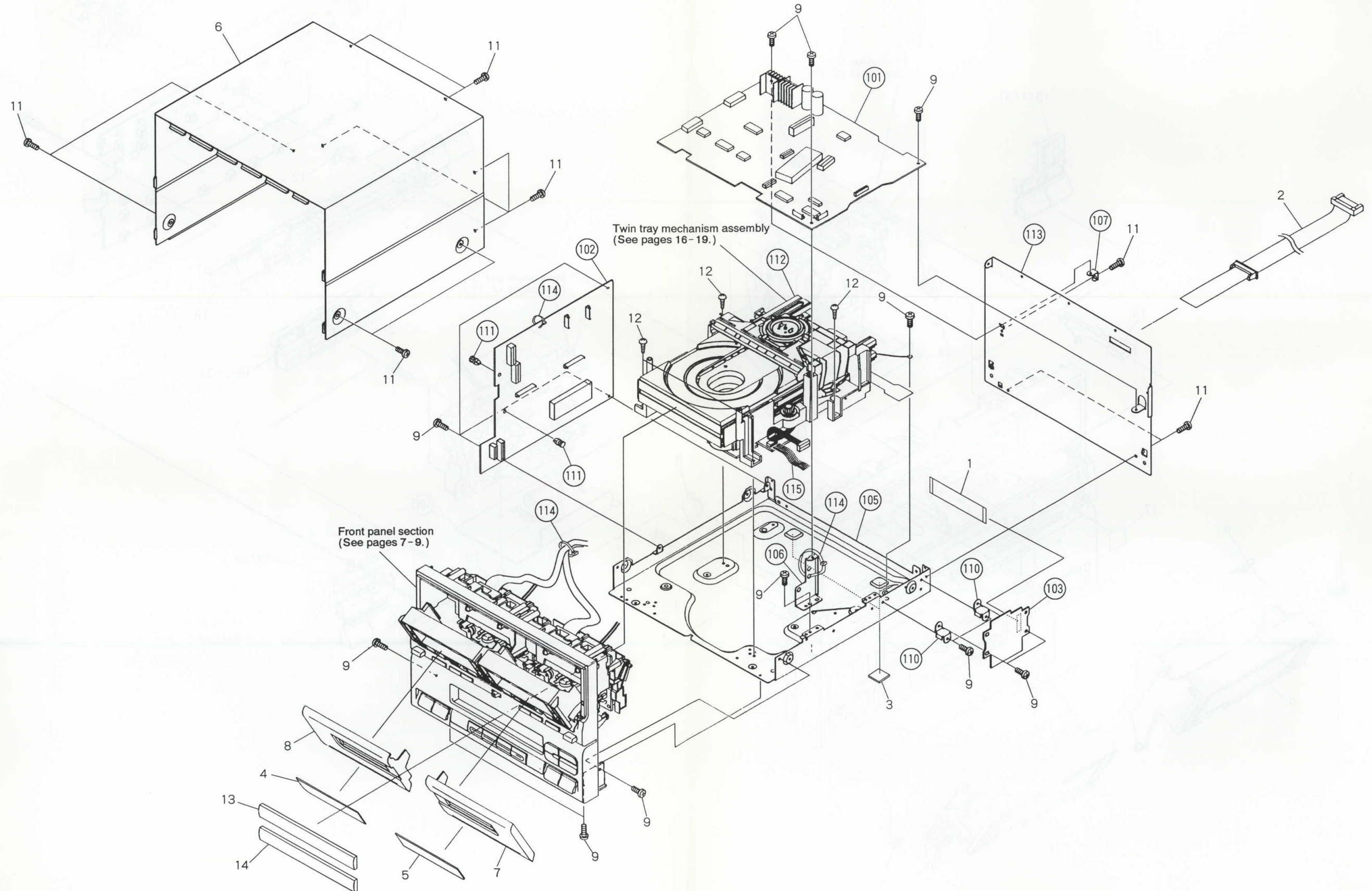

Twin tray mechanism assembly
(See pages 16-19.)

Front panel section
(See pages 7-9.)

3.3 FRONT PANEL SECTION

Digitized by WWW.FREESEVICEMANUALS.INFO

B

C

D

A

B

C

D

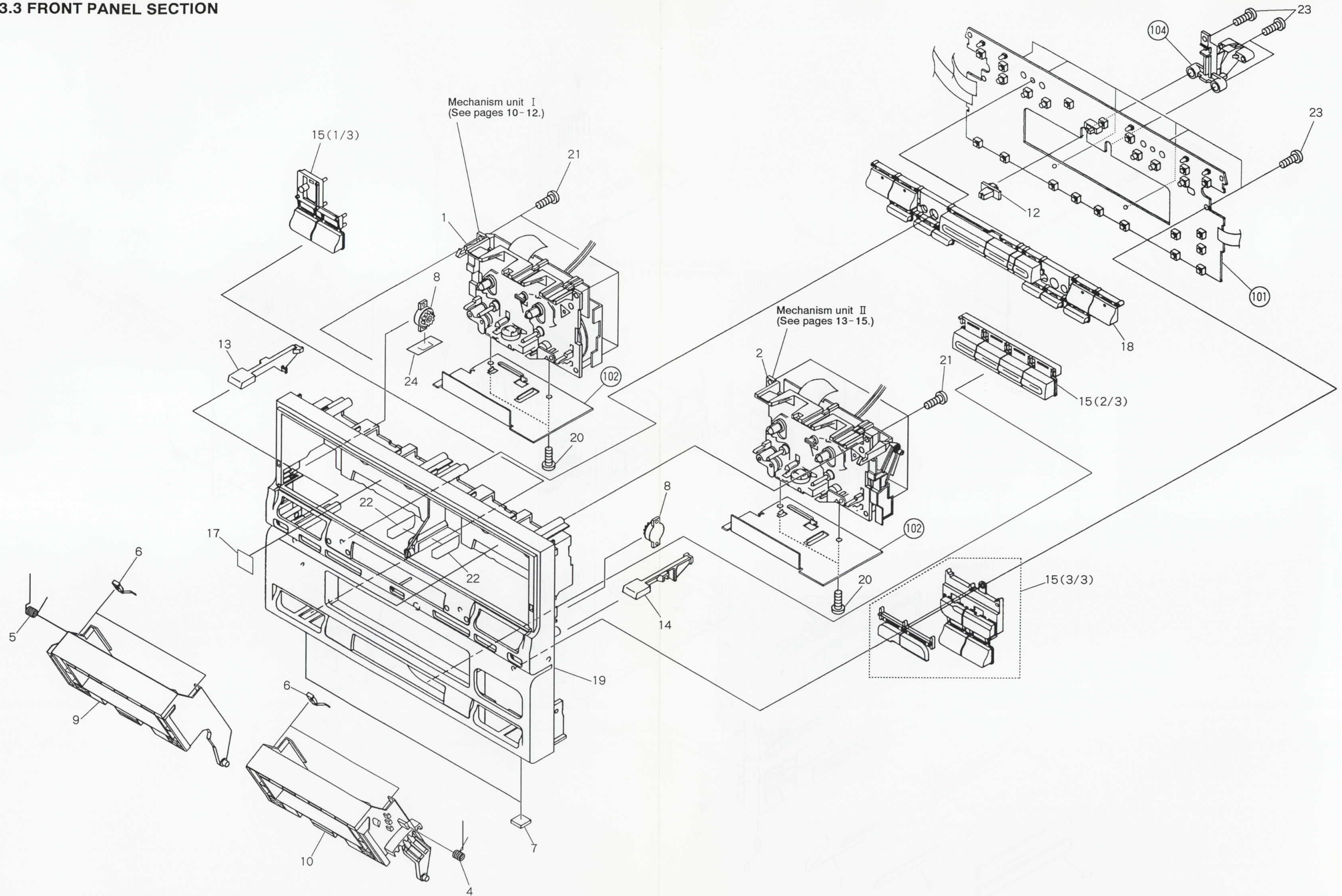

7

1

2

3

4

5

6

Parts List

Mark	No.	Description	Part No.
●	1	Mechanism unit I	RYM1174
●	2	Mechanism unit II	RYM1175
	3	•••••	
	4	Door spring R	RBH1315
	5	Door spring L	RBH1316
	6	Half pressure spring	RBK1004
	7	Cushion	REB1004
	8	Damper assembly	REC1005
	9	Door pocket L	RNK1799
	10	Door pocket R	RNK1800
	11	•••••	
	12	Slide knob	RAC1641
	13	Eject knob L(▲)	RAC1669
	14	Eject knob R(▲)	RAC1670
	15	Control knob T	RAC1672
	16	•••••	
	17	Indicator	REE1019
	18	Control knob assembly	RXA1485
	19	Front panel	RNT1123
	20	Screw	BBZ30P050FZK
	21	Screw	BBZ30P080FMC
	22	Spacer T	REC1147
	23	Screw	BPZ30P080FZK
	24	Spacer D	REC1148

Mark	No.	Description	Part No.
	101	CONTROL UNIT	RWX1055
	102	Shield plate	RNE1496
	103	•••••	
	104	Center bracket	RNK1801

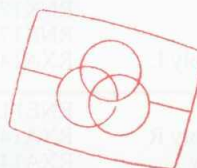

Free service manuals
Gratis schema's

Digitized by

www.freesevicemanuals.info

3.4 MECHANISM UNIT

3.4.1 MECHANISM UNIT I (RYM1174)

Parts List

Mark	No.	Description	Part No.	Mark	No.	Description	Part No.
	1	Head holder assembly	RXA1400		46	PC board	RNP1348
	2	Head frame	RNK1715		47	Housing	RKP1396
	3	Head lever	RNK1716		48	Eject lever L	RNK1831
	4	Azimuth spring	RBK1006		49	Collar	RNK1704
	5	Assist arm assembly	RXA1401		50	Head wire	RKP1499
	6	Head arm gear	RNK1717		51	Spring	RBH1282
	7	Cassette spring	RBK1039		52	Spring	RBH1283
	8	Eject lock	RNK1718		53	Spring	RBH1284
	9	Reel cap	RNK1719		54	Spring	RBH1286
	10	Arm pinch assembly L	RXA1403		55	Spring	RBH1288
	11	Head base	RNE1437		56	Spring	RBH1291
	12	Arm pinch assembly R	RXA1404		57	Spring	RBH1285
	13	Play arm assembly L	RXA1405		58	Spring	RBH1287
	14	Play gear	RNK1720		59	Spring	RBH1289
	15	Play arm assembly R	RXA1406		60	Spring	RBH1290
	16	OS chassis	RXA1411		61	Spring	RBH1292
	17	Sub reel assembly L	RXA1407		62	FWR spring	RBH1061
	18	Solenoid	RXP1017		63	FWF spring	RBH1060
	19	Wire	RDC1006		64	Spring(L)	RBH1319
	20	RVS arm	RNK1721		65	Azimuth screw	RBA1023
	21	FF gear	RNK1723		66	U bind screw	RBA1027
	22	FR arm assembly	RXA1412		67	Screw	RBA1030
	23	FR pulley assembly	RXA1413		68	Screw	PCZ20P040FMC
	24	FR belt	REB1158		69	Screw	RBA1093
	25	Shaft holder	RNG1048		70	Screw	RBA1094
	26	Flywheel assembly L	RXA1423		71	Screw	RBA1100
	27	Shaft holder	RNG1005		72	Screw	RBA1095
	28	Brake arm	RNK1724		73	Washer	RBF1044
	29	Sub reel assembly R	RXA1408		74	Washer	WA16D032D025
	30	Trigger arm	RNK1722		75	Washer	WA26D047D013
	31	Cam gear	RNK1725				
	32	Shaft holder	RNG1049				
	33	Flywheel assembly R	RXA1424				
	34	Shaft holder	RNG1004				
	35	Wire	RDD1247		101	Wire holder	RNK1683
					102	Jumper	RDD1012
	36	•••••					
	37	PC board	RNP1430				
	38	Mode switch	RSN1020				
	39	Leaf switch	RSN1019				
	40	Hole IC	DN6851A				
	41	FW bracket	RNE1438				
	42	Spacer	RNK1822				
	43	Motor assembly	RXM1053				
	44	•••••					
	45	Main belt	REB1159				

Digitized by WWW.FREESERVICE MANUALS.INFO

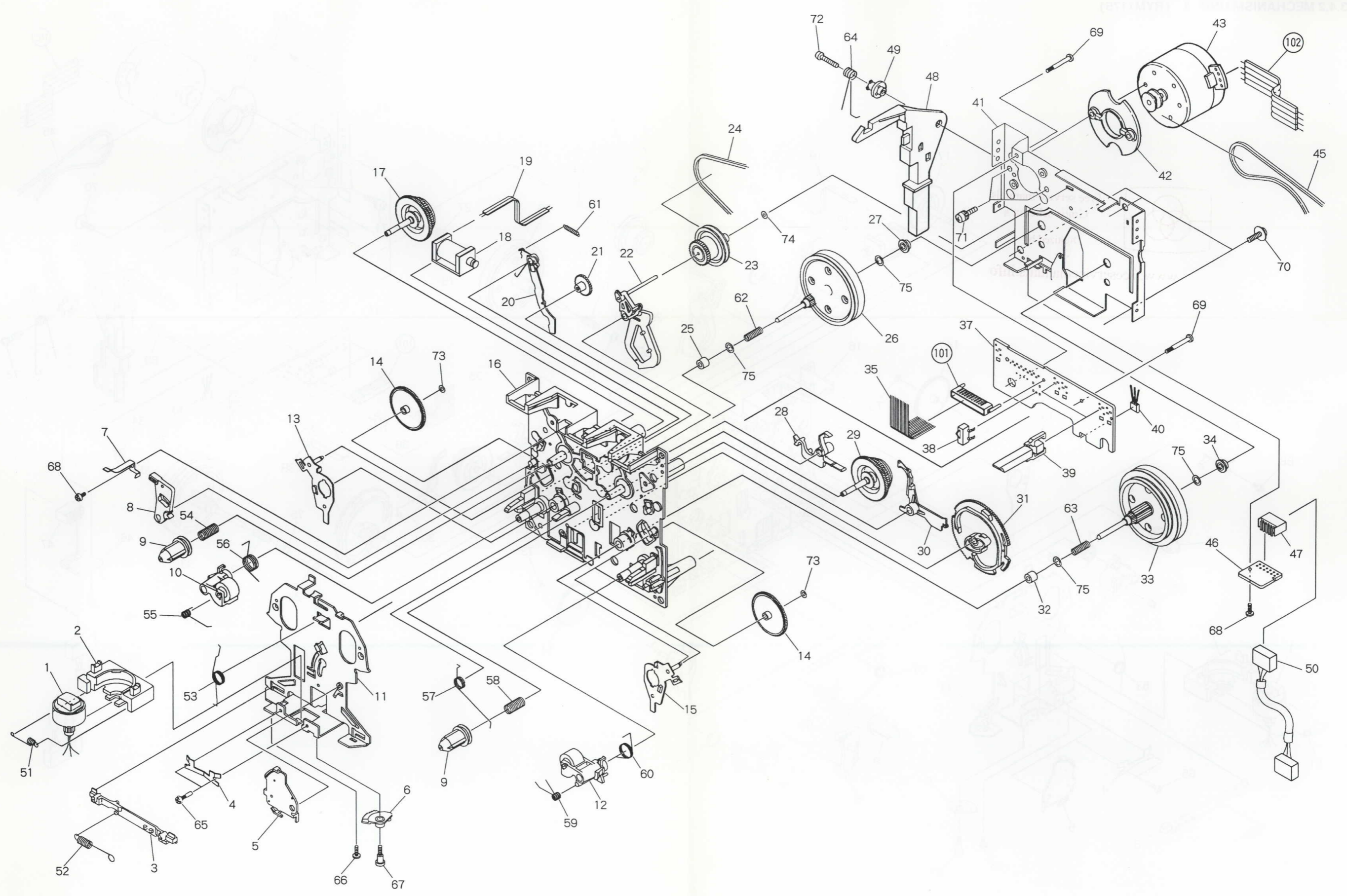

3.4.2 MECHANISM UNIT II (RYM1175)

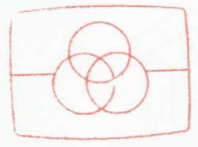

Free service manuals
Gratis schema's
Digitized by
www.freesevicemanuals.info

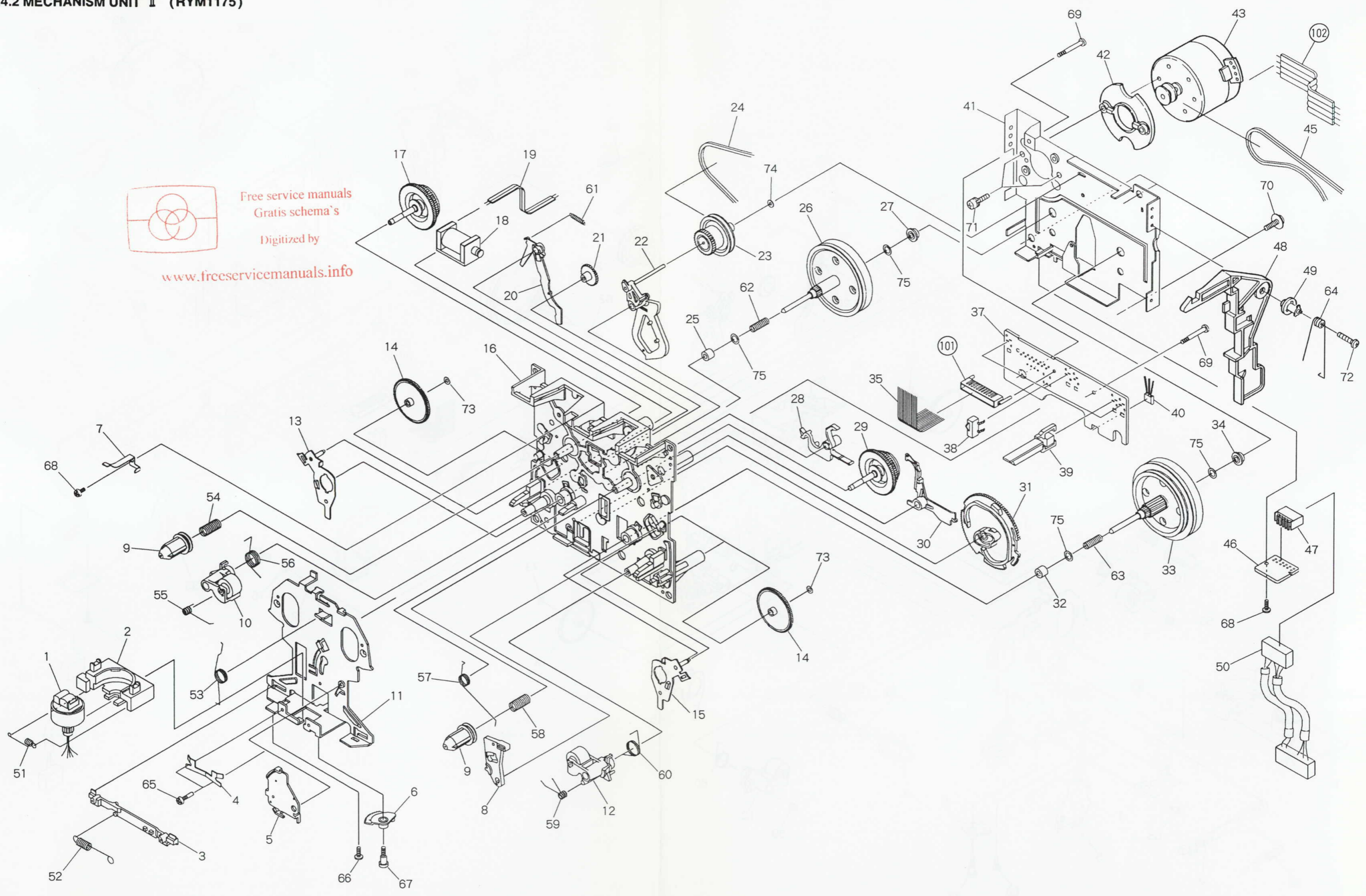

Parts List

Mark	No.	Description	Part No.	Mark	No.	Description	Part No.
	1	Head holder assembly	RXA1416		46	PC board	RNP1348
	2	Head frame	RNK1715		47	Housing	RKP1397
	3	Head lever	RNK1716		48	Eject lever R	RNK1811
	4	Azimuth spring	RBK1006		49	Collar	RNK1704
	5	Assist arm assembly	RXA1401		50	Head wire	RKP1500
	6	Head arm gear	RNK1717		51	Spring	RBH1282
	7	Cassette spring	RBK1039		52	Spring	RBH1283
	8	Eject lock	RNK1718		53	Spring	RBH1284
	9	Reel cap	RNK1719		54	Spring	RBH1286
	10	Arm pinch assembly L	RXA1403		55	Spring	RBH1288
	11	Head base	RNE1437		56	Spring	RBH1291
	12	Arm pinch assembly R	RXA1404		57	Spring	RBH1285
	13	Play arm assembly L	RXA1405		58	Spring	RBH1287
	14	Play gear	RNK1720		59	Spring	RBH1289
	15	Play arm assembly R	RXA1406		60	Spring	RBH1290
	16	OS chassis	RXA1411		61	Spring	RBH1292
	17	Sub reel assembly L	RXA1407		62	FWR spring	RBH1061
	18	Solenoid	RXP1017		63	FWF spring	RBH1060
	19	Wire	RDC1006		64	Spring(R)	RBH1320
	20	RVS arm	RNK1721		65	Azimuth screw	RBA1023
	21	FF gear	RNK1723		66	U bind screw	RBA1027
	22	FR arm assembly	RXA1412		67	Screw	RBA1030
	23	FR pulley assembly	RXA1413		68	Screw	PCZ20P040FMC
	24	FR belt	REB1158		69	Screw	RBA1093
	25	Shaft holder	RNG1048		70	Screw	RBA1094
	26	Flywheel assembly L	RXA1423		71	Screw	RBA1100
	27	Shaft holder	RNG1005		72	Screw	RBA1095
	28	Brake arm	RNK1724		73	Washer	RBF1044
	29	Sub reel assembly R	RXA1408		74	Washer	WA16D032D025
	30	Trigger arm	RNK1722		75	Washer	WA26D047D013
	31	Cam gear	RNK1725				
	32	Shaft holder	RNG1049				
	33	Flywheel assembly R	RXA1424				
	34	Shaft holder	RNG1004				
	35	Wire(14P)	RDD1217		101	Wire holder	RNK1683
	36			102	Jumper	RDD1012
	37	PC board	RNP1430				
	38	Mode switch	RSN1020				
	39	Leaf switch	RSN1019				
	40	Hole IC	DN6851A				
	41	FW bracket	RNE1438				
	42	Spacer	RNK1822				
	43	Motor assembly	RXM1053				
	44					
	45	Main belt	REB1159				

3.5 TWIN TRAY MECHANISM SECTION

Parts List

Mark	No.	Description	Part No.
	1	Clamp spring	PBH1103
	2	Lever spring	PBH1104
	3	Belt	PEB1106
	4	Motor pulley	PNW1634
	5	Tray 1	PNW1839
	6	Tray 2	PNW1840
	7	Sub tray	PNW1841
	8	Loading base	PNW1842
	9	Main cam	PNW1843
	10	Follow gear	PNW1844
	11	Gear 1	PNW1845
	12	Gear 2	PNW1846
	13	Idler gear	PNW1847
	14	Clamper arm U	PNW1850
	15	Clamper arm B	PNW1851
	16	Clamp cam	PNW1852
	17	Float base	PNW2041
	18	Lock lever	PNW1854
	19	D.C. motor (LOADING)	PXM1010
	20	Floating rubber	PEB1014
	21	Floating rubber	PEB1132
	22	Screw	PBA1048
	23	Screw	IPZ30P080FMC
	24	Screw	IPZ20P080FMC
	25	Chip capacitor	CKSYF105Z16
	26	Screw	JFZ20P025FMC
	27	Drive spring	PBH1084
	28	Plate spring	PBK1057
	29	Belt	PEB1072
	30	Drive screw	PLA1003
	31	Guide bar	PLA1071
	32	Half nut	PNW1605
	33	Disc holder	PNW1608
	34	•••••	
	35	Earth spring	PBH1009
	36	Push switch (INSIDE)	DSG1014
	37	D.C. motor assembly (with oil) (SPINDLE)	PEA1028
	38	Pickup assembly	PEA1030
	39	Screw	BPZ20P080FZK
	40	Screw	PMZ20P030FMC
	41	D.C. motor (CARRIAGE)	PXM1013
	42	Screw	PBZ30P080FMC
	43	Semi-fixed resistor	PCP1008
	44	Screw	PMZ26P040FMC
	45	Gear pulley	PNW1848
	46	Push spring	PBH1105
	47	Screw	IPZ30P200FMC
	48	Pulley	PNW1066
	49	Screw	IBZ30P100FMC
	50	Screw	IBZ30P050FZK

Mark	No.	Description	Part No.
	101	Yoke	PNB1216
	102	Clamp magnet	PMF1014
	103	Clamper holder	PNW1849
	104	Clamper S	PNW1609
	105	Mechanism PCB assembly	PWX1162
	106	Servo mechanism assembly	PXA1455
	107	Connector assembly (6P)	PDE1184
	108	Mechanism chassis	PNW1604
	109	Motor base	PNB1211
	110	Mechanism base	PNB1230
	111	•••••	
	112	Sub plate	PNB1287
	113	Earth lead unit	PDF1104
	114	Binder	PEC-107
	115	Mechanism base assembly	PXA1467

• How to install the disc table

1 Use nippers or other tool to cut the two sections marked **A** in figure **1**. Then remove the spacer.

2 While supporting the spindle motor shaft with the stopper, put spacer on top of the motor base (angled so it doesn't touch section **B**), and stick the disc table on top (takes about 9kg pressure). Take off the spacer.

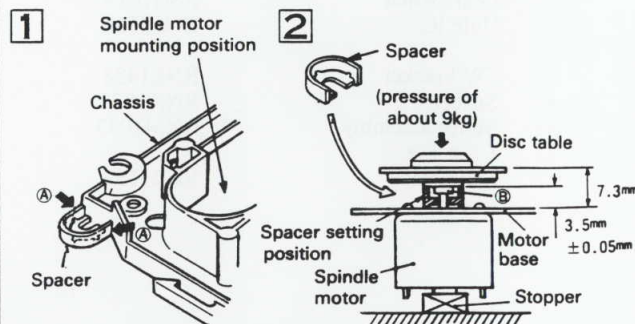

1 2 3 4 5 6 7 8 9

A B C D

A B C D

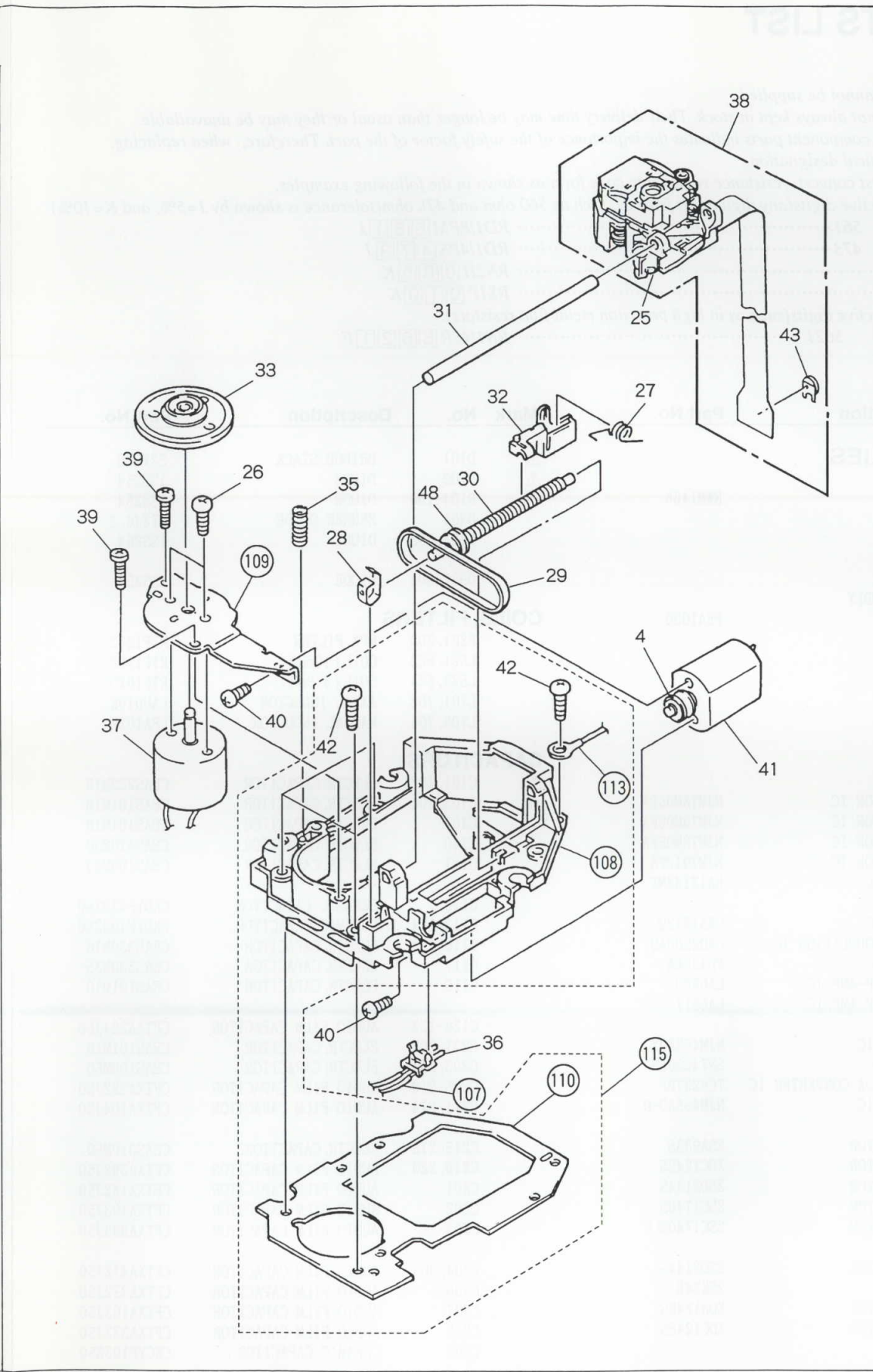
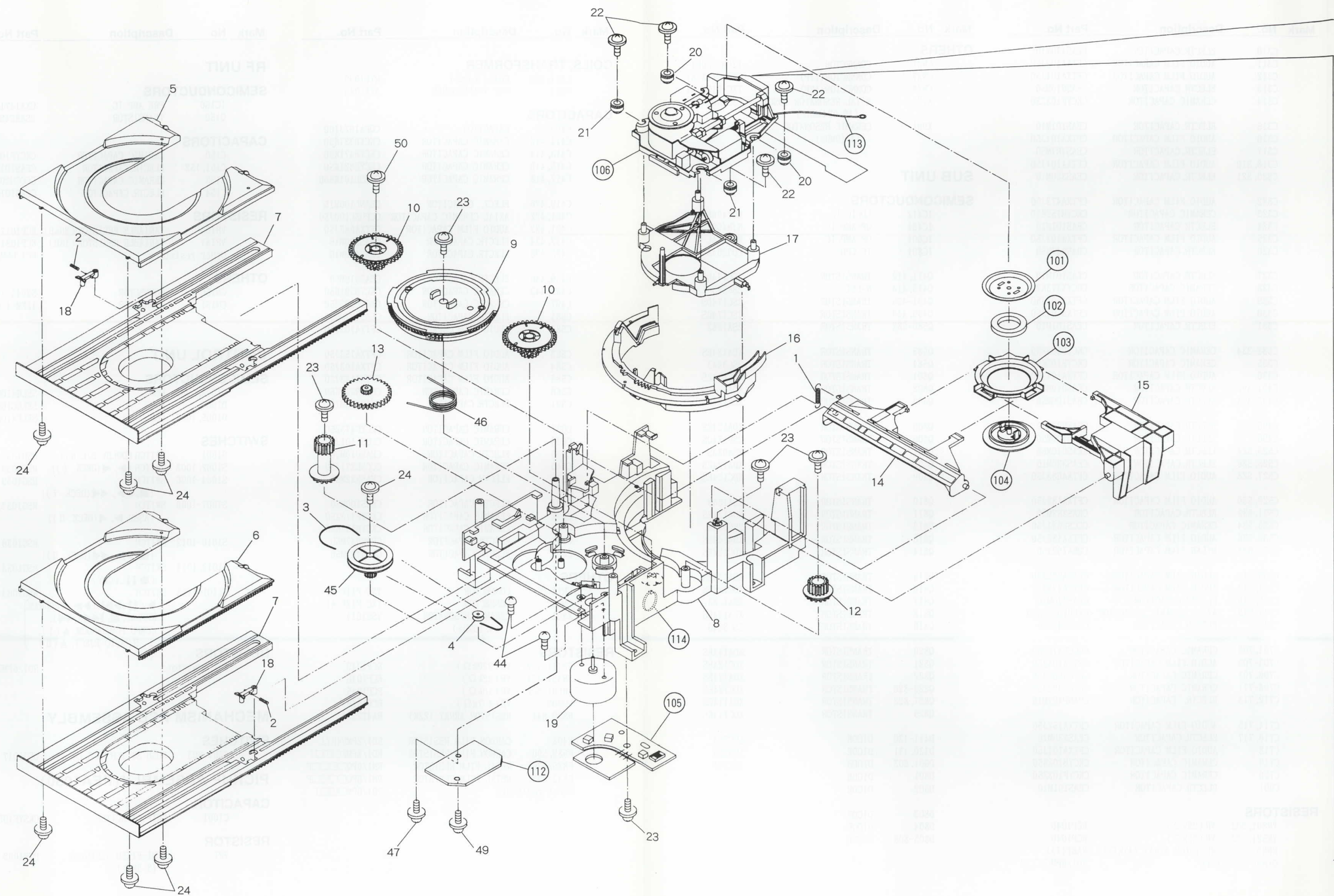

1 2 3 4 5 6 7 8 9

5.2 SCHEMATIC DIAGRAM

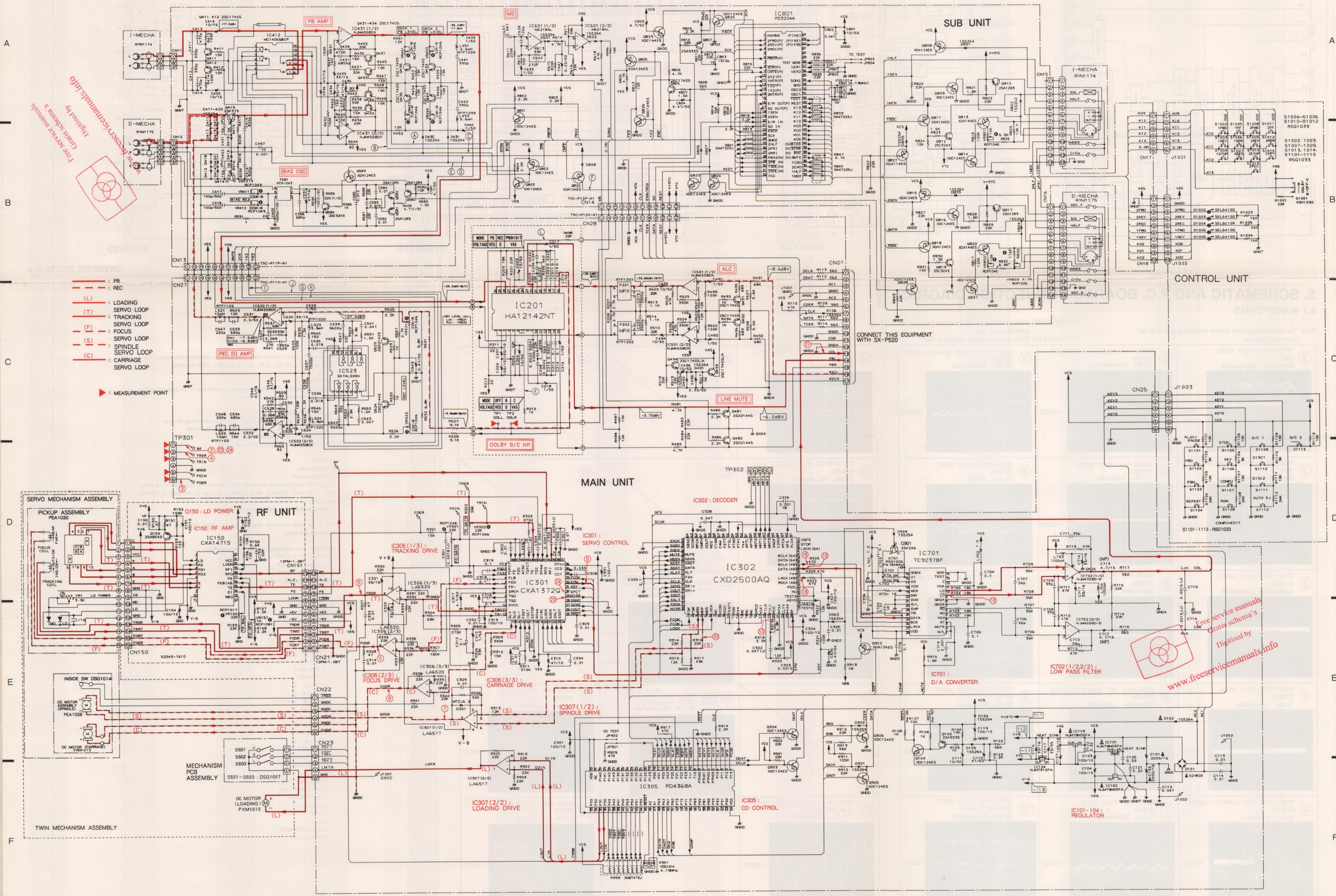

- : PB
- : REC
- (L) : LOADING SERVO LOOP
- (T) : TRACKING SERVO LOOP
- (F) : FOCUS SERVO LOOP
- (S) : SPINDLE SERVO LOOP
- (C) : CARRIAGE SERVO LOOP
- ▶ : MEASUREMENT POINT

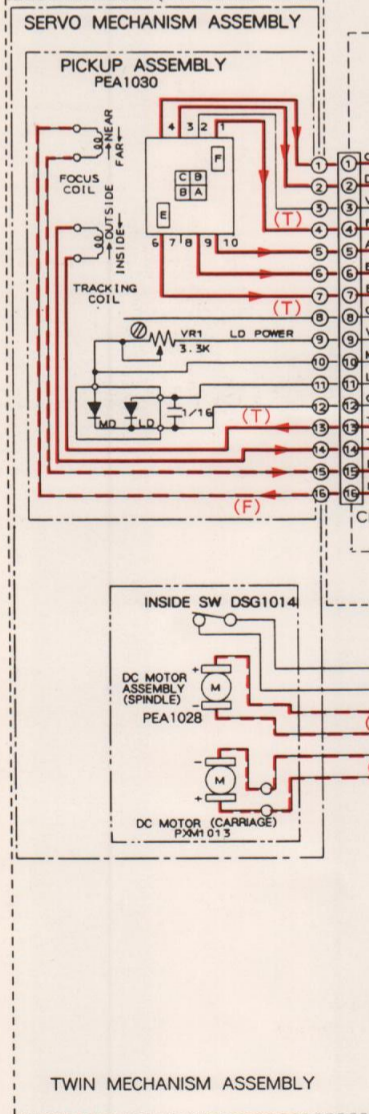

Free service manuals
Digitized by
www.freeservicemanuals.info

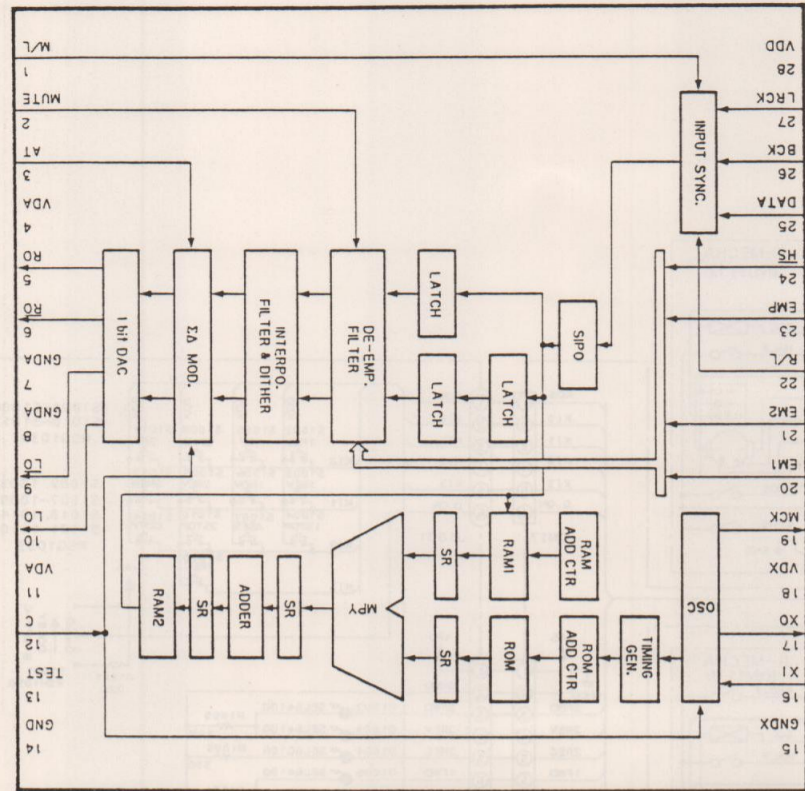

TC9327BF

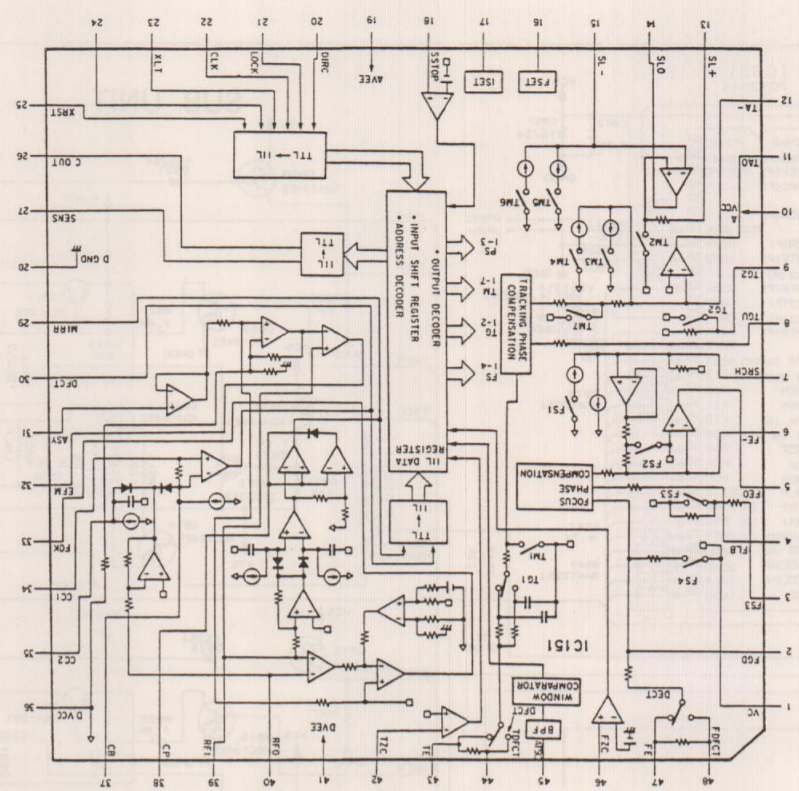

CXA1372Q

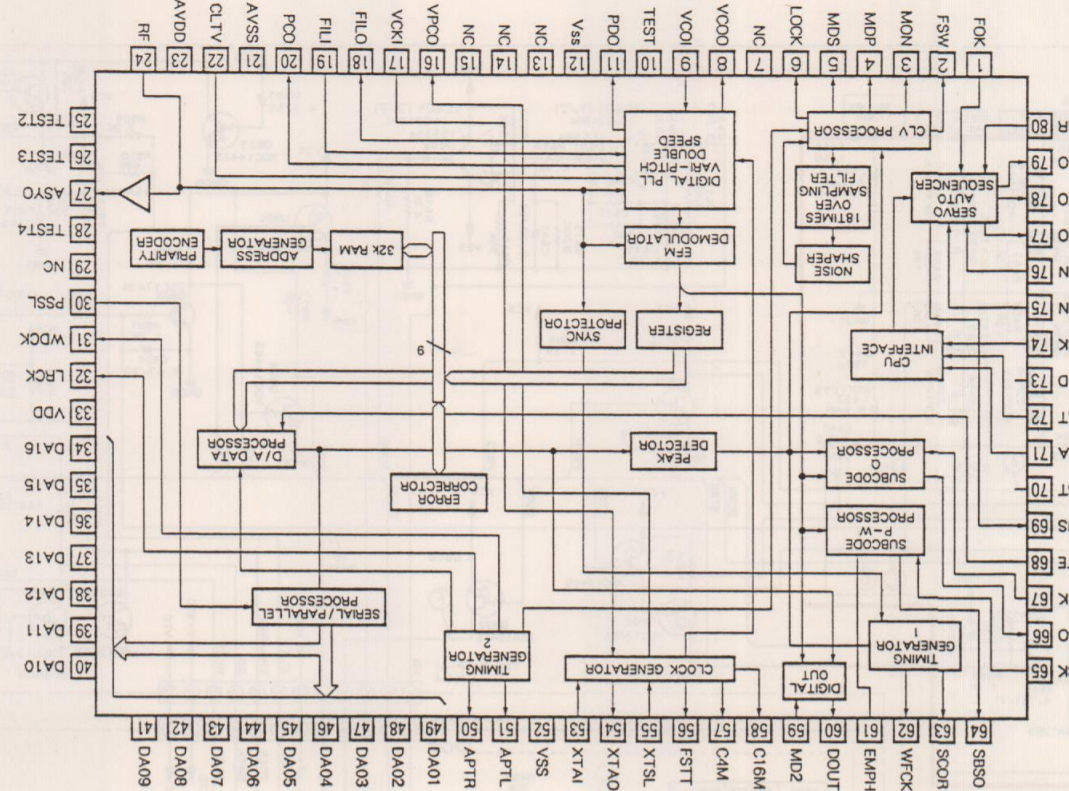

CXD2500AQ

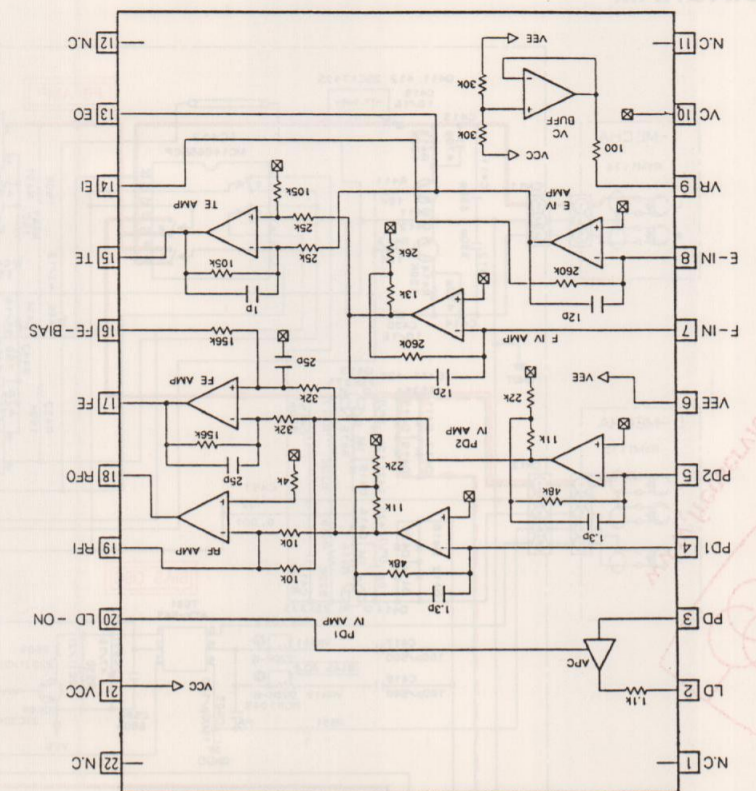

CXA1471S

IC BLOCK DIAGRAMS

5. SCHEMATIC AND P.C. BOARDS CONNECTION DIAGRAM

5.1 WAVEFORMS

Note: The encircled numbers denote measuring points in the schematic diagram.

*1 50T-JUMP: After switching to the pause mode, press the manual search key.
*2 FOCUS-IN: Press the key without loading a disc.

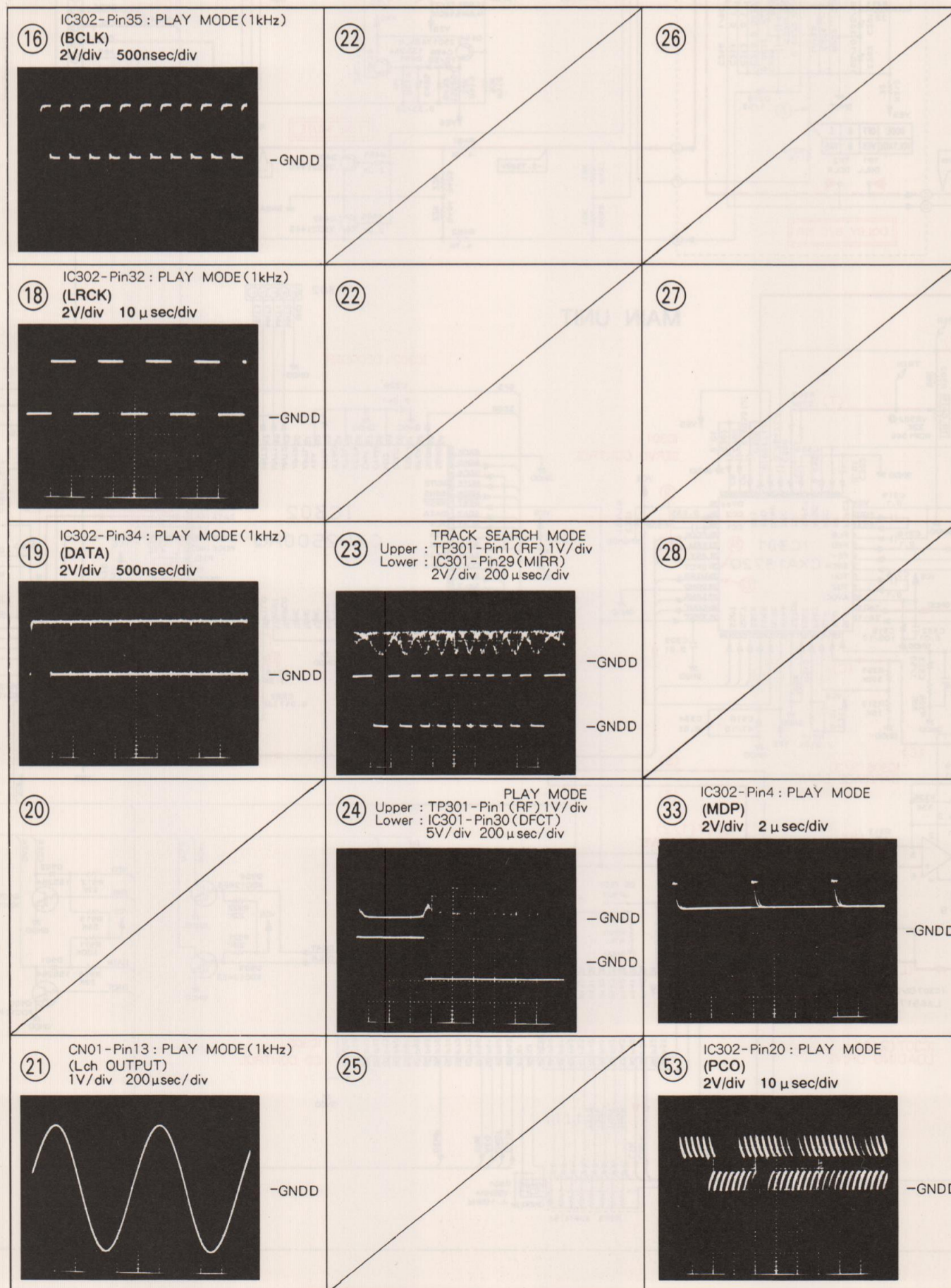
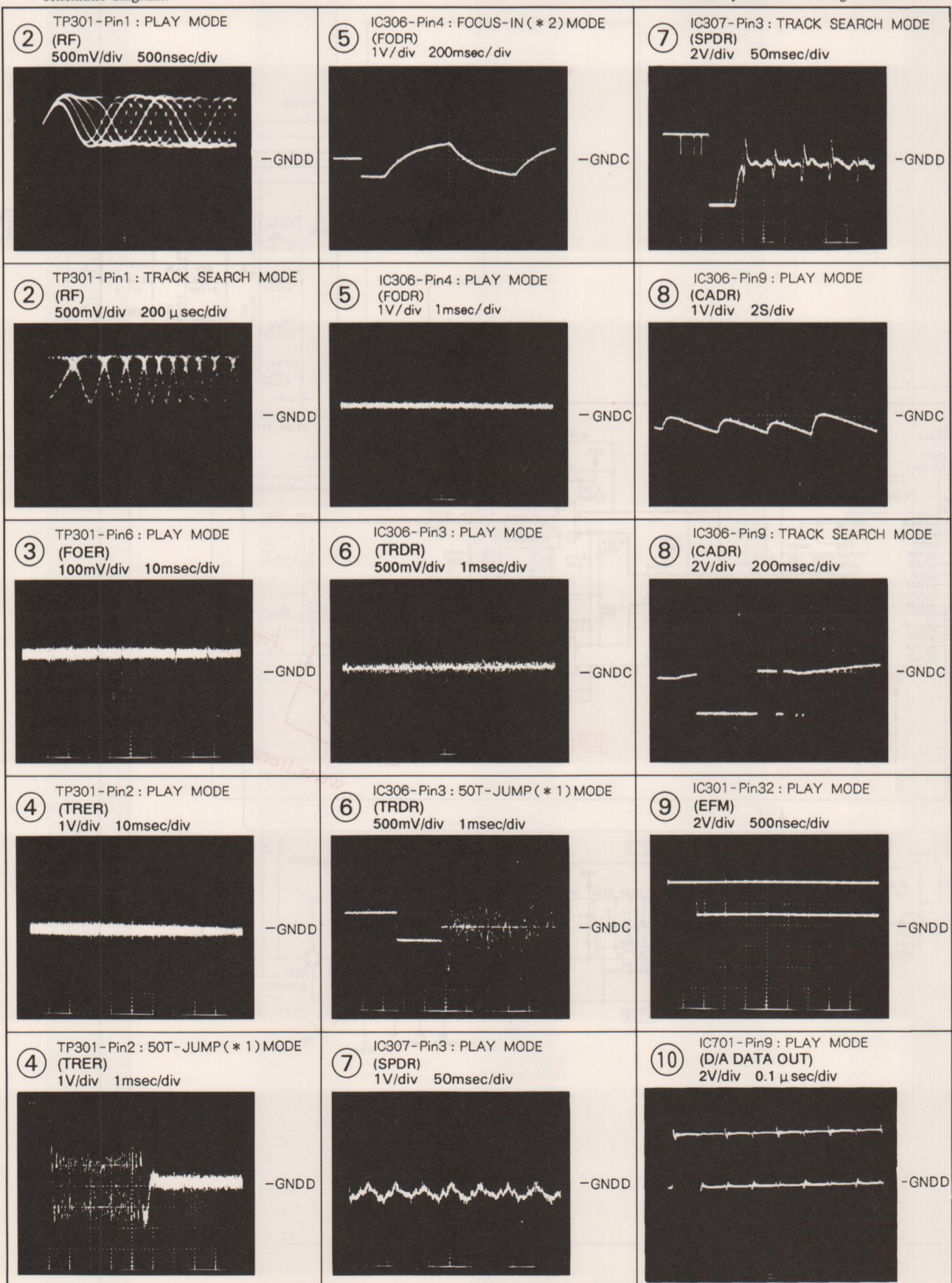

- 1. RESISTORS: Indicated in Ω, 1/4W, 1/8W and 1/8W, ± 5% tolerance unless otherwise noted p; k Ω, M; M Ω, (F); ± 1%, (G); ± 2%, (K); ± 10%, (M); ± 20% tolerance.
- 2. CAPACITORS: Indicated in capacity (μF) / voltage (V) unless otherwise noted p; pF. Indication without voltage is 50V except electrolytic capacitor.
- 3. VOLTAGE, CURRENT: TAPE DECK SECTION: DC voltage (V) at no input signal mode. CD SECTION: DC voltage (V) at play mode. mA: DC current at play state. Value in () is DC current at stop mode.

- 4. OTHERS: Signal route, Adjusting point. The Δ mark found on some component parts indicates the importance of the safety factor of the part. Therefore, when replacing, be sure to use parts of identical designation. * marked capacitors and resistors have parts numbers.

- 5. SWITCHES: (The underlined indicates the switch position) OUTSIDE OF P.C. BOARDS: Lever switch : CLAMP, Push switch : INSIDE. MECHANISM BOARD ASSEMBLY: S603:MZS1, S604:MZS2, S605:DCHM, S606:DCNT. FUNCTION UNIT: S1001:DOLBY B/C NR, S1002: DECK I, S1003: DECK I, S1004: DECK I, S1005: DECK I, S1006: DECK I, S1007:ASES, S1008: DECK II, S1009: DECK II, S1010: DECK II, S1011: DECK II, S1012: DECK II, S1013: DECK II, S1014: COPY, S1015: / II, S1102: PROGRAM, S1103: REPEAT, S1104: REPEAT, S1105: DECK I, S1106: DECK I, S1107: COMPU PGM, S1108: RANDOM, S1109: I, S1110: I, S1111: II, S1112: AUTO EJECT, S1113: II.

REF. UNIT

MAIN UNIT

IC150
(CXA1471S)

Pin No.	Voltage	Pin No.	Voltage
1	N. C.	12	N. C.
2	4.9	13	0
3	-4.9	14	0
4	0	15	0
5	0	16	-0.05
6	-4.9	17	-0.05
7	0	18	0
8	0	19	0
9	N. C.	20	0
10	0	21	5
11	N. C.	22	N. C.

IC301
(CXA1372Q)

Pin No.	Voltage	Pin No.	Voltage
1	0	25	4.9
2	0	26	0.05
3	0	27	0.05
4	0	28	0
5	0	29	0
6	0	30	N. C.
7	0.3	31	2.5
8	0	32	2.5
9	0	33	0.1
10	5	34	1.3
11	0	35	-1
12	0	36	5
13	0	37	0
14	0	38	-3.5
15	0	39	0
16	-4	40	0
17	1.3	41	-4.9
18	0	42	0
19	-4.9	43	0
20	5	44	0
21	0	45	0
22	5	46	0
23	5	47	0
24	0	48	0

IC305
(PD4368A)

Pin No.	Voltage	Pin No.	Voltage
1	0.1	33	N. C.
2	0	34	N. C.
3	0	35	N. C.
4	4.8	36	N. C.
5	5	37	0
6	5	38	0
7	5	39	5
8	5	40	5
9	0	41	N. C.
10	0	42	N. C.
11	5	43	N. C.
12	0	44	N. C.
13	0	45	5
14	5	46	2.5 (CLOCK)
15	0	47	2.4 (CLOCK)
16	0	48	4.9
17	5	49	0
18	0	50	5
19	0 (PULSE)	51	0
20	2.7 (PULSE)	52	N. C.
21	N. C.	53	N. C.
22	N. C.	54	N. C.
23	N. C.	55	0
24	N. C.	56	N. C.
25	N. C.	57	N. C.
26	N. C.	58	N. C.
27	N. C.	59	N. C.
28	N. C.	60	N. C.
29	N. C.	61	N. C.
30	N. C.	62	N. C.
31	5	63	N. C.
32	5	64	0

IC306
(LA6520)

Pin No.	Voltage
1	0
2	0
3	0
4	0
5	0
6	0
7	0
8	0
9	0
10	0
11	0

IC307
(LA6517)

Pin No.	Voltage
1	0
2	11.2
3	0
4	-11.9
5	0
6	0
7	0
8	0

IC302
(CXD2500AQ)

Pin No.	Voltage	Pin No.	Voltage
1	0.1	41	N. C.
2	N. C.	42	0
3	0	43	N. C.
4	0	44	N. C.
5	N. C.	45	N. C.
6	0	46	4.4
7	N. C.	47	3.3
8	N. C.	48	3.3
9	0	49	0
10	0	50	N. C.
11	N. C.	51	N. C.
12	0	52	0
13	N. C.	53	2.5
14	N. C.	54	N. C.
15	N. C.	55	0
16	N. C.	56	N. C.
17	0	57	N. C.
18	3.2	58	N. C.
19	2.4	59	0
20	2.4	60	N. C.
21	0	61	N. C.
22	3.2	62	N. C.
23	5	63	0
24	2.5	64	N. C.
25	N. C.	65	0
26	0	66	0
27	2.5	67	5
28	0	68	5
29	N. C.	69	0
30	0	70	4.9
31	N. C.	71	0
32	2.5	72	5
33	5	73	5
34	0	74	5
35	2.2	75	0.05
36	N. C.	76	0.05
37	N. C.	77	0
38	N. C.	78	5
39	N. C.	79	5
40	N. C.	80	0

IC701
(TC9237BF)

Pin No.	Voltage	Pin No.	Voltage
1	5	15	0
2	5	16	2.5
3	5	17	2.5
4	5	18	5
5	2.7	19	2.6
6	2.5	20	0
7	0	21	0
8	0	22	0
9	2.5	23	0
10	2.8	24	5
11	5	25	0
12	0	26	2.4
13	N. C.	27	2.5
14	0	28	5

IC201
(HA12142NT)

Pin No.	Voltage	Pin No.	Voltage
1	0	16	0
2	4.8	17	-2
3	0	18	OFF -0.5
4	0		B -1.8
5	OFF -3.5		C -2
	B 0	19	0
	C 4.6	20	0
6	0	21	0
7	0	22	0
8	0	23	0
9	0	24	0
10	0	25	0
11	0	26	-0.3
12	0	27	-4.4
13	OFF -0.4	28	0
	B -1.8	29	-4.6
	C -2	30	0
14	-2		
15	0		

Point	Signal name	Mode	Voltage
A	×2 or CrO2	STOP	0
		×2, 1CrO2	4
		STOP	0
		1-CrO2	4
B	×2 or CrO2	2-CrO2	4
		1-Nor	0
		2-Nor	0
		×1COPY	0
		×2COPY	3.5
		1PB	2.5
C	2PB	2PB	-5
		×2COPY	2
		×1COPY	2
D	1×2	1PB	3
		×1COPY	3
		×2COPY	0
E	2PB	1PB	-5
		2PB	5
		×2COPY	-5
		×1COPY	-5
G	RMUTE	STOP etc.	2.4
		R/P	0
H	2CR	CR	5
		Nor	0
I	1×2	Double speed	4.2
		Normal speed	0
J	1×2	Double speed	0
		Normal speed	5
K	Dolby	OFF	-4
		B	0
		C	4.5
L	ENCODE	STOP	-0.5
		REC	-0.5
		PB	-4.5

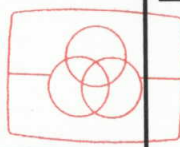

Free service manuals
Gratis schema's
Digitized by

www.freesevicemanuals.info

PDC - P520T

Digitized by WWW.FREESERVICEMANUALS.INFO

5.3 P.C. BOARDS CONNECTION DIAGRAM

P.C.B. pattern diagram indication	Corresponding part symbol	Part name	P.C.B. pattern diagram indication	Corresponding part symbol	Part name
		Transistor			Ceramic capacitor
		FET			Mylar capacitor
		Diode			Styro capacitor
		Zener diode			Electrolytic capacitor (Non polarized)
		LED			Electrolytic capacitor (Nonheats)
		Varactor			Electrolytic capacitor (Polarized)
		Tact switch			Power capacitor
		Inductor			Semi-fixed resistor
		Coil			Resistor array
		Transformer			Resistor
		Filter			Resonator
					Thermistor

1. This P.C.B. connection diagram is viewed from the parts mounted side.
2. The parts which have been mounted on the board can be replaced with those shown with the corresponding wiring symbols listed in the above Table.
3. The capacitor terminal marked with shows negative terminal.
4. The diode marked with shows cathode side.
5. The transistor terminal marked with shows emitter.

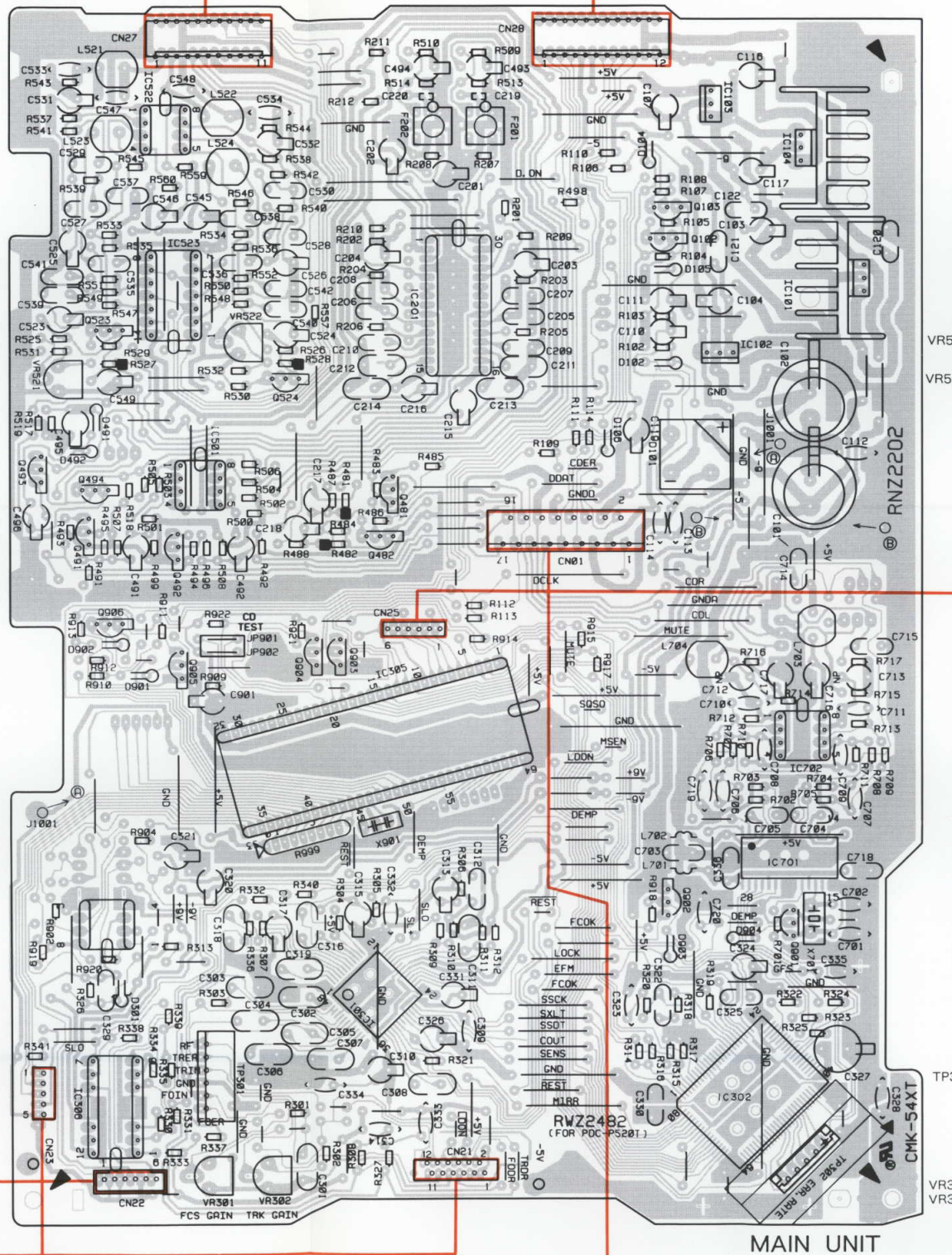

CONNECT THIS EQUIPMENT WITH SX-P520

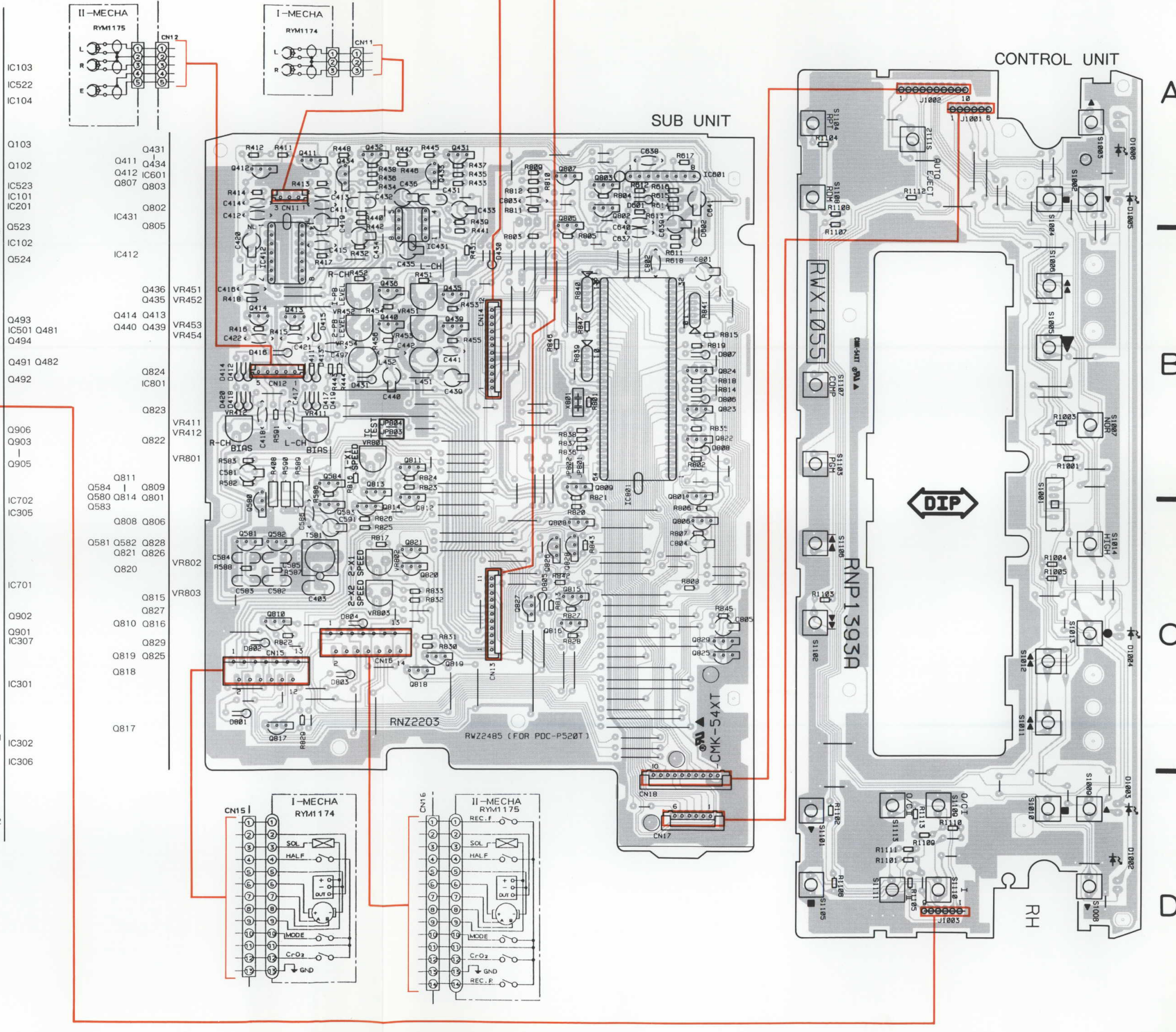
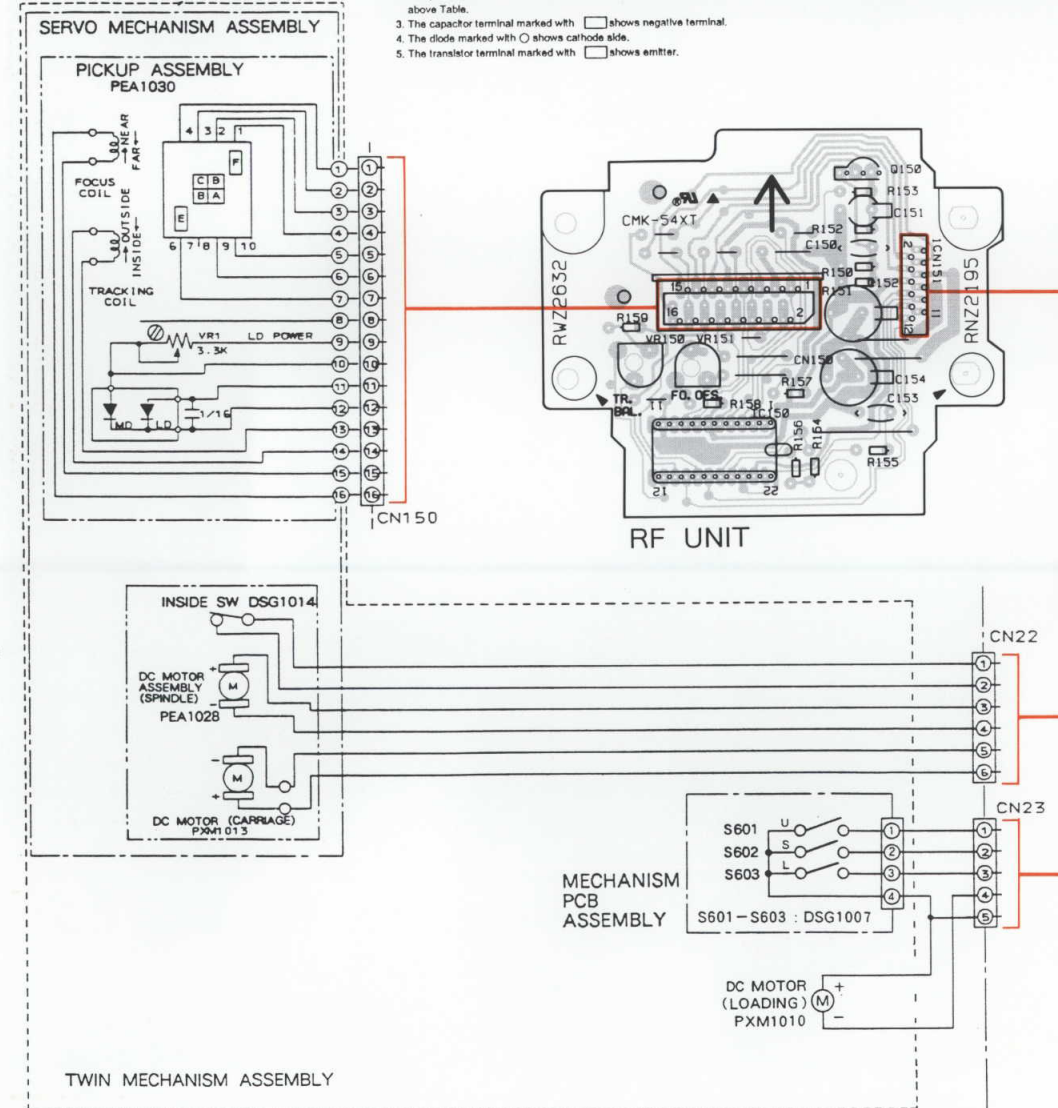

Digitized by WWW.FREESERVICEMANUALS.INFO

This P.C.B. connection diagram is viewed from the foil side.

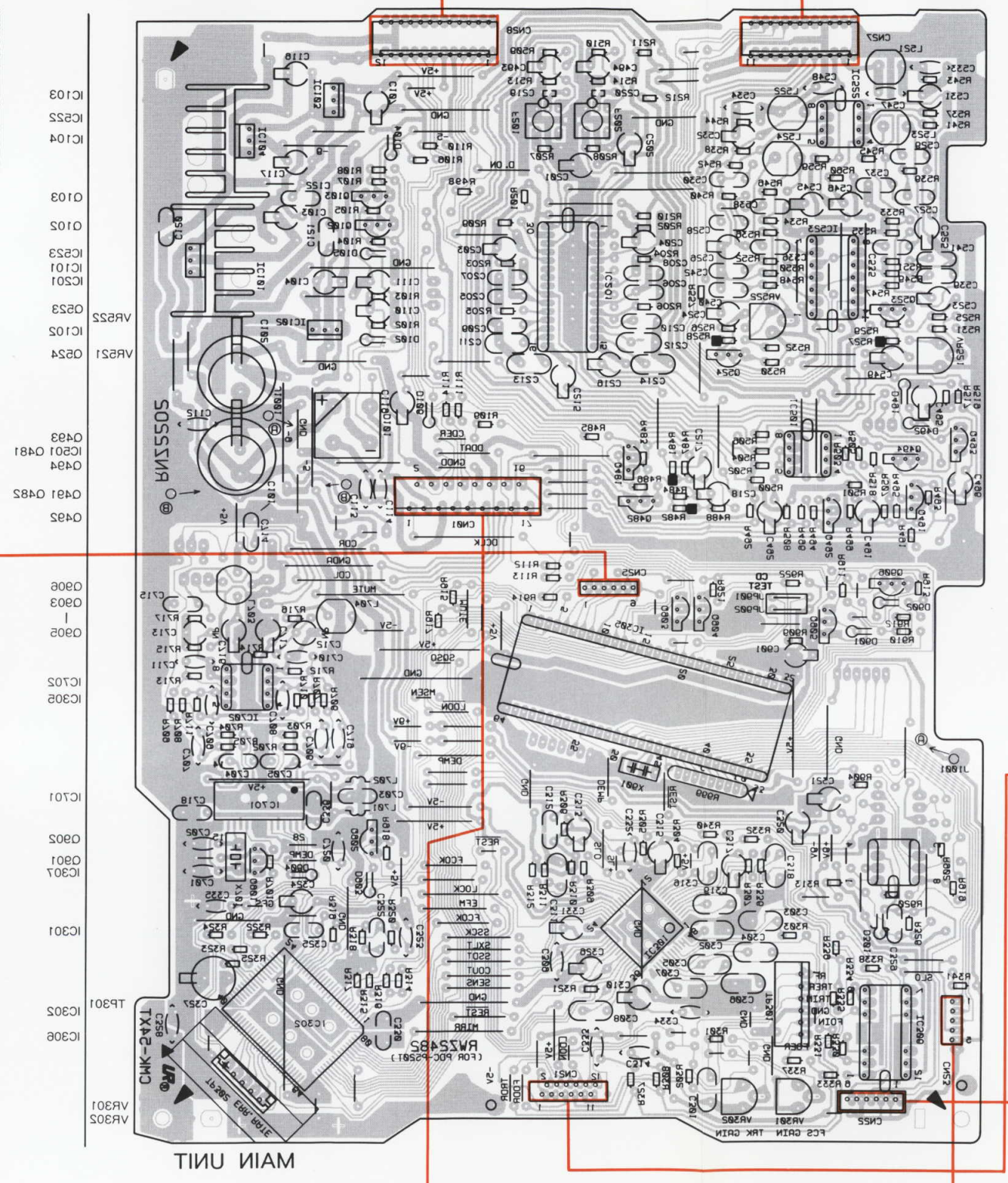
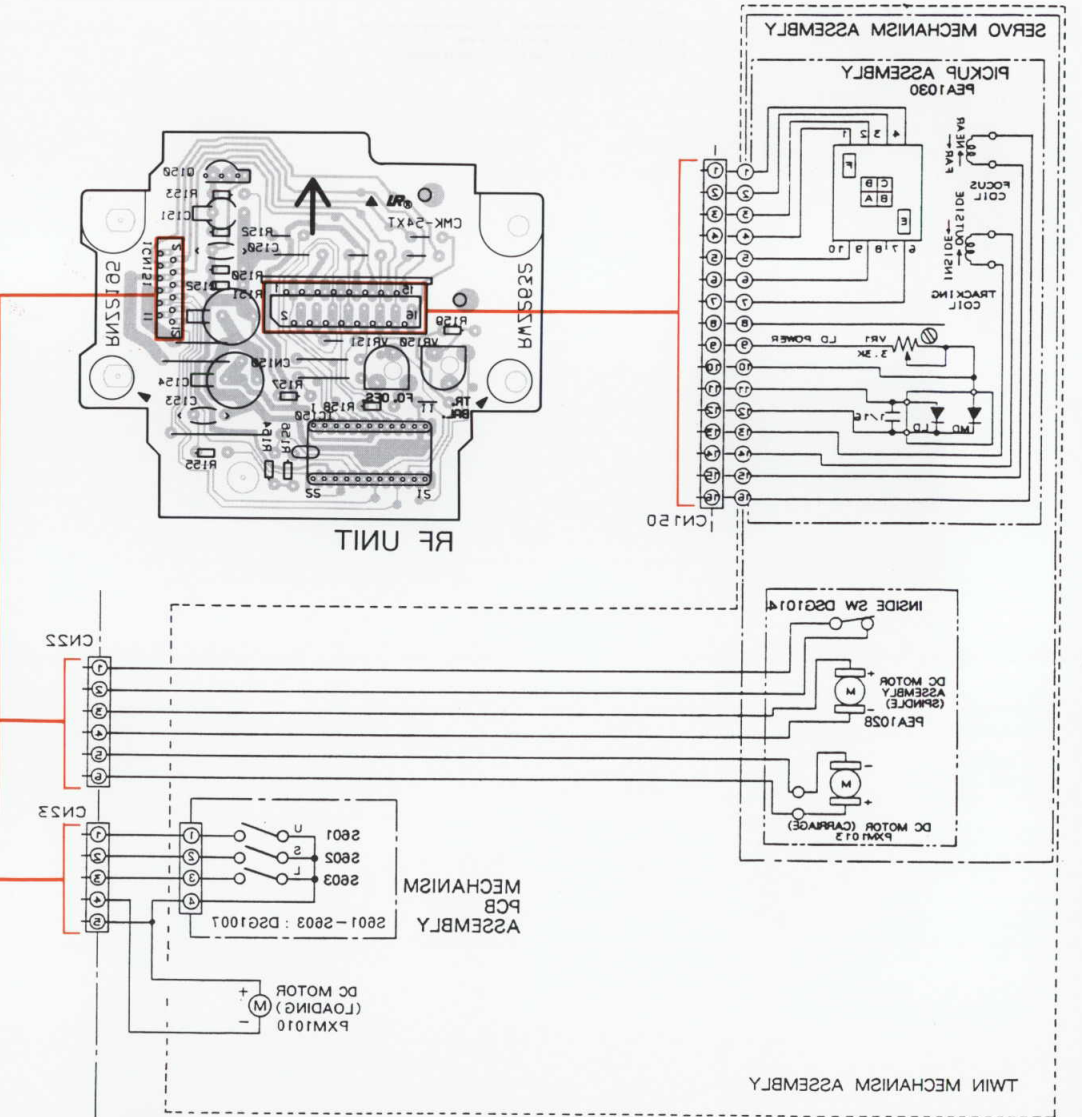

CONNECT THIS EQUIPMENT WITH 2X-P250

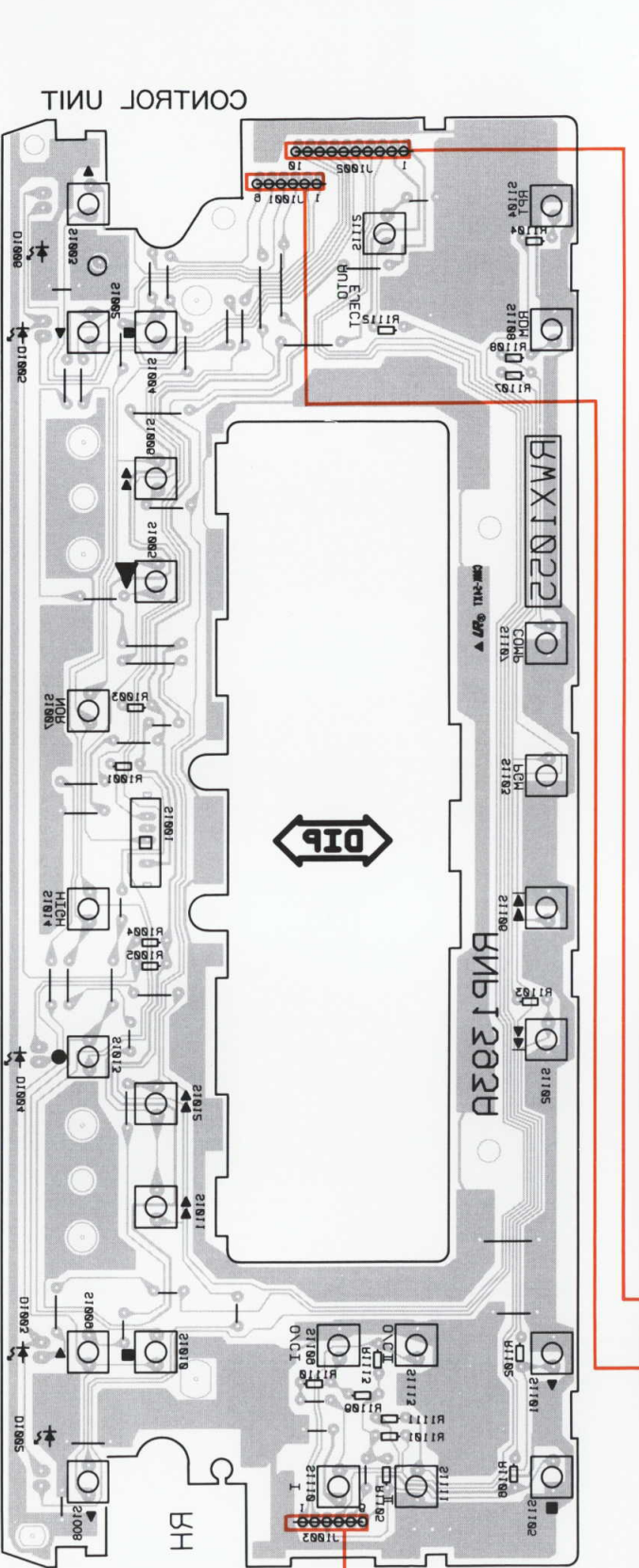
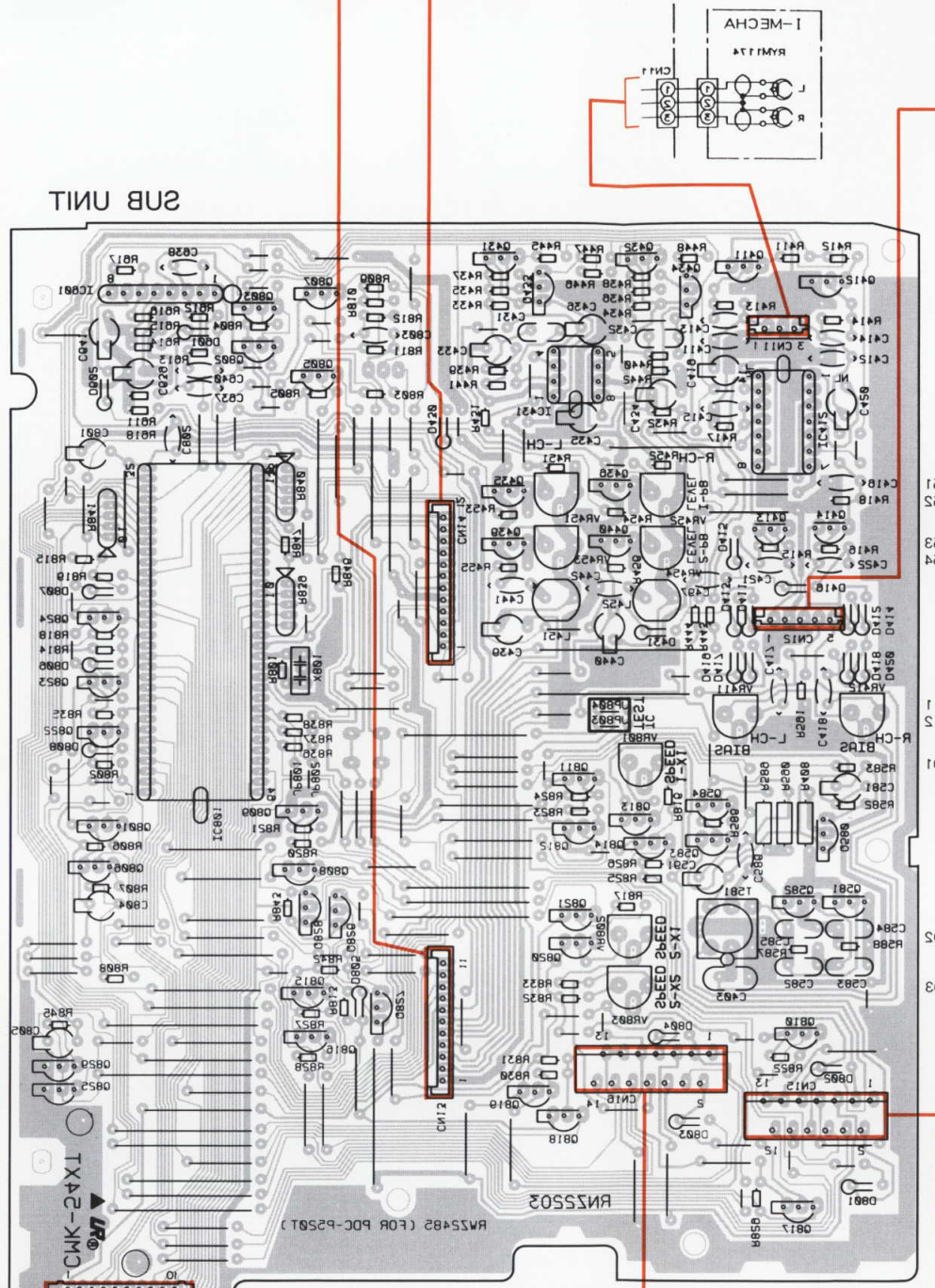
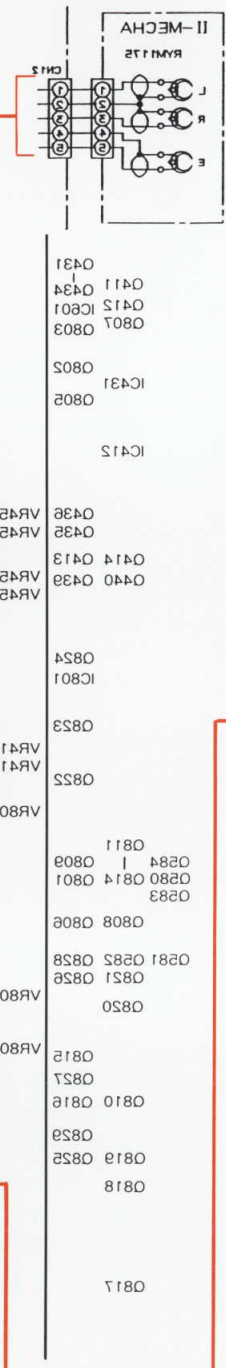

6. ADJUSTMENTS

6.1 DECK SECTION

6.1.1 Mechanism Section

Perform these adjustments in test mode.

- To activate the test mode : Turn on power while short-circuiting JP803 and JP804 in the SUB unit. Use the GGF1148 power control jig and the GGF1171 connection adapter for servicing.

1. Adjustment and verification of the tape speed

No.	Deck	Mode	Test tape	Adjustment point	Standard value (playback frequency)	Remarks
1	I	Normal-speed playback	STD-301E (3kHz)	Press the FF (REV) key after playing the tape for 1 minute. *1	6000Hz ± 600Hz (LINE OUT)	
2		Double-speed playback		Verification		
3				Press the FF (REV) key after verification.		
4	Normal-speed playback	Press the FF (REV) key after playing the tape for 1 minute. *1				
5	Double-speed playback	VR803		± 10Hz with respect to the value verified in Step 2 (DECK I)		
6				Press the FF (REV) key after verification.		
7	II	Normal-speed playback		VR802	3000Hz ± 5Hz (LINE OUT)	
8	I			VR801	± 5Hz with respect to the value verified in Step 7 (DECK II).	

*1: The tape runs at the double speed while the FF (REV) key is pressed during playback.

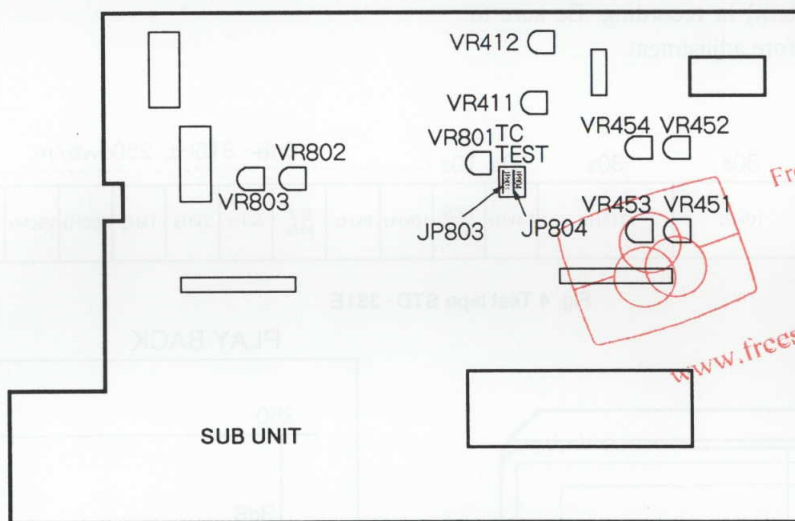

Fig. 1

● Verification and adjustment of the door damper

- Attach the door spring to the position (a) shown in Fig. 2 and stand the front panel assembly vertically as shown in Fig. 3.
- Open the doors of DECK I and DECK II simultaneously. When one of the doors fully opens, check that the difference in position from the other door is within 15 mm.
- If the requirement mentioned in Step 2 is not satisfied, change and adjust the attaching position of the door spring as follows.
 - If the door of DECK I opens more slowly than that of DECK II ;
Change the position of the door spring for DECK I to (b).
 - If the door of DECK I opens faster than that of DECK II ;
Change the position of the door spring for DECK II to (b).

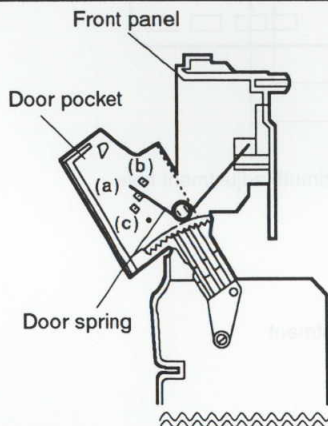

Fig. 2

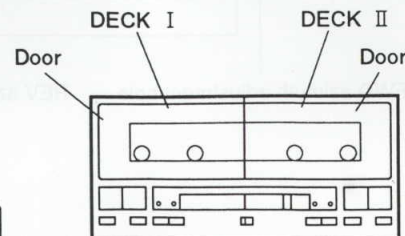

Fig. 3

6.1.2 Electrical Adjustment

Requirements for adjustments

1. Mechanical adjustments have been completed.
2. The heads have been cleaned and demagnetized.
3. Wait for a few minutes before making the adjustments.
4. The signal level must be 0 dBV = 1 Vrms.
5. Connect a load resistance of 50 kilohms (47 to 52 kilohms accepted) to the line output connectors.
6. Set the DOLBY NR switch to OFF unless otherwise specified

Test tapes

For adjustments of the playback system:

STD - 331E (Fig. 4)

NORMAL blank tape: STD - 630

CrO₂ blank tape: STD - 620

Note: The reference recording level of the STD - 331E is 250 nwb/m, which is 4 dB higher than that of STD - 331B (160 nwb/m) in recording. Be sure to check the tape type before adjustment.

• Playback system

1. Head angle adjustment
2. Playback level adjustment

• Recording system

1. Recording bias adjustment
2. Recording level adjustment

The automatic tape selector mechanism is incorporated.

Dolby noise reduction manufactured under license from Dolby Laboratories Licensing Corporation.
"DOLBY" and the double - D system  are trademarks of Dolby Laboratories Licensing Corporation.

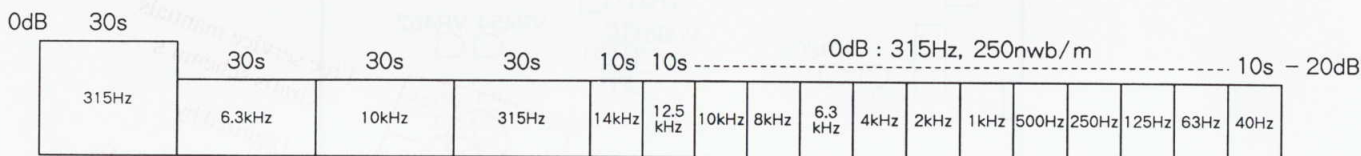

Fig. 4 Test tape STD-331E

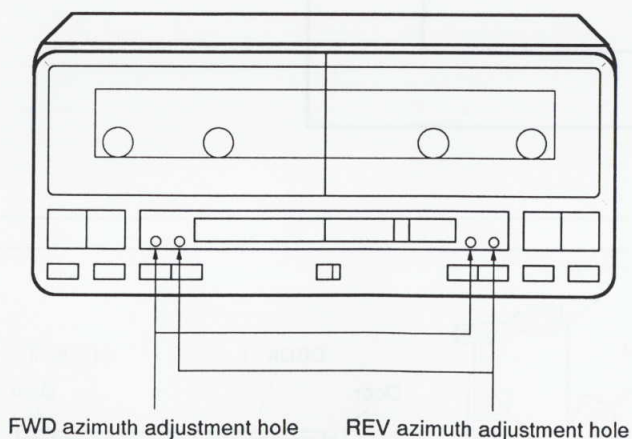
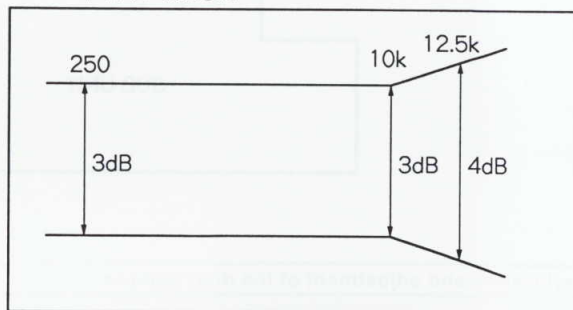

Fig. 5 Head angle adjustment

PLAY BACK



RECORDING

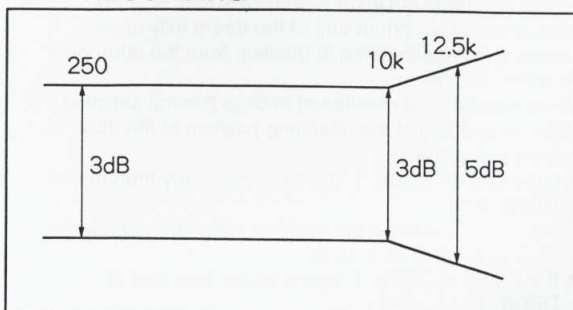

Fig. 6 Frequency response

Playback system

1. Head angle adjustment

- Set VR451 and VR452 (DECK I) or VR453 and VR454 (DECK II) to their mechanical centers.

No.	Mode	Input signal/test tape	Adjusting point	Measuring point	Adjustment value	Remarks
1	PLAY	Play 10 kHz/- 20 dB of the STD-331E test tape.	Head-azimuth adjustment screw (Fig. 5)	Line output L/R connectors	Maximum playback signal level	
2	STOP	When the adjustment is completed, apply adhesive to secure the screws.				

2. Playback level adjustment

No.	Mode	Input signal/test tape	Adjusting point	Measuring point	Adjustment value	Remarks	
1	PLAY	Play 315 Hz/0 dB of the STD-331E test tape.	DECK I	VR451 (L ch)	TP1 (L ch)	- 9.5dBV	This adjustment must be accurate, as it determines the DOLBY level.
				VR452 (R ch)			
			DECK II	VR453 (L ch)	TP2 (R ch)		
				VR454 (R ch)			

Note: TP1 and TP2 are located in the MAIN unit. See Fig. 1 - Adjusting points in "6.2 CD section."

Recording system

1. Recording bias adjustment

No.	Mode	Input signal/test tape	Adjusting point	Measuring point	Adjustment value	Remarks	
1	REC/ PAUSE	Apply a signal to the line input from an external oscillator and adjust the oscillator so that the line output is 315 Hz/- 30 dBV. Then load the STD-630 (NORM) tape.	—	Line output L/R connectors	—		
2	REC → PLAY	Record the 315 Hz and 6.3 kHz signals at the above-mentioned level and reproduce the recorded signals.	DECK II		VR411 (L ch)	Repeat the recording and playback operations for compensation until the playback level of the 6.3 kHz signal is +0.5 dB ± 0.5 dB with respect to that of the 315 Hz signal.	
					VR412 (R ch)		
3	When the adjustment is completed, check the distortion to eliminate underbiasing.						

2. Recording level adjustment

- Set the DOLBY NR switch to ON.

No.	Mode	Input signal/test tape	Adjusting point	Measuring point	Adjustment value	Remarks	
1	REC/ PAUSE	Load the STD-630 (NORM) tape and apply a signal to the line input from an external oscillator. Gradually increase the input level so that the line output is 315 Hz/- 13.5 dBV.	The output level control of the oscillator	TP1 (L ch) TP2 (R ch)	—		
2	REC → PLAY	Record the above-mentioned input signal and reproduce the recorded signal.	DECK II		VR521 (L ch)	Repeat the recording and playback operations for compensation until the playback level is - 13.5 dBV.	
					VR522 (R ch)		
3	REC → PLAY	Record the above-mentioned input signal on the STD-620 (CrO ₂) tape and reproduce the recorded signal.	Verification		- 13.5dBV ± 1.5dB		

Note: VR521 and VR522 are located in the MAIN unit. See Fig. 1 - Adjusting points in "6.2 CD section."

6.2 CD SECTION

Adjustment Methods

If a disc player is adjusted incorrectly or inadequately, it may malfunction or not work at all even though there is nothing at all wrong with the pickup or the circuitry. Adjust correctly following the adjustment procedure.

● Adjustment Items/Verification Items and Order

Step	Item	Test point	Adjustment location
1	Focus offset adjustment	TP301, Pin 6 (FCS. ERR)	VR151 (FCS. OFS)
2	Grating adjustment	TP301, Pin 2 (TRK. ERR)	Grating adjustment slit
3	Tracking error balance adjustment	TP301, Pin 2 (TRK. ERR)	VR150 (TRK. BAL)
4	Pickup radial/tangential direction tilt adjustment	TP301, Pin 1 (RF)	Radial tilt adjustment screw, Tangential tilt adjustment screw
5	RF level adjustment	TP301, Pin 1 (RF)	VR1 (RF level)
6	Focus servo loop gain adjustment	TP301, Pin 5 (FCS. IN) TP301, Pin 6 (FCS. ERR)	VR301 (FCS. GAN)
7	Tracking servo loop gain adjustment	TP301, Pin 3 (TRK. IN) TP301, Pin 2 (TRK. ERR)	VR302 (TRK. GAN)
8	Focus error signal verification	TP301, Pin 6 (FCS. ERR)	—————

● Abbreviation table

FCS. ERR	:Focus Error
FCS. OFS	:Focus Offset
TRK. ERR	:Tracking Error
TRK. BAL	:Tracking Balance
FCS. GAN	:Focus Gain
TRK. GAN	:Tracking Gain
FCS. IN	:Focus In
TRK. IN	:Tracking In

● Measuring Instruments and Tools

1. Dual trace oscilloscope (10 : 1 probe)
2. Low-frequency oscillator
3. Test disc (YEDS-7)
4. Low-pass filter (39 k Ω + 0.001 μ F)
5. Resistor (100 k Ω)
6. Standard tools

● Test Point and Adjustment Variable Resistor Positions

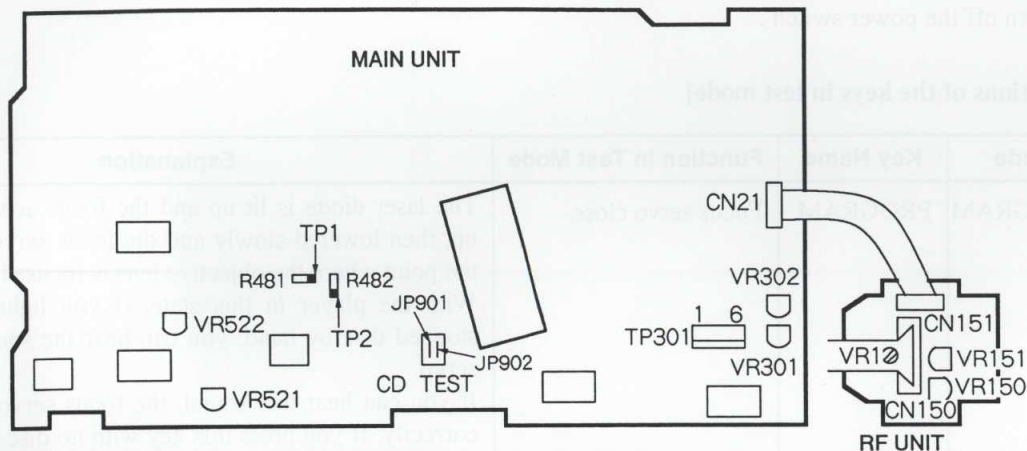

Figure 1 Adjustment Locations

● Notes

1. Use a 10:1 probe for the oscilloscope.
2. All the knob positions (settings) for the oscilloscope in the adjustment procedures are for when a 10:1 probe is used.

● Test Mode

These models have a test mode so that the adjustments and checks required for service can be carried out easily. When these models are in test mode, the keys on the front panel work differently from normal. Adjustments and checks can be carried out by operating these keys with the correct procedure. For these models, all adjustments are carried out in test mode.

[Setting these models to test mode]

How to set this model into test mode.

1. Turn off the power switch.
2. Short the test mode jumper wires (JP901 and JP902). (See Figure 1.)
3. Turn on the power switch.

When the test mode is set correctly, the display is different from what it usually is when the power is turned on. If the display is still the same as usual, test mode has not been set correctly, so repeat Steps 1 – 3.





[Release from test mode]

Here is the procedure for releasing the test mode:

1. Press the STOP key and stop all operations.
2. Turn off the power switch .

[Operations of the keys in test mode]

Code	Key Name	Function in Test Mode	Explanation
PROGRAM	PROGRAM	Focus servo close	<p>The laser diode is lit up and the focus actuator is lifted up, then lowered slowly and the focus servo is closed at the point where the objective lens is focused on the disc. With the player in this state, if you lightly rotate the stopped disc by hand, you can hear the sound the focus servo.</p> <p>If you can hear this sound, the focus servo is operating correctly. If you press this key with no disc mounted, the laser diode lights up, the focus actuator is pulled up, then the actuator is lowered and raised twice and returned to its original position.</p>
▶/□□	PLAY /BACK	Spindle servo ON	<p>Starts the spindle motor in the clockwise direction and when the disc rotation reaches the prescribed speed (about 500 rpm at the inner periphery), sets the spindle servo in a closed loop.</p> <p>Be careful. Pressing this key when there is no disc mounted makes the spindle motor run at the maximum speed.</p> <p>If the focus servo does not go correctly into a closed loop or the laser light shines on the mirror section at the outermost periphery of the disc, the same symptom is occurred.</p>
		Tracking servo close/open	<p>Pressing this key when the focus servo and spindle servo are operating correctly in closed loops puts the tracking servo into a closed loop, displays the track number being played back and the elapsed time on the front panel, and outputs the playback signal.</p> <p>If the elapsed time is not displayed or not counted correctly or the audio is not played back correctly, it may be that the laser is shining on the section with no sound recorded at the outer edge of the disc, that something is out of adjustment, or that there is some other problem.</p> <p>This key is a toggle key and open/close the tracking servo alternately. This key has no effect if no disc is mounted.</p>

Code	Key Name	Function In Test Mode	Explanation
	MANUAL SEARCH REV	Carriage reverse (inwards)	Moves the pickup position toward the inner diameter of the disc. When this key is pressed with the tracking servo in a closed loop, the tracking servo automatically goes into an open loop. Since the motor does not automatically stop at the mechanical end point in test mode, be careful with this operation.
	MANUAL SEARCH FWD	Carriage forward (outwards)	Moves the pickup position toward the outer diameter of the disc. When this key is pressed with the tracking servo in a closed loop, the tracking servo automatically goes into an open loop. Since the motor does not automatically stop at the mechanical end point in test mode, be careful with this operation.
	STOP	Stop	Initializes and the disc rotation stops. The pickup and disc remain where they are when this key is pressed.
	OPEN /CLOSE DISC 1	Disc tray open/close	Open/close the disc tray. This key is a toggle key and open/close tray alternately.
REPEAT	REPEAT	Carriage movement (to the middle of the disc)	The carriage moves to the middle (R=35 mm) of a 12 cm disc. When this key is pressed in focus-in and spindle-servo ON status, the carriage returns to the inner periphery and subsequently moves to the middle of a 12 cm disc.

[How to play back a disc in test mode]

In test mode, since the servos operate independently, playing back a disc requires that you operate the keys in the correct order to close the servos.

Here is the key operation sequence for playing back a disc in test mode.

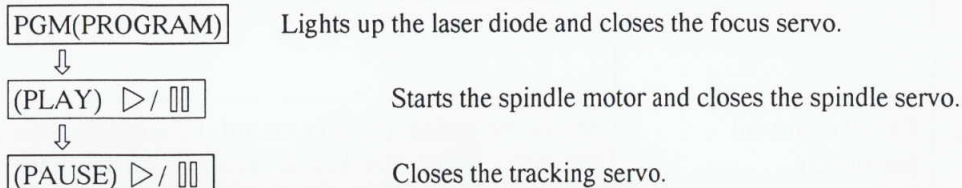

Wait at least 2-3 seconds between each of these operations.

Note: After the tracking servo is once closed, it opens and closes repeatedly each time the ▷ / ▢▢ key is pressed.

1. Focus Offset Adjustment

● Objective	Sets the DC offset for the focus error amp.		
● Symptom when out of adjustment	The model does not focus in and the RF signal is dirty.		
● Measurement instrument connections	Connect the oscilloscope to TP301, Pin 6 (FCS. ERR)	● Player state	Test mode, stopped (just the Power switch on)
	[Settings] 5 mV/division 10 ms/division DC mode	● Adjustment location	VR151 (FCS. OFS)
		● Disc	None needed

[Procedure]

Adjust VR151 (FCS. OFS) so that the DC voltage at TP301, Pin 6 (FCS. ERR) is -150 ± 50 mV.

2. Grating Adjustment

● Objective	To align the tracking error generation laser beam spots to the optimum angle on the track.		
● Symptom when out of adjustment	Play does not start, track search is impossible, tracks are skipped.		
● Measurement instrument connections	Connect the oscilloscope to TP301, Pin 2 (TRK. ERR) via a low pass filter. (See Figure 2)	● Player state	Test mode, focus and spindle servos closed and tracking servo open
	[Settings] 50 mV/division 5 ms/division DC mode	● Adjustment location	Pickup grating adjustment slit
		● Disc	YEDS-7

[Procedure]

1. Move the pickup to midway across the disc (R=35mm) with the $\triangleright\triangleright$ (FWD) or $\triangleleft\triangleleft$ (REV) key, or; Press the REPEAT key after the operation in Step 2.
2. Press the PROGRAM key, then the $\triangleright / \square\square$ (PLAY/PAUSE) key in that order to close the focus servo then the spindle servo.
3. Insert an ordinary screwdriver into the grating adjustment slit and adjust the grating to find the null point. For more details, see the next page.
4. If you slowly turn the screwdriver clockwise from the null point, the amplitude of the wave gradually increases, then if you continue turning the screwdriver, the amplitude of the wave becomes smaller again. Turn the screwdriver clockwise from the null point and set the grating to the first point where the wave amplitude reaches its maximum.

Reference : Figure 3 shows the relation between the angle of the tracking beam with the track and the waveform.

Note : The amplitude of the tracking error signal is about 3 Vp-p (when a $39\text{ k}\Omega + 0.001\ \mu\text{F}$ low pass filter is used). If this amplitude is extremely small (2 Vp-p or less), the objective lens or the pickup malfunction may be the cause. If the difference between the amplitude of the error signal at the innermost edge and outermost edge of the disc is more than 10%, the grating is not adjusted to the optimum point, so adjust it again.

5. Return the pickup to more or less midway across the disc with the $\triangleleft\triangleleft$ (REV) key, press the $\triangleright / \square\square$ (PLAY/PAUSE) key twice and double check that the track number and elapsed time are displayed on the front panel. If they are not displayed at this time or the elapsed time changes irregularly, double check the null point and adjust the grating again.

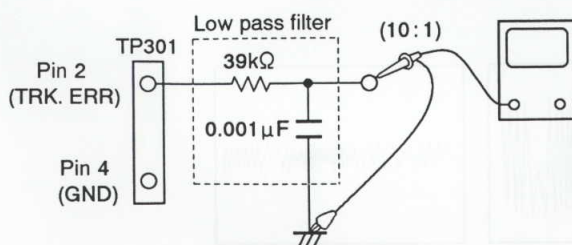
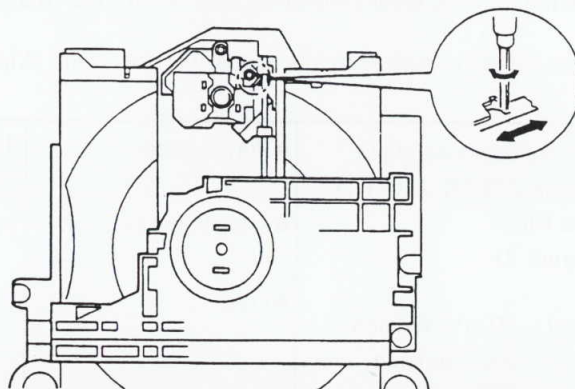

Figure 2



Adjustment Locations

[How to find the null point]

When you insert the regular screwdriver into the slit for the grating adjustment and change the grating angle, the amplitude of the tracking error signal at TP301, Pin 2 changes. Within the range for the grating, there are five or six locations where the amplitude of the wave reaches a minimum. Of these five or six locations, there is only one at which the envelope of the waveform is smooth. This location is where the three laser beams divided by the grating are all right above the same track. (See Figure 3.)

This point is called the null point. When adjusting the grating, this null point is found and used as the reference position.

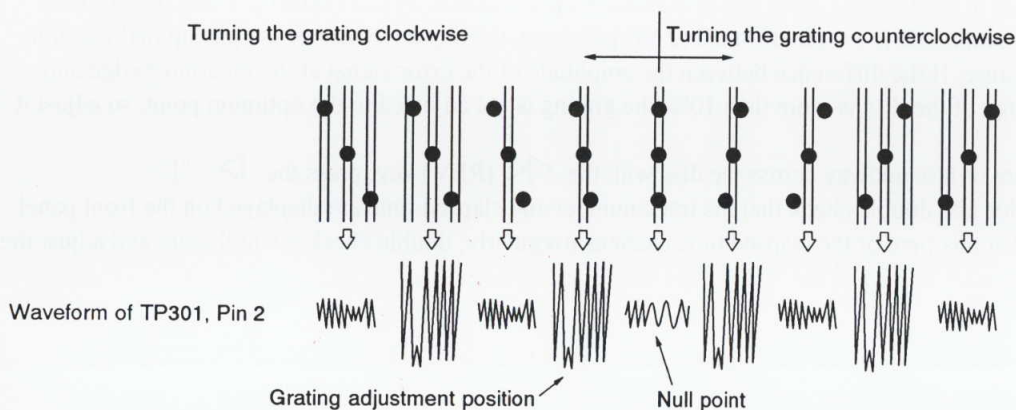
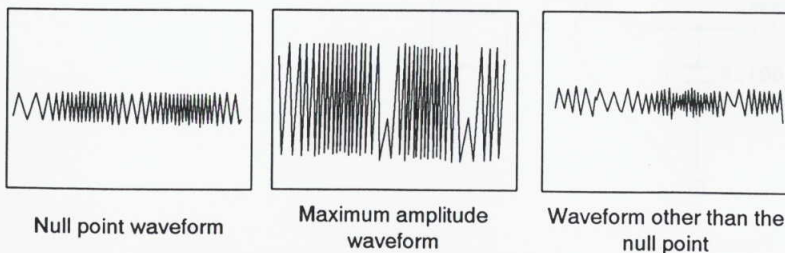

Figure 3



3. Tracking Error Balance Adjustment

<ul style="list-style-type: none"> ● Objective 	To correct for the variation in the sensitivity of the tracking photodiode.		
<ul style="list-style-type: none"> ● Symptom when out of adjustment 	Play does not start or track search is impossible.		
<ul style="list-style-type: none"> ● Measurement instrument connections 	Connect the oscilloscope to TP301, Pin 2 (TRK. ERR). This connection may be via a low pass filter. [Settings] 50 mV/division 5 ms/division DC mode	<ul style="list-style-type: none"> ● Player state ● Adjustment location ● Disc 	Test mode, focus and spindle servos closed and tracking servo open VR150 (TRK. BAL) YEDS-7

[Procedure]

1. Move the pickup to midway across the disc (R=35 mm) with the \gg (FWD) or \ll (REV) key, or; Press the REPEAT key after the operation in Step 2.
2. Press the PROGRAM key, then the \triangleright / \square (PLAY/PAUSE) key in that order to close the focus servo then the spindle servo.
3. Line up the bright line (ground) at the center of the oscilloscope screen and put the oscilloscope into DC mode.
4. Adjust VR150 (TRK. BAL) so that the positive amplitude and negative amplitude of the tracking error signal at TP301, Pin 2 (TRK. ERR) are the same (in other words, so that there is no DC component).

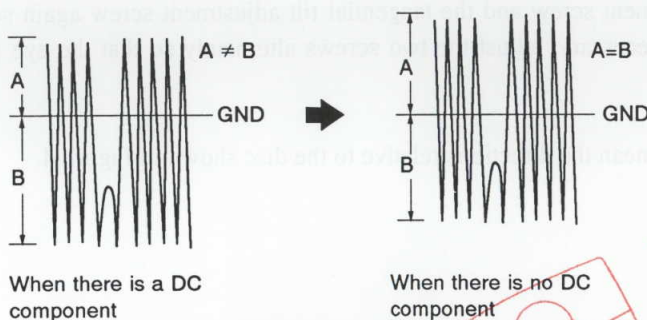

Free service manuals
 Gratis schema's
 Digitized by

www.freesevicemanuals.info

4. Pickup Radial/Tangential Tilt Adjustment

● Objective	To adjust the angle of the pickup relative to the disc so that the laser beams are shone straight down into the disc for the best read out of the RF signals.		
● Symptom when out of adjustment	Sound broken; some discs can be played but not others.		
● Measurement instrument connections	Connect the oscilloscope to TP301, Pin 1 (RF). [Settings] 20 mV/division 200 ns/division AC mode	● Player state ● Adjustment location ● Disc	Test mode, play Pickup radial tilt adjustment screw and tangential tilt adjustment screw YEDS-7

[Procedure]

1. Press the ▷▷ (FWD) or ◀◀ (REV) key to move the pickup to halfway across the disc (R=35mm). Press the PROGRAM key, then the ▷ / || (PLAY/PAUSE) key twice in that order to close the respective servos and put the player into play mode.
2. First, adjust the radial tilt adjustment screw with a Phillips screwdriver so that the eye pattern (the diamond shape at the center of the RF signal) can be seen the most clearly.
3. Next, adjust the tangential tilt adjustment screw with a Phillips screwdriver so that the eye pattern (the diamond shape at the center of the RF signal) can be seen the most clearly (Figure 5).
4. Adjust the radial tilt adjustment screw and the tangential tilt adjustment screw again so that the eye pattern can be seen the most clearly. As necessary, adjust the two screws alternately so that the eye pattern can be seen the most clearly.

Note: Radial and tangential mean the directions relative to the disc shown in Figure 4.

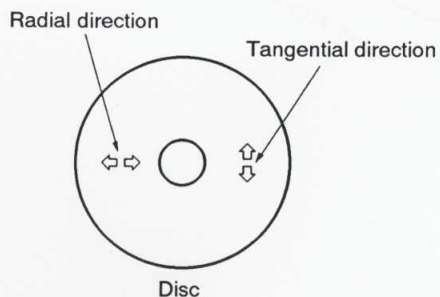
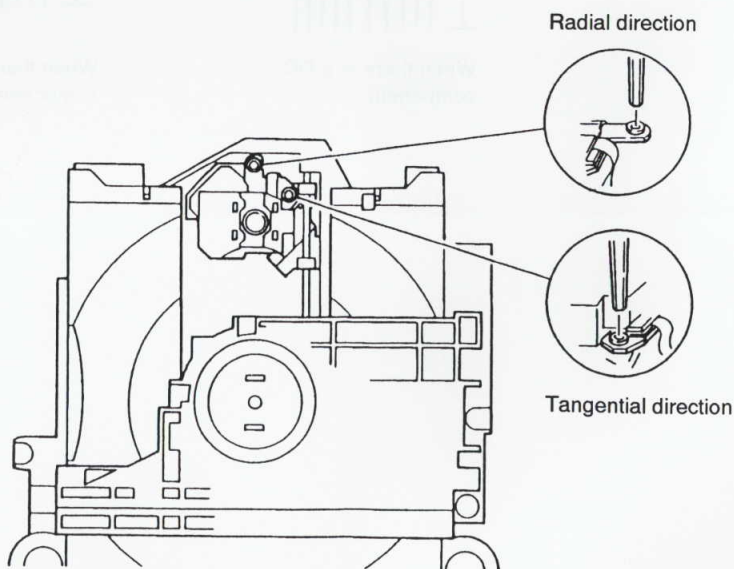

Figure 4



Adjustment Locations

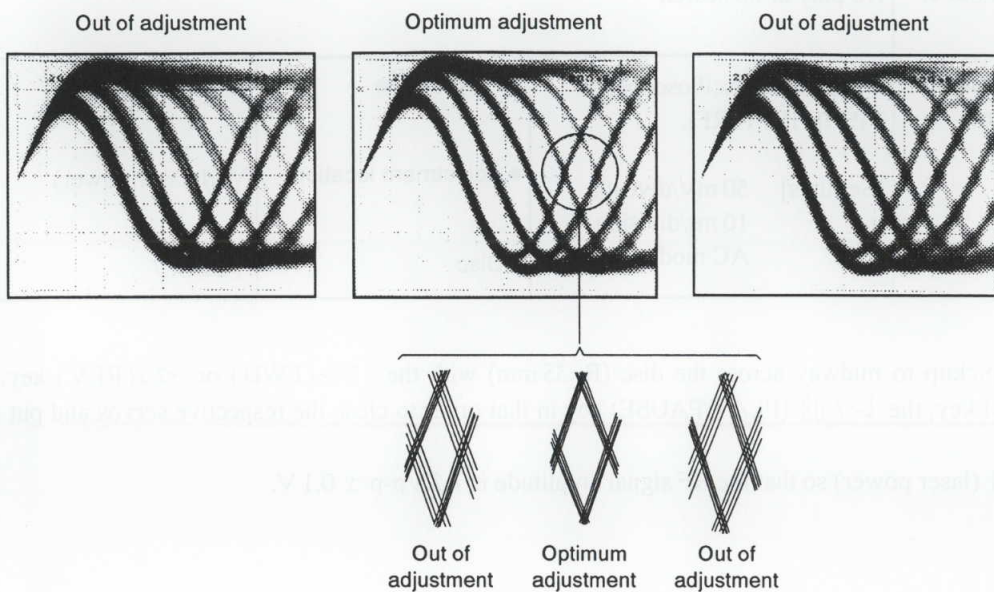

Figure 5 Eye pattern

5. RF Level Adjustment

● Objective	To optimize the playback RF signal amplitude		
● Symptom when out of adjustment	No play or no search		
● Measurement instrument connections	Connect the oscilloscope to TP301, Pin 1 (RF).	● Player state	Test mode, play
	[Settings] 50 mV/division 10 ms/division AC mode	● Adjustment location	VR1(laser power)
		● Disc	YEDS-7

[Procedure]

1. Move the pickup to midway across the disc (R=35 mm) with the $\triangleright\triangleright$ (FWD) or $\triangleleft\triangleleft$ (REV) key, then press the PROGRAM key, the \triangleright / \square (PLAY/PAUSE) key in that order to close the respective servos and put the player into play mode.
2. Adjust VR1 (laser power) so that the RF signal amplitude is $1.2 V_{p-p} \pm 0.1 V$.

6. Focus Servo Loop Gain Adjustment

● Objective	To optimize the focus servo loop gain.		
● Symptom when out of adjustment	Playback does not start or focus actuator noisy.		
● Measurement instrument connections	See figure 6. [Settings] CH1 CH2 20 mV/division 5 mV/division X - Y mode	● Player state ● Adjustment location ● Disc	Test mode, play VR301 (FCS. GAN) YEDS-7

[Procedure]

1. Set the AF generator output to 1.2 kHz and 1 Vp-p.
2. Press the \gg (FWD) or \ll (REV) key to move the pickup to halfway across the disc (R=35 mm), then press the PROGRAM key, the \triangleright / \square (PLAY/PAUSE) key twice in that order to close the corresponding servos and put the player into play mode.
3. Adjust VR301 (FCS. GAN) so that the Lissajous waveform is symmetrical about the X axis and the Y axis.

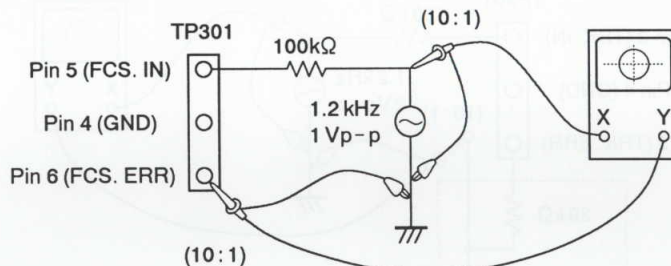
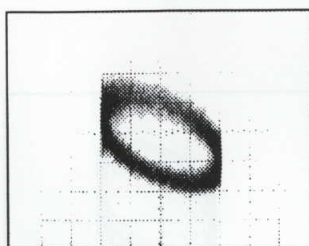
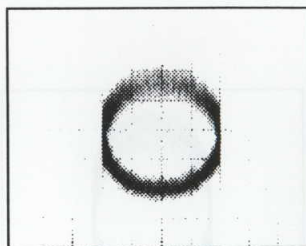

Figure 6

Focus Gain Adjustment



Higher gain



Optimum gain

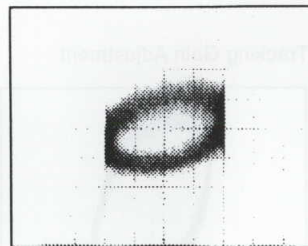

Lower gain

7. Tracking Servo Loop Gain Adjustment

● Objective	To optimize the tracking servo loop gain.		
● Symptom when out of adjustment	Playback does not start, during searches the actuator is noisy, or tracks are skipped.		
● Measurement instrument connections	See Figure 7.	● Player state	Test mode, play
	[Settings] CH1 CH2 50 mV/division 20 mV/division X - Y mode	● Adjustment location	VR302 (TRK. GAN)
		● Disc	YEDS-7

[Procedure]

1. Set the AF generator output to 1.2 kHz and 2 Vp-p.
2. Press the \gg (FWD) or \ll (REV) key to move the pickup to halfway across the disc (R=35 mm), then press the PROGRAM key, the \triangleright / \square (PLAY/PAUSE) key twice in that order to close the corresponding servos and put the player into play mode.
3. Adjust VR302 (TRK. GAN) so that the Lissajous waveform is symmetrical about the X axis and the Y axis.

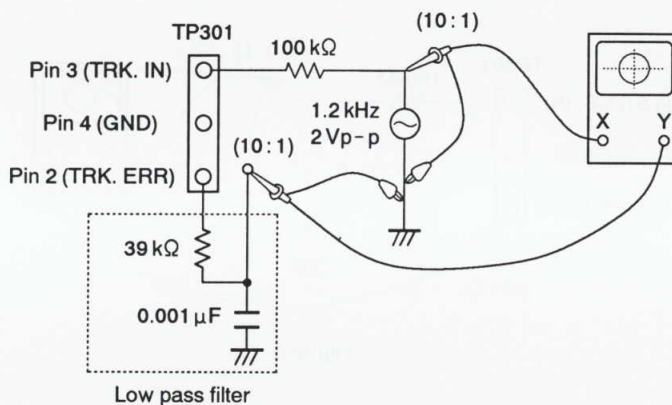
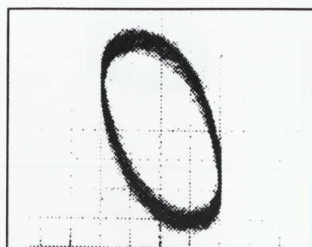
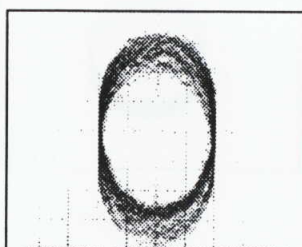

Figure 7

Tracking Gain Adjustment



Higher gain



Optimum gain

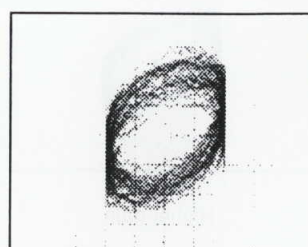

Lower gain

8. Focus Error Signal (Focus S Curve) Verification

● Objective	To judge whether the pickup is ok or not by observing the focus error signal. The pickup is judged from the amplitude of the tracking error signal (as discussed in the section on adjusting the tracking error balance) and the waveform for the focus error signal.		
● Symptom when out of adjustment			
● Measurement instrument connections	Connect the oscilloscope to TP301, Pin 6 (FCS. ERR). [Settings] 100 mV/division 5 ms/division DC mode	● Player state ● Adjustment location ● Disc	Test mode, stop None YEDS-7

[Procedure]

1. Connect TP301 Pin 5 to ground.
2. Mount the disc.
3. While watching the oscilloscope screen, press the PROGRAM key and observe the waveform in Figure 8 for a moment. Verify that the amplitude is at least 2.5Vp-p and that the positive and negative amplitude are about equal. Since the waveform is only output for a moment when the PROGRAM key is pressed, press this key over and over until you have checked the waveform.

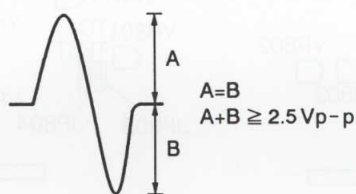

Figure 8

[Judging the pickup]

Do not judge the pickup until all the adjustment have been made correctly. In the following cases, there may be something wrong with the pickup.

1. The tracking error signal amplitude is extremely small (less than 2Vp-p).
2. The focus error signal amplitude is extremely small (less than 2.5Vp-p).
3. The positive and negative amplitudes of the focus error signal are extremely asymmetrical (2 : 1 ratio or more).
4. The RF signal is too small (less than 0.8Vp-p) and even if VR1 (laser power) is adjusted, the RF signal can not be brought up to the standard level.

6. REGLAGES

6.1 SECTION DE PLATINE

6.1.1 Réglages Mécanique

Réaliser ces réglages en mode d'essai.

- Pour activer le mode d'essai : Mettre l'appareil sous tension tout en court-circuitant JP803 et JP804 dans l'unité SUB. Utiliser le gabarit de contrôle d'alimentation GGF1148 et l'adaptateur de connexion GGF1171 pour les opérations de maintenance.

1. Réglage et vérification de la vitesse de défilement						
No.	Platine	Mode	Cassette d'essai	Point de réglage	Valeur standard (fréquence de lecture)	Remarques
1	I	Lecture à vitesse normale	STD-301E (3kHz)	Appuyer sur la touche FF (REV) après la lecture de la cassette pendant 1 minute. *1		
2		Lecture à double vitesse		Vérification	6000Hz ± 600Hz (LINE OUT)	
3		Lecture à vitesse normale		Appuyer sur la touche FF (REV) après vérification.		
4	II	Lecture à double vitesse		Appuyer sur la touche FF (REV) après lecture de la cassette pendant 1 minute. *1		
5		Lecture à vitesse normale		VR803	± 10Hz par rapport à la valeur vérifiée l'étape 2 (platine I).	
6		Lecture à double vitesse		Appuyer sur la touche FF (REV) après vérification.		
7		Lecture à vitesse normale		VR802	3000Hz ± 5Hz (LINE OUT)	
8	I	Lecture à vitesse normale		VR801	± 5Hz par rapport à la valeur vérifiée l'étape 7 (platine II).	

*1: La bande défile à double vitesse tant que la touche FF (REV) est tenue enfoncée pendant la lecture.

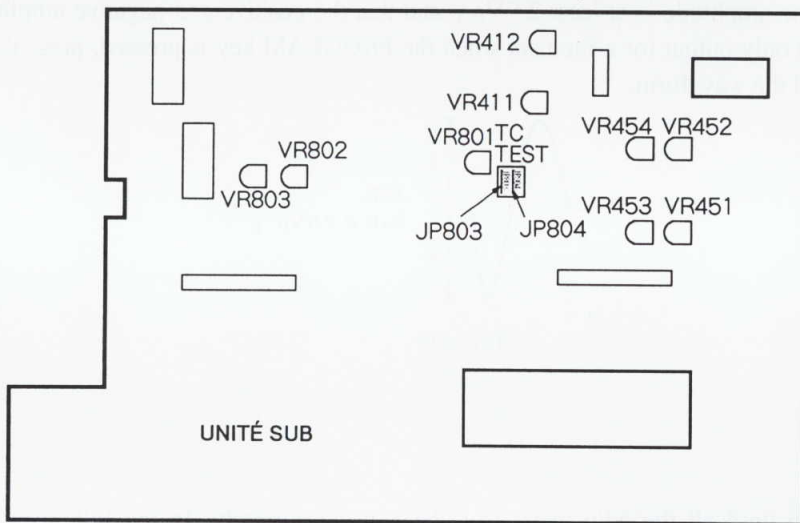

Fig. 1

• Vérification et réglage de l'amortisseur de porte

1. Fixer le ressort de porte sur la position (a) indiquée sur la Fig. 2 et placer l'ensemble du panneau frontal verticalement comme indiqué sur la Fig. 3.
2. Ouvrir les portes des platines I et II en même temps. Si une des portes s'ouvre à fond, vérifier que la différence de position par rapport à l'autre porte est inférieure à 15 mm.
3. Si la condition spécifiée à l'étape 2 n'est pas remplie, changer et régler la position de fixation du ressort de la porte comme suit:
 - Si la porte de la platine I s'ouvre plus lentement que celle de la platine II :
Déplacer le ressort de porte sur (b) sur la platine I.
 - Si la porte de la platine I s'ouvre plus vite que celle de la platine II :
Déplacer le ressort de porte sur (c) sur la platine II.

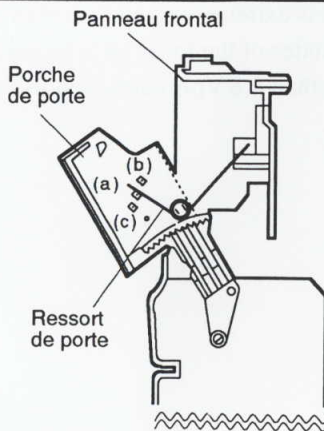

Fig. 2

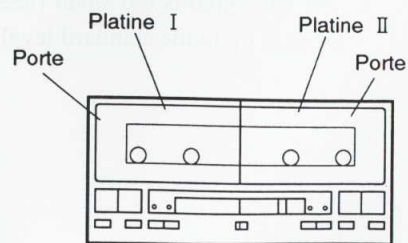

Fig. 3

6.1.2 Réglages électriques

Conditions pour le réglage

1. Les réglages mécaniques sont terminés.
2. Les têtes ont été nettoyées et démagnétisées.
3. Attendre quelques minutes avant de faire les réglages.
4. Le niveau du signal doit être de 0 dBV = 1 Vrms.
5. Raccorder une résistance de charge de 50 k Ω (47 à 52 k Ω accepté) aux connecteurs de sortie de ligne.
6. Régler le commutateur DOLBY NR sur OFF, sauf en cas de spécification contraire.

Cassettes d'essai

Pour le réglage du système de lecture: STD - 331E (Fig. 4)

Cassette vierge normale: STD - 630

Cassette vierge CrO2: STD - 620

Remarque: Le niveau d'enregistrement de référence de la STD - 331E est 250 nwb/m, c'est-à-dire 4 dB de plus que celui de la STD - 331B (160 nwb/m) à l'enregistrement. N'oubliez pas de vérifier le type de cassette avant de faire le réglage.

● Système de lecture

1. Réglage de l'angle de la tête
2. Réglage du niveau de lecture

● Système d'enregistrement

1. Réglage de prémagnétisation
2. Réglage de niveau d'enregistrement

Le mécanisme de sélection automatique de bande est intégré.

Réduction de bruit Dolby fabriquée sous licence de
Dolby Laboratories Licensing Corporation.
DOLBY et le symbole double - D  sont des marques
de Dolby Laboratories Licensing Corporation.

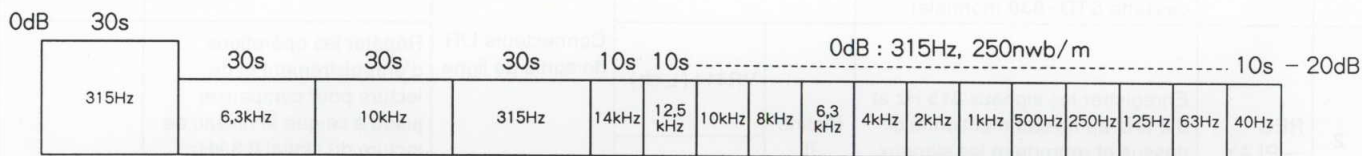
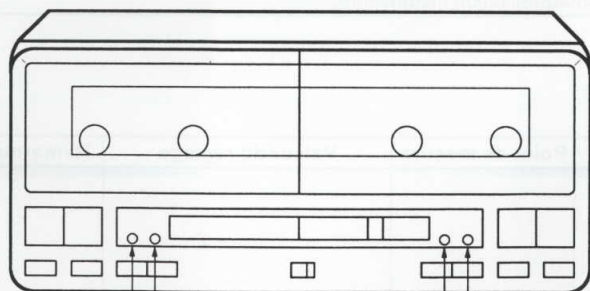

Fig. 4 Cassette d'essai STD-331E



Fente de réglage
d'azimut de tête FWD

Fente de réglage
d'azimut de tête REV

Fig. 5 Réglage de l'angle de la tête

RECTURE

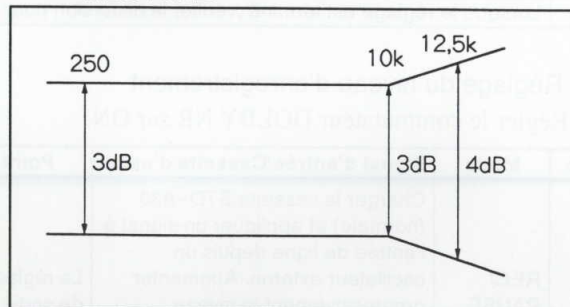

ENREGISTREMENT

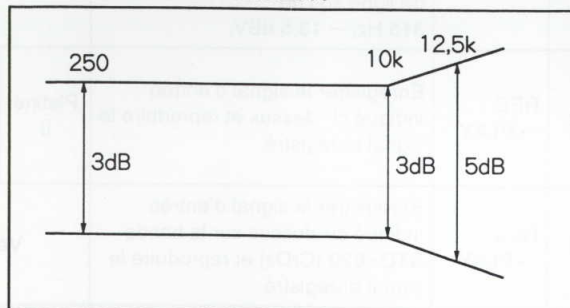

Fig. 6 Réponse en fréquence

Système de lecture

1. Réglage de l'angle de la tête

- Régler VR451 et VR452 (platine I) ou VR453 et VR454 (platine II) sur leur centre mécanique.

No.	Mode	Signal d'entrée/Cassette d'essai	Point de réglage	Point de mesure	Valeur du réglage	Remarques
1	PLAY	Lire 10 kHz/- 20 dB de la cassette d'essai STD-331E.	Vis de réglage d'azimut de tête (Fig. 5)	Connecteurs L/R de sortie de ligne	Niveau de signal de lecture maximum	
2	STOP	Lorsque le réglage est terminé, appliquer de la colle pour fixer les vis.				

2. Réglage de niveau de lecture

No.	Mode	Signal d'entrée/Cassette d'essai	Point de réglage	Point de mesure	Valeur du réglage	Remarques	
1	PLAY	Lire 315 Hz/0 dB de la cassette d'essai STD-331E.	Platine I	VR451 (L ch)	TP1 (L ch) TP2 (R ch)	- 9,5dBV	Ce réglage doit être précis, car il détermine le niveau DOLBY.
				VR452 (R ch)			
			Platine II	VR453 (L ch)			
				VR454 (R ch)			

Remarque: TP1 et TP2 sont situées dans l'unité MAIN. Voir Fig. 1 - Points de réglage dans "6.2 Section de CD".

Système d'enregistrement

1. Réglage de prémagnétisation

No.	Mode	Signal d'entrée/Cassette d'essai	Point de réglage	Point de mesure	Valeur du réglage	Remarques
1	REC/ PAUSE	Appliquer un signal à l'entrée de ligne depuis un oscillateur externe et régler l'oscillateur de manière que la sortie de ligne soit de 315 Hz/- 30 dBV. Ensuite, charger la cassette STD-630 (normale).	—		—	
2	REC → PLAY	Enregistrer les signaux 315 Hz et 6,3 kHz au niveau mentionné ci-dessus et reproduire les signaux enregistrés.	Platine II	VR411 (L ch)	Connecteurs L/R de sortie de ligne	Répéter les opérations d'enregistrement et de lecture pour compenser jusqu'à ce que le niveau de lecture du signal 6,3 kHz soit de +0,5 dB ± 0,5 dB, par rapport à celui du signal 315 Hz.
				VR412 (R ch)		
3	Lorsque le réglage est terminé, vérifier la distorsion pour éliminer la prémagnétisation insuffisante.					

2. Réglage du niveau d'enregistrement

- Régler le commutateur DOLBY NR sur ON.

No.	Mode	Signal d'entrée/Cassette d'essai	Point de réglage	Point de mesure	Valeur du réglage	Remarques
1	REC/ PAUSE	Charger la cassette STD-630 (normale) et appliquer un signal à l'entrée de ligne depuis un oscillateur externe. Augmenter progressivement le niveau d'entrée de manière que la sortie de ligne soit de 315 Hz/ - 13,5 dBV.	Le réglage de niveau de sortie de l'oscillateur		—	
2	REC → PLAY	Enregistrer le signal d'entrée indiqué ci-dessus et reproduire le signal enregistré.	Platine II	VR521 (L ch)	TP1 (L ch) TP2 (R ch)	Répéter les opérations d'enregistrement et de lecture pour compenser jusqu'à ce que le niveau de lecture soit - 13,5 dBV.
				VR522 (R ch)		
3	REC → PLAY	Enregistrer le signal d'entrée indiqué ci-dessus sur la bande STD-620 (CrO ₂) et reproduire le signal enregistré.	Vérification		- 13,5dBV ± 1,5dB	

Remarque: VR521 et VR522 sont situées dans l'unité MAIN. Voir Fig. 1 - Points de réglage dans "6.2 Section de CD".

6.2 SECTION DE CD

Méthodes de Réglage

Si le lecteur CD est mal réglé, il risque de ne plus fonctionner normalement, voire ne plus fonctionner du tout, même si le capteur et la circuiterie en présentent aucune anomalie. Par conséquent, ajuster le lecteur correctement en suivant les démarches de réglage.

● Points de Réglage/Point et Ordre de Vérification

Etape	Point	Point d'Essai	Emplacement du Réglage
1	Réglage du décalage de la mise au point	TP301, Broche 6 (FCS. ERR)	VR151 (FCS. OFS)
2	Réglage du réseau de diffraction	TP301, Broche 2 (TRK. ERR)	Fente de réglage du réseau de diffraction
3	Réglage d'équilibrage d'erreur d'alignement	TP301, Broche 2 (TRK. ERR)	VR150 (TRK. BAL)
4	Réglage d'inclinaison radiale/tangentielle du capteur	TP301, Broche 1 (RF)	Vis de réglage d'inclinaison radiale, vis de réglage d'inclinaison tangentielle
5	Réglage du niveau RF	TP301, Broche 1 (RF)	VR1 (niveau RF)
6	Réglage de gain de boucle asservie de la mise au point	TP301, Broche 5 (FCS. IN) TP301, Broche 6 (FCS. ERR)	VR301 (FCS. GAN)
7	Réglage de gain de boucle asservie de l'alignement	TP301, Broche 3 (TRK. IN) TP301, Broche 2 (TRK. ERR)	VR302 (TRK. GAN)
8	Vérification du signal d'erreur de la mise au point	TP301, Broche 6 (FCS. ERR)	_____

● Tableau des abréviations

FCS. ERR	:Erreur de mise au point
FCS. OFS	:Décalage de mise au point
TRK. ERR	:Erreur d'alignement
TRK. BAL	:Équilibrage d'erreur d'alignement
FCS. GAN	:Gain de mise au point
TRK. GAN	:Gain d'alignement
FCS. IN	:Mise au point correcte
TRK. IN	:Alignement correct

● Instruments de Mesure et Outils

1. Oscilloscope cathodique à deux faisceaux (sonde 10 : 1)
2. Oscillateur de basse fréquence
3. Disque d'essai (YEDS - 7)
4. Filtre passe-bas (39 k Ω + 0.001 μ F)
5. Résistance (100 k Ω)
6. Outils conventionnels

● Point d'Essai et Positions de Réglage de la Résistance Variable

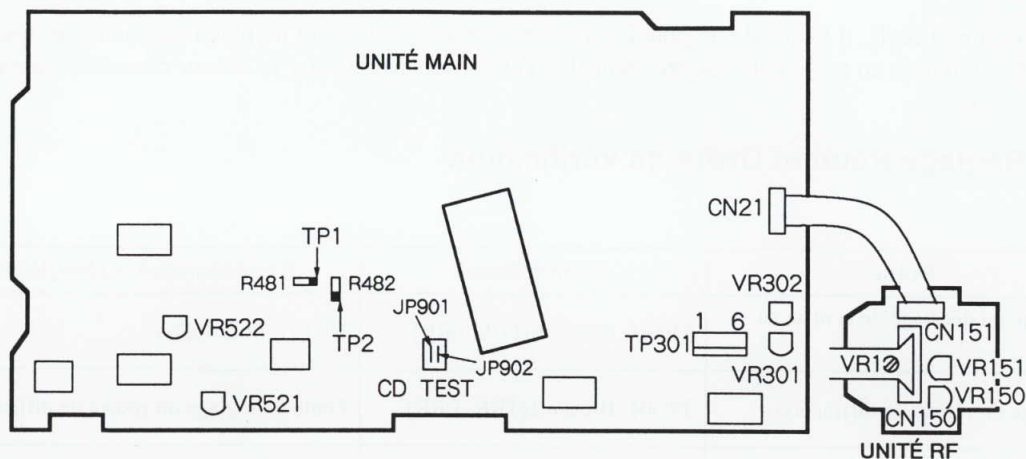

Figure 1 Emplacement des réglages

● Remarques

1. Utiliser une sonde 10:1 pour l'oscilloscope.
2. Toutes les positions (réglages) des boutons de l'oscilloscope, dans les démarches de réglage, sont conçues pour l'usage d'une sonde 10:1.

● Mode d'Essai

Ces modèles sont munis d'un mode d'essai, de façon que les réglages requis à la réparation puissent être effectués aisément. Quand ces modèles sont en mode d'essai, les touches du panneau avant ne fonctionnent pas comme à l'ordinaire. Les réglages et les vérifications peuvent s'effectuer par l'enclenchement de ces touches, à conditions de suivre les démarches requises. Dans le cas de ces modèles, tous les réglages sont réalisés en mode d'essai.

[Mise en Mode d'Essai]

Voici la manière de mettre le modèle en mode d'essai.

1. Mettre l'interrupteur d'alimentation sur OFF.
2. Court-circuiter les fils de liaison (JP901, JP902) du mode d'essai. (Voir Figure 1.)
3. Allumer l'interrupteur d'alimentation.

Quand le mode d'essai est correctement réglé, l'affichage est différent de celui qui apparaît généralement à la mise sous tension. Si l'affichage reste le même, le mode d'essai n'a pas été réglé correctement. Dans ce cas, répéter les étapes 1 à 3.





[Pour sortir du mode d'essai]

Voici la procédure pour sortir du mode d'essai.

1. Appuyer sur la touche STOP pour arrêter toutes les opérations.
2. Mettre l'interrupteur d'alimentation sur OFF.

[Fonctionnement des touches en mode d'essai]

Code	Nom de la Touche	Fonction en Mode d'Essai	Explications
PROGRAM	PROGRAM	Fermeture du circuit asservi de la mise au point	<p>La diode laser s'allume et l'actuateur de la mise au point se relève, puis s'abaisse lentement et le circuit servo de la mise au point se ferme au point où la lentille de l'objectif se focalise sur le disque.</p> <p>Quand l'appareil est dans cet état, si l'on fait légèrement tourner à la main le disque arrêté, le bruit produit par le circuit servo de la mise au point sera audible.</p> <p>Si ce bruit est perçu, le circuit servo de la mise au point fonctionne correctement. Si cette touche est enclenchée et qu'aucun disque n'est installé, la diode laser s'allume, l'actuateur de la mise au point se soulève, se relève, puis s'abaisse et se soulève une deuxième fois et enfin, revient à sa position de départ.</p>
▶/□□	PLAY /PAUSE	Asservissement de rotation en service	<p>Démarre le moteur de rotation dans le sens des aiguilles d'une montre, quand la rotation du disque atteint la vitesse prescrite (environ 500 tours/min à la circonférence interne) et place le circuit servo de rotation dans une boucle fermée.</p> <p>Attention. Si cette touche est enfoncée et qu'un disque n'est pas installé, le moteur de rotation va tourner à la vitesse maximum.</p> <p>Si le circuit servo de la mise au point ne passe pas comme prévu dans une boucle fermée ou que la diode laser brille dans le miroir à la périphérie externe du disque, le même symptôme se produit.</p>
		Ouverture/Fermeture du circuit servo de l'alignement	<p>Le fait d'appuyer sur cette touche quand le circuit servo de la mise au point et de la rotation fonctionnent correctement en boucles fermées, place le circuit servo de l'alignement dans une boucle fermée, fait apparaître, sur le panneau avant, le numéro de la piste en cours de lecture et la durée écoulée, puis sort le signal de lecture.</p> <p>Si la durée écoulée n'est pas affichée ou n'est pas correctement calculée, ou si la reproduction sonore est anormale, il se peut que la diode laser s'active dans la section dépourvue de signaux enregistrés, au bord externe du disque, qu'un ajustement quelconque soit déréglé, ou qu'un autre problème se manifeste.</p> <p>Cette touche est de type à bascule, et ouvre/ferme alternativement le circuit servo de l'alignement. Cette touche est inopérante si un disque n'est pas installé.</p>

Code	Nom de la Touche	Fonction en Mode d'Essai	Explications
	MANUAL SEARCH REV	Inversion du chariot (vers l'intérieur)	Déplace le capteur vers la périphérie interne du disque. Quand cette touche est enclenchée et que le circuit servo de l'alignement travaille en boucle fermée, celui-ci change automatiquement dans une boucle ouverte. Comme le capteur ne s'arrête pas automatiquement au point de fin mécanique du mode d'essai, effectuer cette démarche avec précaution.
	MANUAL SEARCH FWD	Inversion du chariot (vers l'extérieur)	Déplace le capteur vers la périphérie externe du disque. Quand cette touche est enclenchée et que le circuit servo de l'alignement travaille en boucle fermée, celui-ci change automatiquement dans une boucle ouverte. Comme le capteur ne s'arrête pas automatiquement au point de fin mécanique du mode d'essai, effectuer cette démarche avec précaution.
	STOP	Arrêt	Initialiser et la rotation du disque s'arrête. Le capteur et le disque ne bougent pas lorsque cette touche est enclenchée.
	OPEN /CLOSE DISC 1	Ouverture/Fermeture	Cette touche est de type à bascule et ouvre/ferme alternativement le plateau. Le fait d'enfoncer cette touche quand le plateau est ouvert le ferme et vice versa.
REPEAT	REPEAT	Mouvement de chariot (vers le centre d'un disque)	Le chariot se déplace vers le centre (R=35 mm) d'un disque de 12 cm. Lorsque cette touche est appuyée en état ON de mise au point et de l'asservissement de broche, le chariot retourne à la périphérie intérieure, et puis vers le centre d'un disque de 12 cm.

[Lecture de disque en mode d'essai]

En mode d'essai, comme les circuits servo fonctionnent de manière indépendante, la lecture d'un disque exige que les touches soient enclenchées dans l'ordre prescrit, afin de fermer les circuits servo. Voici l'ordre d'enclenchement des touches pour reproduire un disque en mode d'essai.

- PGM (PROGRAM) Allume la diode laser ferme le circuit servo de la mise au point.
- ↓
- (PLAY) ▷ / □□ Démarre le moteur de rotation et ferme le circuit servo de la rotation.
- ↓
- (PAUSE) ▷ / □□ Ferme le circuit servo de l'alignement.

Attendre 2 à 3 secondes entre chaque opération.

Remarque*Après que la boucle d'asservissement d'alignement est fermée une fois, elle s'ouvre et se ferme de façon répétée à chaque pression sur la touche ▷ / □□ .

Free service manuals
Gratuits schema's
Digitized by
www.freeservicemanuals.info

1. Réglage du Décalage de la Mise au Point

● Objectif	Règle le décalage CC de l'amplificateur d'erreur de mise au point.		
● Symptôme quand déréglé	Le lecteur ne procède plus à la mise au point et le signal RF n'est pas clair.		
● Raccordement des instruments de mesure	Raccorder l'oscilloscope à TP301, broche 6 (FCS. ERR). [Réglages] 5 mV/division 10 ms/division mode CC	● Etat du lecteur ● Emplacement du réglage ● Disque	Mode d'essai, arrêté (juste l'interrupteur d'alimentation commuté sur marche) VR151(FCS. OFS) Aucun requis

[Marche à suivre]

Ajuster VR151 (FCS. OFS) de façon que la tension à TP301 broche 6 (FCS. ERR) soit -150 ± 50 mV.



2. Réglage du Réseau de Diffraction

● Objectif	Pour aligner les points du rayon laser producteur d'erreur d'alignement sur l'angle optimum de la piste.		
● Symptôme quand déréglé	La lecture ne commence pas, la recherche de piste est impossible, les pistes sont sautées.		
● Raccordement des instruments de mesure	Raccorder l'oscilloscope à TP301, broche 2 (TRK. ERR) via un filtre passe-bas. (Voir Figure 2)	● Etat du lecteur	Mode d'essai, circuits servo de la mise au point et de la rotation fermés, circuit servo de l'alignement ouvert.
	[Réglages] 50 mV/division 5 ms/division mode CC	● Emplacement du réglage	Fente de réglage du réseau de diffraction du capteur.
		● Disque	YEDS - 7

[Marche à suivre]

- Déplacer le capteur à mi-chemin sur le disque (R=35 mm) par la touche $\triangleright\triangleright$ (FWD) ou la touche $\triangleleft\triangleleft$ (REV), ou; Appuyer sur la touche REPEAT après l'étape 2 ci-dessous.
- Appuyer sur la touche PROGRAM, puis sur la touche \triangleright / \square (PLAY/PAUSE), dans cet ordre, pour fermer le circuit servo de la mise au point, puis celui de la rotation.
- Insérer un tournevis ordinaire dans le réseau de diffraction pour trouver le point zéro. Pour plus de détails, voir page suivante.
- Si l'on tourne lentement le tournevis dans le sens des aiguilles d'une montre à partir du point zéro, l'amplitude de l'onde augmente graduellement et si l'on continue à tourner le tournevis, l'amplitude de l'onde diminue de nouveau. Tourner le tournevis dans le sens des aiguilles d'une montre à partir du point zéro et régler le réseau de diffraction au premier point où l'amplitude de l'onde atteint son maximum.

Référence: La Figure 3 illustre la relation entre l'angle du faisceau de l'alignement et la piste et la forme d'onde.

Remarque: L'amplitude du signal d'erreur d'alignement se situe aux environs de 3 Vc-c (quand un filtre passe-bas de $39\text{ k}\Omega \pm 0,001\ \mu\text{F}$ est utilisé). Si cette amplitude est extrêmement petite (2 Vc-c ou moins), il peut s'ensuivre un mauvais fonctionnement de la lentille d'objectif ou du capteur. Si la différence entre l'amplitude du signal d'erreur au bord le plus intérieur et au bord le plus extérieur du disque est supérieure à 10%, ceci signifie que le réseau de diffraction n'est pas réglé à son point optimum. Dans ce cas, recommencer le réglage.

- Replacer le capteur plus ou moins à mi-chemin sur le disque par la touche $\triangleleft\triangleleft$ (REV), ensuite deux fois sur la touche \triangleright / \square (PLAY/PAUSE) et vérifier que le numéro de piste et la durée écoulée sont affichés sur le panneau avant. Si ces paramètres n'apparaissent pas ce moment, ou que la durée écoulée change de manière irrégulière, vérifier le point zéro et recommencer le réglage du réseau de diffraction.

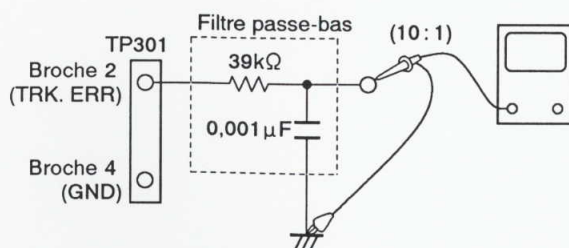
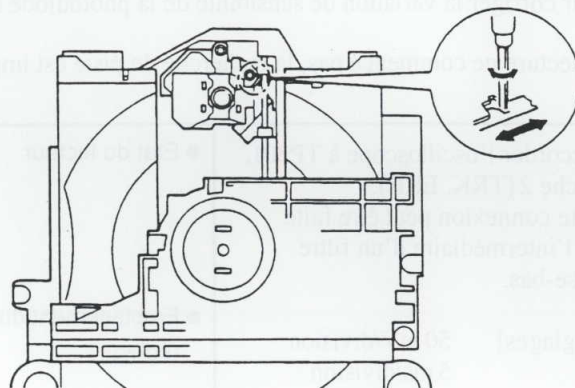

Figure 2



Emplacement des Réglages

[Repérage du point zéro]

Quand le tournevis est introduit dans la fente de réglage du réseau de diffraction et que l'angle du réseau de diffraction est modifié, l'amplitude du signal d'erreur d'alignement à TP301, broche 2, change. Dans les limites de la plage du réseau de diffraction, il existe six emplacements où l'amplitude de l'onde atteint le minimum. Mais l'enveloppe de la forme d'onde n'est régulière qu'à un seul de ces emplacements. Ce point se situe à l'endroit où les trois rayons laser, divisés par le réseau de diffraction, se situent exactement sur la même piste (voir Figure 3). Ce point s'appelle le point zéro. Lors du réglage du réseau de diffraction, ce point zéro est repéré et utilisé comme position de référence.

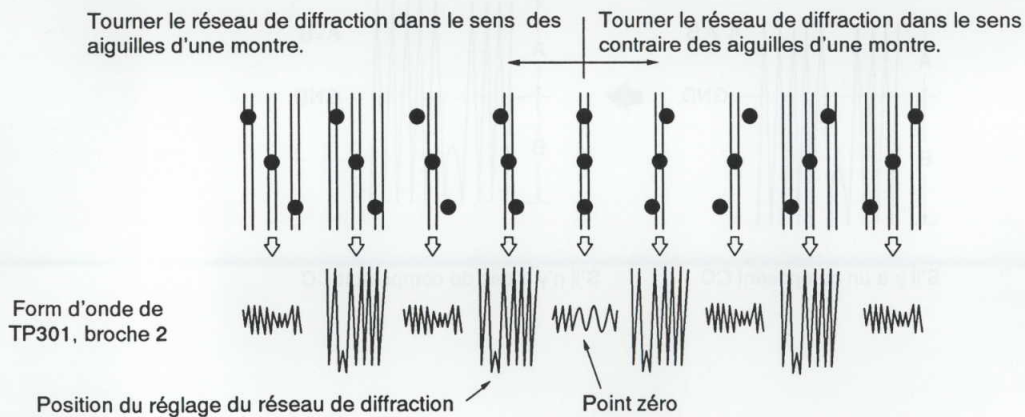
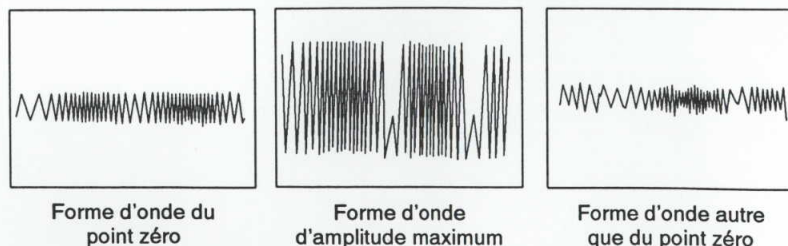

Figure 3



3. Réglage d'Équilibrage d'Erreur d'Alignement

● Objectif	Pour corriger la variation de sensibilité de la photodiode d'alignement.		
● Symptôme quand déréglé	La lecture ne commence pas, la recherche de piste est impossible.		
● Raccordement des instruments de mesure	Raccorder l'oscilloscope à TP301, broche 2 (TRK. ERR). Cette connexion peut être faite par l'intermédiaire d'un filtre passe-bas.	● Etat du lecteur	Mode d'essai, circuits servo de la mise au point et de la rotation fermés, circuit servo de l'alignement ouvert.
	[Réglages] 50 mV/division 5 ms/division mode CC	● Emplacement du réglage	VR150 (TRK. BAL)
		● Disque	YEDS-7

[Marche à suivre]

- Déplacer le capteur à mi-chemin sur le disque (R=35 mm) par la touche $\triangleright\triangleright$ (FWD) ou la touche $\triangleleft\triangleleft$ (REV), ou; Appuyer sur la touche REPEAT après l'étape 2 ci-dessous.
- Appuyer sur la touche PROGRAM, puis sur la touche \triangleright/\square (PLAY/PAUSE), dans cet ordre, pour fermer le circuit servo de la mise au point, puis celui de la rotation.
- Aligner la ligne lumineuse (masse) au centre de l'écran de l'oscilloscope et placer celui-ci en mode CC.
- Ajuster VR150 (TRK. BAL) de façon que l'amplitude positive et l'amplitude négative du signal d'erreur d'alignement à TP301, broche 2 (TRK. ERR) soient identiques (c'est-à-dire, qu'il n'y ait aucun composant CC).

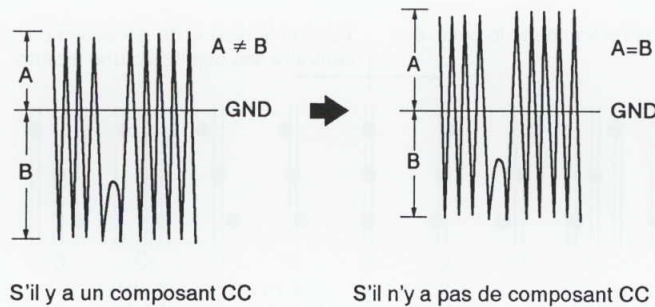

4. Réglage d'Inclinaison Radiale/Tangentielle du Capteur

● Objectif	Pour régler l'angle du capteur par rapport au disque, de façon que les rayons laser frappent verticalement le disque et permettre ainsi la lecture optimum des signaux RF.		
● Symptôme quand déréglé	Son interrompu ; certains disques peuvent être lus et pas d'autres.		
● Raccordement des instruments de mesure	Raccorder l'oscilloscope à TP301, broche 1 (RF). [Réglages] 20 mV/division 200 ns/division mode CA	● Etat du lecteur ● Emplacement du réglage ● Disque	Mode d'essai, lecture Vis de réglage d'inclinaison radiale. Vis de réglage d'inclinaison tangentielle. YEDS-7

[Marche à suivre]

1. Dans le cas d'un lecteur multidisque, utiliser la touche $\triangleright\triangleright$ (FWD) ou la touche $\triangleleft\triangleleft$ (REV) pour déplacer le capteur à mi-chemin sur le disque (R=35 mm). Appuyer sur la touche PROGRAM, ensuite deux fois sur la touche \triangleright / \square (PLAY/PAUSE) dans cet ordre, pour fermer les circuits servo respectifs et mettre le lecteur en mode de lecture.
2. D'abord, ajuster la vis d'inclinaison radiale à l'aide un tournevis Phillips, de façon que le motif en oeil (c'est-à-dire, le diamant au centre du signal RF) soit le plus clairement visible.
3. Ensuite, ajuster la vis d'inclinaison tangentielle à l'aide un tournevis Phillips, de façon que le motif en oeil (c'est-à-dire, le diamant au centre du signal RF) soit le plus clairement visible (Figure 5).
4. Ajuster de nouveau la vis d'inclinaison radiale et la vis d'inclinaison tangentielle de façon que le motif en oeil soit le plus clairement visible. Le cas échéant, régler les deux vis de façon que le motif en oeil soit le plus clairement visible.

Remarque: "Radial" et "tangentiel" se rapportent aux sens par rapport au disque illustré à la Figure 4.

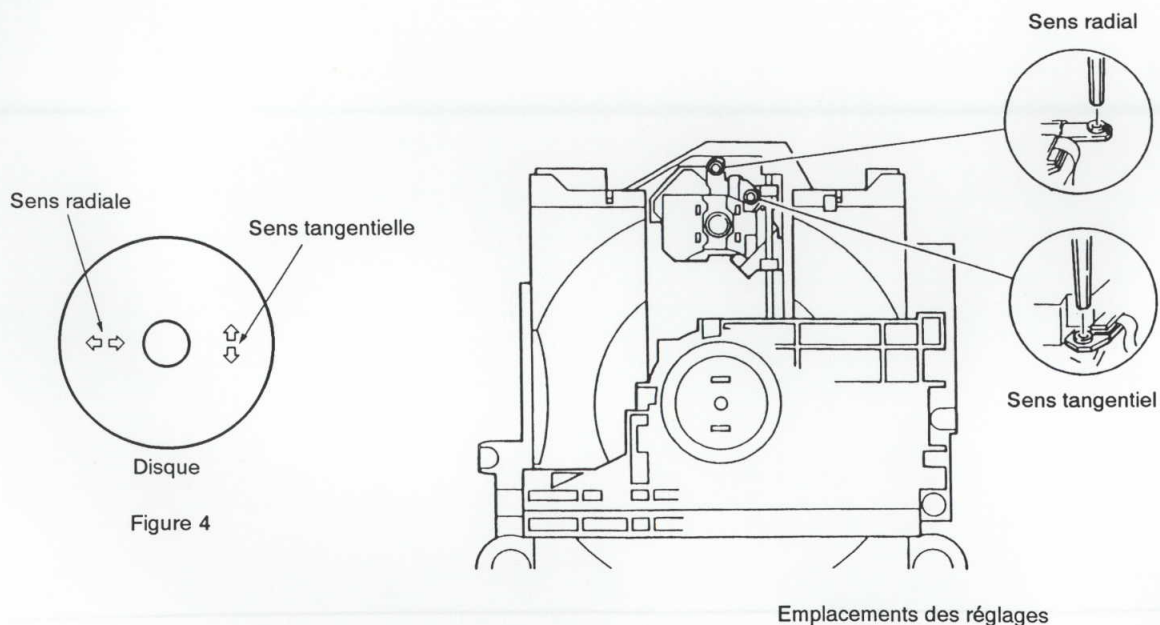

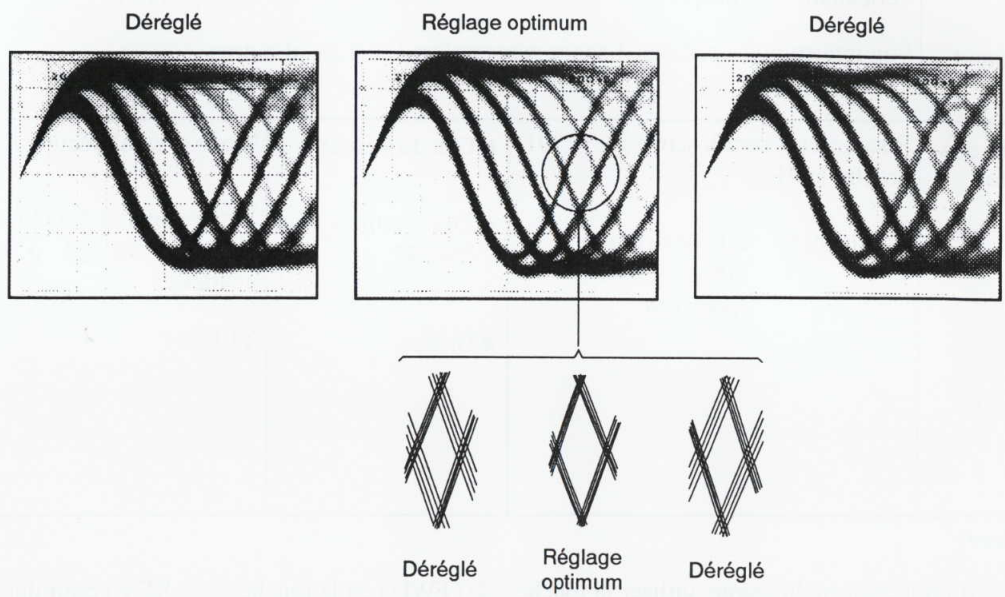

Figure 5 Motif en oeil

5. Réglage du Niveau RF (Niveau RF)

● Objectif	Pour optimiser l'amplitude du signal RF de lecture		
● Symptôme quand déréglé	Pas de lecture ni de recherche		
● Raccordement des instruments de mesure	Raccorder l'oscilloscope à TP301, broche 1 (RF).	● Etat du lecteur	Mode d'essai, lecture
	[Réglages] 50 mV/division 10 ms/division mode CA	● Emplacement du réglage ● Disque	VR1 (alimentation du laser) YEDS-7

[Marche à suivre]

- Placer le capteur à mi-chemin sur le disque (R=35 mm) à l'aide de la touche \gg (FWD) ou la touche \ll (REV). Ensuite, appuyer sur la touche PROGRAM, sur la touche \triangleright / \square (PLAY/PAUSE), dans cet ordre, pour fermer les circuits servo respectifs et mettre le lecteur en mode de lecture.
- Ajuster VR1 (alimentation du laser) de façon que l'amplitude du signal RF atteigne $1,2 V_{c-c} \pm 0,1 V$.



6. Réglage de Gain de Boucle Asservie de la Mise au Point

● Objectif	Pour optimiser le gain de la boucle d'asservissement de la mise au point.		
● Symptôme quand déréglé	La lecture ne commence pas ou l'actuateur de la mise au point est parasité.		
● Raccordement des instruments de mesure	Voir Figure 6. [Réglages] GAN. 1 20 mV/division mode X-Y	GAN. 2 5mV/division	● Etat du lecteur Mode d'essai, lecture ● Emplacement du réglage VR301 (FCS. GAN) ● Disque YEDS-7

[Marche à suivre]

1. Régler la sortie du générateur AF sur 1,2 kHz et 1 Vc-c.
2. Appuyer sur la touche $\triangleright\triangleright$ (FWD) ou la touche $\triangleleft\triangleleft$ (REV) pour placer le capteur à mi-chemin sur le disque (R=35 mm). Ensuite, appuyer sur la touche PROGRAM, ensuite deux fois sur la touche \triangleright / \square (PLAY/PAUSE), dans cet ordre, pour fermer les circuits servo respectifs et placer le lecteur en mode de lecture.
3. Ajuster VR301 (FCS. GAN) de façon que la forme d'onde de Lissajous soit symétrique aux alentours de l'axe X et l'axe Y.

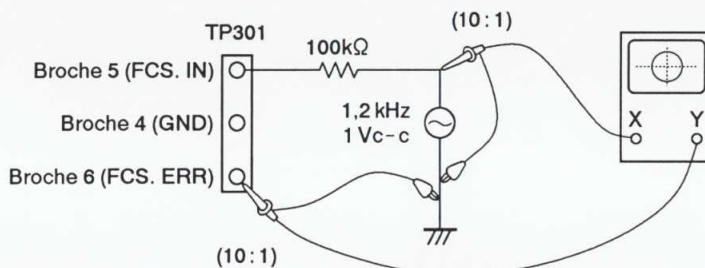
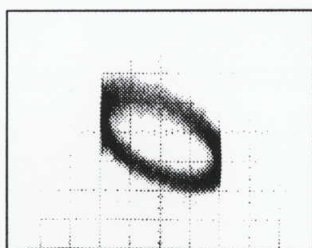
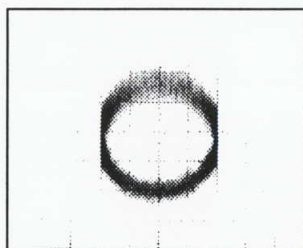

Figure 6

Réglage de gain de mise au point



Gain supérieur



Gain optimum

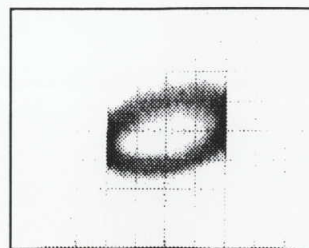

Gain inférieur

7. Réglage de Gain de Boucle Asservie de l'Alignement

● Objectif	Pour optimiser le gain de la boucle d'asservissement de l'alignement.			
● Symptôme quand déréglé	La lecture ne commence pas, l'actuateur est parasité pendant la recherche, ou des pistes sont sautées.			
● Raccordement des instruments de mesure	Voir Figure 7.		● Etat du lecteur	Mode d'essai, lecture
	[Réglages] GAN. 1 50 mV/division mode X-Y	GAN. 2 20 mV/division	● Emplacement du réglage	VR302 (TRK. GAN)
			● Disque	YEDS-7

[Marche à suivre]

1. Régler la sortie du générateur AF sur 1,2 kHz et 2 Vc-c.
2. Appuyer sur la touche \gg (FWD) ou la touche \ll (REV) pour placer le capteur à mi-chemin sur le disque (R=35 mm). Ensuite, appuyer sur la touche PROGRAM, ensuite deux fois sur la touche \triangleright / \square (PLAY/PAUSE), dans cet ordre, pour fermer les circuits servo respectifs et placer le lecteur en mode de lecture.
3. Ajuster VR302 (TRK. GAN) de façon que la forme d'onde de Lissajous soit symétrique aux alentours de l'axe X et l'axe Y.

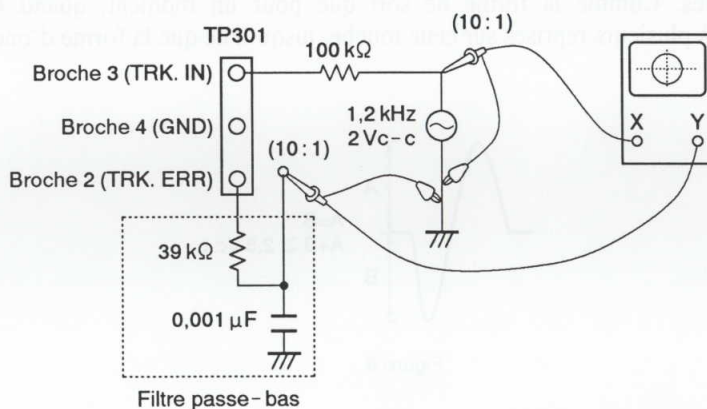
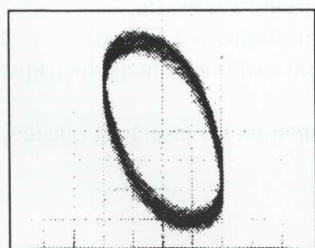
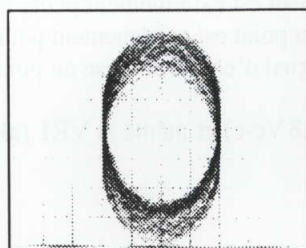

Figure 7

Réglage de gain d'alignement



Gain supérieur



Gain optimum

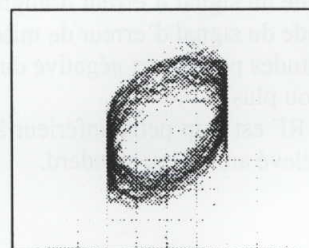

Gain inférieur

8. Vérification du Signal d'Erreur de la Mise au Point

● Objectif	Pour juger si le capteur est bon ou pas, en observant le signal d'erreur de la mise au point. L'état du capteur s'évalue à partir de l'amplitude du signal d'erreur d'alignement (comme décrit dans le paragraphe relatif à l'équilibrage d'erreur d'alignement), ainsi qu'à partir de la forme d'onde du signal d'erreur de mise au point.		
● Symptôme quand déréglé			
● Raccordement des instruments de mesure	Raccorder l'oscilloscope à TP301, broche 6 (FCS. ERR). [Réglages] 100 mV/division 5 ms/division mode CC	● Etat du lecteur ● Emplacement du réglage ● Disque	Mode de test, arrêt Aucun YEDS-7

[Marche à suivre]

1. Raccorder TP301, broche 5 à la masse.
2. Installer le disque.
3. Tout en regardant l'écran de l'oscilloscope, appuyer sur la touche PROGRAM et observer la forme d'onde de la Figure 8, pendant quelques instants. Vérifier que l'amplitude atteint au moins $2,5 V_{c-c}$ et que les amplitudes positive et négative soient égales. Comme la forme ne sort que pour un moment, quand la touche PROGRAM est enclenchée, appuyer sur à plusieurs reprises sur cette touche, jusqu'à ce que la forme d'onde ait été vérifiée.

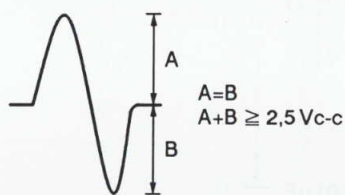

Figure 8

[Evaluation du capteur]

Ne pas tenter d'évaluer l'état du capteur tant que tous les réglages ne sont pas corrects. Les cas suivants témoignent de l'anomalie du capteur.

1. L'amplitude du signal d'erreur d'alignement est extrêmement petite (inférieure à $2 V_{c-c}$).
2. L'amplitude du signal d'erreur de mise au point est extrêmement petite (inférieure à $2,5 V_{c-c}$).
3. Les amplitudes positive et négative du signal d'erreur de mise au point sont extrêmement asymétriques (taux 2:1 ou plus).
4. Le signal RF est trop petit (inférieure à $0,8 V_{c-c}$) et même si VR1 (alimentation du laser) est ajustée, le signal RF ne peut être élevé au niveau standard.

6. AJUSTES

6.1 SECCION DE DECK

6.1.1 Ajustes Mecánicos

Realice estos ajustes en el modo de prueba.

- Para activar el modo de prueba : Alimente la potencia mientras que corto - circuitando JP803 y JP804 de la unidad SUB. Use el instrumento del control de potencia GGF1148 y el adaptador de conexión GGF1171 para el servicio.

1. Ajuste y comprobación de la velocidad de la cinta

No.	Grabadora	Modo	Cinta de prueba	Punto de ajuste	Valor estandar (frecuencia de reproducción)	Notas
1	I	Reproducción a la velocidad normal	STD-301E (3kHz)	Presione la tecla FF(REV) después de reproducir la cinta por un minuto. *1		
2		Reproducción a la velocidad doble		Comprobación	6000Hz ± 600Hz(LINE OUT)	
3		Reproducción a la velocidad normal		Presione la tecla FF (REV) después de comprobar.		
4	Reproducción a la velocidad normal	Presione la tecla FF (REV) después de reproducir la cinta por un minuto. *1				
5	II	Reproducción a la velocidad normal		VR803	± 10Hz con respecto al valor comprobado en el procedimiento 2 (DECK I).	
6		Reproducción a la velocidad doble		Presione la tecla FF (REV) después de comprobar.		
7		Reproducción a la velocidad normal		VR802	3000Hz ± 5Hz(LINE OUT)	
8	I	Reproducción a la velocidad normal		VR801	± 5Hz con respecto al valor comprobado en el procedimiento 7(DECK I).	

*1: La cinta pasa a la velocidad doble cuando la tecla FF (REV) se presiona durante la reproducción.

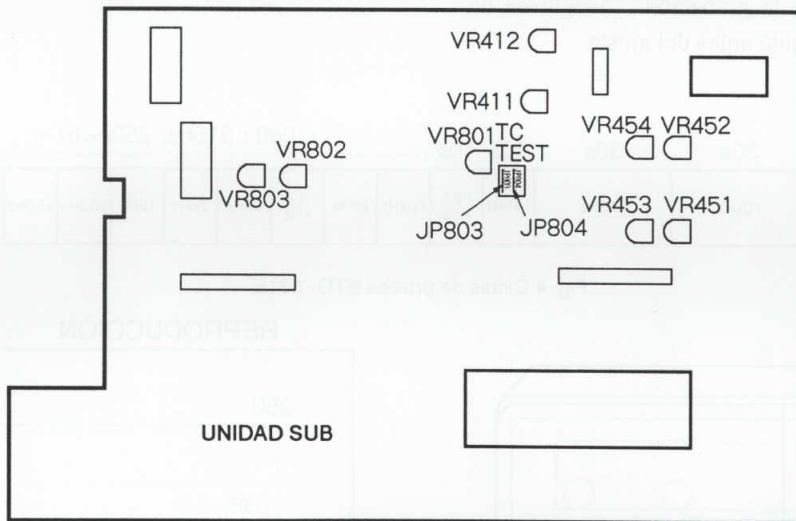

Fig. 1

• Comprobación y ajuste del amortiguador

1. Sujete el muelle del rollo a la posición (a) en la figura 2 y ponga el conjunto del panel frontal verticalmente como se ve en la figura 3.
2. Abra las puertas de DECK I y DECK II simultáneamente. Cuando una puerta se abre completamente, compruebe que la diferencia de la posición desde la otra puerta es dentro de 15 mm.
3. Si no puede adquirir el valor en el procedimiento 2, cambie y ajuste la posición del muelle del rollo como sigue.
 - Si la puerta de DECK I se abre más lentamente que la puerta de DECK II : Cambie la posición del muelle del rollo de DECK I a (b).
 - Si la puerta de DECK I se abre más rápidamente que la puerta de DECK II : Cambie la posición del muelle del rollo de DECK II a (b).

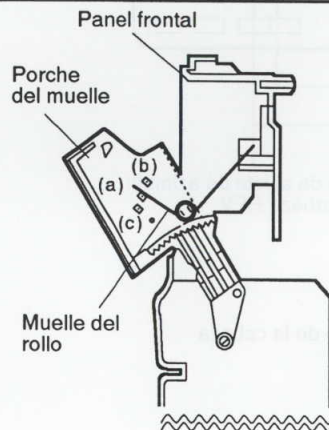

Fig. 2

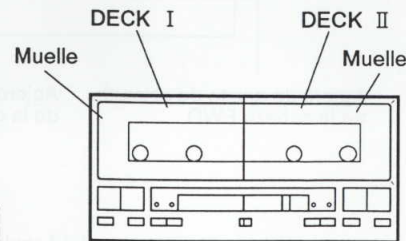

Fig. 3

6.1.2 Ajustes eléctricos

Requerimientos para los ajustes

1. Se han completado los ajustes mecánicos.
2. Se han limpiados o demagnetizados las cabezas.
3. Espere por unos minutos hasta que empezar los ajustes.
4. El nivel de señal debe ser de 0dBV = 1 Vrms.
5. Conecte la resistencia de carga de 50 kilohmios (47 a 52 kilohmios aceptable) a los conectores de salida de línea.
6. Ponga el interruptor DOLBY NR en OFF si no se especifica de otra manera.

Cintas de prueba

Para los ajustes del sistema de reproducción: STD - 331E (Figura 4)

Cinta blanca de tipo NORMAL: STD - 630

Cinta blanca de tipo CrO2: STD - 620

Nota: El nivel de referencia de grabación de STD - 331E es de 250 nwb/m, que es más alto que el nivel de STD - 331B (160 nwb/m) en la grabación. Asegúrese de comprobar el tipo de cinta antes del ajuste.

• Sistema de reproducción

1. Ajuste del bias de grabación
2. Ajuste del nivel de grabación.

• Sistema de grabación

1. Ajuste del bias de grabación
2. Ajuste del nivel de grabación.

Se incorpora el mecanismo de seleccionar la cinta automáticamente.

*Reducción de ruido Dolby fabricado bajo licencia de Dolby Laboratories Licensing Corporation.
DOLBY y el símbolo de la D doble  son marcas de Dolby Laboratories Licensing Corporation.*

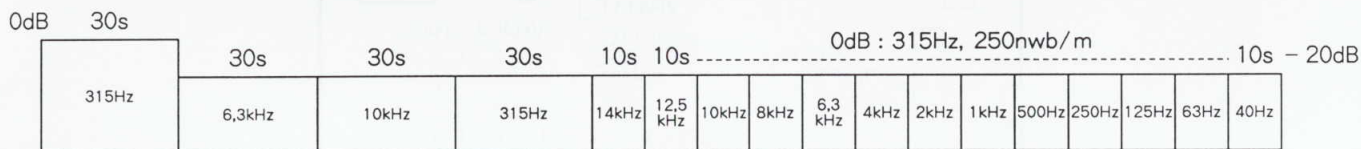

Fig. 4 Cintas de prueba STD-331E

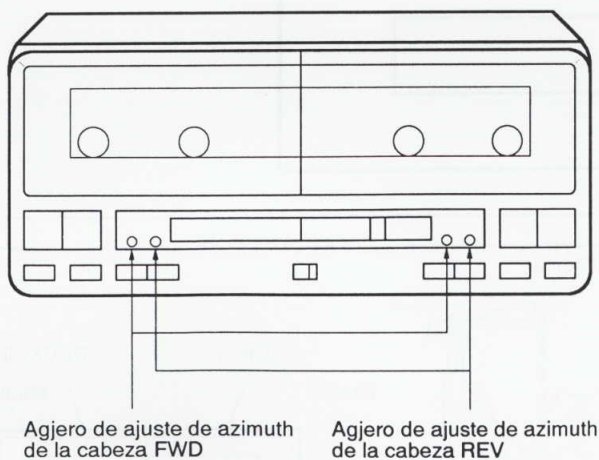
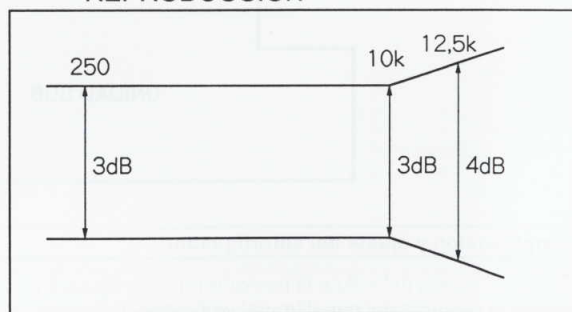

Fig. 5 Ajuste del ángulo de la cabeza

REPRODUCCION



GRABACIÓN

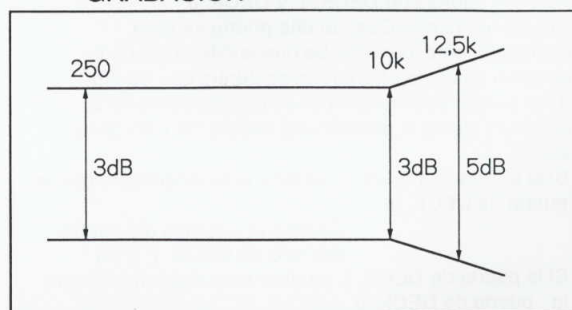

Fig. 6 Respuesta de frecuencia

Sistema de reproducción**1. Ajuste del ángulo de la cabeza**

Ponga VR451 y VR452 (DECK I) o VR453 y VR454 (DECK II) a los centros mecánicos.

No.	Modo	Señal de entrada/cinta de prueba	Punto de ajuste	Punto de medida	Valor de ajuste	Notas
1	PLAY	Reproduzca la frecuencia de 10kHz/ -20 dB de la cinta de prueba STD-331E.	Tornillo de ajuste de "azimuth" de la cabeza (Figura 5)	Conectores de salida de línea L/R	Nivel máximo de la señal de reproducción	
2	STOP	Cuando se completa el ajuste, apriete la cinta adhesiva para asegurar los tornillos.				

2. Ajuste del nivel de reproducción

No.	Mode	Señal de entrada/cinta de prueba	Punto de ajuste	Punto de medida	Valor de ajuste	Notas	
1	PLAY	Reproduzca la frecuencia 315 Hz/0 dB de la cinta de prueba STD-331E.	DECK I	VR451 (L ch)	TP1 (L ch)	-9,5dBV	Este ajuste debe ser preciso, porque esto determinará el nivel de DOLBY.
				VR452 (R ch)			
			DECK II	VR453 (L ch)			
				VR454 (R ch)			

Nota: Se colocan TP1 y TP2 en la unidad MAIN. Vea la figura 1 - Puntos de ajuste en "6.2 Sección de CD."

Sistema de grabación**1. Ajuste del bias de grabación**

No.	Modo	Señal de entrada/cinta de prueba	Punto de ajuste	Punto de medida	Valor de ajuste	Notas
1	REC/ PAUSE	Aplique la señal a la entrada de línea desde el oscilador externo y ajuste el oscilador para que la salida de línea sea de 315 Hz/ -30 dBV. Después, cargue la cinta STD-630 (NORM).	—		—	
2	REC →PLAY	Grabe los señales 315 Hz y 6,3kHz al nivel mencionado arriba y reproduzca las señales grabadas.	DECK I	VR411 (L ch)	Conectores L/R de la salida de línea	Repita los procedimientos de grabación y reproducción para la compensación hasta que el nivel de reproducción de la señal 6,3kHz sea de +0,5 dB ± 0,5 dB con respecto al nivel de la señal 315 Hz.
			DECK II	VR412 (R ch)		
3	Cuando se completa el ajuste, compruebe la distorsión para eliminar el bias bajo.					

2. Ajuste del nivel de grabación

No.	Modo	Señal de entrada/cinta de prueba	Punto de ajuste	Punto de medida	Valor de ajuste	Notas
1	REC/ PAUSE	Cargue la cinta STD-630 (NORM) y aplique la señal a la entrada de línea desde el oscilador externo. Gradualmente aumente el nivel de entrada para que la salida de línea sea de 315 Hz/-13,5 dBV.	Control del nivel de salida del oscilador		—	
2	REC →PLAY	Grabe la señal de entrada mencionada arriba y reproduzca la señal grabada.	DECK I	VR521 (L ch)	TP1 (L ch) TP2 (R ch)	Repita los procedimientos de grabación y reproducción para la compensación hasta que el nivel de reproducción sea de -13,5dBV.
			DECK II	VR522 (R ch)		
3	REC →PLAY	Grabe la señal de entrada mencionada arriba sobre la cinta STD-620 (CrO ₂) y reproduzca la señal grabada.	Comprobación		-13,5dBV ± 1,5dB	

Nota: Se colocan VR521 y VR522 en la unidad MAIN. Vea la figura 1 - Puntos de ajuste en "6.2 Sección de CD."

6.2 SECCION DE CD

Métodos de Ajuste

Si un reproductor de discos compactos se ajusta incorrecta o inadecuadamente, puede funcionar mal o no trabajar incluso aunque no exista ningún problema en el captor ni en los circuitos. Ajuste correctamente siguiendo el procedimiento de ajuste.

● Ítemes de Ajuste/Verificación y Orden

Paso	Ítem	Punto de Prueba	Lugar de Ajuste
1	Ajuste del descentramiento de enfoque	TP301, Patilla 6(FCS. ERR)	VR151 (FCS. OFS)
2	Ajuste de retícula	TP301, Patilla 2(TRK. ERR)	Ranura de ajuste de retícula
3	Ajuste del equilibrio de ajuste de seguimiento	TP301, Patilla 2(TRK. ERR)	VR150 (TRK. BAL)
4	Ajuste de la inclinación en sentido radial / tangencial del captor	TP301, Patilla 1 (RF)	Tornillo de ajuste de la inclinación radial. Tornillo de ajuste de la inclinación tangencial
5	Ajuste del nivel de RF	TP301, Patilla 1 (RF)	VR1 (Nivel de RF)
6	Ajuste de la ganancia del bucle del servo de enfoque	TP301, Patilla 5(FCS. IN) TP301, Patilla 6(FCS. ERR)	VR301 (FCS. GAN)
7	Ajuste de la ganancia del bucle del servo de seguimiento	TP301, Patilla 3(TRK. IN) TP301, Patilla 2(TRK. ERR)	VR302 (TRK. GAN)
8	Verificación de la señal de error de enfoque	TP301, Patilla 6(FCS. ERR)	_____

● Tabla de abreviaturas

FCS. ERR	:Error de enfoque
FCS. OFS	:Descentramiento de enfoque
TRK. ERR	:Error de seguimiento
TRK. BAL	:Equilibrio de seguimiento
FCS GAN	:Ganacia de enfoque
TRK GAN	:Ganacia de seguimiento
FCS. IN	:Entrada de enfoque
TRK. IN	:Entrada de seguimiento

● Instrumentos y Herramientas de Medición

1. Osciloscopio de doble traza (Sonda de 10:1)
2. Oscilador de baja frecuencia
3. Disco de prueba (YEDS- 7)
4. Filtro de paso bajo (39 kΩ + 0,001 μ F)
5. Resistor (100 kΩ)
6. Herramientas estándar

● Ubicación de Los Puntos de Prueba y Los Resistores Variables de Ajuste



Figura 1 Lugares de ajuste

● Notas

1. Emplee una sonda de 10:1 para el osciloscopio.
2. Todas las posiciones de los mandos (ajustes) para el osciloscopio de los procedimientos de ajuste son para cuando se emplee la sonda de 10:1.

● Modo de Prueba

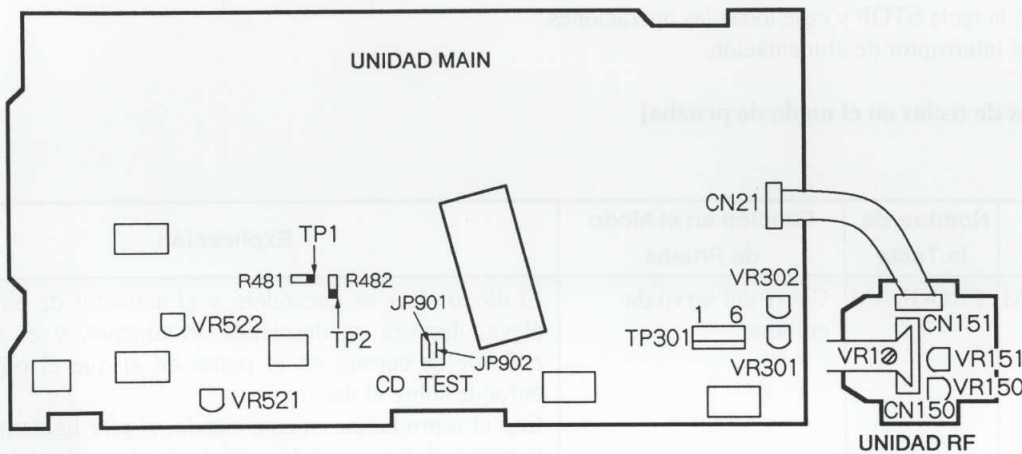
Estos modelos poseen un modo de prueba que permite realizar fácilmente los ajustes y las comprobaciones requeridos para el servicio. Cuando estos modelos estén en el modo de prueba, las teclas del panel frontal trabajarán de forma diferente a la normal. Los ajustes y las comprobaciones podrán realizarse accionando estas teclas de acuerdo con el procedimiento correcto. Para estos modelos, todos los ajustes se realizarán en el modo de prueba.

[Puesta de estos modelos en el modo de prueba]

A continuación se indica cómo poner estos modelos en el modo de prueba.

1. Apaga el interruptor de alimentación.
2. Cortocircuite los hilos de puentado (JP901, JP902) de modo de prueba. (Consulte la figura 1.)
3. Conecte la alimentación.

Cuando haya ajustado correctamente el modo de prueba, la visualización será diferente a la obtenida normalmente al conectar la alimentación. Si la visualización sigue siendo la normal, el modo de prueba no se habrá ajustado normalmente, por lo que tendrá que repetir los pasos 1 a 3.





[Desactivación del modo de prueba]

A continuación se indica el procedimiento para desactivar el modo de prueba.

1. Presione la tecla STOP y cese todas las operaciones.
2. Apaga el interruptor de alimentación.

[Operaciones de teclas en el modo de prueba]

Código	Nombre de la Tecla	Función en el Modo de Prueba	Explicación
PROGRAM	PROGRAM	Cierre del servo de enfoque	<p>El diodo láser se encenderá y el actuador de enfoque se eleva, después se desciende lentamente, y el servo de enfoque se cerrará en el punto en el que el objetivo se enfoca sobre el disco.</p> <p>Con el reproductor en este estado, si gira ligeramente con la mano el disco parado, podrá oír el sonido del servo de enfoque.</p> <p>Si puede oír este sonido, el servo de enfoque estará funcionando correctamente. Si presiona esta tecla sin disco montado, el diodo láser se encenderá, el actuador de enfoque se vera empujado hacia arriba, y después se levantará y descenderá y se eleva dos veces, y volverá a su posición original.</p>
▶/□□	PLAY /PAUSE	Activación del servo del eje	<p>Pondrá en marcha el motor del eje haciéndolo girar hacia la derecha y después la rotación del disco alcanzará la velocidad prescrita (unas 500 rpm en la periferia interior), y pondrá el servo del eje en un bucle cerrado.</p> <p>Tenga cuidado. Si presiona esta tecla cuando no haya disco montado, el motor del eje girará a la velocidad máxima.</p> <p>Si el servo de enfoque no pasa correctamente a un bucle cerrado, o si el haz láserico incide en la sección del espejo en el la periferia del disco, ocurrirá el mismo síntoma.</p>
		Apertura/cierre del servo de seguimiento	<p>Si presiona esta tecla cuando el servo de enfoque y el servo del eje están funcionando correctamente en bucles cerrados, el servo de seguimiento se pondrá en bucle cerrado, en el panel frontal se visualizarán el número de canción que esté reproduciéndose y el tiempo transcurrido, y se producirá la salida de la señal de reproducción.</p> <p>Si el tiempo transcurrido no se visualiza o no se cuenta correctamente, o si el sonido no se reproduce correctamente, es posible que el rayo láserico esté incidiendo en la sección sin sonido grabado en el borde exterior del disco, o que exista algún otro problema.</p> <p>Esta tecla es basculante de acción alternativa, y abre/cierra el servo de seguimiento alternativamente. Esta tecla no funcionará cuando no haya disco montado.</p>

Código	Nombre de la Tecla	Función en el Modo de Prueba	Explicación
	MANUAL SEARCH REV	Retroceso del carro (hacia adentro)	Moverá la posición del captor hacia el diámetro interior del disco. Si presiona esta tecla con el servo de seguimiento en bucle cerrado, dicho bucle pasará automáticamente a bucle abierto. Como el captor no se para automáticamente en el punto final mecánico en el modo de prueba, tenga cuidado cuando realice esta operación.
	MANUAL SEARCH FWD	Avance del carro (hacia afuera)	Moverá la posición del captor hacia la periferia del disco. Si presiona esta tecla con el servo de seguimiento en bucle cerrado, dicho bucle pasará automáticamente a bucle abierto. Como el captor no se para automáticamente en el punto final mecánico en el modo de prueba, tenga cuidado cuando realice esta operación.
	STOP	Parada	Inicializa y se para la rotación del disco. El captor y el disco permanecen donde están cuando se presiona esta tecla.
	OPEN /CLOSE DISC 1	Apertura/cierre de la bandeja del disco	Abrirá/cerrará la bandeja del disco. Esta tecla es basculante (de acción alternativa) y abre/cierra la bandeja alternativamente.
REPEAT	REPEAT	Movimiento del transporte (hacia el centro del disco)	El transporte mueve hacia el centro del disco de 12 cm (R=35 mm). Cuando esta tecla se presiona en el modo de foco ; puesto y servo del eje ; puesto en on, el transporte volverá hacia la periferia interior y después moverá hacia el centro del disco de 12 cm.

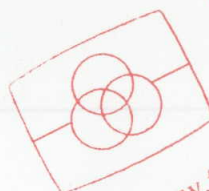

Free service manuals
Gratis schema's

Digitized by

www.freesevicemanuals.info

[Cómo reproducir un disco en el modo de prueba]

En el modo de prueba, como los servos funcionan independientemente, la reproducción de un disco requiere el que usted emplee las teclas en el orden correcto para cerrar los servos.

A continuación se indica la secuencia de operación de teclas para reproducir un disco en el modo de prueba.

- PGM (PROGRAM)

Hará que se encienda el diodo láser y cerrará el servo de enfoque.
- (PLAY) ▷ / ▢▢

Pondrá en marcha el motor del eje y hará que se cierre el servo del eje.
- (PAUSE) ▷ / ▢▢

Cerrará el servo de seguimiento.

Espere de 2 a 3 segundos por lo menos entre cada una de estas operaciones.

Nota: Después de que el servo de seguimiento cada vez que se presiona la tecla ▷ / ▢▢ .

1. Ajuste del Descentramiento del Enfoque

<ul style="list-style-type: none"> ● Objetivo ● Síntomas en caso de desajuste 	<p>Ajuste de la tensión de CC para el amplificador de error de enfoque.</p> <p>El reproductor no enfoca y la señal de RF contiene perturbaciones.</p>		
<ul style="list-style-type: none"> ● Conexión de los instrumentos de medición 	<p>Conecte el osciloscopio a TP301, patilla 6 (FCS. ERR)</p> <p>[Ajustes] 5 mV/división 10 ms/división modo de CC</p>	<ul style="list-style-type: none"> ● Estado del reproductor ● Lugar de ajuste ● Disco 	<p>Mode de prueba, parado (con el interruptor de alimentación en ON)</p> <p>VR151 (FCS. OFS)</p> <p>No es necesario</p>

[Procedimiento]

Ajuste VR151 (FCS. OFS) de forma que la tensión de CC de TP301, patilla 6 (FCS. ERR) sea de -15.0 ± 50 mV.

2. Ajuste de Retícula

● Objetivo	Alineación de los puntos del haz láser de generación de error de seguimiento al ángulo óptimo en la pista.		
● Síntomas en caso de desajuste	La reproducción no se inicia, la búsqueda de canciones es imposible, las pistas se saltan.		
● Conexión de los instrumentos de medición	<p>Conecte el osciloscopio a TP301, patilla2 (TRK. ERR)a través de un filtro de paso bajo. (Consulte la figura 2)</p> <p>[Ajustes] 50 mV/división 5 ms/división modo de CC</p>	<ul style="list-style-type: none"> ● Estado del reproductor ● Lugar de ajuste ● Disco 	<p>Modo de prueba, servos de enfoque y del eje cerrados, y servo de seguimiento abierto.</p> <p>Ranura de ajuste de retícula del captor YEDS-7</p>

[Procedimiento]

1. Mueva el captor hasta el la mitad del disco (R=35mm) con la tecla $\triangleright\triangleright$ (FWD) o la tecla $\triangleleft\triangleleft$ (REV), o; Presione la tecla REPEAT después del procedimiento 2.
2. Presione la tecla PROGRAM, la tecla \triangleright / \square (PLAY/PAUSE), por este orden, a fin de cerrar el servo de enfoque y después el servo del eje.
3. Inserte un destornillador normal en la ranura de ajuste de la retícula y ajuste la retícula hasta encontrar el punto nulo. Para más detalles, consulte la página siguiente.
4. Si gira lentamente el destornillador hacia la derecha desde el punto nulo, la amplitud de la onda aumentará gradualmente. Después, si continúa girando el destornillador, la amplitud de la onda se volverá otra vez más pequeña. Gire el destornillador hacia la derecha desde el punto nulo y ajuste la retícula al primer punto en el que la amplitud de la onda alcance su valor máximo.

Referencia : En la figura 3 se muestra la relación entre el ángulo del haz de seguimiento con la pista y la forma de onda.

Nota : La amplitud de la señal de error de seguimiento será de aproximadamente 3 Vp-p (cuando se emplee un filtro de paso bajo de $39\text{ k}\Omega$, $0,001\ \mu\text{F}$). Si la amplitud está extremadamente pequeña (2 Vp-p ó menos), la causa será el funcionamiento malo en el lente objetivo o en el captador. Si la diferencia entre la amplitud de la señal de error en el borde interior y exterior del disco es superior al 10%, la retícula no estará ajustada al punto óptimo, por lo que tendrá que volver a ajustarla.

5. Devuelva el captor hasta la mitad más o menos del disco con la tecla $\triangleleft\triangleleft$ (REV), y después la tecla \triangleright / \square (PLAY/PAUSE), y vuelva a comprobar si en el panel frontal se visualizan el número de canción y el tiempo transcurrido. Si no se visualizan esta vez, o si el tiempo transcurrido cambia irregularmente, vuelva a comprobar el punto nulo y ajuste otra vez la retícula.



Figura 2



Lugares de Ajuste

[Cómo encontrar el punto nulo]

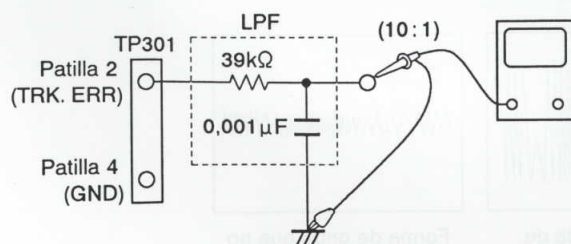
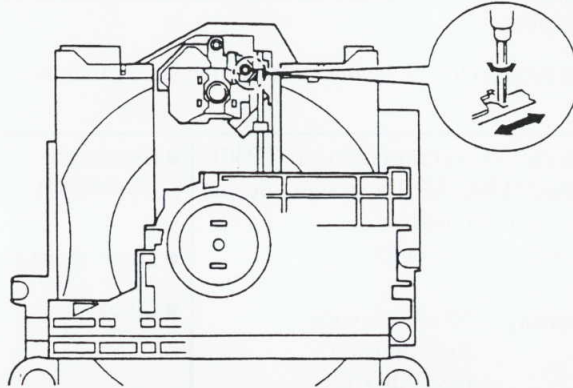
Quando inserte el destornillador normal en la ranura para el ajuste de la retícula y cambie el ángulo de la misma. La amplitud de la señal de error de seguimiento de TP301, patilla 2, cambiará. Dentro del margen para la retícula existen cinco o seis lugares en los que la amplitud alcanza el valor mínimo. De estos cinco o seis lugares, solamente hay uno en el que la envolvente de la forma de onda es uniforme. Este lugar es donde los tres haces lásericos divididos por la retícula se encuentran exactamente sobre la misma pista. (Consulte la figura 3.)

Este punto se denomina punto nulo. Cuando ajuste la retícula, este punto se encontrará y empleará como posición de referencia.



Figura 3



3. Ajuste del Equilibrio de Error de Seguimiento

● Objetivo	Corrección de la variación de la sensibilidad del fotodiodo de seguimiento.		
● Síntomas en caso de desajuste	La reproducción no se inicia o la búsqueda de canciones es imposible.		
● Conexión de los instrumentos de medición	Conecte el osciloscopio a TP301, patilla 2 (TRK. ERR). Esta conexión puede realizarse a través de un filtro de paso bajo	● Estado del reproductor	Modo de prueba, servos de enfoque y del eje cerrados, y servo de seguimiento abierto
	[Ajustes] 50 mV/división 5 ms/división modo de CC	● Lugar de ajuste	VR150 (TRK. BAL)
		● Disco	YEDS-7

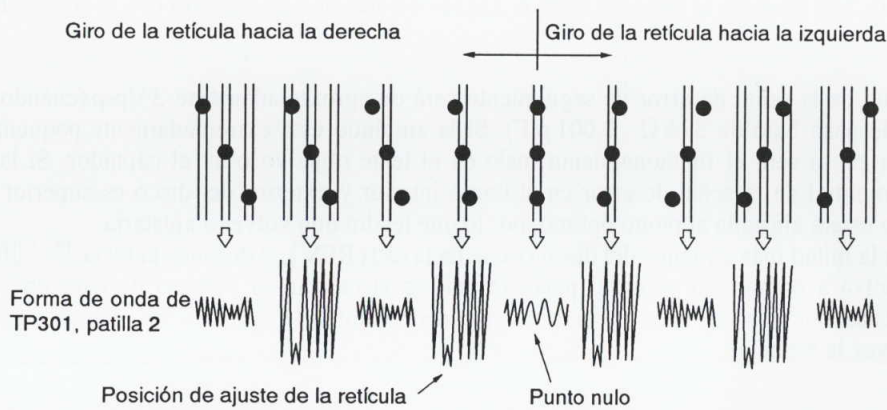
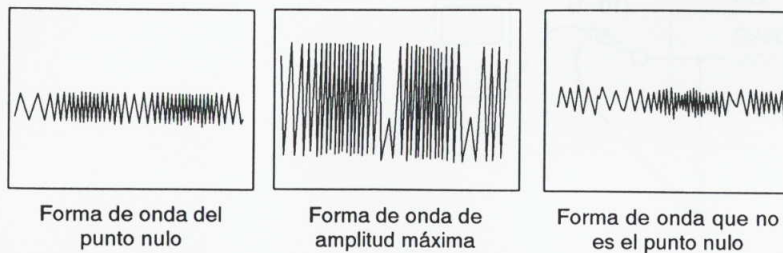
[Procedimiento]

1. Mueva el captor hasta la mitad del disco (R=35 mm) con la tecla $\triangleright\triangleright$ (FWD) o la tecla $\triangleleft\triangleleft$ (REV), o; Presione la tecla REPEAT después del procedimiento 2.
2. Presione la tecla PROGRAM, la tecla \triangleright / \square (PLAY/PAUSE), por este orden, a fin de cerrar el servo de enfoque y después el servo del eje.
3. Haga coincidir la línea brillante (masa) del centro de la pantalla del osciloscopio y ponga éste en el modo de CC.
4. Ajuste VR150 (TRK. BAL) de forma que la amplitud positiva y la negativa de la señal de error de seguimiento de TP301 patilla 2 (TRK. ERR) sean iguales (en otras palabras, de forma que no haya componente de CC).

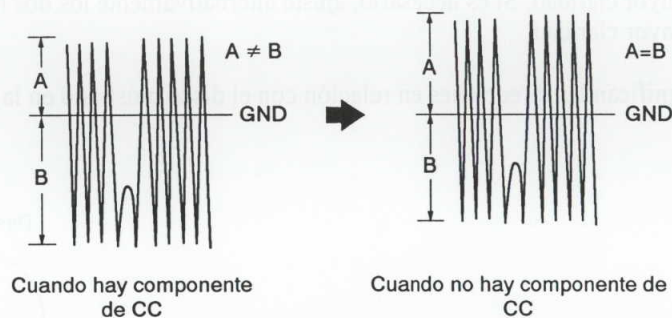

4. Ajuste de la Inclinación en Sentido Radial / Tangencial del Captor

● Objetivo	Ajustar el ángulo del captor en relación con el disco de forma que los haces lásericos incidan perpendicularmente sobre el mismo a fin de poder leer con la mayor exactitud las señales de RF.		
● Síntomas en caso de desajuste	Sonido quebrado, algunos discos pueden reproducirse pero otros no.		
● Conexión de los instrumentos de medición	Conecte el osciloscopio a TP301, patilla 1 (RF).	● Estado del reproductor	Modo de prueba, reproducción
	[Ajustes] 20 mV/división 200 ns/división modo de CA	● Lugar de ajuste	Tornillo de ajuste de la inclinación radial y tornillo de ajuste de la inclinación tangencial
		● Disco	YEDS-7

[Procedimiento]

1. Para un tipo de reproducción múltiple de disco compacto, emplee la tecla >>> (FWD) o la tecla <<< (REV) a fin de mover el captor hasta la mitad del disco (R=35 mm)
Presione la tecla PROGRAM, y después la tecla ▷ / ▢ (PLAY/PAUSE) dos veces, por este orden, a fin de cerrar los servos respectivos, y ponga el reproductor en el modo de reproducción.
2. En primer lugar, gire el tornillo de ajuste de inclinación radial con un destornillador Phillips hasta que el patrón ocular (la forma de diamante del centro de la señal de RF) pueda verse con la mayor claridad.
3. A continuación, ajuste el tornillo de ajuste de inclinación tangencial con un destornillador Phillips hasta que el patrón ocular (la forma de diamante del centro de la señal de RF) pueda verse con la mayor claridad (figura 5).
4. Vuelva a girar el tornillo de ajuste de inclinación radial y el tornillo de inclinación tangencial hasta que el patrón ocular pueda verse con la mayor claridad. Si es necesario, ajuste alternativamente los dos tornillos hasta que el patrón ocular pueda verse con la mayor claridad.

Nota: Radial y tangencial significan las direcciones en relación con el disco mostrado en la figura 4.



Figura 4

Lugares de ajuste

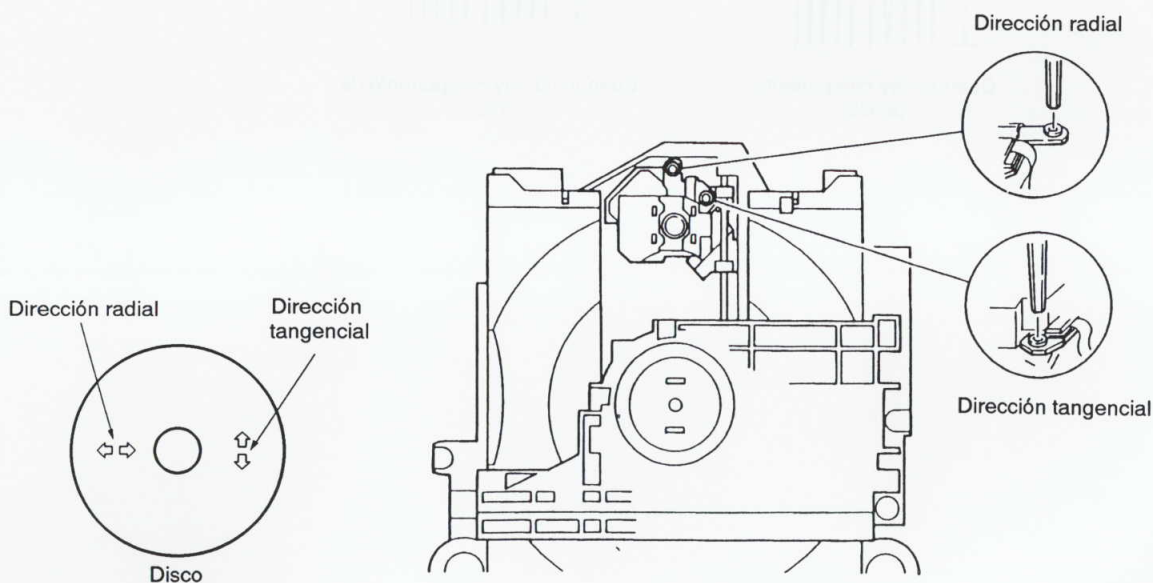

Figura 5 Patron optico

5. Ajuste del Nivel de RF

● Objetivo	Optimización de la amplitud de la señal de RF de reproducción.		
● Síntomas en caso de desajuste	La reproducción no se inicia o la búsqueda de canciones es imposible.		
● Conexión de los instrumentos de medición	Conecte el osciloscopio a TP301, patilla 1 (RF). [Ajustes] 50 mV/división 10 ms/división modo de CA	● Estado del reproductor ● Lugar de ajuste ● Disco	Modo de prueba, reproducción VR1 (potencia de láser) YEDS-7

[Procedimiento]

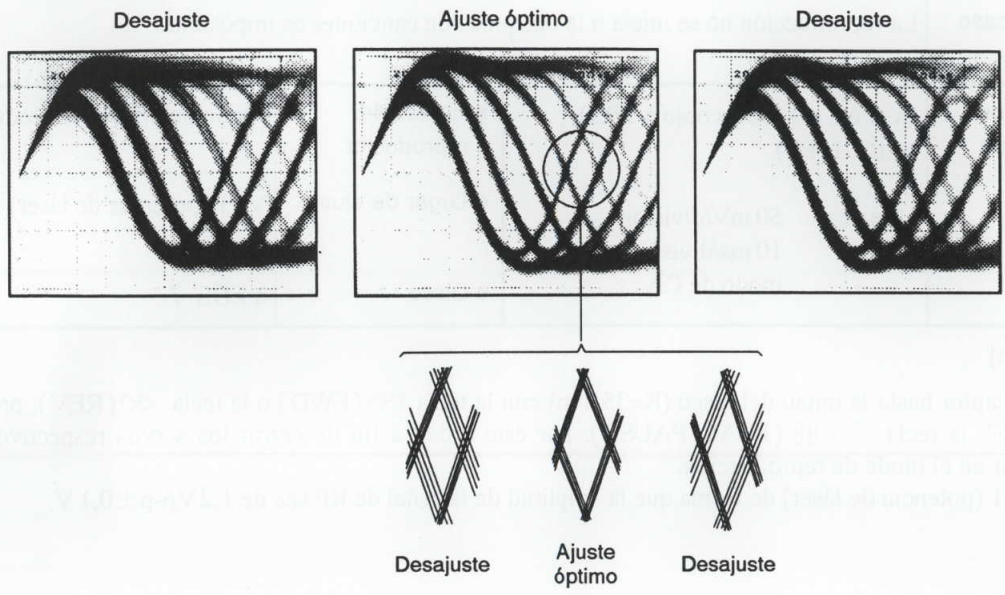
1. Mueva el captor hasta la mitad del disco (R=35 mm) con la tecla $\triangleright\triangleright$ (FWD) o la tecla $\triangleleft\triangleleft$ (REV), presione la tecla PROGRAM, la tecla \triangleright / \square (PLAY/PAUSE), por este orden a fin de cerrar los servos respectivos, y ponga el reproductor en el modo de reproducción.
2. Ajuste VR1 (potencia de láser) de forma que la amplitud de la señal de RF sea de $1,2V_{p-p} \pm 0,1 V$.

6. Ajuste de la Ganancia del Bucle del Servo de Enfoque

● Objetivo	Optimización de la ganancia del bucle del servo de enfoque.		
● Síntomas en caso de desajuste	La reproducción no se inicia o el actuador de enfoque produce ruido.		
● Conexión de los instrumentos de medición	Consulte la figura 6. [Ajustes] CH1 CH2 20 mV/división 5mV/división modo X-Y	● Estado del reproductor ● Lugar de ajuste ● Disco	Modo de prueba, reproducción VR301 (FCS. GAN) YEDS-7

[Procedimiento]

1. Ajuste la salida del generador de AF a 1,2 kHz y 1 Vp-p.
2. Presione la tecla $\triangleright\triangleright$ (FWD) o la tecla $\triangleleft\triangleleft$ (REV) para mover el captor hasta la mitad del disco (R=35 mm), y después presione la tecla PROGRAM, y después la tecla \triangleright / \square (PLAY/PAUSE), por este orden, a fin de cerrar los servos correspondientes y poner el reproductor en el modo de reproducción.
3. Ajuste VR301 (FCS. GAN) hasta que la forma de onda de Lissajous sea simétrica alrededor del eje X y el eje Y.



Figura 6

Ajuste de la ganancia de enfoque



Ganancia superior

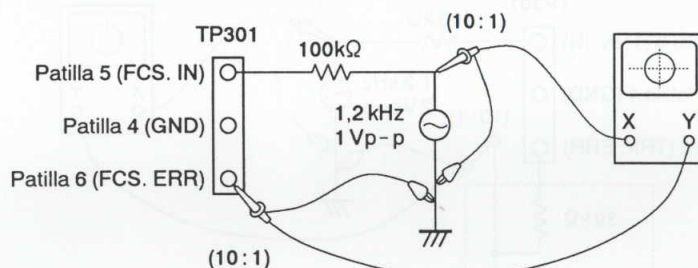
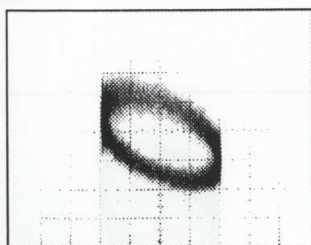
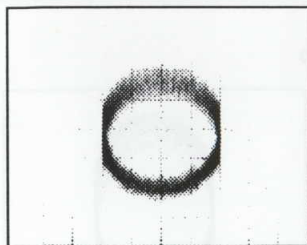

Ganancia óptima

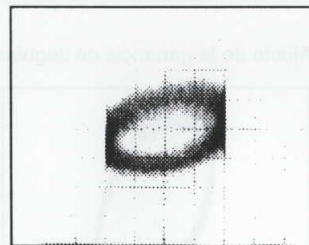

Ganancia inferior

7. Ajuste de la Ganancia del Bucle del Servo de Seguimiento

● Objetivo	Optimización de la ganancia del bucle del servo de seguimiento.		
● Síntomas en caso de desajuste	La reproducción no se inicia, el actuador de enfoque produce ruido, o se saltan pistas.		
● Conexión de los instrumentos de medición	Consulte la figura 7. [Ajustes] CH1 CH2 50 mV/división 20 mV/división modo X-Y	● Estado del reproductor ● Lugar de ajuste ● Disco	Modo de prueba, reproducción VR302(TRK. GAN) YEDS-7

[Procedimiento]

1. Ajuste la salida del generador de AF a 1,2 kHz y 2 V_{p-p}.
2. Presione la tecla ▷▷ (FWD) o la tecla ◀◀ (REV) para mover el captor hasta la mitad del disco (R=35 mm), y después presione la tecla PROGRAM, y después la tecla ▷ / ◻◻ (PLAY/PAUSE), por este orden, a fin de cerrar los servos respectivos y poner el reproductor en el modo de reproducción.
3. Ajuste VR302 (TRK. GAN) hasta que la forma de onda de Lissajous sea simétrica alrededor del eje X y el eje Y.



Figura 7

Ajuste de la ganancia de seguimiento



Ganancia superior

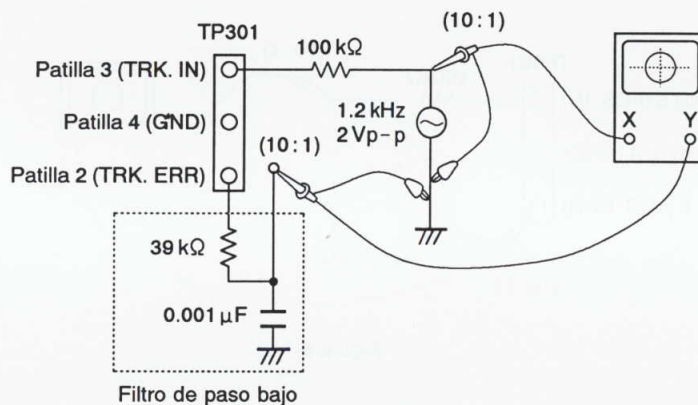
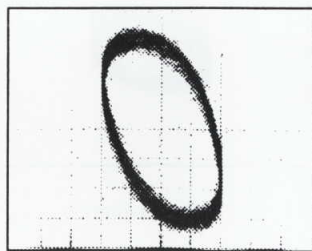
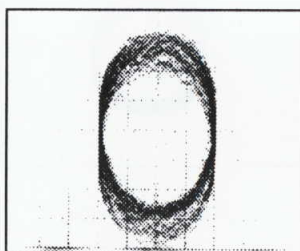

Ganancia óptima

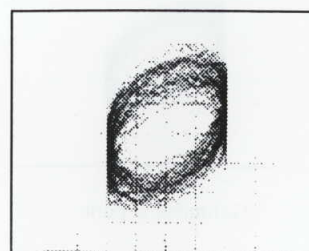

Ganancia inferior

8. Verificación de la Señal de Error de Enfoque (Curva S de Enfoque)

● Objetivo	Juzgar si el captor está bien o no observando la señal de error de enfoque. El captor se juzga por la amplitud de la señal de error de seguimiento (como se ha indicado en la sección sobre el ajuste del equilibrio de error de seguimiento) y la forma de onda de la señal de error de enfoque.		
● Síntomas en caso de desajuste			
● Conexión de los instrumentos de medición	Conecte el osciloscopio a TP301, patilla 6 (FCS. ERR).	● Estado del reproductor	Modo de prueba, parada
	[Ajustes] 100 mV/división 5 ms/división modo de CC	● Lugar de ajuste	Ninguno
		● Disco	YEDS-7

[Precedimiento]

1. Conecte TP301, patilla 5, a masa.
2. Coloque el disco.
3. Contemplando la pantalla del osciloscopio, presione la tecla PROGRAM y observe durante un momento la forma de onda de la figura 8. Verifique si la amplitud es de 2,5 V_{p-p} por lo menos y si la amplitud de las partes positiva y negativa son iguales. Como la forma de onda solamente sale durante un momento cuando se presiona la tecla PROGRAM, presione una y otra vez esta tecla hasta que logre comprobar la forma de onda.



Figura 8

[Juicio sobre el captor]

No juzgue el captor hasta haber finalizado correctamente todos los ajustes. En los casos siguientes es posible que haya algo erróneo en el captor.

1. La amplitud de la señal de error de seguimiento es extremadamente pequeña (menos de 2 V_{p-p}).
2. La amplitud de la señal de error de enfoque es extremadamente pequeña (menos de 2,5 V_{p-p}).
3. Las amplitudes de las partes positiva y negativa de la señal de error de enfoque son extremadamente asimétricas (relación de 2:1 o superior).
4. La señal de RF es demasiado pequeña (menos de 0,8 V_{p-p}) y aunque se ajuste VR1 (potencia de láser), la señal de RF no puede aumentarse hasta el nivel estándar.

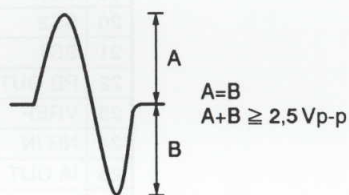
7. IC INFORMATION

HA12142NT (IC201)

DOLBY B/C TYPE NR SYSTEM

PIN ARRANGEMENT

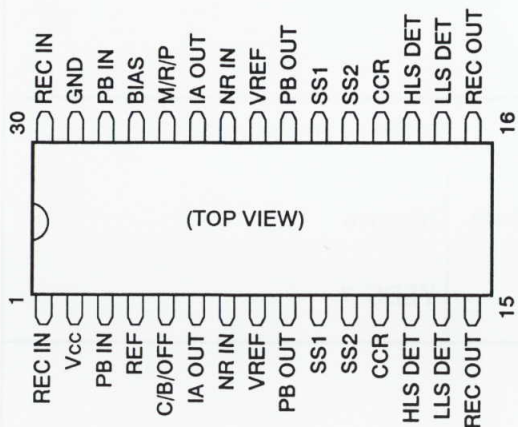

PIN FUNCTION

No.	Pin Name	Pin Function
1	REC IN	Recording input
2	Vcc	Power supply
3	PB IN	Playback input
4	REF	Ripple filter
5	C/B/OFF	Mode control pin for NR "H" - C "M" - B "L" - NR OFF
6	IA OUT	Input amp. output
7	NR IN	NR processor input
8	VREF	Reference Voltage output
9	PB OUT	Playback (Decode) output
10	SS1	Spectral skewing amp. input
11	SS2	Spectral skewing amp. output
12	CCR	Current controled resistor output
13	HLS DET	Time constant pin for rectifier
14	LLS DET	
15	REC OUT	Recording (Encode) output
16	REC OUT	Recording (Encode) output
17	LLS DET	Time constant pin for rectifier
18	HLS DET	
19	CCR	Current controled resistor output
20	SS2	Spectral skewing amp. output
21	SS1	Spectral skewing amp. input
22	PB OUT	Playback (Decode) output
23	VREF	Reference Voltage output
24	NR IN	NR processor input
25	IA OUT	Input amp. output
26	M/R/P	Mode control pin for REC/PB "H" - REC MPX OFF "M" - REC MPX ON "L" - PB
27	BIAS	Reference current input
28	PB IN	Playback input
29	GND	Ground
30	REC IN	Recording input

8. PANEL FACILITIES

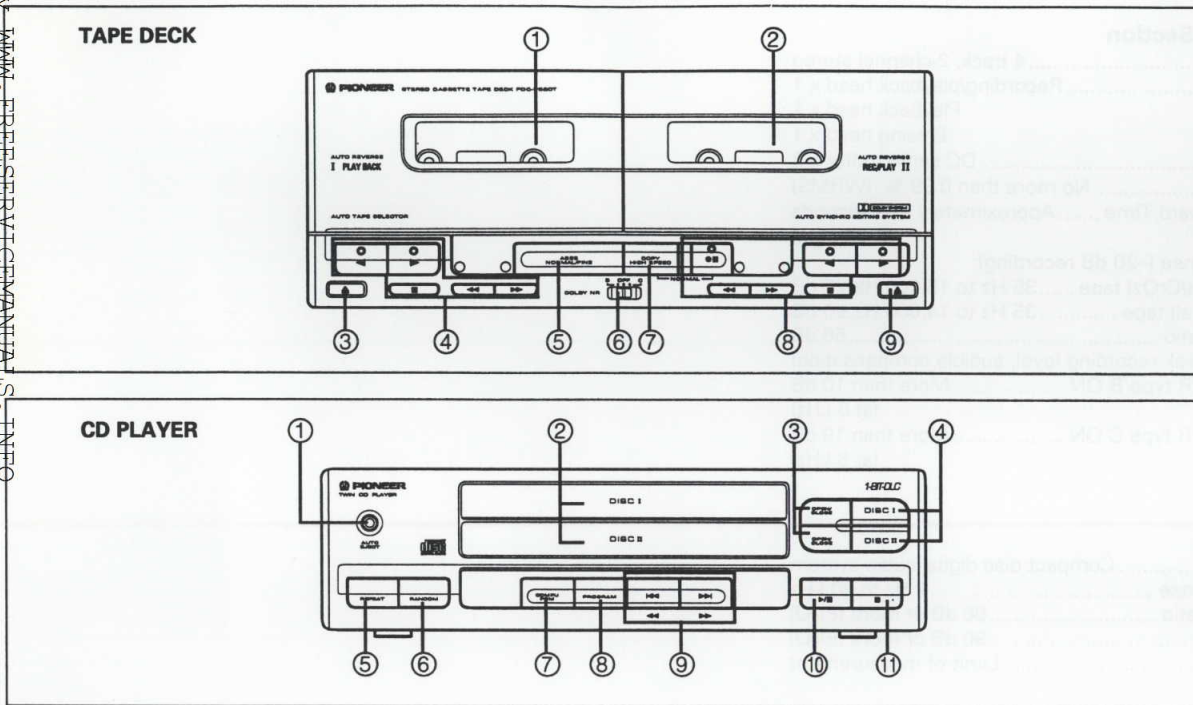

TAPE DECK

- ① Deck I cassette door
- ② Deck II cassette door
- ③ Deck I eject button (▲) (p. 19)
- ④ Deck I operation buttons (Play ◀▶, Stop ■, Fast ◀◀▶▶) (p. 19)
- ⑤ ASES (Auto Synchro Editing System) NORMAL/FINE button (p. 23, 24)
- ⑥ DOLBY* NR switch (p. 19)
- ⑦ COPY HIGH SPEED/NORMAL button (p. 22)
- ⑧ Deck II operation buttons (Play ◀▶, Stop ■, Fast ◀◀▶▶, Rec Pause ● II) (p. 19, 20, 21)
- ⑨ Deck II eject button (▲) (p. 19, 21)

CD PLAYER

- ① AUTO EJECT button (p. 10)
- ② Disc trays (DISC I, DISC II)
- ③ OPEN/CLOSE buttons (p. 7)
- ④ Disc select buttons (DISC I, DISC II) (p. 8)
- ⑤ REPEAT button (p. 10)
- ⑥ RANDOM button (p. 10)
- ⑦ COMPU PGM button (p. 24)
- ⑧ PROGRAM button (p. 11)
- ⑨ Manual/Track search buttons (◀◀/▶▶, ▶▶/▶▶) (p. 8, 9)
- ⑩ Play/Pause button (▶/II) (p. 7)
- ⑪ Stop button (■) (p. 7)

* Dolby noise reduction manufactured under license from Dolby Laboratories Licensing Corporation. "DOLBY" and the double-D symbol  are trademarks of Dolby Laboratories Licensing Corporation.

