



### Einstellhinweise · Avvisi di regolazione · Adjusting instructions · Instructions de réglage

#### Überhang-Einstellung

Der optimale Überhang ergibt sich bei einem Abstand von 41 mm zwischen Abtastnadel und Hinterkante des Systemträgers. Abweichungen bis zu  $\pm 1$  mm sind vernachlässigbar.

#### Regolazione dello sbalzo

Lo sbalzo ottimale si ottiene con una distanza di 41 mm. Tra puntina e lato posteriore del portatestina. Deviazioni fino a  $\pm 1$  mm. Sono trascurabili.

#### Overhang adjustment

Optimum overhang is achieved if there is a clearance of 41 mm between the stylus and the rear edge of the cartridge. Deviations from this of approximately  $\pm 1$  mm may be ignored.

#### Réglage du dépassement

Le dépassement optimal s'obtient à une distance de 41 mm entre l'aiguille de lecture et l'arête arrière du support du système. Des différences atteignant  $\pm 1$  mm sont négligeables.

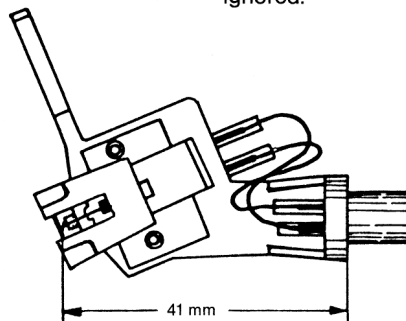

Beim Einstellen und Festziehen der Montageschrauben ist auf die exakte Ausrichtung des Abtastsystems zur Längsachse des Systemträgers zu achten.

Nel regolare e fissare le viti di montaggio, occorre osservare l'esatto allineamento del sistema di lettura con l'asse longitudinale del portatestina.

When adjusting and tightening the assembly screws, ensure that the cartridge is exactly aligned with the longitudinal axis of the headshell.

L'alignement exact du système de lecture par rapport à l'axe longitudinal du support du système doit être observé lors du réglage et du blocage des vis de montage.

#### Tonarm-Lift

Bei angehobenem Tonarm soll der Abstand zwischen Abtastnadel und Plattenteller etwa 10 mm betragen.

#### Dispositivo sollevamento braccio

Con braccio sollevato, la distanza tra puntina e piatto giradischi deve ammontare a ca. 10 mm.

#### Tonarm Elevator

When the tonearm is in the raised position, there should be a clearance of approximately 10 mm between stylus and turntable.

#### Relevage du bras de pick-up

Lorsque le bras de pick-up est relevé, la distance entre l'aiguille de lecture et le plateau du disque doit s'élever à environ 10 mm.

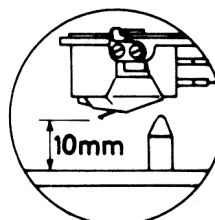

### Horizontaljustage System-träger

Sollte der Systemträger nicht waagrecht bzw. die Abtastnadel nicht rechtwinklig zum Plattenteller stehen, kann nach Lösen der Schraube im Tonarm der Träger ausgerichtet werden – Augenmaß ist ausreichend.

### Regolazione orizzontale del portatestina

Se il portatestina dovesse essere non in orizzontale rispettivamente la puntina non fosse in angolo retto verso il piatto giradischi si può, dopo aver allentato le due viti nel braccio, allineare il portatestina non occorrono dime.

### Horizontal adjustment of the headshell

If the headshell is not horizontal and the stylus is not perpendicular to the turntable, the shell may be aligned by loosening the screw in the tonearm. A visual check is sufficient.

### Adjustage horizontal du support du système

Dans le cas où le support du système ne serait pas horizontal et par conséquent où l'aiguille de lecture ne serait pas perpendiculaire au plateau du disque, le support peut être aligné après avoir desserré le vis du bras de pick-up, un alignement à l'oeil est suffisant.

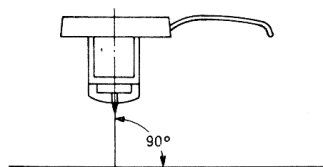
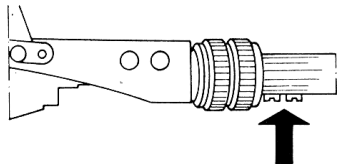

Schraube vorsichtig wieder anziehen.

Fissare le viti con cautela.

Carefully retighten the screw.

Resserrer soigneusement le vis.

### Ein- und Ausschaltpunkt

Der Kunststoff-Exzenter auf der Tonarm-Achse (nach entfernen der Bodenplatte zugänglich) läßt sich mit Hilfe von zwei Schrauben justieren:

- Zuerst den Exzenter so einstellen, daß der Mikroschalter gedrückt wird, wenn der Tonarm auf der Stütze liegt.
- Danach den Abschaltpunkt des Plattenspielers auf die Platten-Auslaufrille einstellen.

### Punto di accensione e spegnimento

L'eccentrico in plastica sull'asse del braccio (accessibile dopo aver rimosso la piastra di fondo) si può regolare con due viti.

- Regolare prima l'eccentrico in modo che il microinterruttore venga premuto quando il braccio appoggia sul suo supporto.
- Dopo regolare il punto di spegnimento del giradischi sui solchi finali del disco.

### Switching points, on and off

The plastic eccentric cam on the tone arm shaft (accessible once the bottom panel has been removed) can be adjusted using two screws:

- First adjust the eccentric cam so that the micro-switch is depressed when the tone arm is on its rest.
- Then adjust the switch-off point to correspond to the run-out grooves on a record.

### Réglage du point de mise en marche et d'arrêt

Une fois retirée la plaque de fond, on peut régler la bague excentrique en plastique, placée sur l'axe du bras de lecture, en agissant sur deux vis:

- Régler d'abord la bague de manière à ce que le micro-interrupteur soit enfoncé lorsque la bras de lecture repose sur son support.
- Régler ensuite le point d'arrêt du tourne-disques lorsque l'aiguille se trouve sur le sillon de sortie.

Motor-Regelplatte

Piastra pilotaggio motore

Motor Control PWB

Plaque de commande du moteur

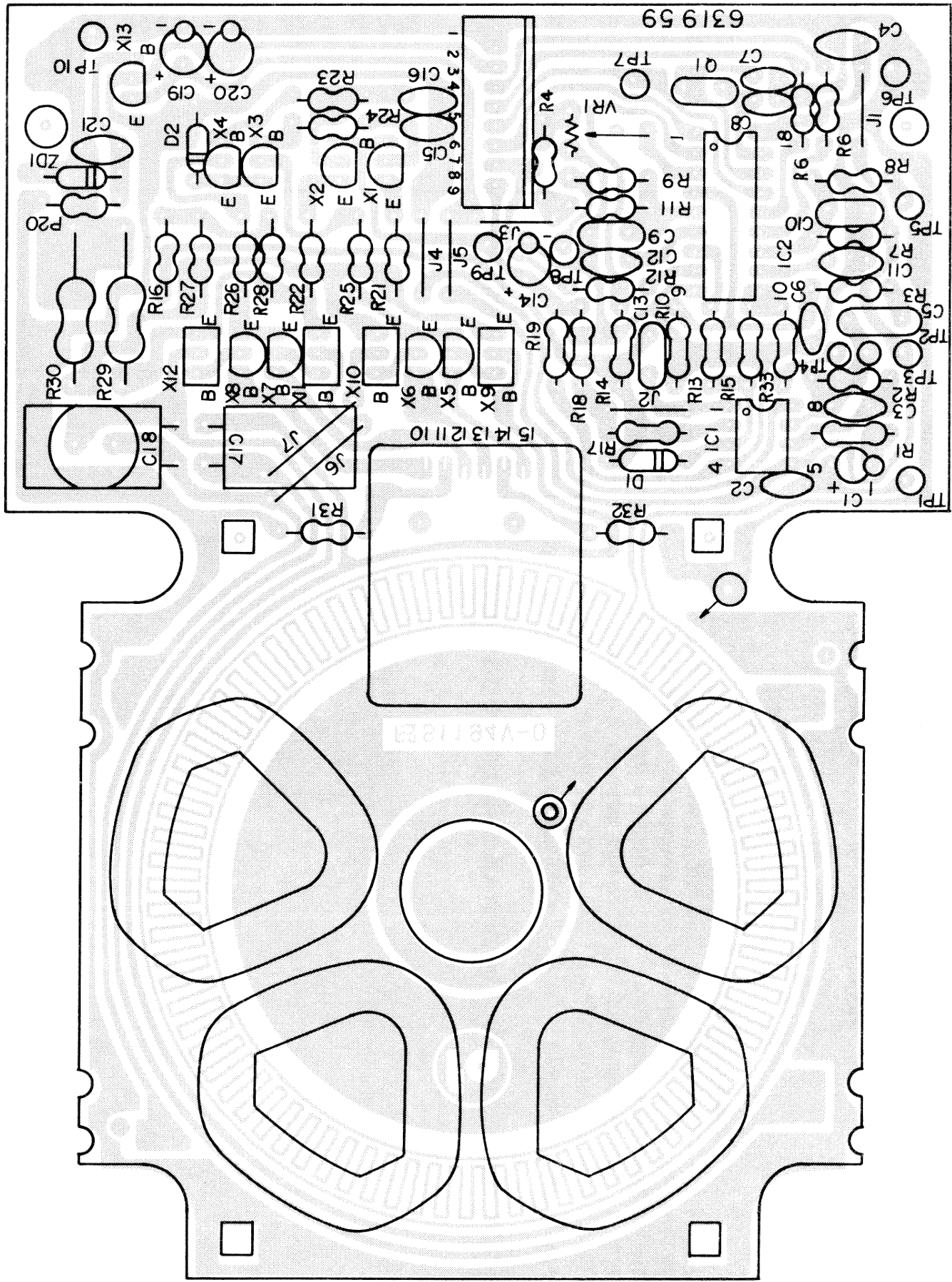

# Schaltbild · Schema elettrico · Circuit diagram · Schéma

SABA SERVICE-ORGANISATION

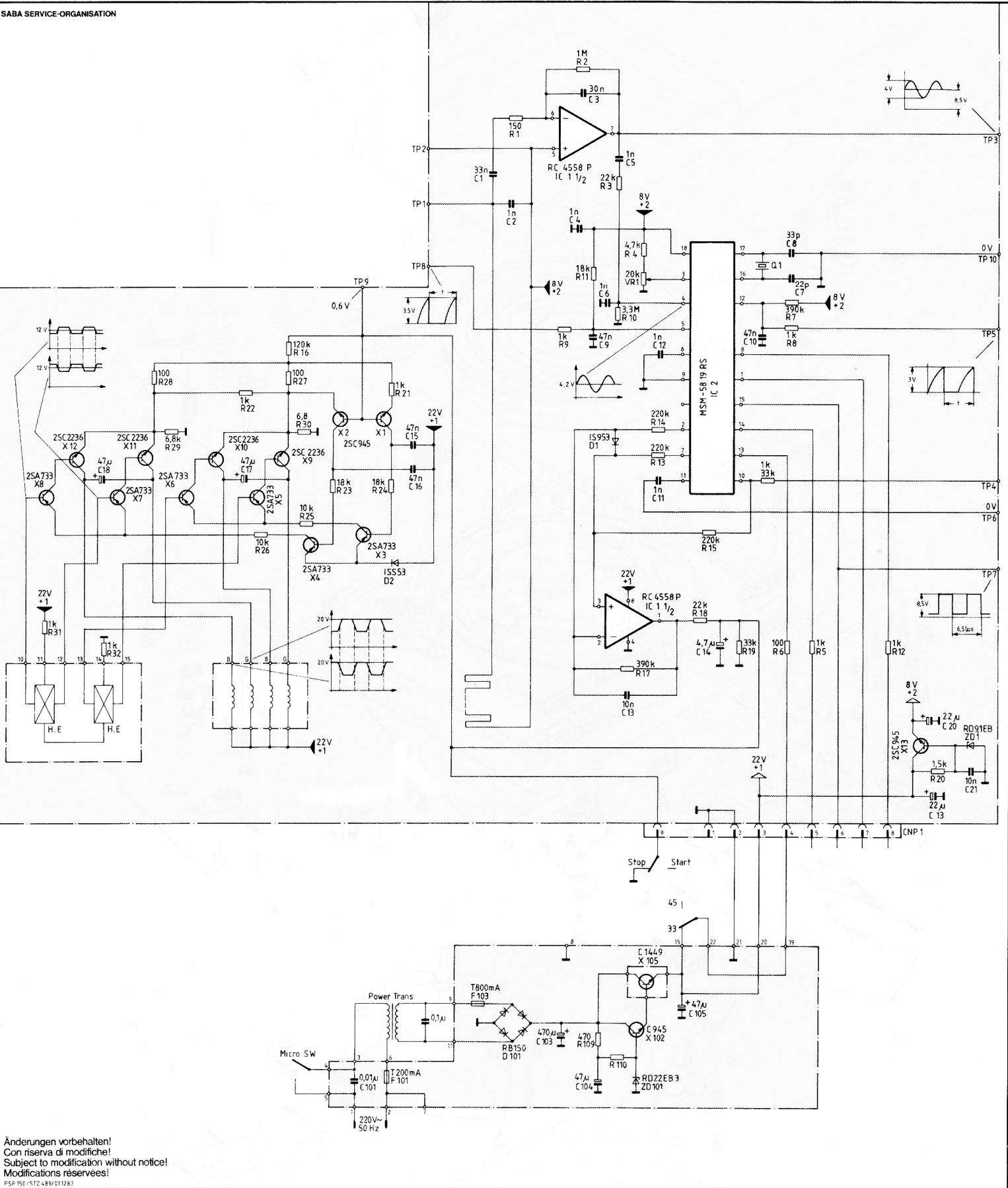

Anderungen vorbehalten!  
Con riserva di modifiche!  
Subject to modification without notice!  
Modifications réservés!

PSP 150/ST2 489/011282

Ersatzteillageplan · Dislocazione pezzi di ricambio · Spare parts position diagram  
Plan de situation des pièces de rechange

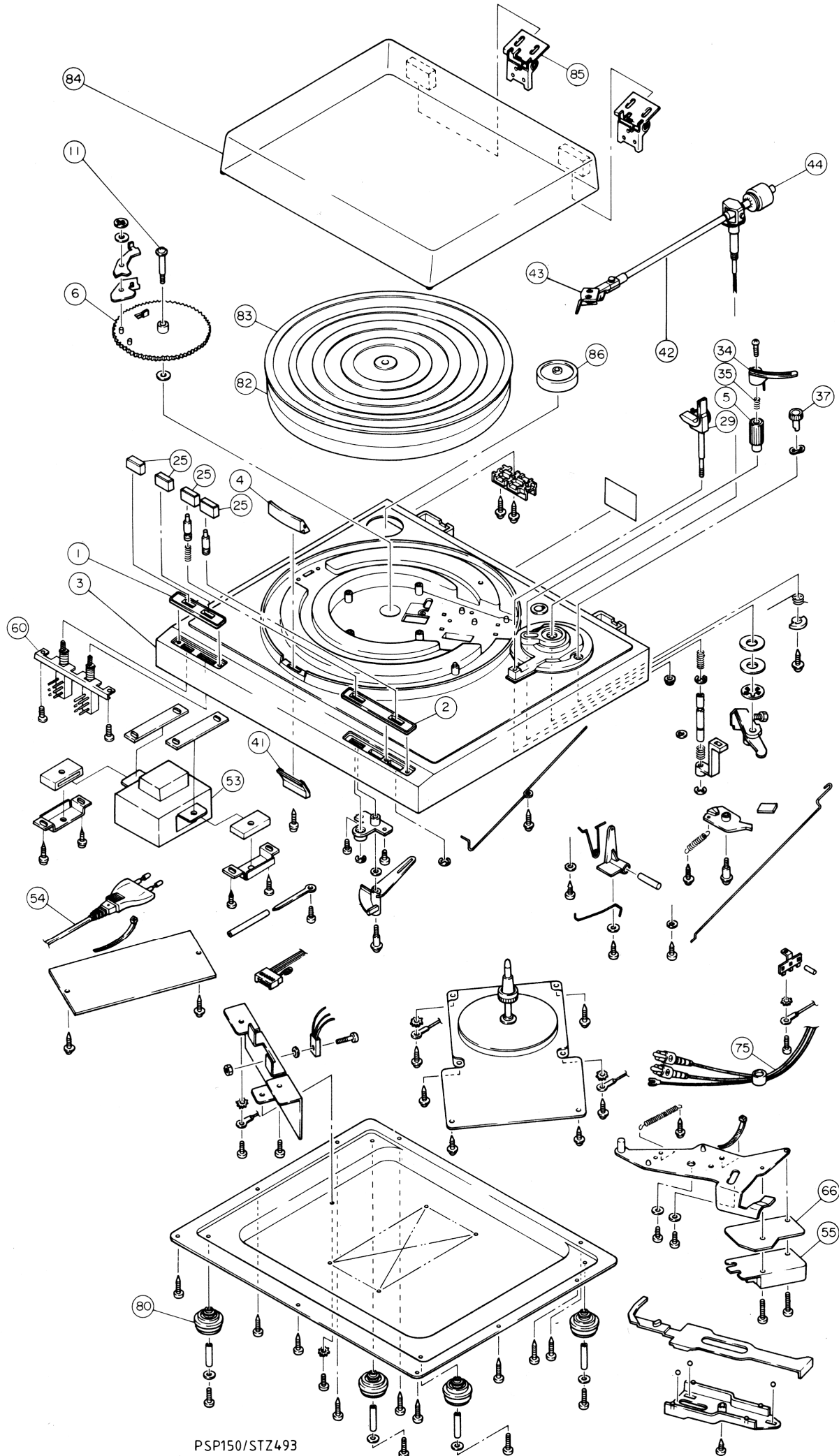

# Ersatzteilliste · Lista ricambi · List of spare parts · Liste de pièces détachées

SABA Ersatzteilliste		PSP 150	HiFi 210	Seite 1
Position	Teil	Bemerkungen	Best.-Nr.	Preisgruppe
	Verpackung			
	Versandkarton		4900 039 961	BB
	Polster Set		4900 039 962	AU
	Zubehör			
86	Abtastsystem AT-71		4900 027 666	BM
	Ersatznadel ATN-71		4900 027 667	BE
	Zentrierstück		4900 031 874	AL
	Gehäuseteile			
84	Abdeckhaube		4900 037 724	BP
85	Scharnier		4900 031 865	AT
3	Gehäuse		4900 039 963	BU
1	Tastenführung L		4900 039 964	AL
2	Tastenführung R		4900 039 965	AL
4	Abdeckung		4900 039 966	AK
41	Stroboskopfenster		4900 037 757	A1
25	Drucktaste Speed, Stop, Lift		4900 037 733	A1
37	Antiskatingknopf		4900 031 870	A1
82	Plattenteller		4900 039 967	BO
83	Auflage		4900 039 968	BD
29	Tonarmstütze		4900 031 911	AN
34	Tonarmheber		4900 031 891	AL
35	Druckfeder		4900 039 969	AE
5	Führungsbuchse		4900 031 893	AH
80	Standfuß		4900 031 873	AK
	Tonarm			
42	Tonarm kpl.		4900 031 910	CL
43	Systemträger		4900 031 912	BF
44	Balancegewicht		4900 031 913	BD
	Mechanische Teile			
6	Zugentlastung		4900 039 970	AL
11	Zahnrad		4900 031 878	AP
	Achse		4900 031 879	AG
	Elektrische Teile			
60	Schalter		4900 039 983	AM
55	Mikroschalter		4900 031 919	AM
66	Isolationsscheibe		4900 031 903	AB
75	Cinch-Kabel		4900 039 984	BA
53	Netzrafo		4900 039 985	BL
54	Netzkabel		4900 037 771	AM
	Netzteilplatte			
	X 102 2 SC 945 PQ		4900 036 852	AG
	X 105 2 SC 1162 BC	oder 2 SC 1449 KL	4900 026 498	AM
	D 101 RB 151		4900 036 869	AM
	ZD 101 RD 22 EB 3		4900 026 514	AF
	Motorregelplatte			
	TC 1 µFC 4558 C		4900 025 442	AM
	TC 2 MSM 5819 RS		4900 037 781	BG
	X 1,2,13 2 SC 1815 GR		4900 027 790	AE
	X 3...8 2 SA 844 C		4900 024 960	AG
	X 9...12 2 SC 1162 B,C		4900 026 498	AM
	D 1,2 1 S 953		4900 036 877	AE
	ZD 1 RD 9,1 EB 1		4900 032 464	AG
	Q 1 Quarz 4,9152 MHz		4900 037 783	AP
	VR 1 20 k		4900 037 784	AG

## Tonabnehmersystem

Die Farben der vier Verbindungsleitungen im Systemträger haben folgende Bedeutung:

rot = R+ (rechter Kanal).  
 weiß = L+ (linker Kanal).  
 grün = R- (Masse rechter Kanal).  
 blau = L- (Masse linker Kanal).

## Sistema di rivelamento

I colori dei quattro fili nel portatestina hanno il seguente significato:

rosso = R+ (canale di destra).  
 bianco = L+ (canale di sinistra).  
 verde = R- (massa canale di destra).  
 blu = L- (massa canale di sinistra).

## Pick-up System

The colors of the connection leads in the head shell are coded as follows:

red = R+ (right channel).  
 white = L+ (left channel).  
 green = R- (ground right channel).  
 blue = L- (ground left channel).

## Cellule

La signification des couleurs des quatre lignes de connexions dans le support du système est la suivante:

rouge = R+ (canal de droite).  
 blanc = L+ (canal de gauche).  
 vert = R- (canal de droite/masse).  
 bleu = L- (canal de gauche/masse).

## Wichtige Hinweise

Die Sicherheit des Gerätes muß nach einer Reparatur oder Überprüfung erhalten bleiben. Es dürfen deshalb keine konstruktiven Merkmale des Gerätes sicherheitsmindernd verändert werden (z.B. müssen Abdeckungen ordnungsgemäß angebracht sein). Ersatzteile müssen hinsichtlich ihrer Daten und ihrer Merkmale dem getauschten Teil entsprechen, damit die Sicherheit des Gerätes nicht vermindert wird. Verwenden Sie deshalb nur Original-Ersatzteile.

## Avvisi importanti

La sicurezza dell'apparecchio deve rimanere conservata anche dopo una riparazione o un controllo. Perciò non è permesso di variare connotati costruttivi dell'apparecchio in modo che non garantiscono la sicurezza originaria (p. es. gli schemi di protezione devono essere fissati a regola d'arte). I pezzi di ricambio devono corrispondere al pezzo da sostituire nei loro dati e nei loro connotati per garantire la stessa sicurezza dell'apparecchio. Usate perciò solo ricambi originali SABA.

## Important note

The unit must remain safe after repair or checking. Therefore, no design features of the unit may be altered which would result in a reduction of safety (e.g. covers must be properly replaced). With regards to their data and technical features, spare parts must correspond with the replaced part, so as not to reduce the safety of the unit. Therefore, only use original spare parts.

## Recommandations importantes

L'appareil doit remplir les mêmes conditions de sécurité après une réparation ou une révision. Aucune caractéristique de construction de l'appareil ne doit donc être modifiée de telle sorte que la sécurité de l'appareil en soit diminuée (par ex., les couvercles doivent être remis en place correctement). Les caractéristiques et les propriétés des pièces de rechange doivent coïncider avec celles de la pièce qui est remplacée afin de ne pas réduire la sécurité de l'appareil. N'utilisez donc que des pièces de rechange d'origine.