



SERVICEBLAD FÖR SKIVSPELARE

TYP ES-521, ES-521 S

SERIE 1 - 8

LUXOR/RADIO



APRIL 1968

TEKNISKA DATA

NÄTSPÄNNING 110-127 OCH 220-250 VOLT VÄXELSTRÖM 50 HZ

EFFEKTFÖRBRUKNING VID 110 OCH 220 VOLT 5 WATT

VID 127 OCH 250 VOLT 5,8 WATT

SPELHASTIGHETER 16, 33, 45 OCH 78 VARV/MIN

TONARM MED STEREOKRISTALLPICKUP

MANUELL NÅLVÄXLING

NÅLTRYCK 6 - 7 GRAM

AUTOMATISKT STOPP VID SLUTSPELAD SKIVA

TONARMSLÅSNING

DIMENSIONER 330 x 250 x 95 MM

NETTOVIKT 2 KG

SKIVSPELARCHASSI TYP ES-51, SE BG1E-1

JUSTERINGSANVISNINGAR

1. AUTOMATISKT STOPP FUNGERAR EJ.

KONTROLLERA, PÅ FÖLJANDE SÄTT, ATT FRIKTIONEN MELLAN FRIKTIONS-FJÄDER 73589 OCH IMPULSTRÅD 73740 LIGGER MELLAN 1,5 - 2,5 GRAM. TAG BORT SKIVTALLRIKEN, FÖR MANÖVERSPAKEN TILL NÅGON AV HASTIGHETS-MARKERINGARNA. FÖR TONARMEN MOT START SAMT DÄREFTER MOT CENTRUM SEDAN MÄTKLOCKAN PLACERATS ENLIGT FIG. 1.

JUSTERING AV FRIKTIONEN SKER GENOM FÖRFLYTTNING AV FRIKTIONS-FJÄDERNS ÄNDE TILL LÄMPLIGT LÄGE I DE HÄRFÖR AVSEDD TRE SPÅREN ELLER GENOM LÄTT BÖJNING, ÖKA RESPEKTIVE MINSKA FRIKTIONSFJÄDERNS TRYCK MOT IMPULSTRÅDEN. TILLSE NOGA ATT FJÄDERN EJ DEFORMERAS UTAN FÖRBLIR RAK OCH ATT DEN LÄTT KAN RÖRAS UPP OCH NED I HÄRFÖR AVSETT SPÅR.

TILLSE ATT IMPULSARMENS (73596) SPETS EJ FASTNAR I DET KURVFORMADE SPÅRET PÅ OMSTÄLLNINGSARM 74668.

DETTA KONTROLLERAS PÅ FÖLJANDE SÄTT:

TAG BORT SKIVTALLRIKEN, STÄLL MANÖVERSPAKEN I LÄGE "16". FÖR TONARMEN MOT START SAMT DÄREFTER IN OCH UT UPPREPANDE GÅNGER. IMPULSARMENS SPETS SKALL LIGGA MITT I SPÅRET, SE FIG. 2.

JUSTERAS GENOM LÄTT BOCKNING AV IMPULSARMEN.

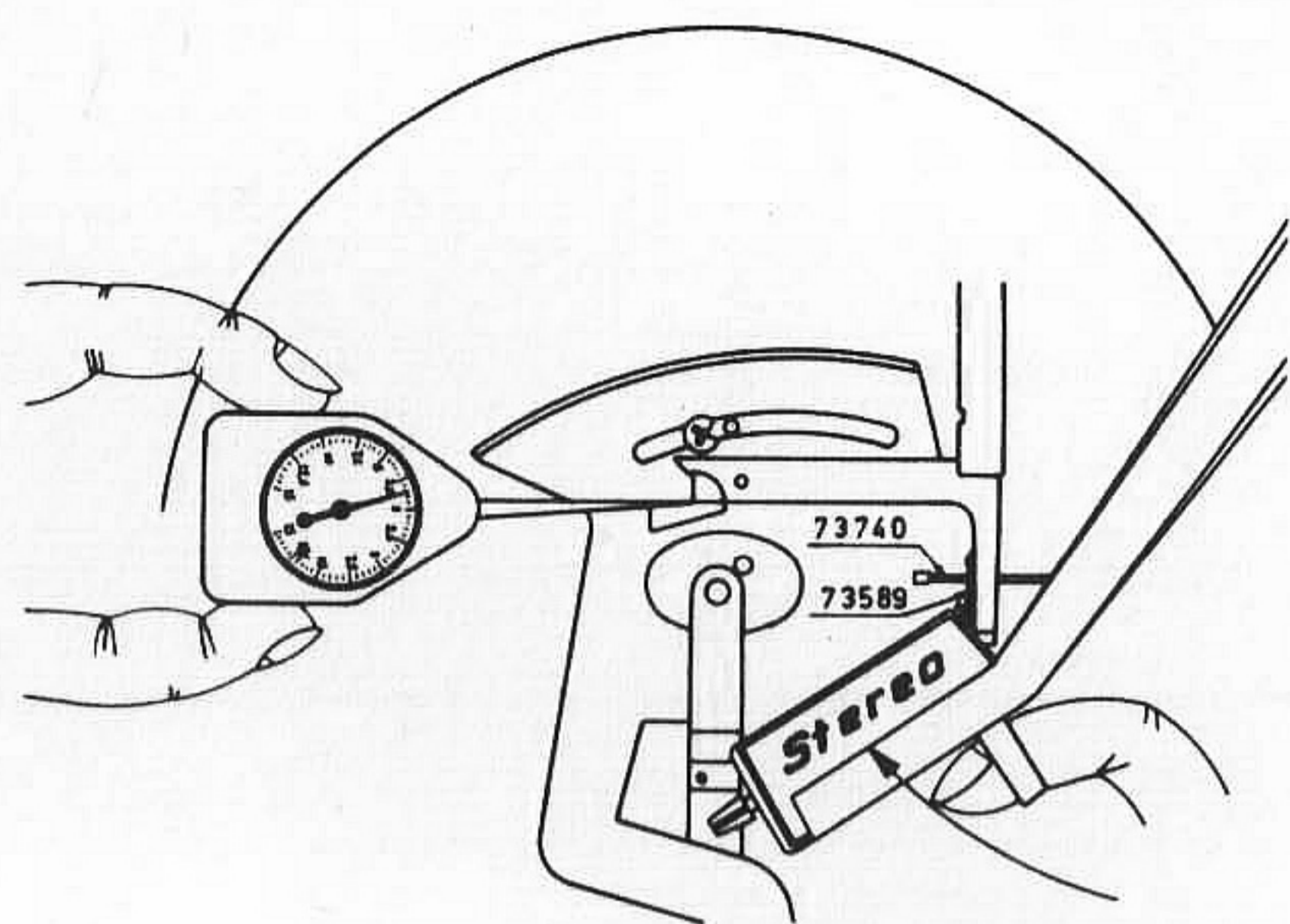

FIG. 1

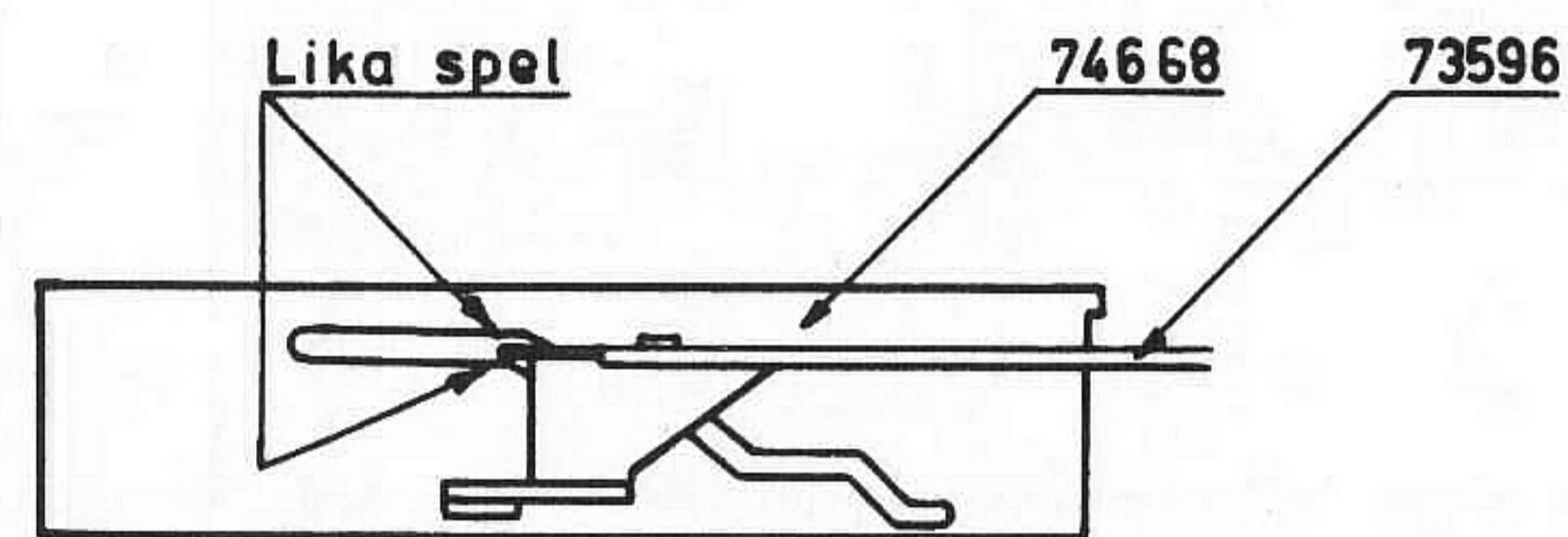

FIG. 2

KONTROLLERA IMPULSPINNENS LÄNGD OCH GRADTAL SAMT MÅTTET 0,2 PÅ SKIVTALLRIKSNÄVET ENLIGT FIG. 3.

KONTROLLERA ATT DEN AV PLAST FASTNITADE IMPULSSKON 73582 PÅ IMPULSARM 73596 HAR EN SKARP OSKADAD KANT MOT VILKEN IMPULSPINNEN SKALL ARBETA.

KONTROLLERA ENLIGT FÖLJANDE ATT AUTOMATISKA STOPPET INTRÄFFAR I RÄTT TIDPUNKT VID AVSPELNING. TILLSE ATT IMPULSLÄNK 73739 VID START ALLTID STOPPAR MOT HÄRFÖR AVSETT STOPP. (SE FIG. 4) SAMT ATT DENNA EJ HELLER FRIKTIONERAR MOT UNDERSIDAN PÅ START- OCH STOPP ARM 73709. SE FIG. 5.

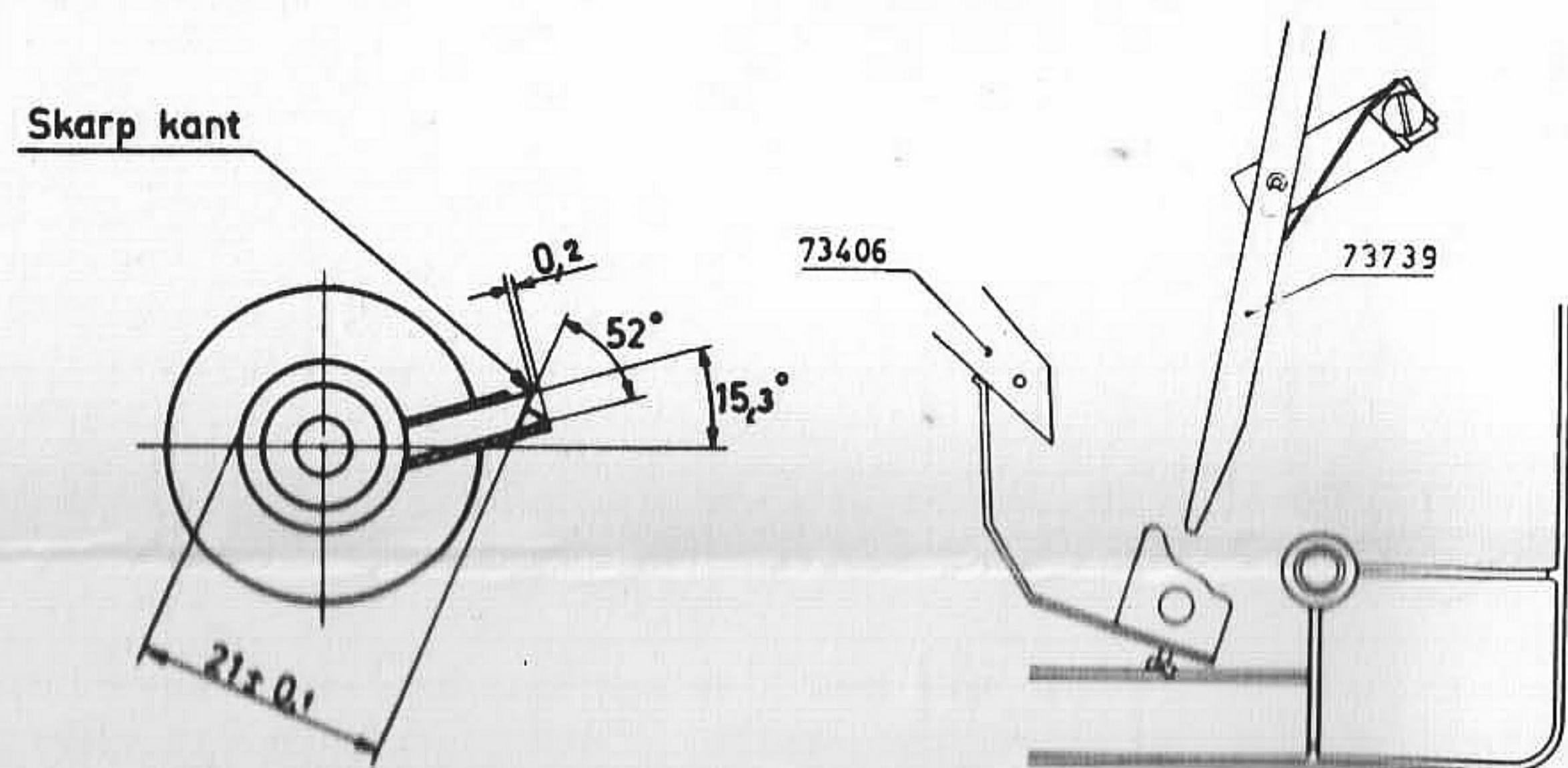

FIG. 3

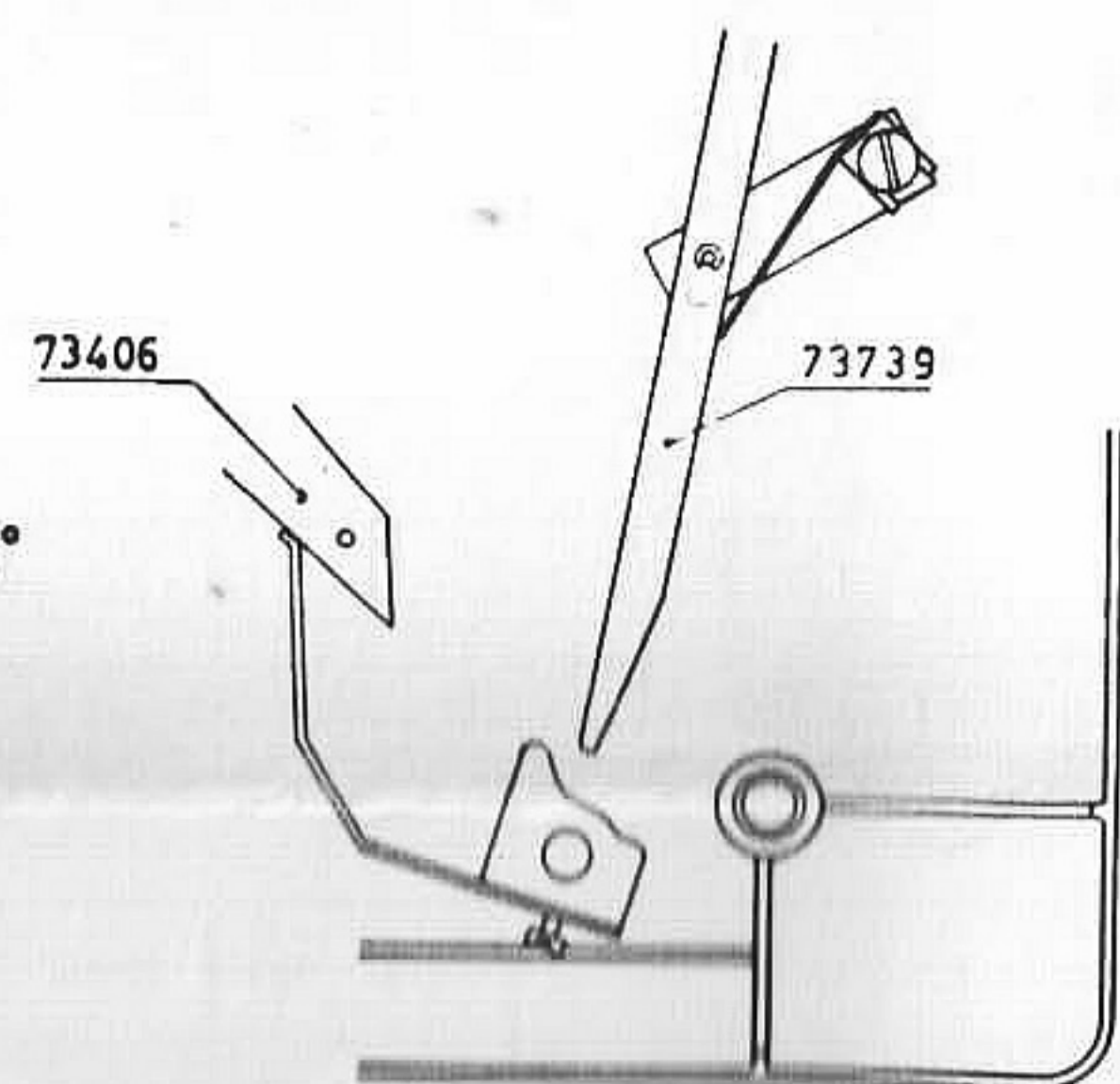

FIG. 4

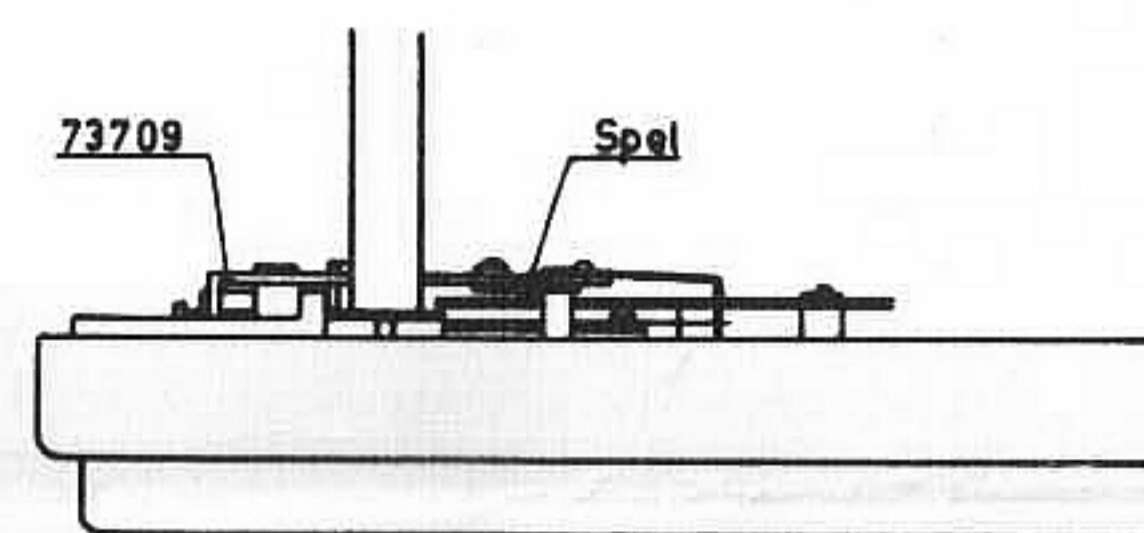

FIG. 5

2. SKIVSPELAREN STARTAR EJ

KONTROLLERA STRÖMBRYTAREN SAMT TILLEDNINGARNA TILL MOTORN. I ÖVRIGT HÄNVISAS TILL JUSTERINGAR UNDER RUBRIKEN "ALLMÄNNA JUSTERINGAR".

3. NÅLTRYCKET FEL.

NÅLTRYCKET JUSTERAS ENLIGT FIG. 9A GENOM LÄTT BOCKNING AV AVLASTNINGS-FJÄDERN 73741. VID BOCKNING I PILENS RIKTNING ÖKAS NÅLTRYCKET. TILLSE EFTER JUSTERINGEN ATT FJÄDERN EJ FRIKTIONERAR MOT NÅGON AV TONARMENS INSIDOR.

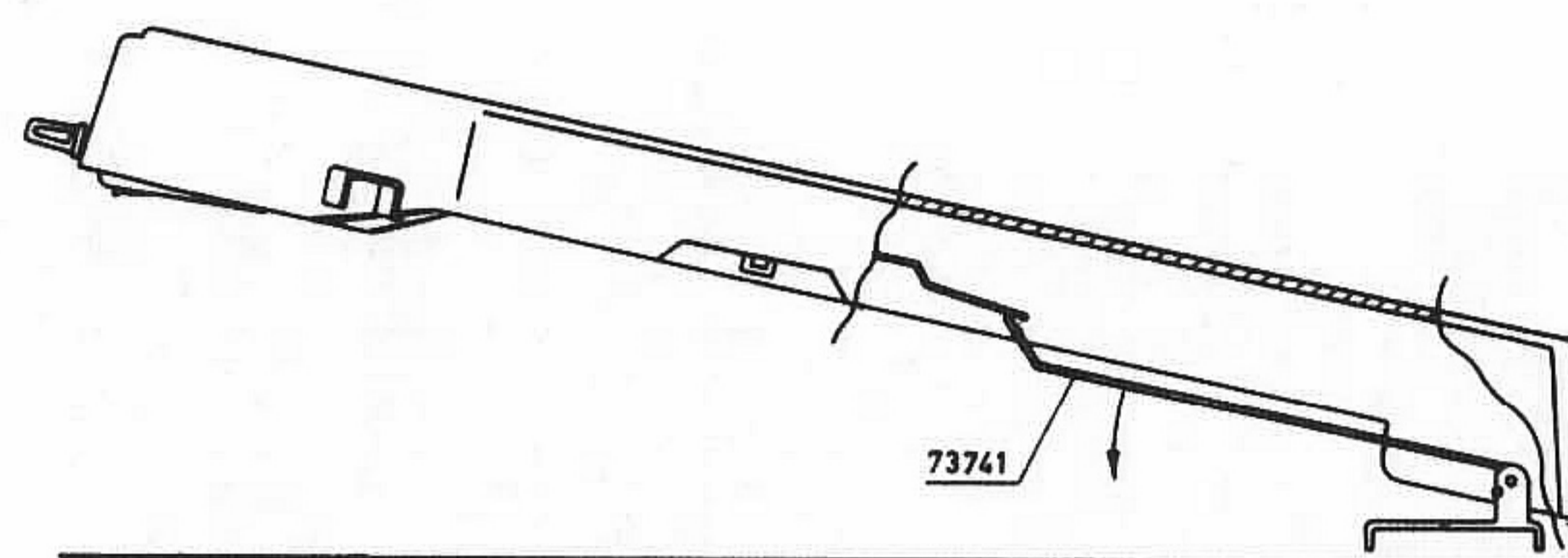

FIG. 9a

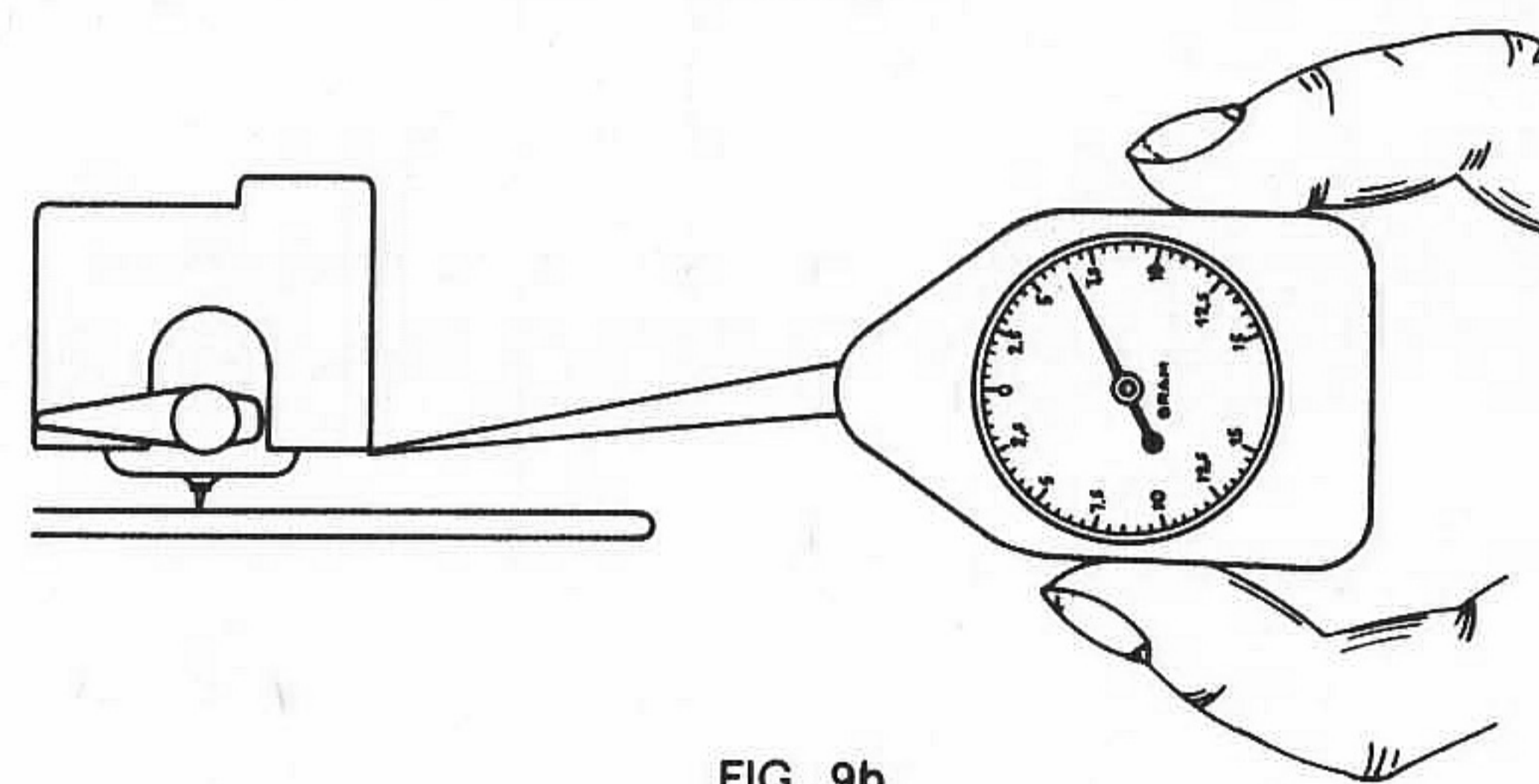

FIG. 9b

KONTROLL AV RÄTT NÅLTRYCK SKER PÅ FÖLJANDE SÄTT:

LÄGG EN GRAMMOPONSKIVA PÅ SKIVTALLRIKEN, INKOPPLA SKIVSPELAREN FÖR AVSPELNING. TAG EN GRAMVÅG, PLACERA HÄVARMENS SPETS UNDER TONARMEN MITT FÖR NÅLSPETSEN. NÄR LJUDET LÅTER SPRÄCKT AVLÄSES NÅLTRYCKET, SE FIG. 9B (6 - 7 GRAM).

4. ALLMÄNNA JUSTERINGAR.

STOPP ARM 73595 INJUSTERAS ENLIGT FÖLJANDE, SE FIG. 10A. DEN MED SPÅR FÖRSEDDA ÄNDEN SKALL I VERTIKALLED JUSTERAS SÅ ATT DEN PASSERAR ÖVER STRÖMBRYTARENS PLASTAXEL MED CA 0,5 MM SPEL. FJÄDERN PÅ STRÖMBRYTARENS PLASTAXEL SKALL VARA VRIDEN I SÅDANT LÄGE ATT SLUTNING OCH BRYTNING SKER UNGEFÄR MITT EMELLAN FJÄDERNS HELA SLAG. JUSTERA GENOM BOCKNING AV STOPPVINKEL 74670 SÅ ATT STOPP ARM 73595 VID TILLSLAGET LÄGE ALLTID STOPPAS AV DENNA VINKEL. ATT DETTA STOPP INTE INTRÄFFAR FÖR TIDIGT KAN KONTROLLERAS GENOM ATT FÖRSIKTIGT LYFTA STOPP ARMENS YTTERRÄNDE. FJÄDERN SKALL DÅ SNÄPPA FRAM CA 0,5 MM. SE FIG. 10B.

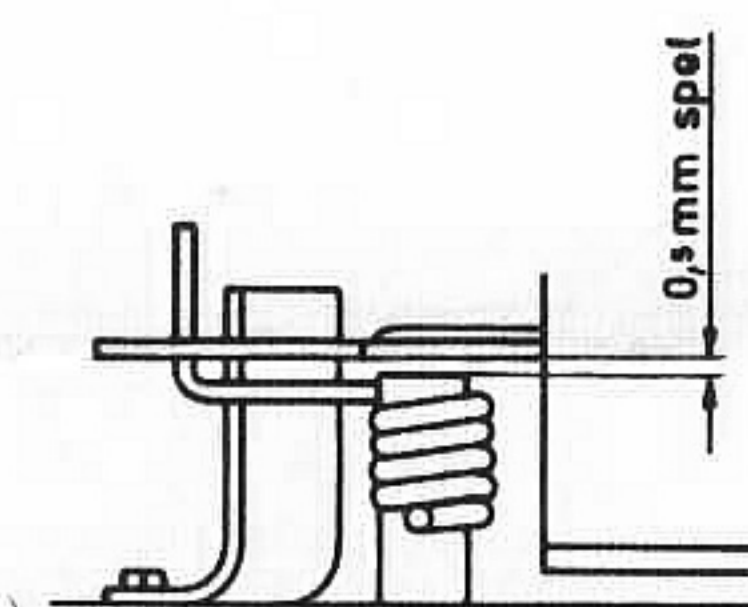

FIG. 10a

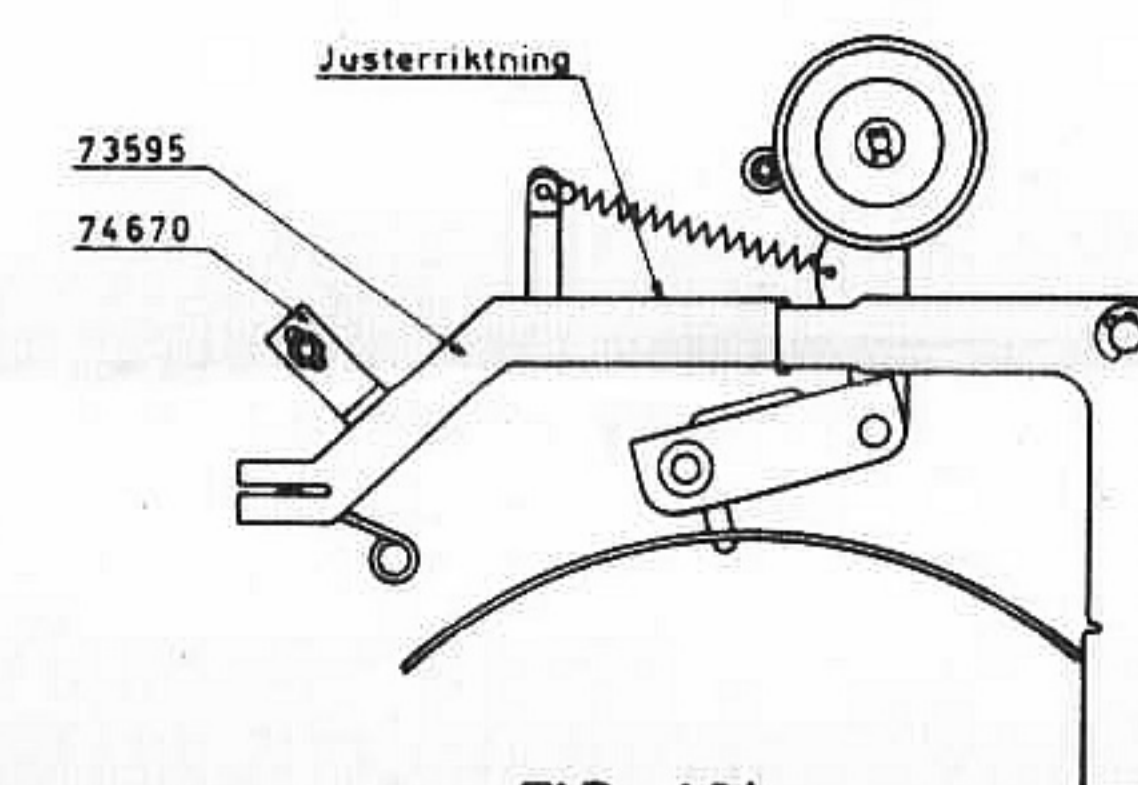

FIG. 10b

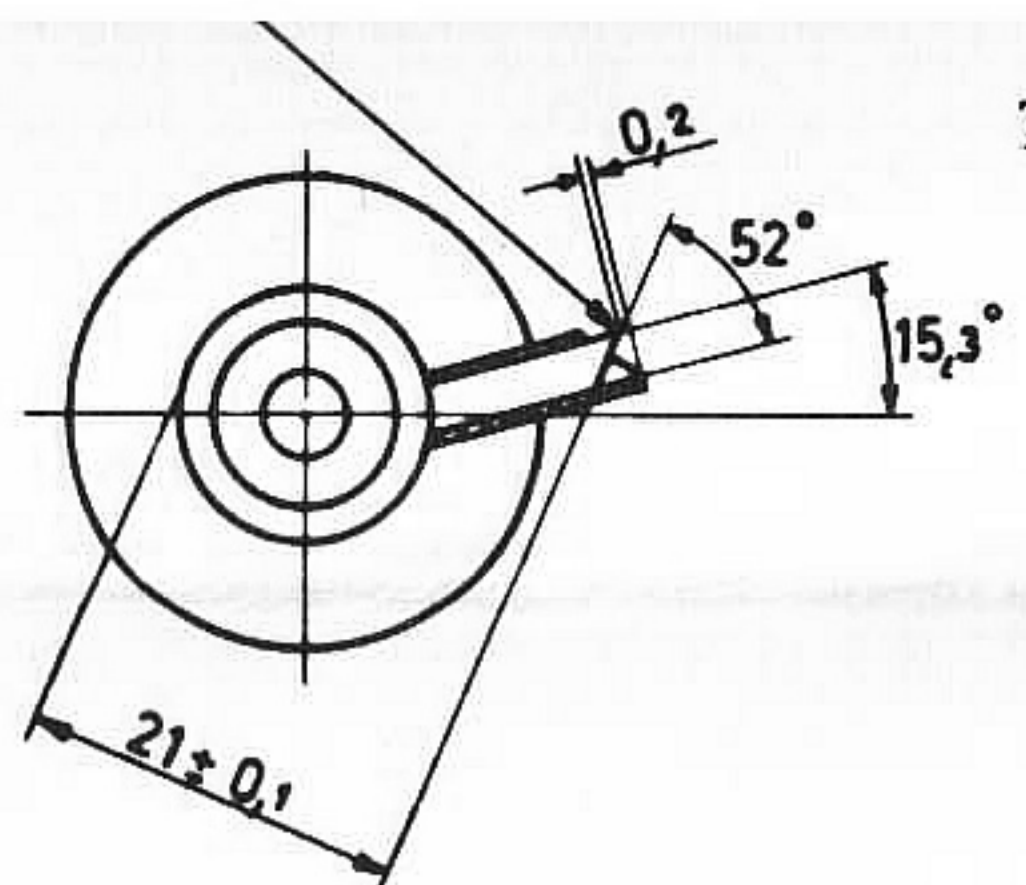

FIG. 3

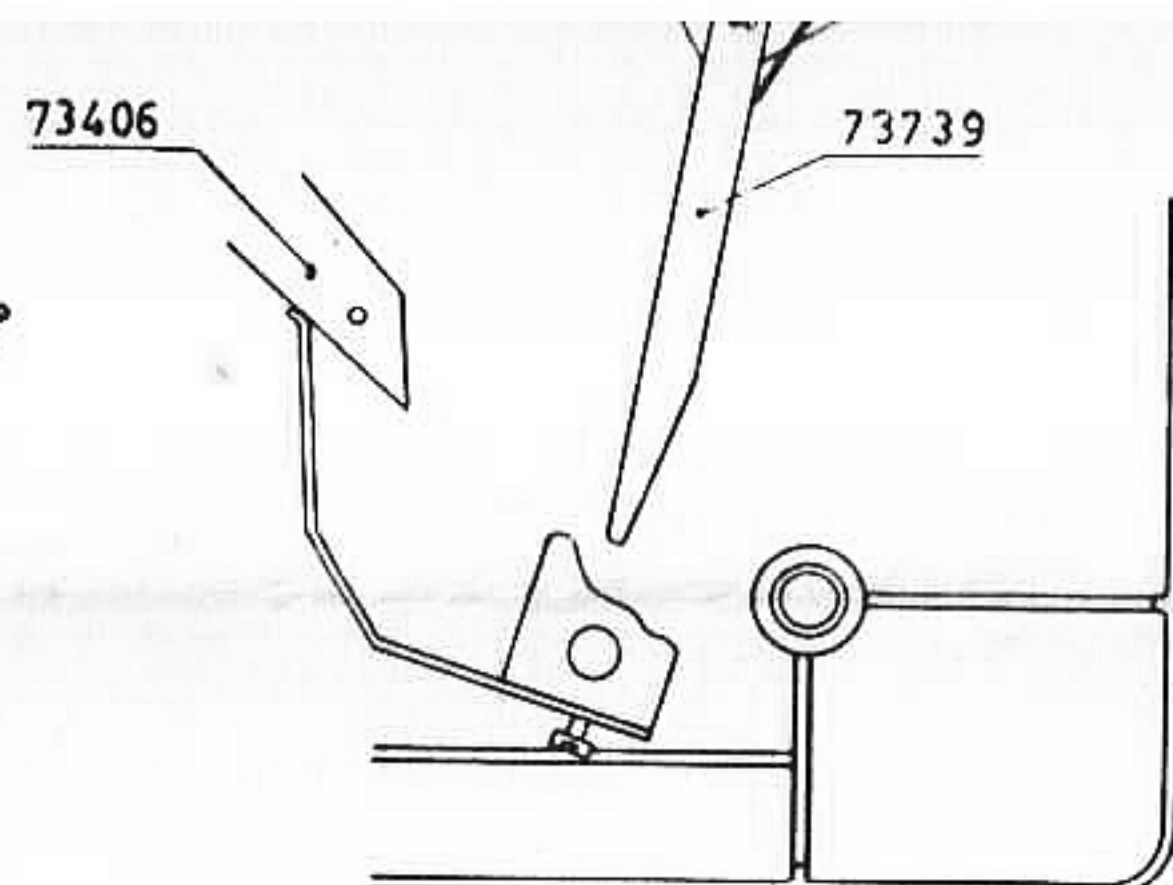

FIG. 4

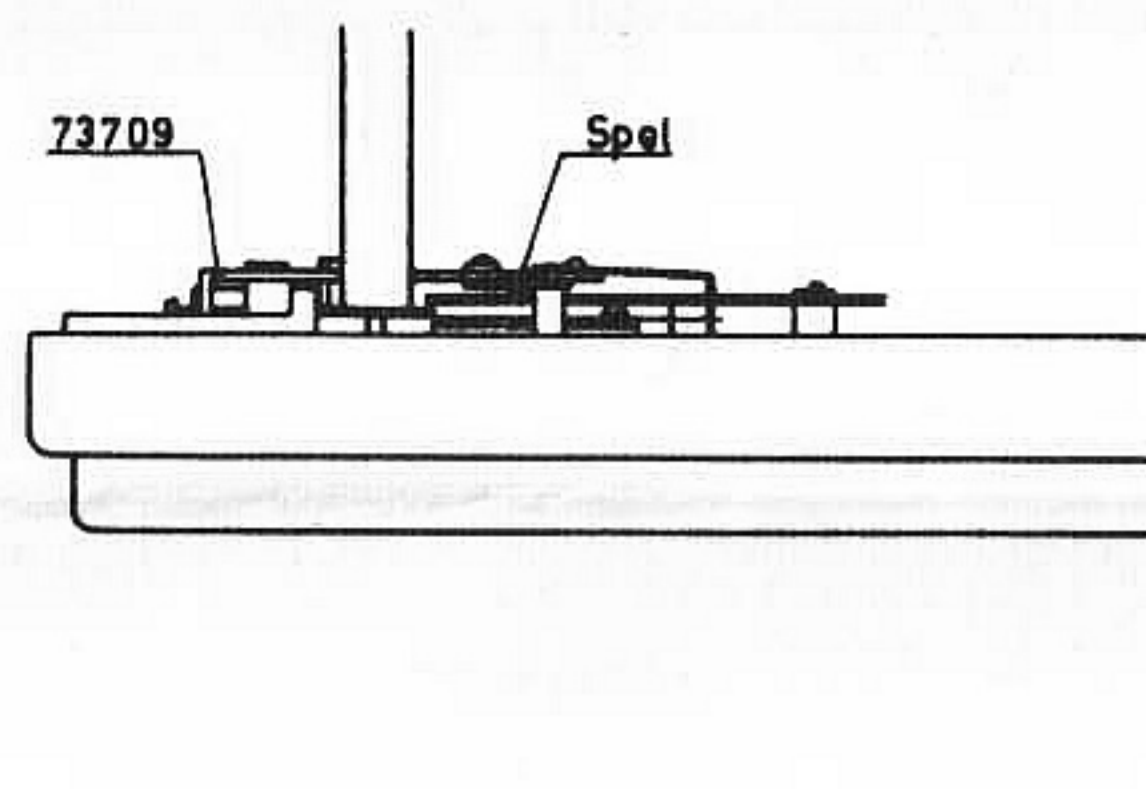

FIG. 5

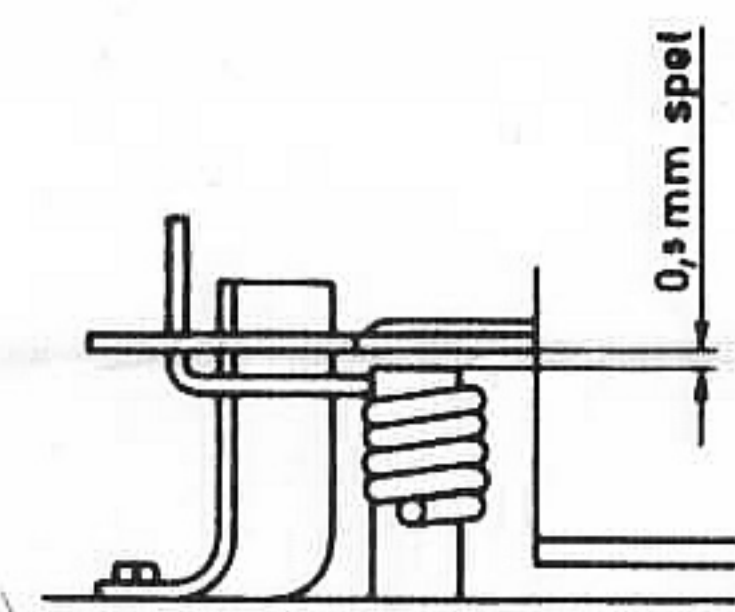

FIG. 10a

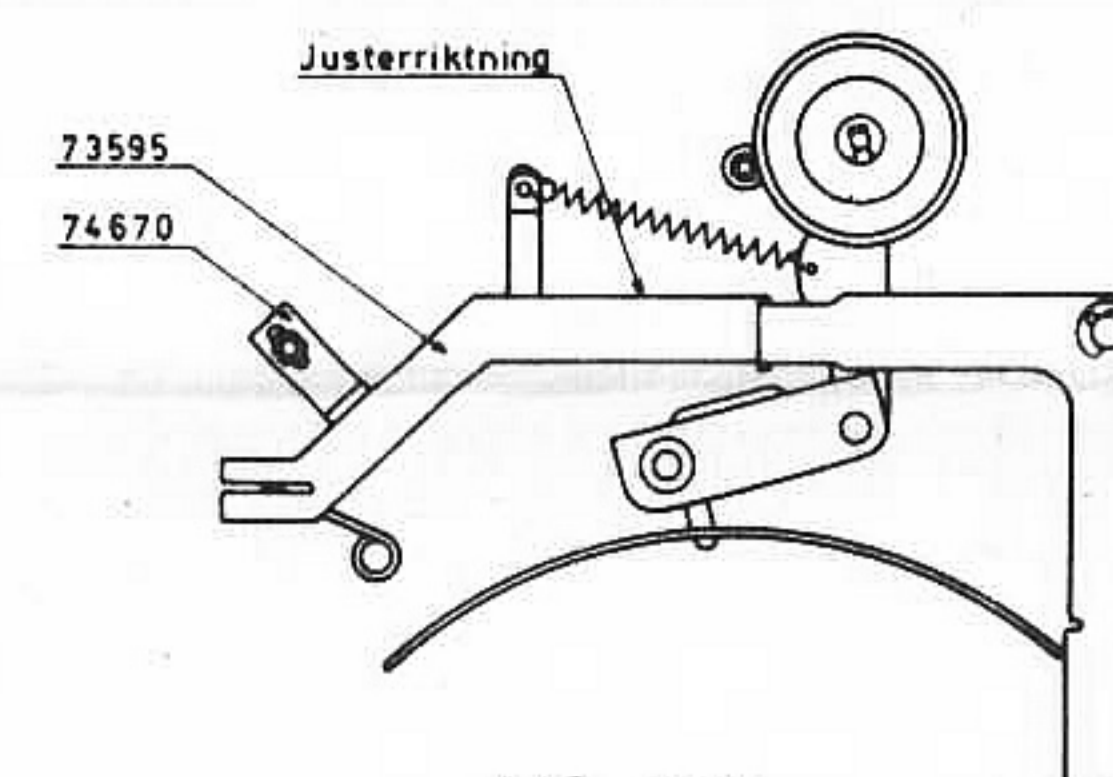

FIG. 10b

SAMTIDIGT KONTROLLERAS VID START ATT IMPULSARMEN 73596 MED ETT LÄTT TRYCK BERÖR OMSTÄLLNINGSARMENS 74668 LYFTKURVA. DETTA JUSTERAS GENOM BOCKNING AV FJÄDERTRÅDEN 74656. SE FIG. 6.

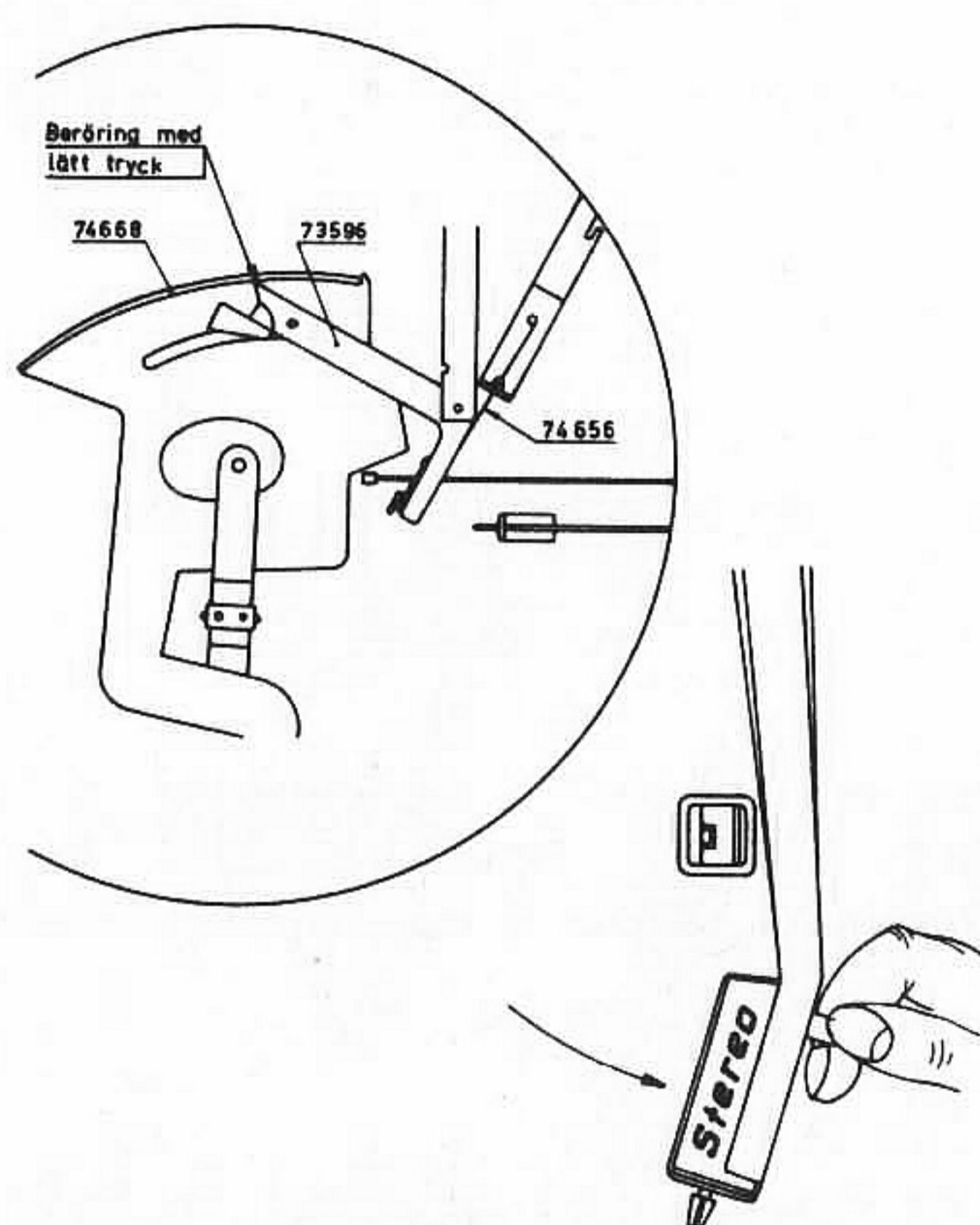

FIG. 6

LÄGG PÅ EN GRAMMOFONSKIVA, ANSLUT SKIVSPELAREN TILL NÄTET, STARTA, SAMT FÖR TONARMEN SAKTA MOT CENTRUM. NÄR FRÅNSLAGET SKER NEDSÄTTES TONARMEN MED SIN NÅLSPETS PÅ SKIVAN VAREFTER MÅTTET 63 - 66 KONTROLLERAS ENLIGT FIG. 7.

EVENTUELL JUSTERING GÖRES GENOM ATT ÖKA ELLER MINSKA SPÅRETS BREDD PÅ START- OCH STOPPARM 73709. SE FIG. 8. OM SPÅRET VIDGAS INTRÄFFAR AUTOMATISKA STOPPET SENARE, VID IHOPKLÄMMNING TIDIGARE.

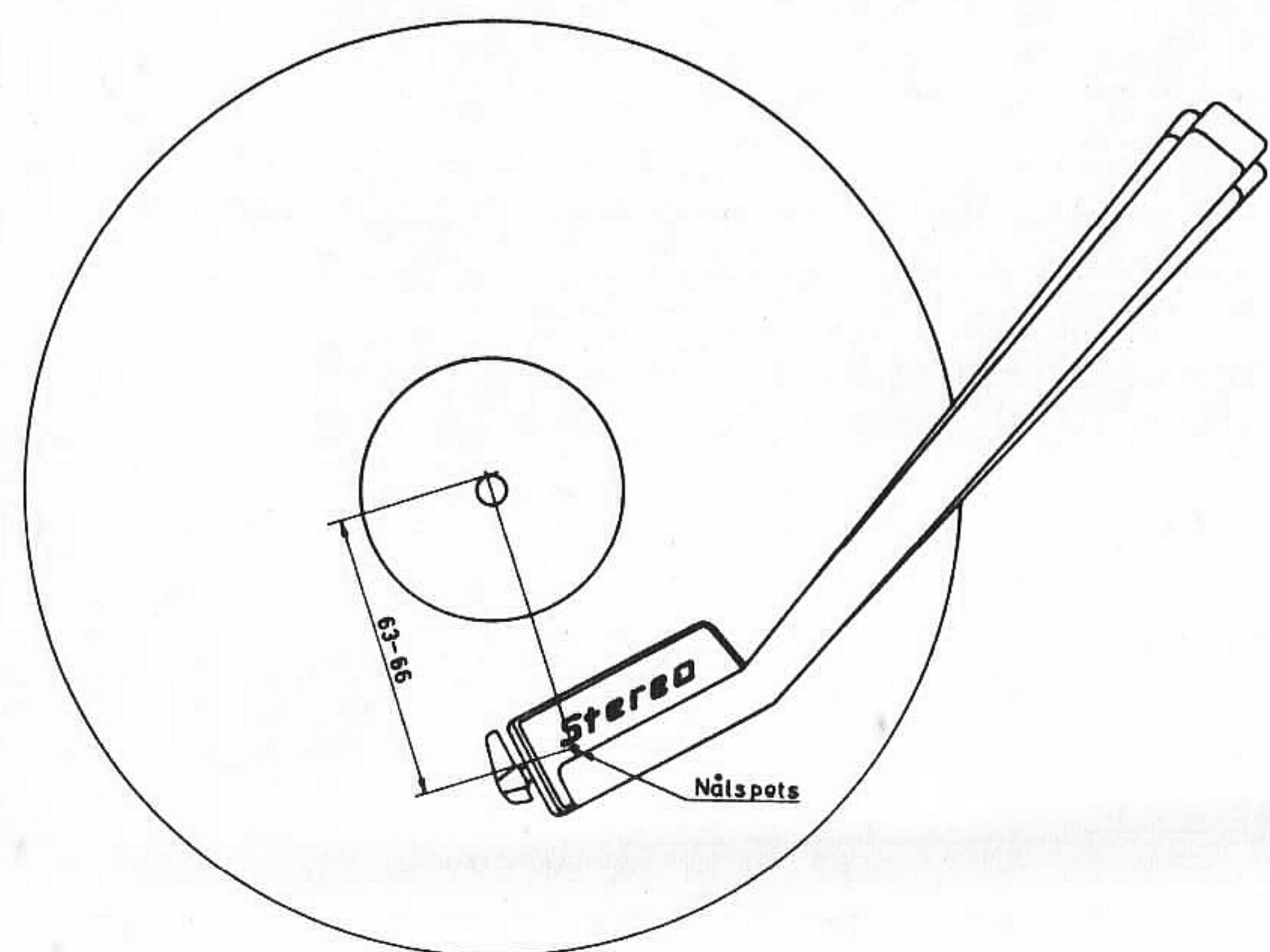

FIG. 7

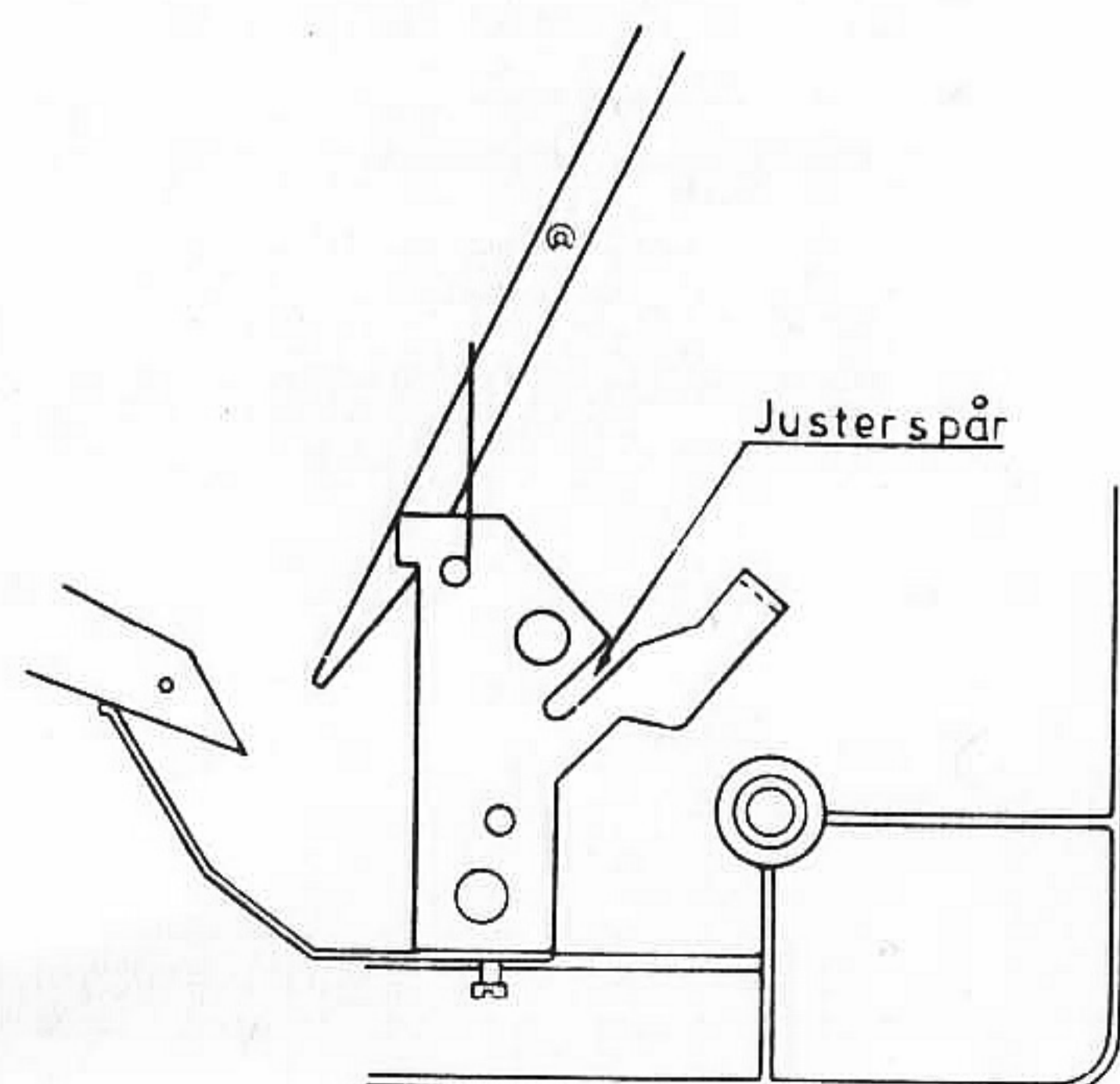

FIG. 8

Spel 0,2mm justeras med denna tunga

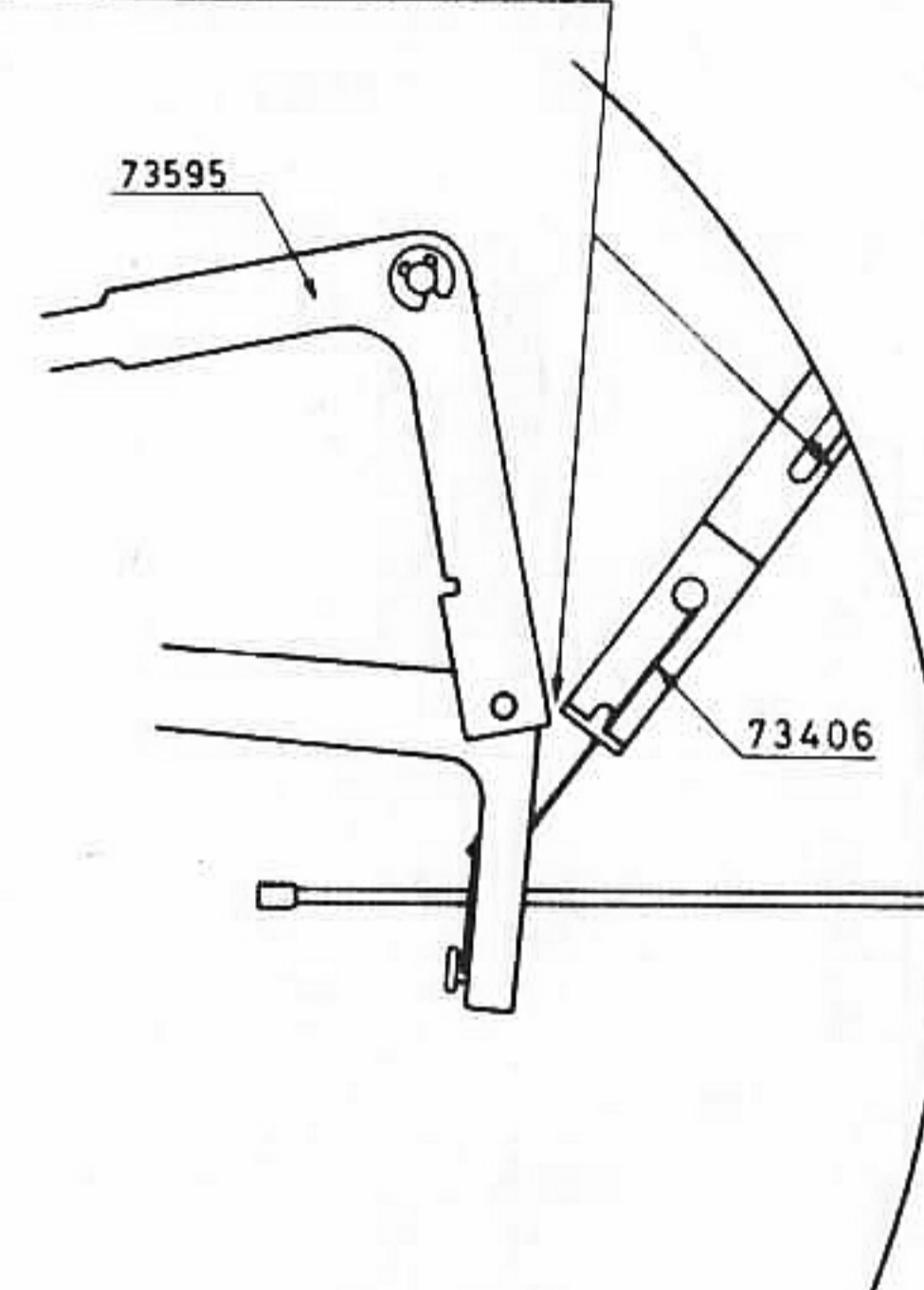

FIG. 11

I FRÅNSLAGET LÄGE SKALL MELLANHJULET LÄMNA KONTAKTEN MED SKIVTALLRIK OCH MOTORAXEL. DOCK FÅR MELLANHJULET MED ETT LÄTT TRYCK BERÖRA MOTORAXELNS DRIVDIAMETER FÖR 78-VARV. DETTA JUSTERAS GENOM BOCKNING AV STOPPÅRM 73595. SE FIG. 10B. EFTER DENNA JUSTERING GÖRES FÖLJANDE KONTROLL: STARTA SKIVSPELAREN PÅ 16-VARV, LÅT SPELAREN STOPPA GENOM ATT FÖRA TONARMEN MOT CENTRUM. LYFT DÄREFTER FÖRSIKTIGT AV SKIVTALLRIKEN. GÅR MELLANHJULET LÄTT VID LÄTT BERÖRING ÄR JUSTERINGEN RÄTT UTFÖRD. JUSTERA GENOM HÄRFÖR AVSEDD FLIK SÅ ATT STARTARM 73406 MED SIN UPPOCKADE FRAMKANT LIGGER CA 0,2 MM FRÅN STOPPÅRM 73595 I FRÅNSLAGET LÄGE. SE FIG. 11.

START- OCH STOPPÅRM 73709 SOM LAGRAS PÅ TONARMSAXELN JUSTERAS I VERTIKALLED SÅ ATT TONARMEN FÅR ETT GLAPP AV MAX 0,1 MM.

I HORIZONTALLED INSTÄLLES DENNA SÅ ATT DESS BLADFJÄDER LIGGER EMOT STARTARM 73406 UTAN ATT TRYCKA MOT DENNA, NÄR TONARMEN LIGGER PÅ SITT STÖD.

TILLSE ATT TONARMEN EFFEKTIVT LÅSES NÄR MANÖVERSPAKEN STÅR I 0-LÄGE GENOM ATT TRYCKA PÅ LÅSTRÅD 74653 I PILENS RIKTNING. SE FIG. 12A. DET FJÄDRANDE GLAPPET SKALL VARA CA 1 MM. EVENTUELL JUSTERING GÖRES GENOM BOCKNING AV LÅSTRÅDEN ENLIGT FIG. 12B.

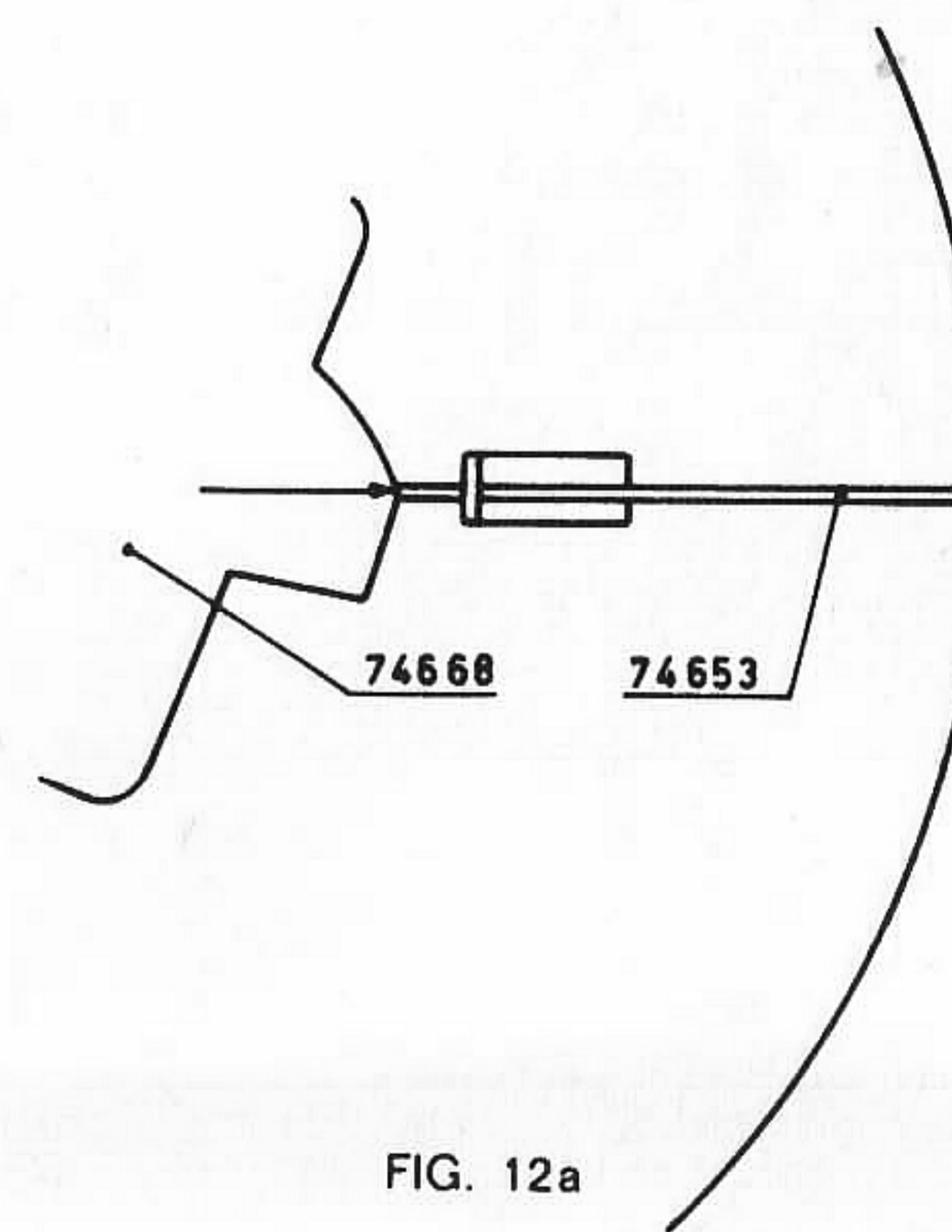

FIG. 12a

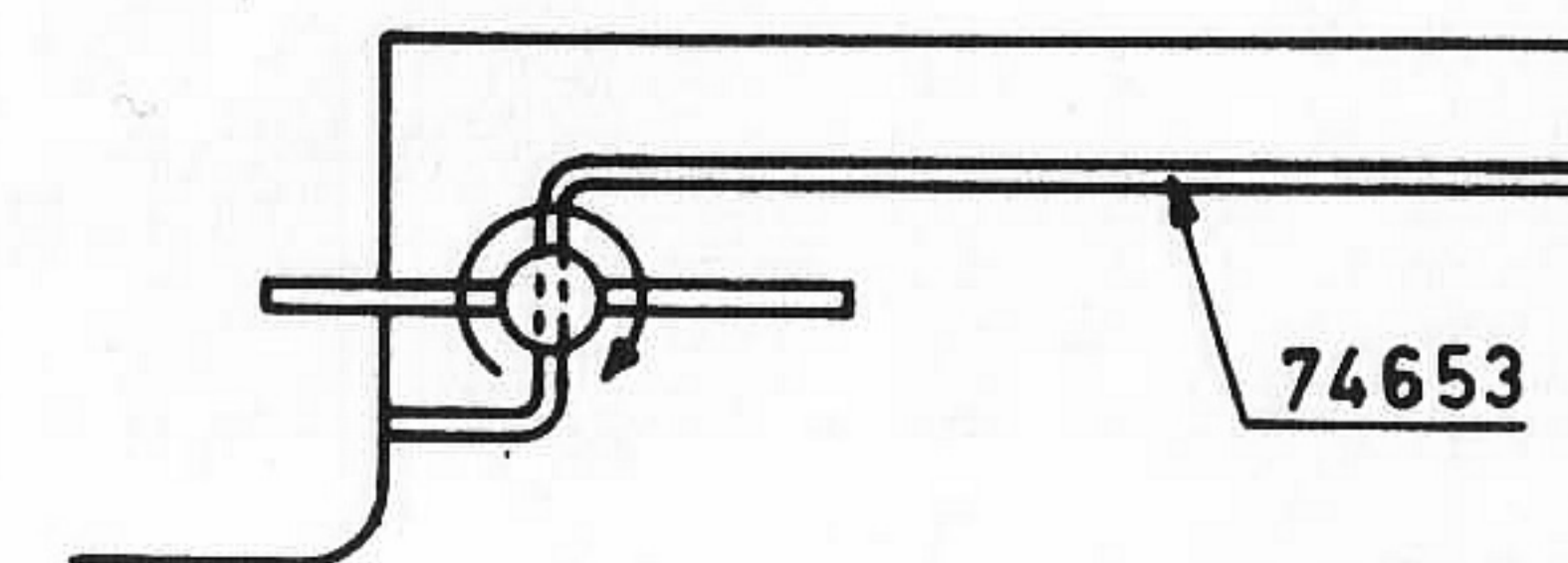

FIG. 12b

TONARM

Det. 14934 lödes vid den ena skärmen

Ledningen ihopknyttes

Pick-upledning fastsättes genom smältning på fyra ställen.

74698
11246
10158
65883

10450
74697

73742

66249 Serie 3,6,8
73695 Serie 1,2,4,5,7

10450
74683

Mipolam ϕ 2,5 L=120

66199

Nål 78 varv 65976
Nål LP 65977

66247 Serie 1-7
73347 Serie 8

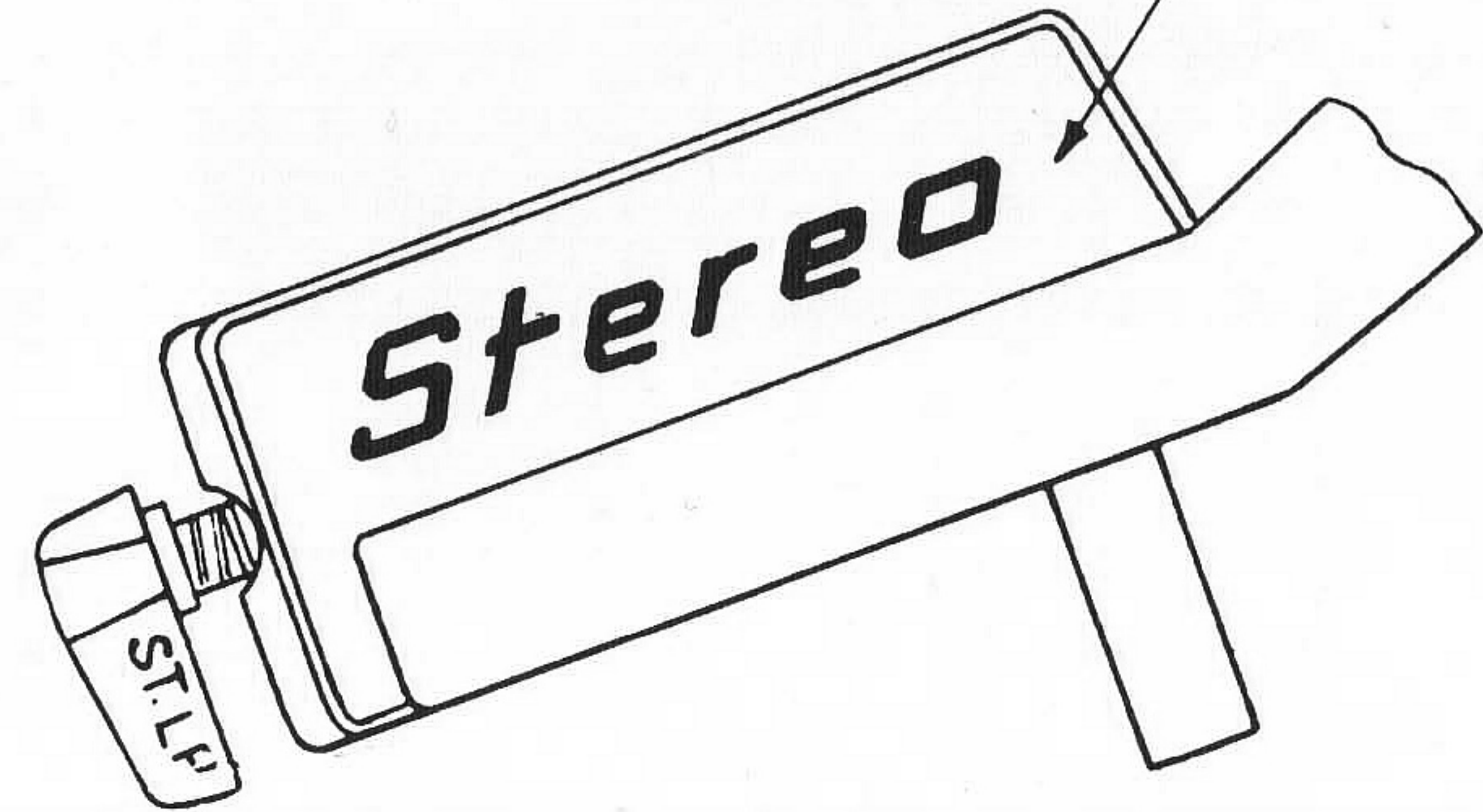

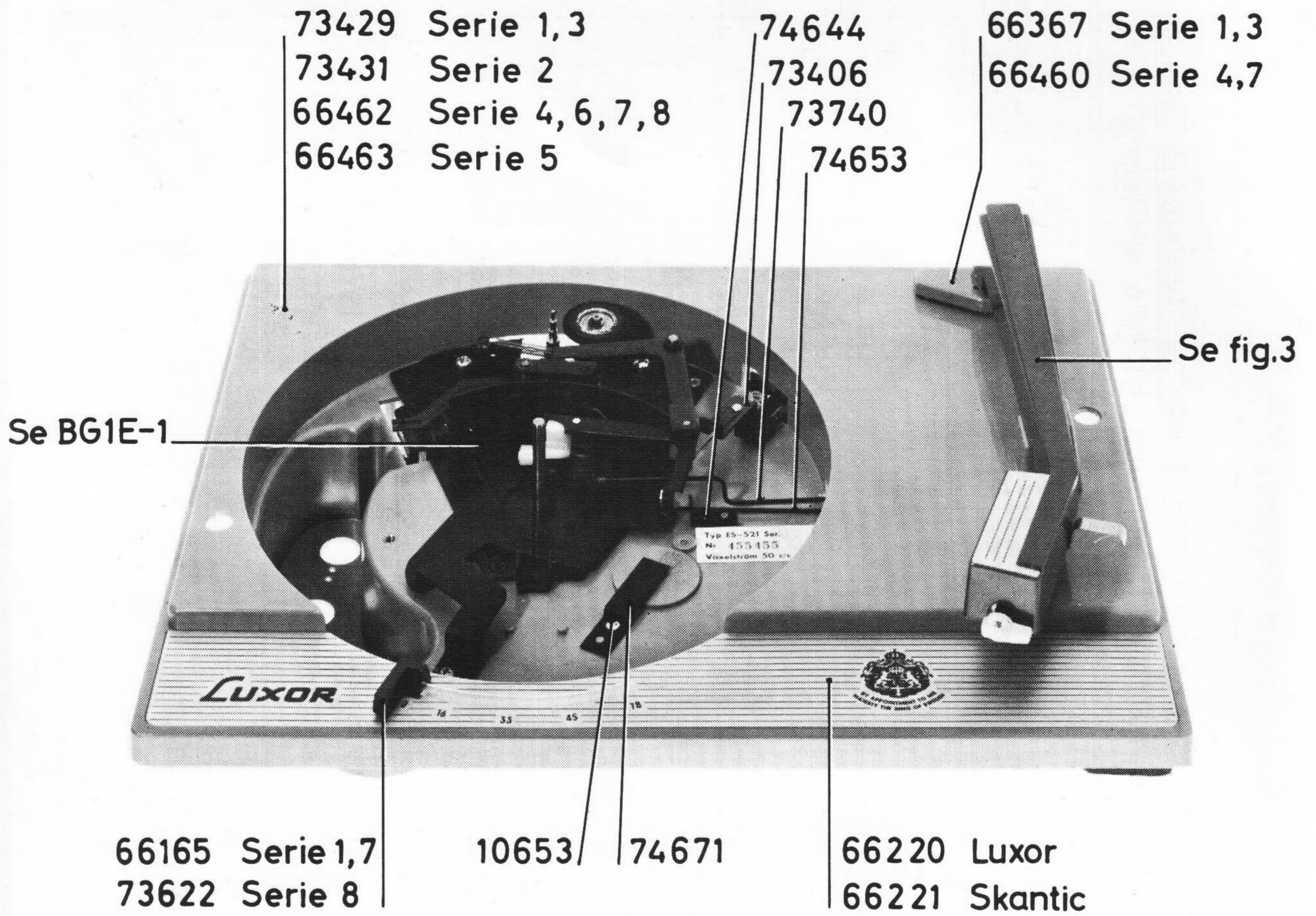

Fig.1

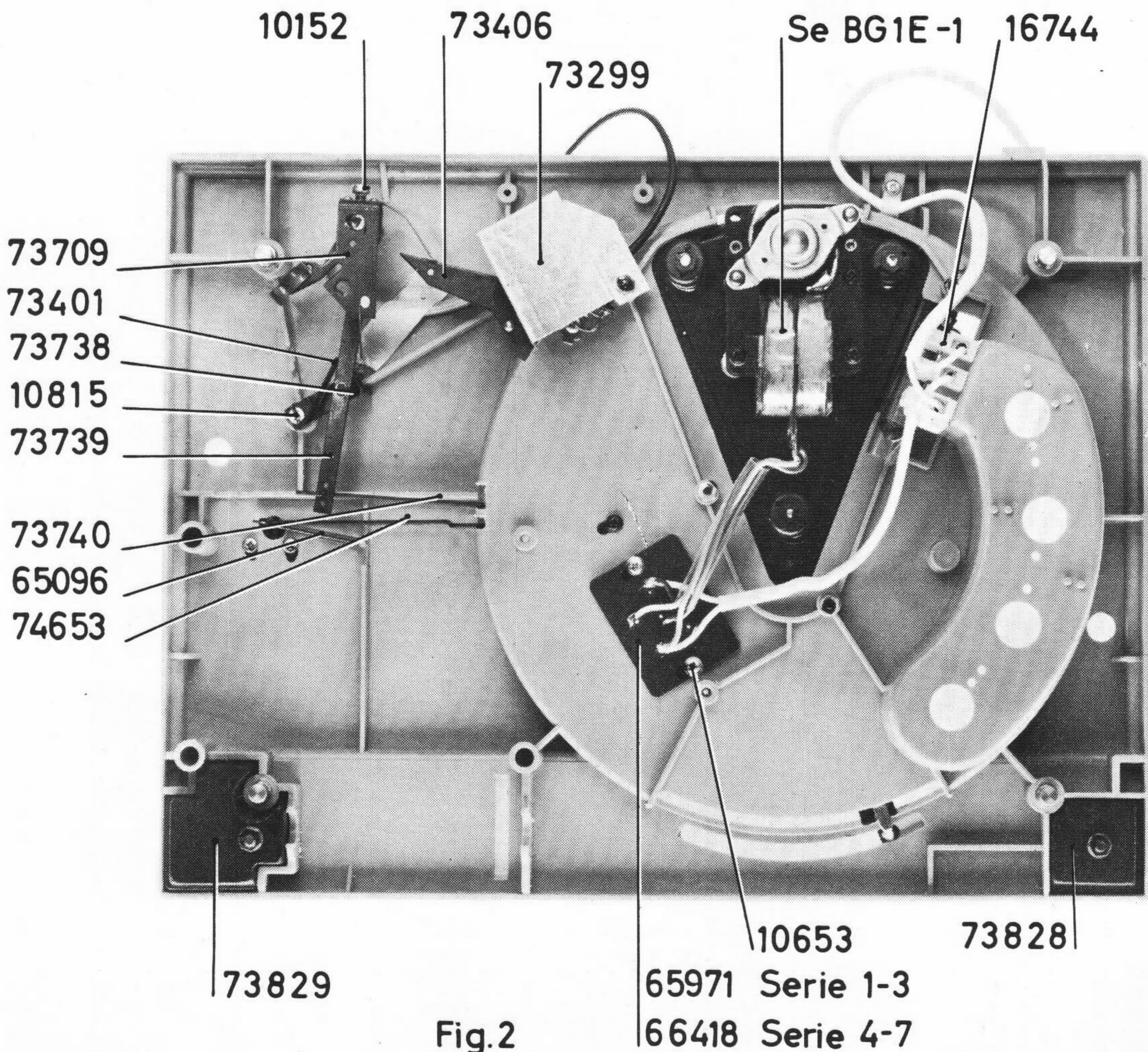

Fig.2