

# MANUAL DE SERVIÇO

## HI-FI MINI COMPONENT SYSTEM

### MS7303/06 CD



#### ESPECIFICAÇÃO TÉCNICA

##### SEÇÃO RÁDIO

###### AM

- Faixa de Frequência ..... 520-1710 KHz
- Sensibilidade Prática .....  $\leq 72$  dBmV
- Relação Sinal Ruído .....  $\geq 40$  dB
- Distorção Harmônica Total .....  $\leq 2,0$  %

###### FM

- Faixa de Frequência ..... 87,5-108,0 MHz
- Sensibilidade Prática .....  $\leq 14$  dBmV
- Relação Sinal Ruído .....  $\geq 60$  dB
- Distorção Harmônica Total .....  $\leq 1,5$  %
- Separação Estéreo .....  $\geq 20$  dB

##### SEÇÃO TAPE

- Resposta em Frequência ..... 125-8K Hz ( $\pm 6$  dB)
- Relação Sinal Ruído .....  $\geq 40$  dB
- Distorção Harmônica Total .....  $\leq 2,0$  %
- Relação de Apagamento .....  $\geq 40$  dB
- Wow & Flutter .....  $\leq 0,35$  %

##### SEÇÃO CD

- Resposta em Frequência ..... 40-20K Hz ( $\pm 3$  dB)
- Relação Sinal Ruído .....  $\geq 55$  dB
- Distorção Harmônica Total .....  $\leq 1,5$  %

##### SEÇÃO ÁUDIO

- Potência de Saída (10% THD):

MS7303CD .....	12,5 W RMS X 2
MS7306CD .....	30,0 W RMS X 2

- Relação Sinal Ruído .....  $\geq 55$  dB
- Entrada Auxiliar .....  $\leq 500$  mV

##### GERAL

- Alimentação AC ..... 110-127/230VAC, 50/60 Hz
  - Consumo Médio
- |                |      |
|----------------|------|
| MS7303CD ..... | 50 W |
| MS7306CD ..... | 65 W |

- Dimensões (LxAxP)

- Aparelho .....	275 X 317 X 415 mm
- Caixa Acústica .....	199 X 316 X 234 mm

- Peso (aprox.)

MS7303CD .....	5,1 Kg
MS7306CD .....	6,4 Kg

As especificações acima estão sujeitas a alterações sem prévia notificação.

# TOSHIBA

# 1. ÍNDICE

---

ESPECIFICAÇÕES .....	CAPA
1. ÍNDICE .....	02
2. PRECAUÇÕES DE SEGURANÇA .....	03
3. LOCALIZAÇÃO DOS CONTROLES .....	04
4. CALIBRAÇÃO E AJUSTES .....	07
5. DIAGRAMA DE BLOCOS .....	09
6. VISTAS EXPLODIDAS .....	10
7. ESQUEMAS ELÉTRICOS .....	15
8. LAY OUT DAS PCI'S .....	21
9. DIAGRAMA DE FIAÇÃO .....	29
10. LISTA DE PEÇAS DE REPOSIÇÃO .....	30

## 2. PRECAUÇÕES DE SEGURANÇA

---

### 2.1.) ITENS DE PRECAUÇÃO DE SEGURANÇA:

Antes de retornar o aparelho ao cliente, sempre faça uma checagem dos seguintes itens do aparelho:

- 2.1.1.) Certifique-se de que não haja nenhum componente de proteção danificado antes ou depois do serviço, no aparelho.
- 2.1.2.) BLINDAGENS PROTETORAS (Capas plásticas, isoladores, termo retrateis, espumas de borracha, etc.), são colocadas nos aparelhos para proteção do cliente e do técnico. Recoloque ou substitua essas blindagens protetoras no mesmo local em que foram retiradas, deixando o aparelho nas condições originais.
- 2.1.3.) Não manuseie ou permita o manuseio de aparelhos sem que todos os componentes de proteção estejam corretamente instalados e funcionando.

### 2.2.) ACESSO AO APARELHO:

Certifique-se que não haja aberturas no gabinete (após montado), onde crianças ou adultos possam ter acesso e tocar em partes "vivas" (energizadas eletricamente), causando choques. Tomar cuidado para não deixar áreas de ventilação muito largas e não substituir o gabinete ou partes dele por peças não originais.

### 2.3.) RESISTÊNCIA DE ISOLAÇÃO

- 2.3.1.) Desconecte o cabo de força da tomada e curto-circuite seus terminais.
- 2.3.2.) Ligue a chave power (Liga/Desliga) do aparelho se houver ou ligue alguma função. Radio por exemplo.
- 2.3.3.) Meça com megohmetro, a resistência entre os terminais do cabo de força curto-circuitados e todas as partes metálicas expostas do aparelho, tais como parafusos, antena telescópica, contato para pilhas, terminal de saída para fones e etc. Se a parte metálica tem retorno de corrente pelo chassi, devemos encontrar valores entre 1 e 5,2 megohms. Se a parte metálica não tem retorno de corrente pelo chassi, o instrumento deverá indicar valores muito acima destes.  
Se nenhum desses limites for atendido, existe alguma parte metálica em curto-circuito com o chassi, podendo provocar choques elétricos, estouros ou até incêndios.

### 2.4.) COMPONENTES DE SEGURANÇA:



Alguns componentes elétricos e mecânicos possuem características especiais relacionados a segurança que não são obviamente identificados por inspeção visual. Essas características de segurança e proteção podem ficar comprometidas caso os componentes de reposição forem diferentes do original, mesmo se a especificação deste possuir maior tensão, potência, dissipação de calor, etc.; o componente a substituí-lo deve ter as mesmas especificações do componente original. Essa medida evitará danos ao aparelho, ao técnico e ao cliente.

Esses componentes críticos à segurança são indicados no esquema elétrico pelo símbolo

### 2.5) PRECAUÇÕES DE ASSISTÊNCIA TÉCNICA:

**ATENÇÃO:** Antes de efetuar qualquer manutenção mencionado neste Manual de Serviços, leia e siga o item 2.1. ITENS DE PRECAUÇÃO DE SEGURANÇA. **NOTA:** Se por qualquer razão haja conflito ou dúvidas entre PRECAUÇÃO DE ASSISTÊNCIA TÉCNICA e ITENS DE PRECAUÇÃO DE SEGURANÇA, siga sempre os **ITENS DE PRECAUÇÃO DE SEGURANÇA**.

- 2.5.1.) Desconecte o cabo de força do aparelho da tomada sempre que:
  - Remover ou instalar qualquer componente, placa de circuito, módulo ou outro conjunto.
  - Desconectar ou conectar qualquer conector do aparelho.
- 2.5.2.) Ao conectar um instrumento de medição, sempre conecte primeiro o terminal de terra do instrumento ao terra da placa que será medida. Sempre retire o terminal de terra do instrumento por último.
- 2.5.3.) Quando terminar a manutenção de um aparelho, coloque a chave seletora de tensão (se houver), na posição de 220V.

## 3. LOCALIZAÇÃO DOS CONTROLES

### 3.1- VISTA FRONTAL

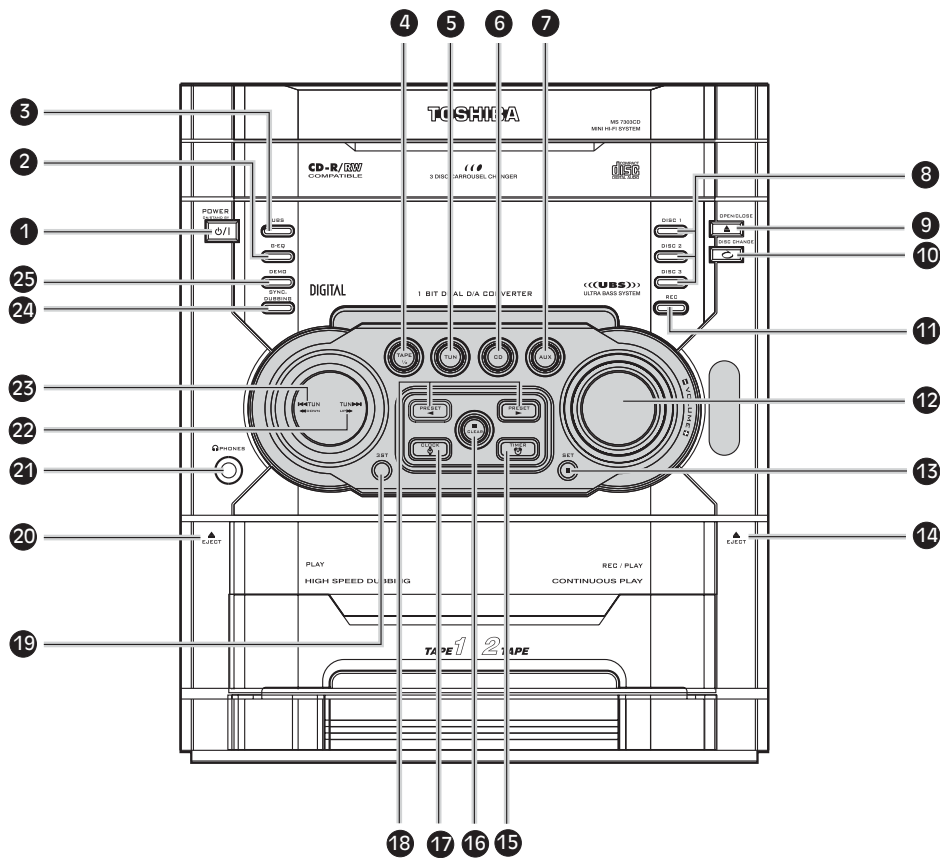

- 1 **Tecla POWER ON/STANDBY**  
Liga e desliga o aparelho.
- 2 **Tecla G EQ**  
Pressione-a para selecionar equalizações pré-memorizadas.
- 3 **Tecla UBS**  
Liga e desliga o reforço nos sons graves.
- 4 **Tecla TAPE 1/2**  
Pressione-a para selecionar o tape deck e selecionar TAPE 1 ou TAPE 2.
- 5 **Tecla TUN (TUNER)**  
Pressione-a para selecionar o rádio e trocar a faixa de recepção AM/FM.
- 6 **Tecla CD**  
Pressione-a para selecionar o CD.
- 7 **Tecla AUX**  
Pressione-a para selecionar a fonte conectada.
- 8 **Teclas DISC DIRECT PLAY**  
Pressione-as para iniciar a reprodução de um CD específico (DISC 1/2/3).
- 9 **Tecla OPEN/CLOSE**  
Pressione-a para abrir ou fechar a bandeja de CDs.
- 10 **Tecla DISC/CHANGE**  
Para trocar os CDs da bandeja.
- 11 **Tecla REC**  
Pressione-a para iniciar a gravação em fita cassete.
- 12 **Controle de VOLUME**  
Gire-o para ajustar o volume.
- 13 **Tecla II SET**  
Pressione-a para pausar a reprodução de um CD, para ajuste da programação do CD, ou entrar no modo de ajuste do relógio.
- 14 **EJECT TAPE 2**  
Pressione-a para abrir o compartimento da fita cassete 2.
- 15 **Tecla TIMER**  
Pressione-a para ajuste do Timer ON/OFF.
- 16 **Tecla STOP/CLEAR**  
Pressione-a para parar a reprodução da fita ou CD.
- 17 **Tecla CLOCK**  
Pressione-a para visualizar o relógio.
- 18 **Teclas PRESET ►/◄**  
Pressione-as para acessar emissoras memorizadas. Nos modos CD e TAPE, pressione ► para iniciar a reprodução da fita ou CD.
- 19 **Tecla 3ST**  
Liga/desliga o efeito "SURROUND" virtual.
- 20 **EJECT TAPE 1**  
Pressione-a para abrir o compartimento da fita cassete 1.
- 21 **Tomada PHONES**  
Para conexão de fones de ouvido (não fornecido).
- 22 **Tecla TUN UP ►►/►►**  
Pressione-a para avançar rapidamente uma fita ou CD. No modo TUNER, pressione-a para selecionar emissoras de rádio manualmente.
- 23 **Tecla TUN DOWN ◄◄/◄◄**  
Pressione-a para retroceder rapidamente uma fita ou CD. No modo TUNER, pressione-a para selecionar emissoras de rádio manualmente.
- 24 **Tecla SYNC DUB**  
Pressione-a para gravação sincronizada do CD para fita cassete.
- 25 **Tecla DEMO**  
Liga/desliga o modo de demonstração.

### 3. LOCALIZAÇÃO DOS CONTROLES (cont.)

#### 3.2- VISTA TRASEIRA

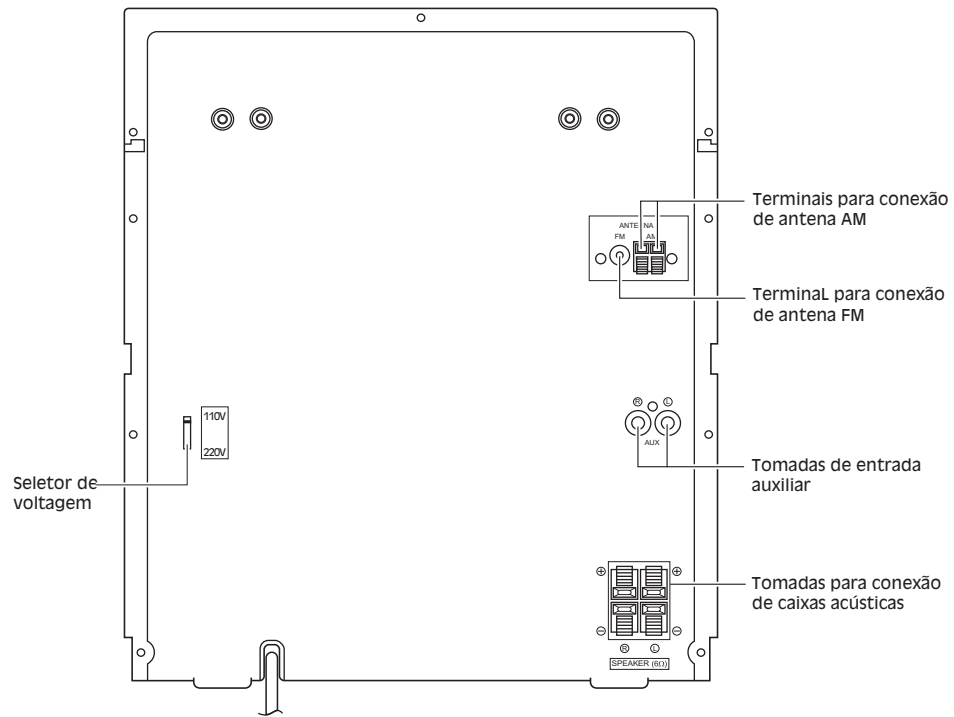

#### 3.3- DISPLAY DE FUNÇÕES

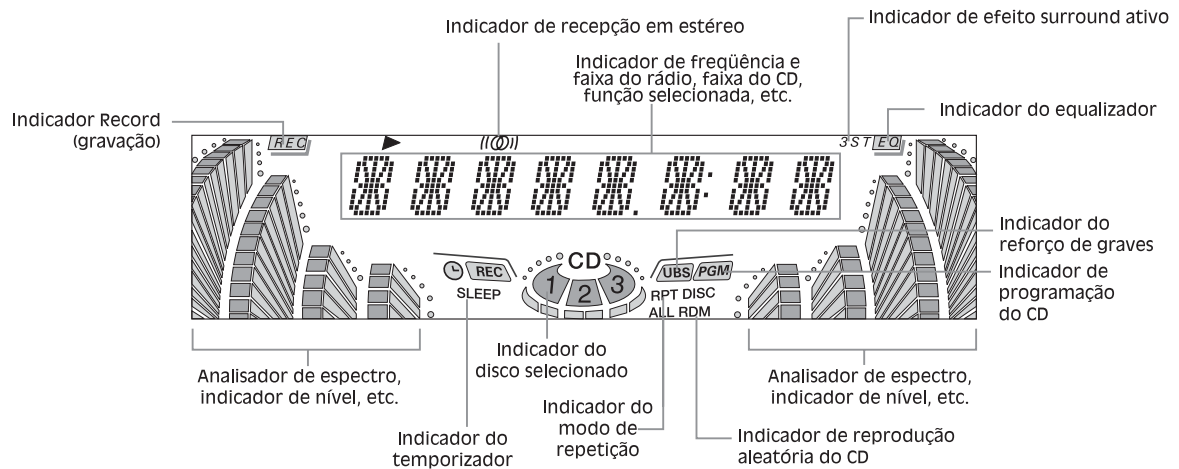

## 3- LOCALIZAÇÃO DOS CONTROLES (cont.)

### 3.4- CONTROLE REMOTO

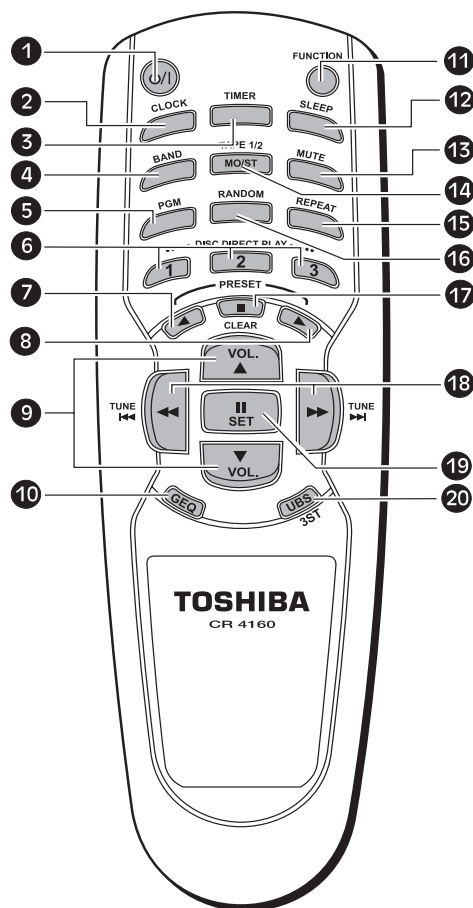

- 1 Tecla STANDBY/ON**  
Liga e desliga o aparelho.
- 2 Tecla CLOCK**  
Pressione-a para visualizar a hora no display do aparelho.
- 3 Tecla TIMER**  
Para ajustar o timer (temporizador) e ligar/desligar a função.
- 4 Tecla BAND**  
Pressione-a para selecionar o rádio e trocar a faixa de recepção AM/FM.
- 5 Tecla PGM**  
Para programar faixas do CD.
- 6 Teclas DISC DIRECT PLAY**  
Pressione-as para iniciar a reprodução de um CD específico (DISC 1/2/3).
- 7 Tecla PLAY/PRESET ◀**  
Para acessar as memórias do rádio.
- 8 Tecla PLAY/PRESET ▶**  
Para iniciar a reprodução do CD ou fita e acessar as memórias do rádio.
- 9 Teclas VOLUME ▲/▼**  
Pressione-as para ajustar o volume.
- 10 Tecla G EQ**  
Pressione-as para selecionar equalizações pré-memorizadas.
- 11 Tecla FUNCTION**  
Pressione-a para selecionar a fonte desejada (TAPE 1/2, TUNER, AUX e CD).
- 12 Tecla SLEEP**  
Para ajustar o desligamento automático.
- 13 Tecla MUTE**  
Pressione-a para deixar o som mudo temporariamente.
- 14 Tecla MO/ST TAPE 1/2**  
No modo TUNER, pressione-a para selecionar entre MONO ou ESTÉREO.  
No modo TAPE, seleciona TAPE 1 ou TAPE 2.
- 15 Tecla REPEAT**  
Pressione-a para repetir uma faixa, um ou todos os CDs.
- 16 Tecla RANDOM**  
Pressione-a para reproduzir faixas ou todos os CDs aleatoriamente.
- 17 Tecla STOP ■/CLEAR**  
Para parar a reprodução da fita ou CD ou cancelar funções.
- 18 Teclas TUNE ◀◀/◀ - ▶/▶▶**  
Pressione-as para avançar ou retroceder rapidamente a fita ou um CD. No modo TUNER, pressione-as para selecionar emissoras de rádio manualmente.
- 19 Tecla PAUSE II /SET**  
Para pausar a reprodução do CD ou confirmar ajustes do relógio, CD ou memórias do rádio.
- 20 Tecla USB/3ST**  
Liga e desliga o reforço de graves.  
Liga e desliga o efeito surround. (Pressione por 2 segundos aproximadamente).

## 4- CALIBRAÇÃO E AJUSTES

### 4.1- AJUSTES DO TAPE DECK:

#### 4.1.1 - Ajuste da velocidade (Fig. 1):

- Reproduzir a fita de 3kHz -10dB (MTT-111) no TAPE-2 e ajustar a velocidade através do Trimpot **RV641** (PCI principal) para obter uma frequência de 2970 ~ 3060Hz e Wow & Flutter,  $\leq 0,35\%$  Wrms.
- Colocar a fita 3kHz -10dB (MTT-111) no TAPE-1 e verificar a frequência. Deve estar no intervalo de 2970~3060Hz, e Wow & Flutter  $\leq 0,35\%$  (Wrms).
- Com a fita 3kHz -10dB (MTT-111) no TAPE-1 e uma fita virgem no TAPE-2, gravar em Hi-Speed.
- Enquanto ocorre a gravação em Hi-Speed, verificar se a frequência encontra-se entre 5000 Hz e 6200Hz.

#### 4.1.2 - Ajuste de Azimute (Fig. 1):

- Reproduzir a fita de 10kHz (MTT 114N) no TAPE-1 .
- Ajustar o parafuso de azimute (no cabeçote) (fig. 2) para obter sinais com mesma amplitude e mesma fase em ambos os canais;
- Fixar o parafuso de azimute com adesivo tipo neji lock;
- Colocar a fita de 10kHz (MTT 114N) no TAPE-2 e repetir o item (b) e (c).

#### 4.1.3 - Nível de reprodução (Fig. 1):

- Reproduza a fita de 1kHz , 0dB (MTT 112B) no TAPE-1 e no TAPE-2 e verifique a diferença entre os canais, normal 0dB, limite  $\pm 3$ dB.

#### 4.1.4 - Frequência de bias:

- Conectar um frequencímetro no Capacitor CM641 da PCI principal.
- Coloque uma fita virgem para gravação no TAPE-2 e pressione REC.
- Através da bobina L641 na PCI principal, ajuste a frequência para 80kHz  $\pm 0,5$  kHz.

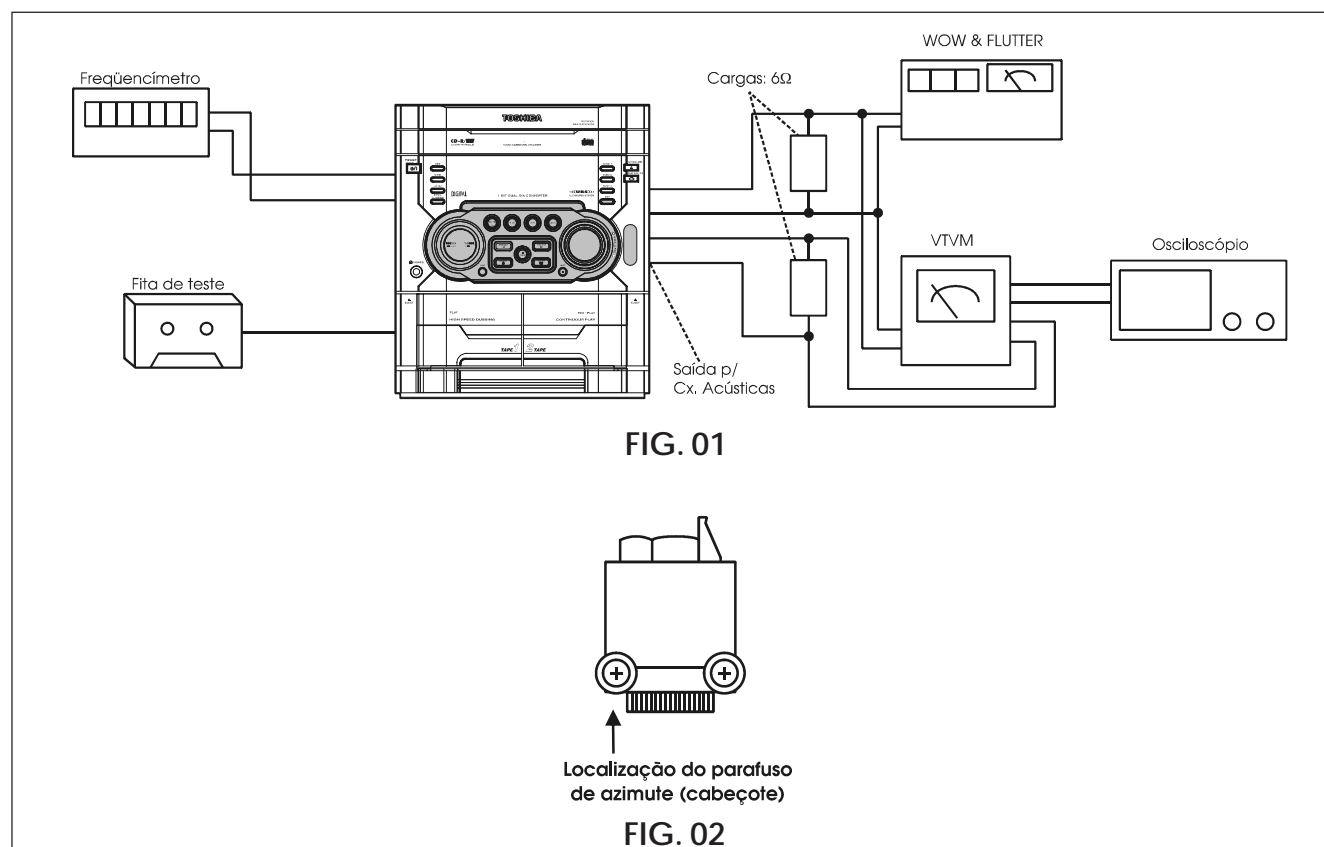

## 4- CALIBRAÇÃO E AJUSTES (cont.)

### 4.2.- DESMONTAGEM E MONTAGEM DO MECANISMO CD

#### Notas:

- O aparelho deverá estar desligado da rede elétrica antes de iniciar os procedimentos.
- Para prevenir danos causados por eletricidade estática, uma pulseira anti estática deverá ser utilizada.

#### 4.2.1- Desmontagem da gaveta

- Curto circuitar os terminais da unidade ótica após desconectar o mecanismo do aparelho
- Abrir a gaveta do CD (4) girando a engrenagem (3) no sentido horário
- Puxar a gaveta até que encoste na trava (5) do chassis
- Desconectar o cabo plano de 5 vias (6) do conector (7)
- Puxar a gaveta ao mesmo tempo em que se pressiona a trava (5) para liberá-la.

#### 4.2.2- Montagem da gaveta

- Girar a engrenagem (9) até que a seta coincida com a seta da engrenagem principal (8);
- Coloque a gaveta do CD (4) pressionando suavemente as travas (5), assegurar que o cabo flat (6) esteja bem posicionado;
- Conectar o cabo flat (6) no conector(7).
- Empurre a gaveta (4) até o seu final de curso;
- Retire o curto de solda da unidade ótica;
- Montar o mecanismo do aparelho.

#### 4.2.3- Desmontagem / Montagem do Chassis do CD(2)

- Com a gaveta aberta, mecanismo CD para baixo, afrouxar o parafuso (10) e girar a alavanca (11) no sentido da seta. Com isto, o chassis do CD (2) será liberado. Para montar, posicionar o chassis do CD (2) no local e girar a alavanca (11) no sentido contrario a seta.

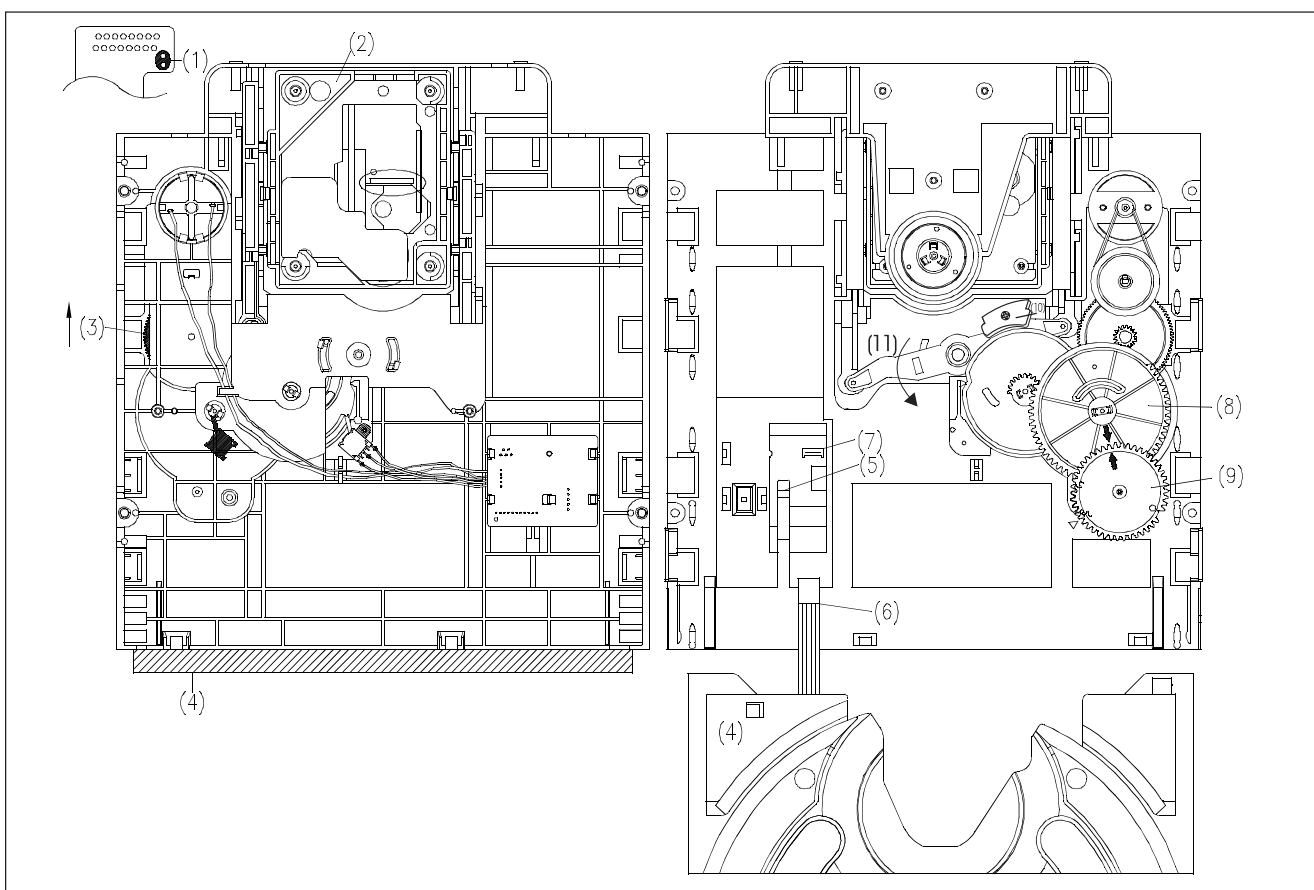



# 5- DIAGRAMA DE BLOCOS

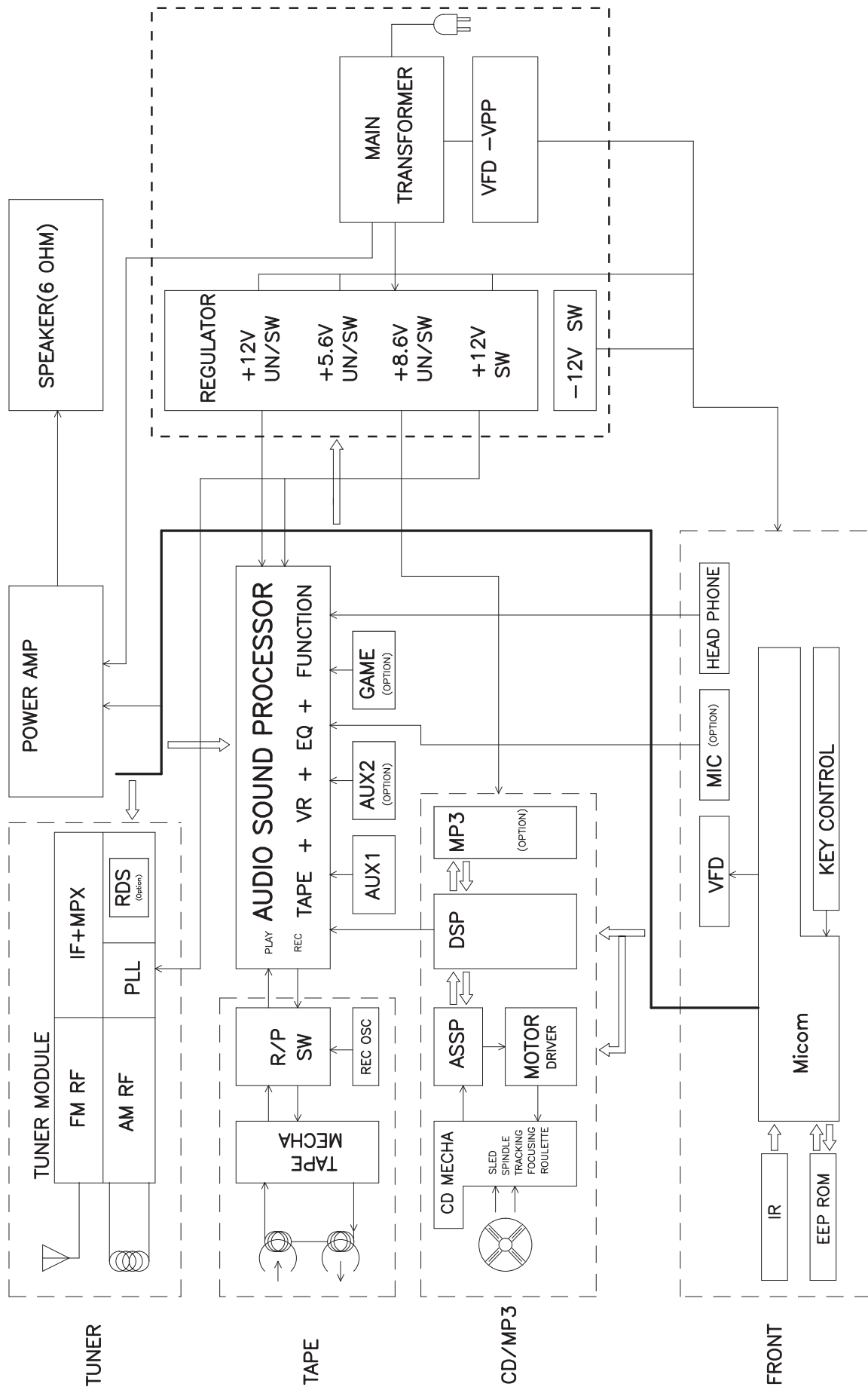

# 6- VISTA EXPLODIDA

6.1. MS7303/06

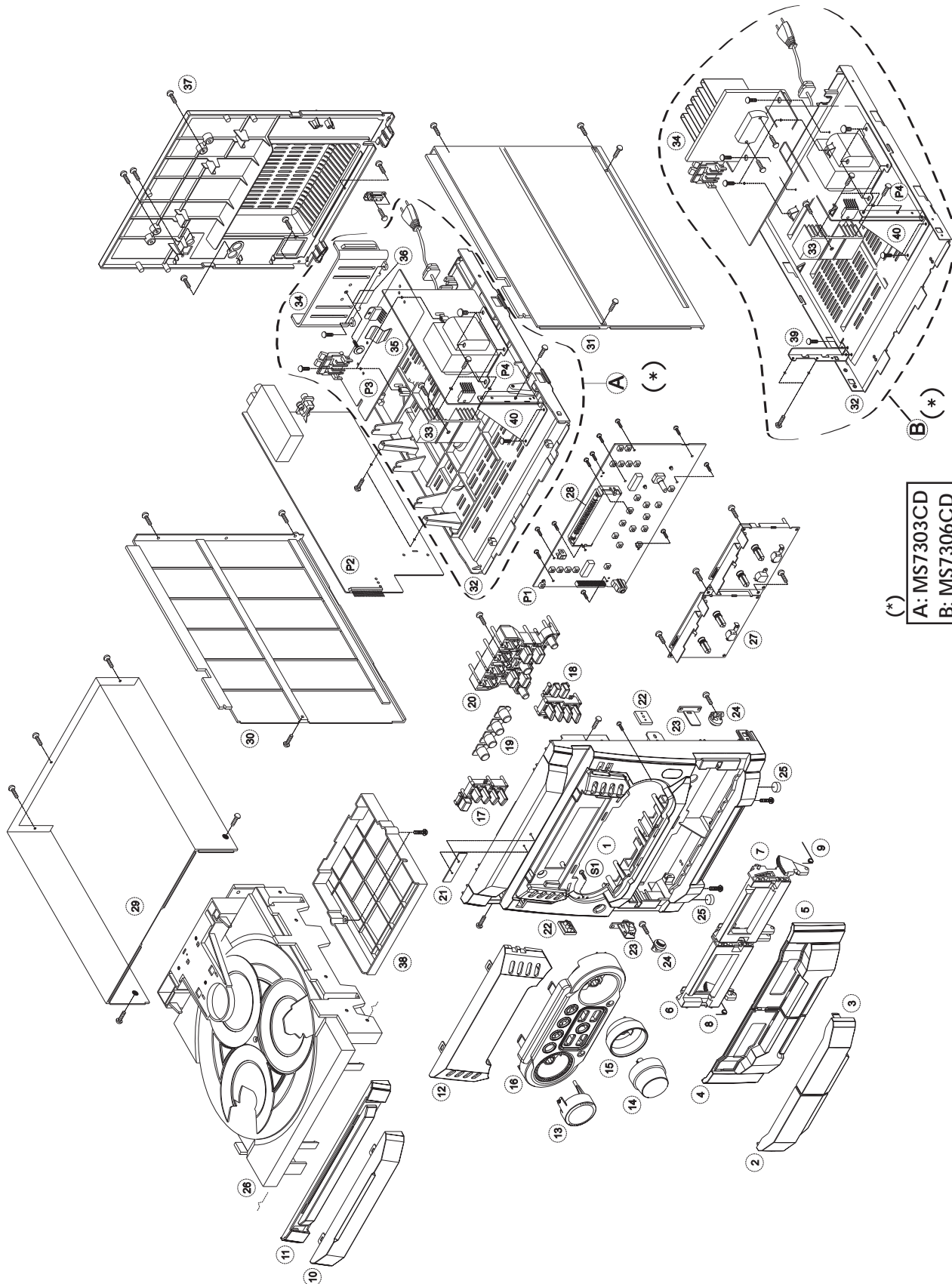

## 6- VISTA EXPLODIDA (cont.)

### 6.2. Mecanismo CD

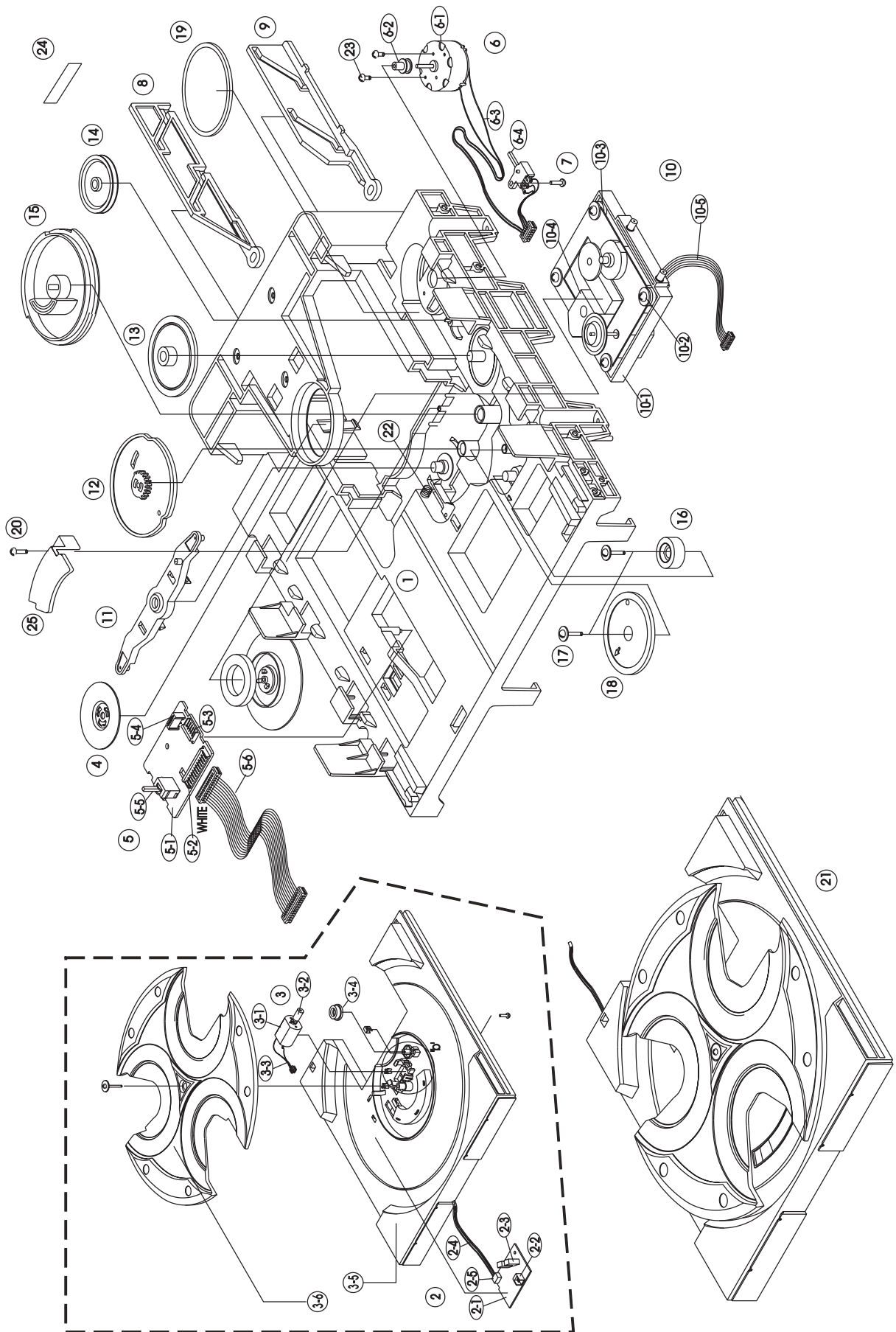



## 6- VISTA EXPLODIDA (cont.)

### 6.3. Mecanismo Cassete (2/2)

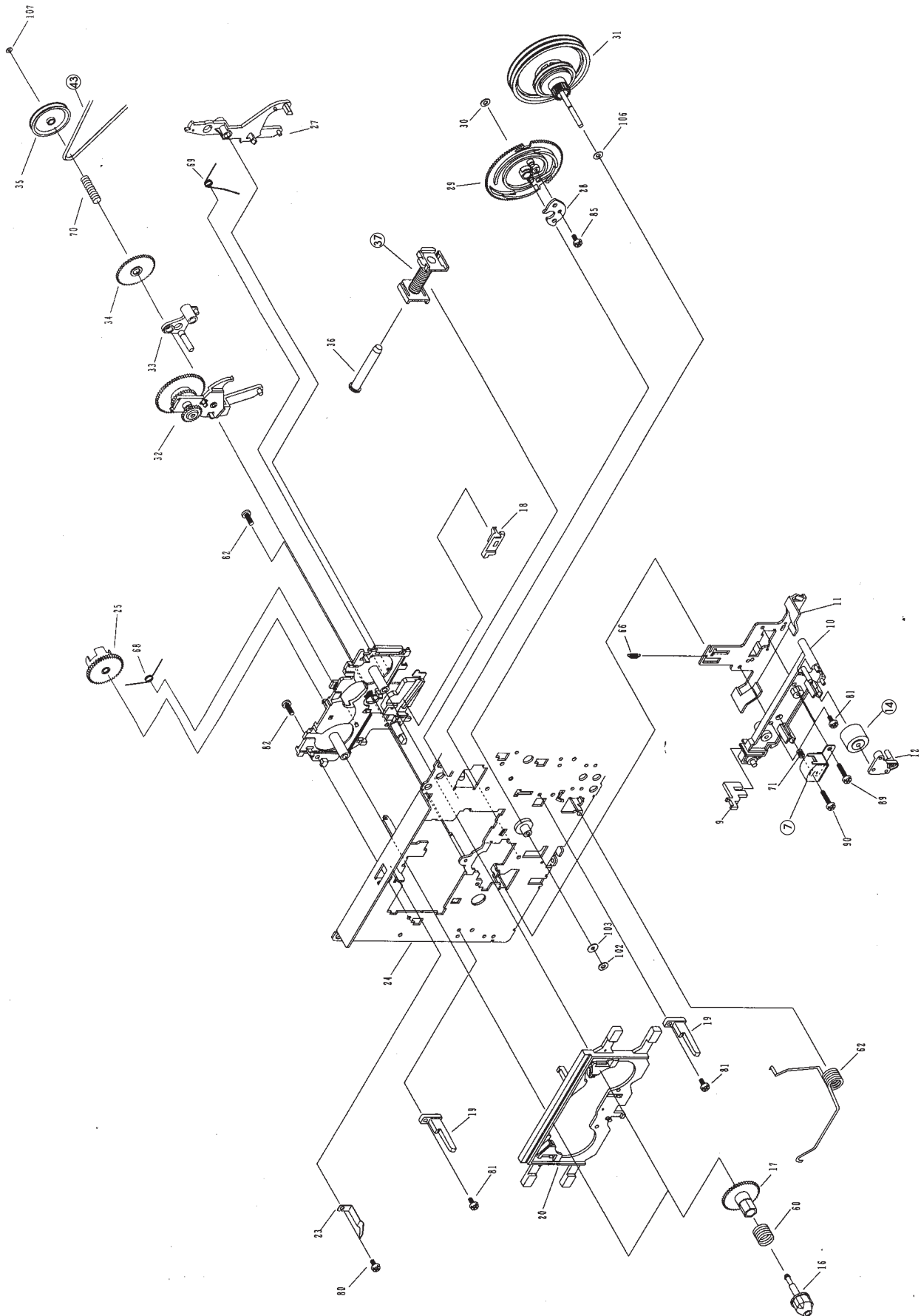

## 6- VISTA EXPLODIDA (cont.)

### 6.4. Caixa Acústica

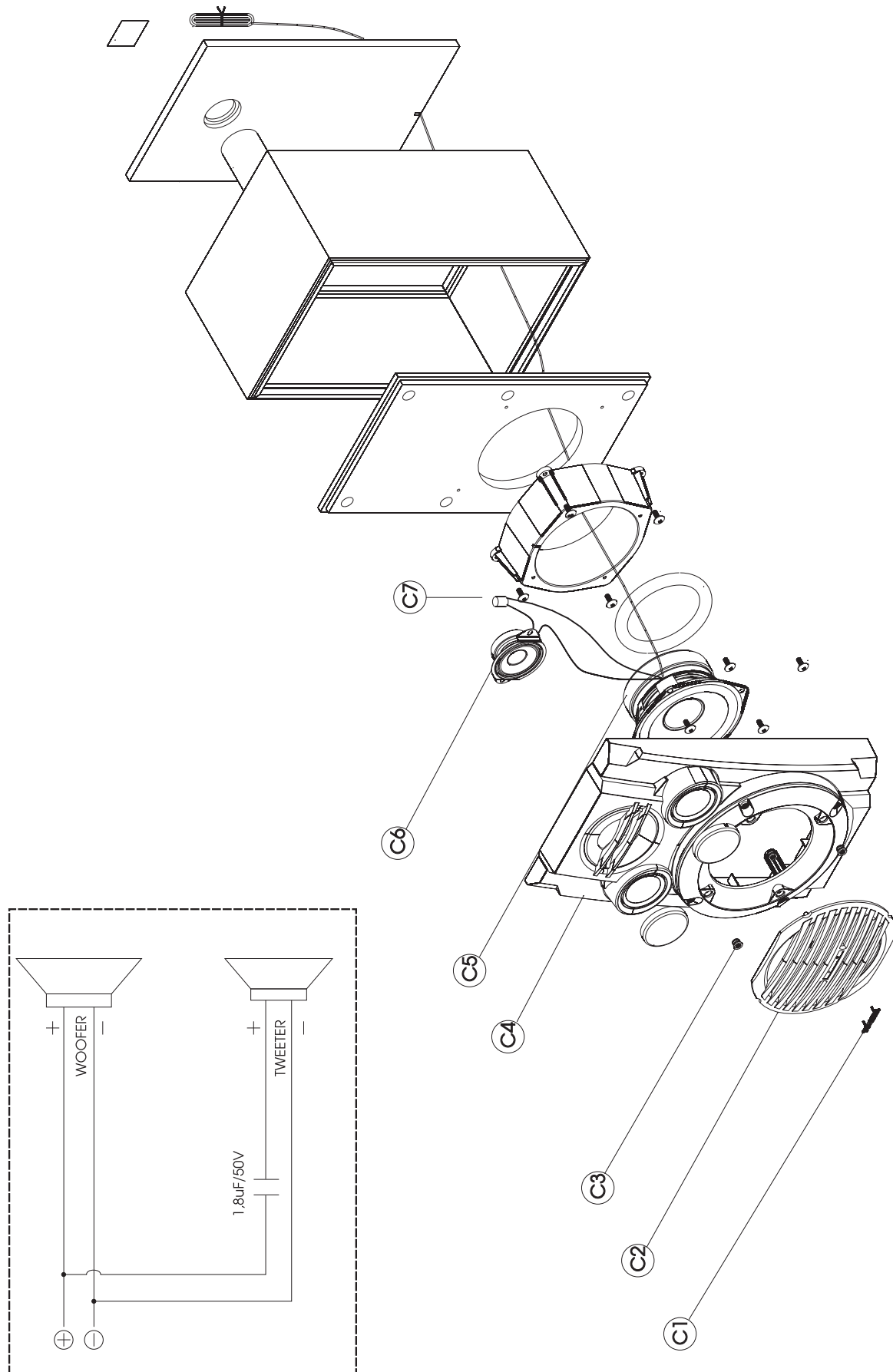

# 7- ESQUEMAS ELÉTRICOS

## 7.1- PCI Principal (Tape/Funções)

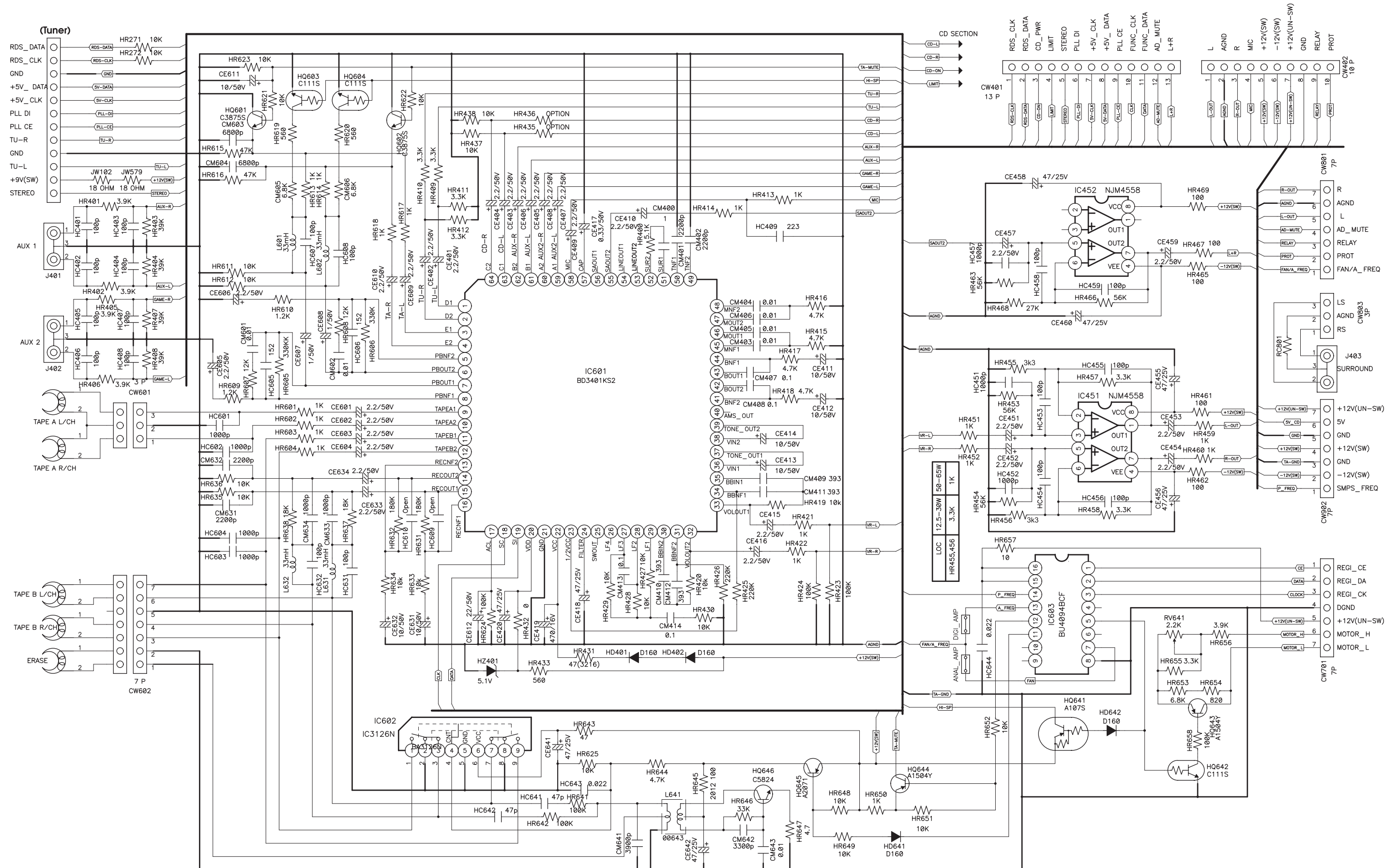

# 7- ESQUEMAS ELÉTRICOS (cont.)

## 7.2- PCI Principal (CD)

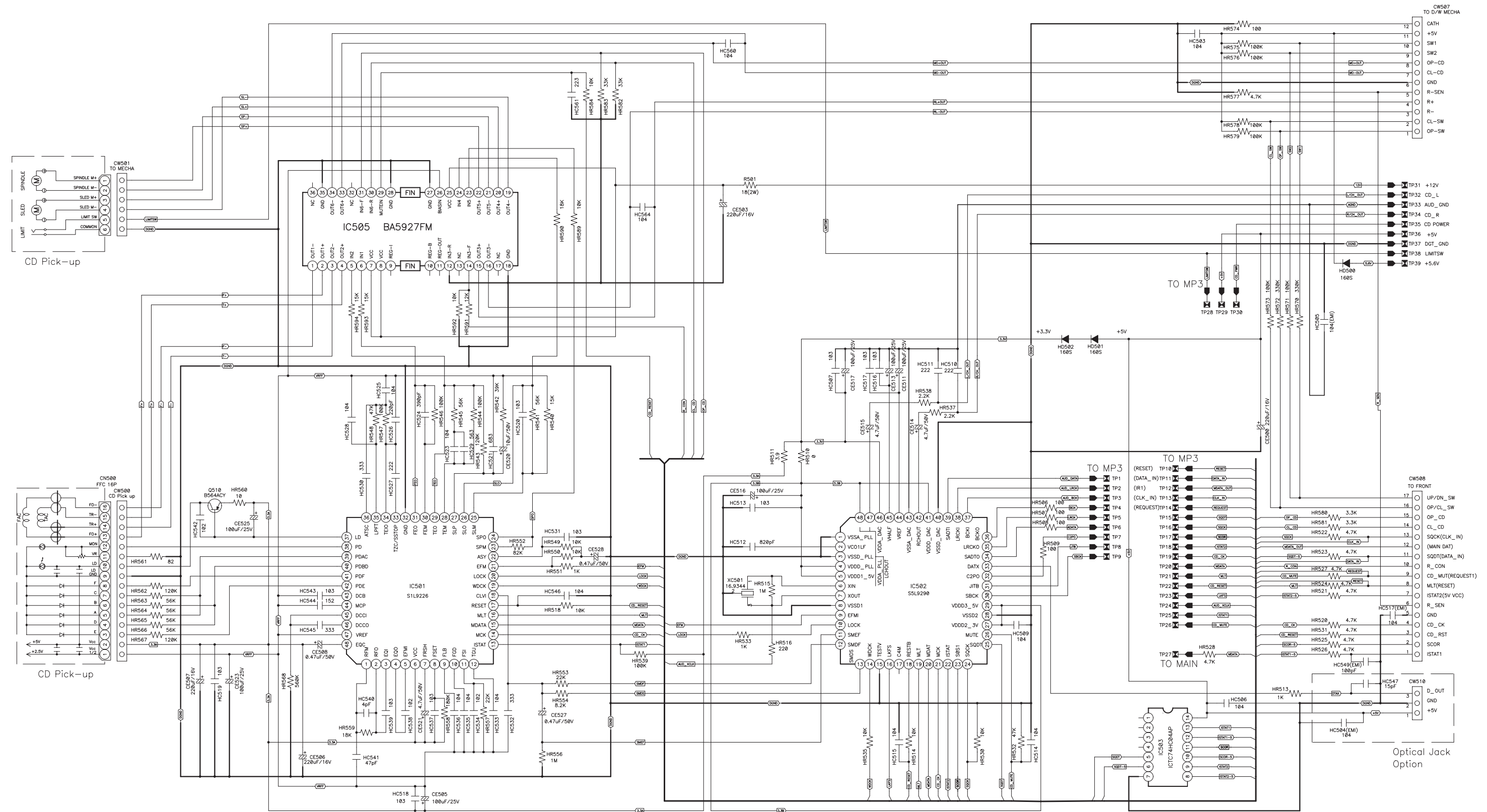



# 7- ESQUEMAS ELÉTRICOS (cont.)

## 7.3.- PCI Frontal

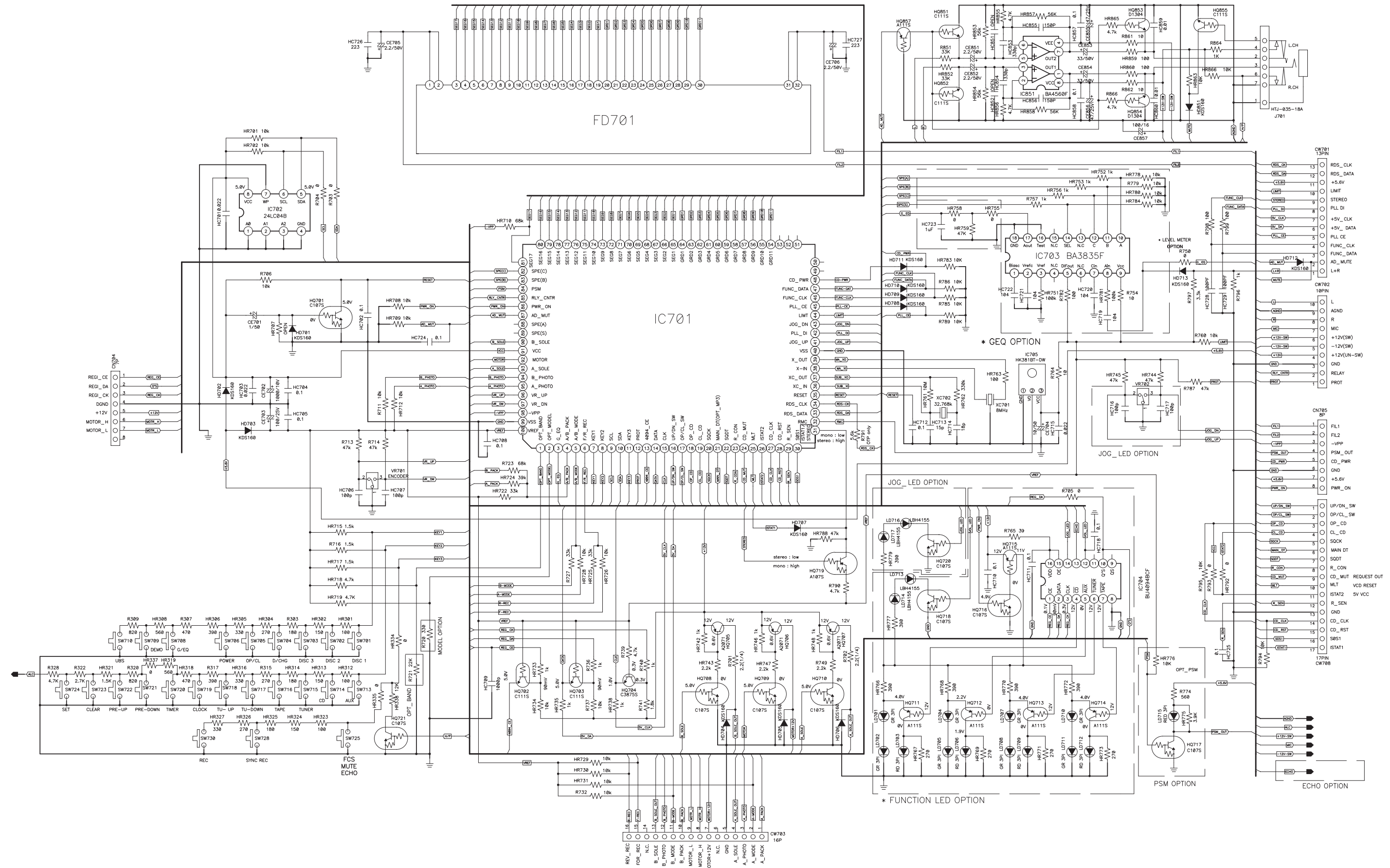

# 7- ESQUEMAS ELÉTRICOS (cont.)

## 7.4- PCI Fonte

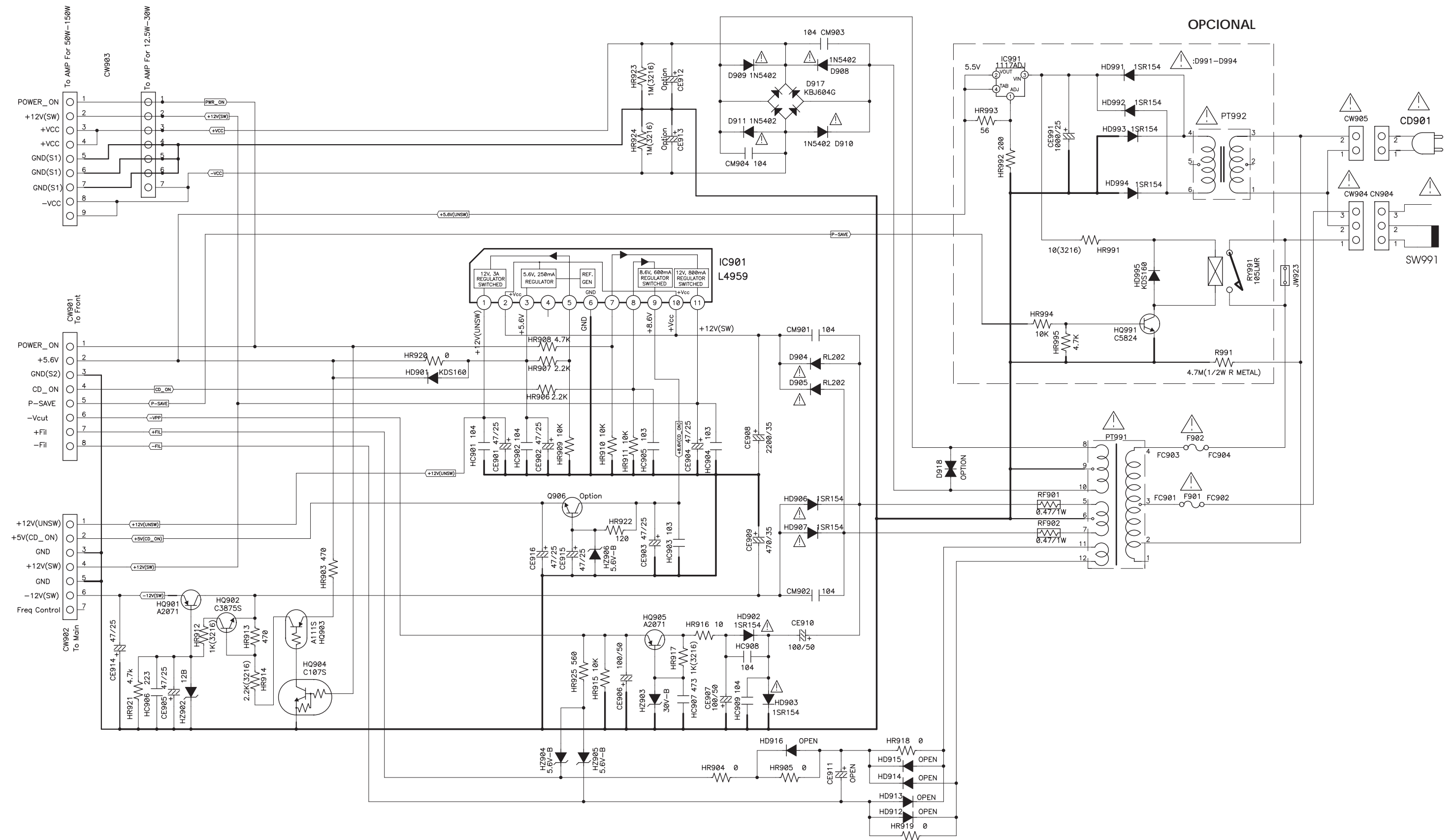

# 7- ESQUEMAS ELÉTRICOS (cont.)

## 7.5. PCI AMP (MS7303)

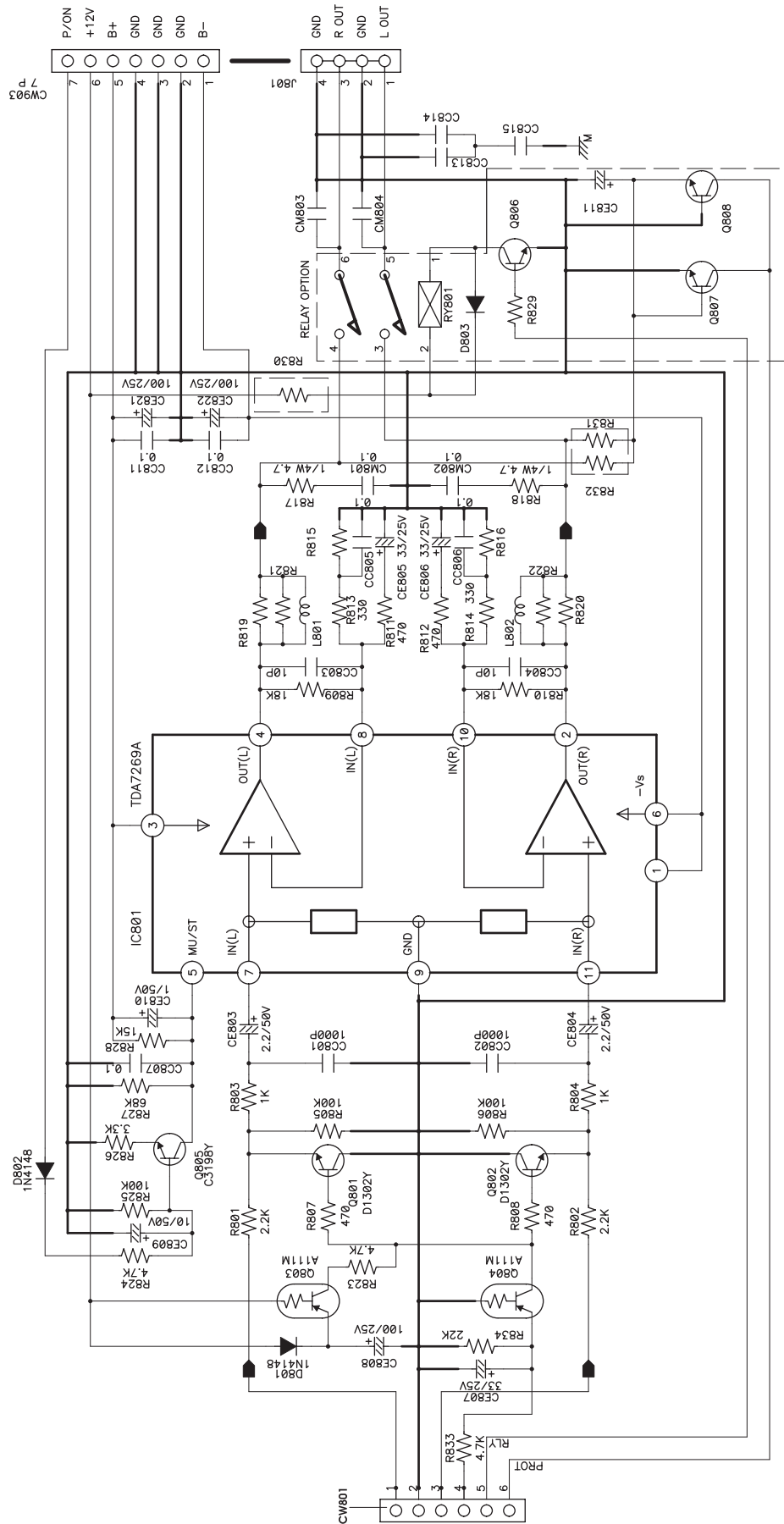

# 7- ESQUEMAS ELÉTRICOS (cont.)

## 7.6. PCI AMP (MS7306)

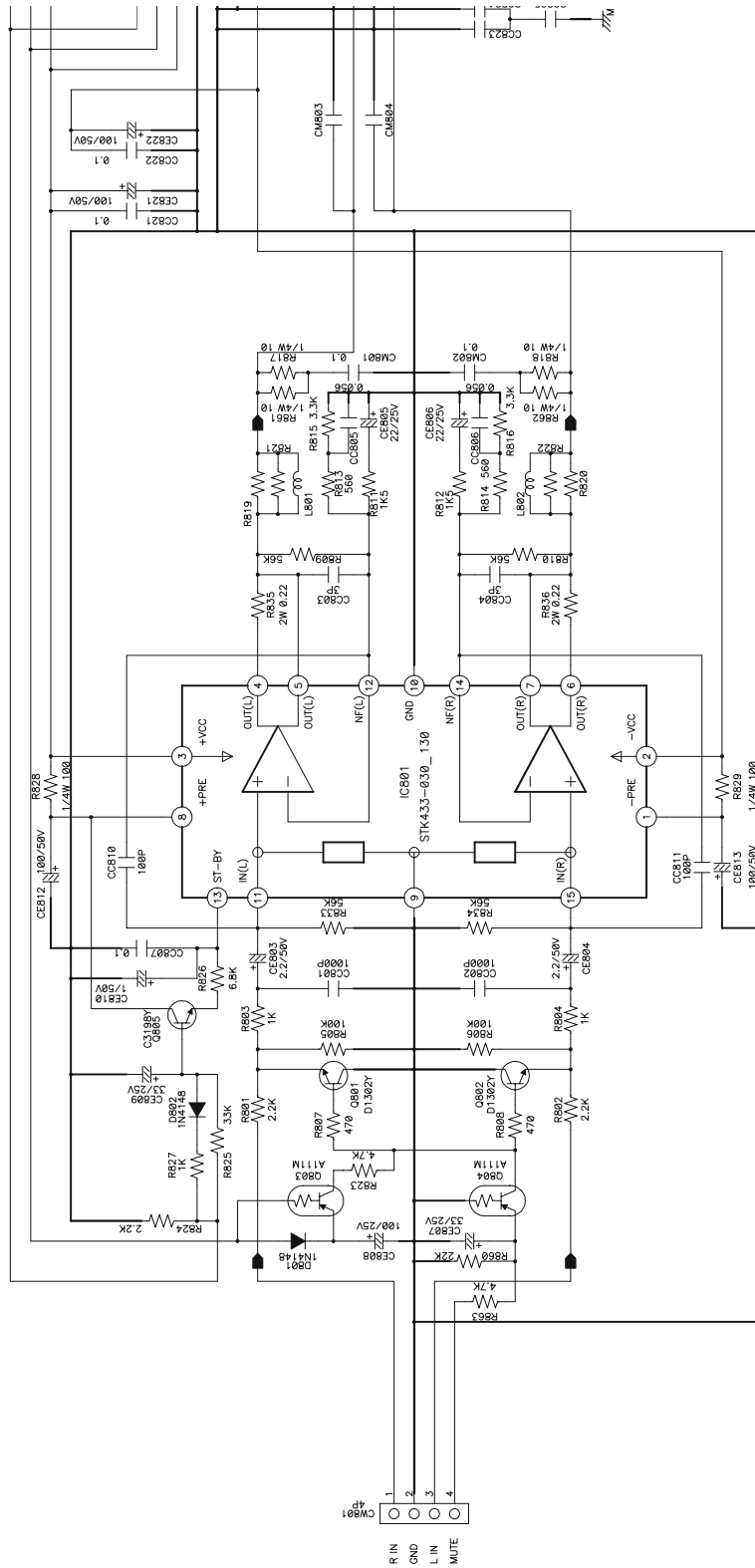

# 8- LAY OUT DAS PCI'S

## 8.1. PCI Principal (Lado componente)

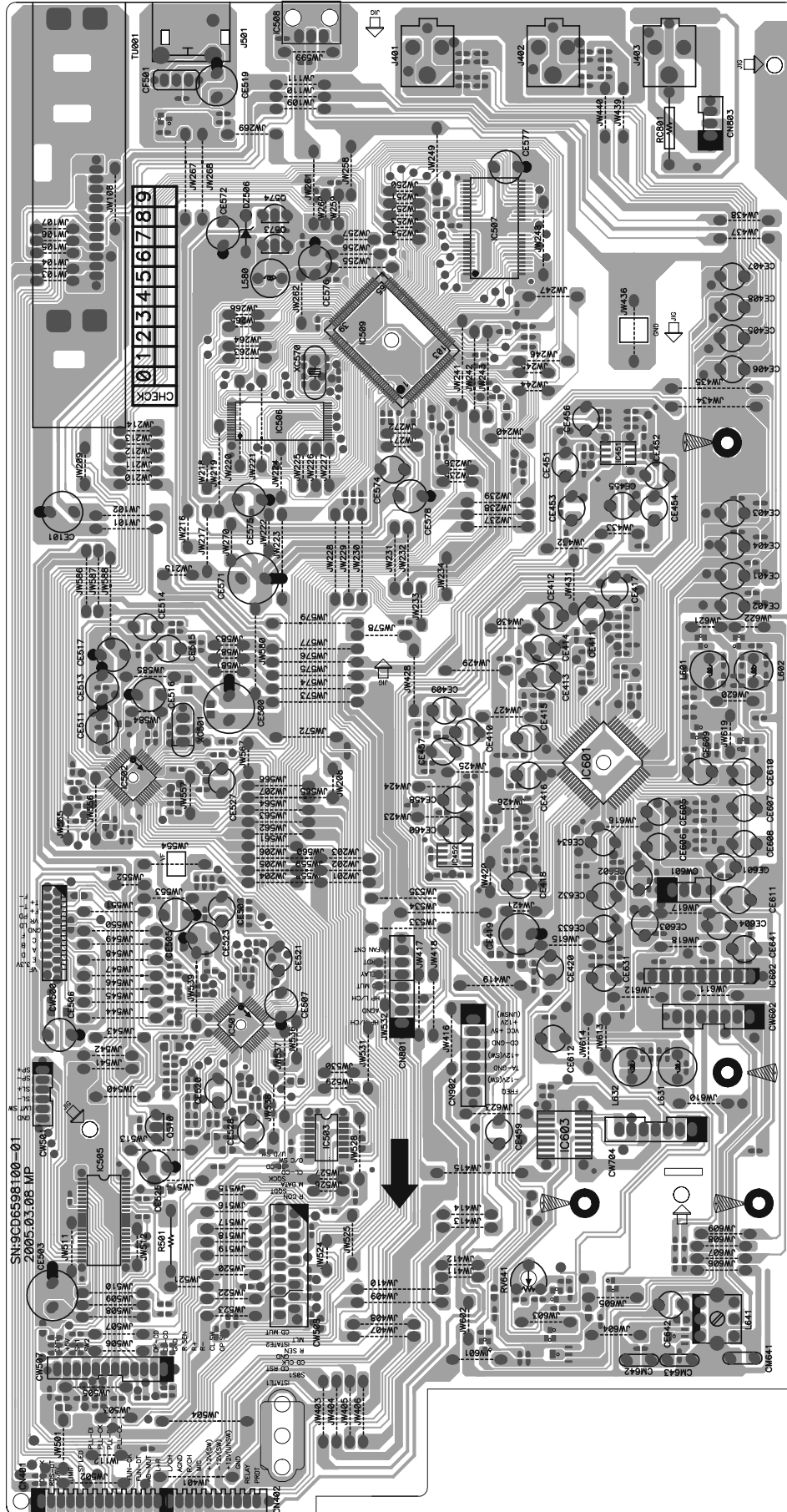

# 8- LAY OUT DAS PCI'S (cont.)

## 8.2. PCI Principal (Lado solda)

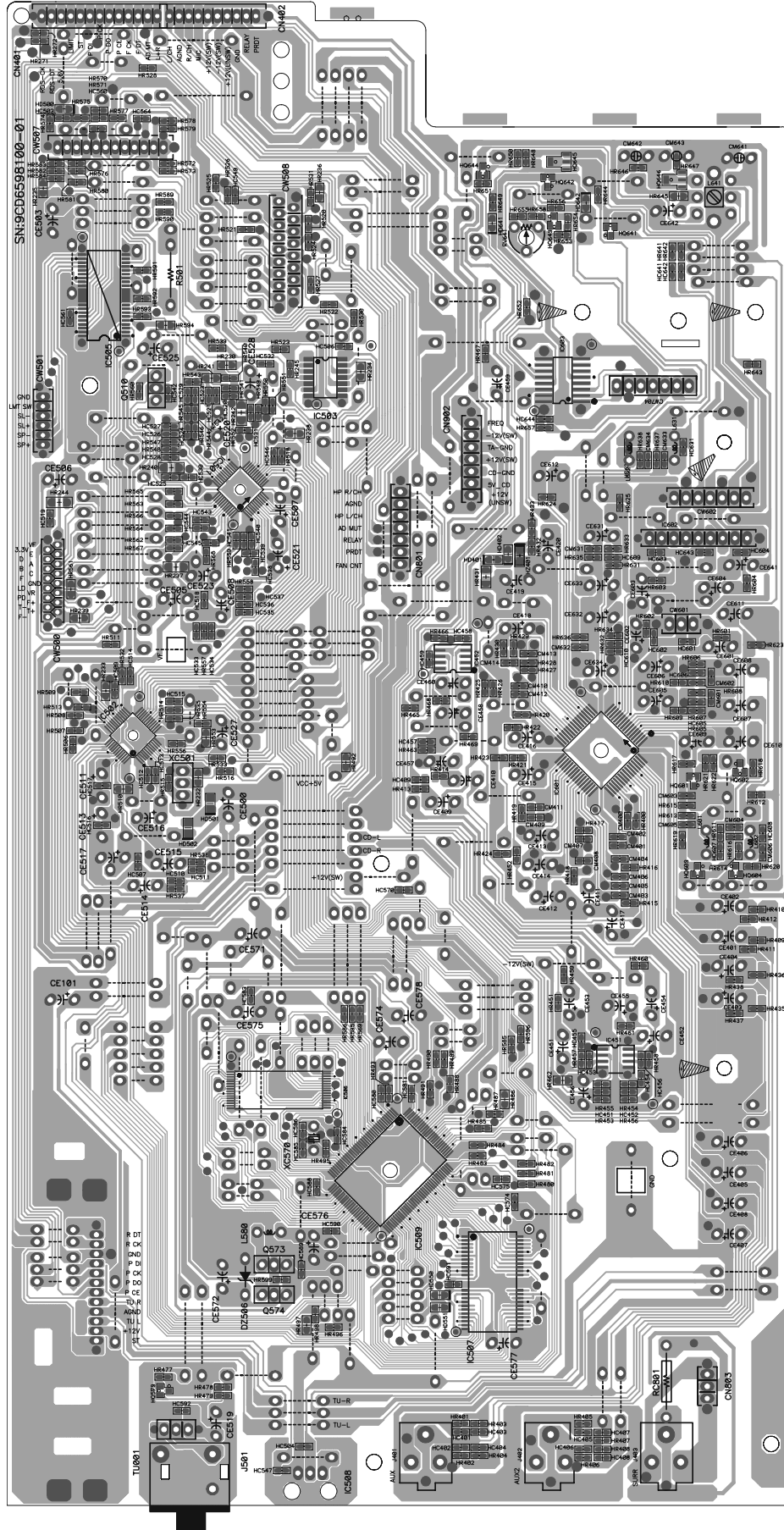

# 8- LAY OUT DAS PCI'S (cont.)

## 8.3. PCI Frontal (Lado componente)

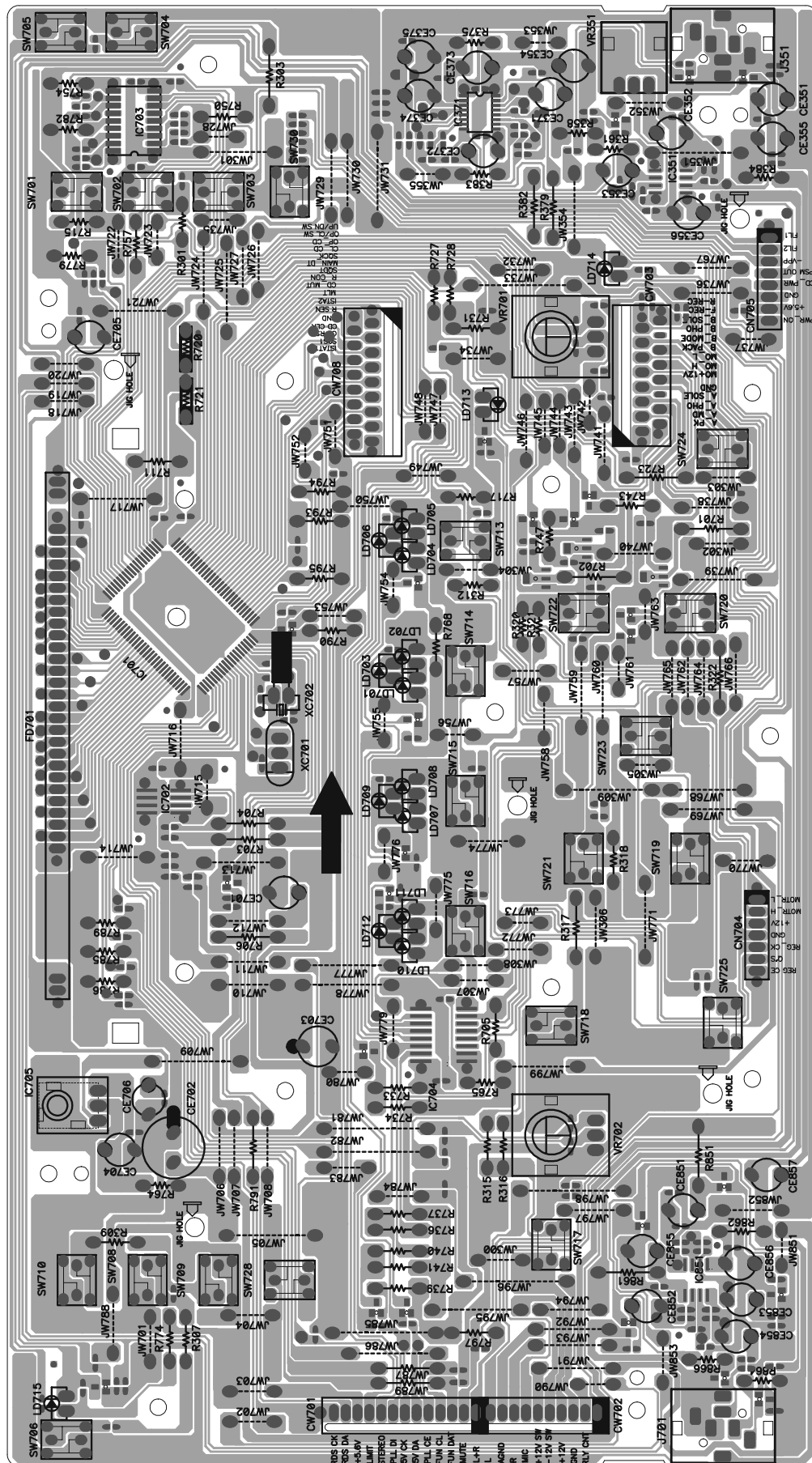

# 8- LAY OUT DAS PCI'S (cont.)

## 8.4. PCI Frontal (Lado solda)

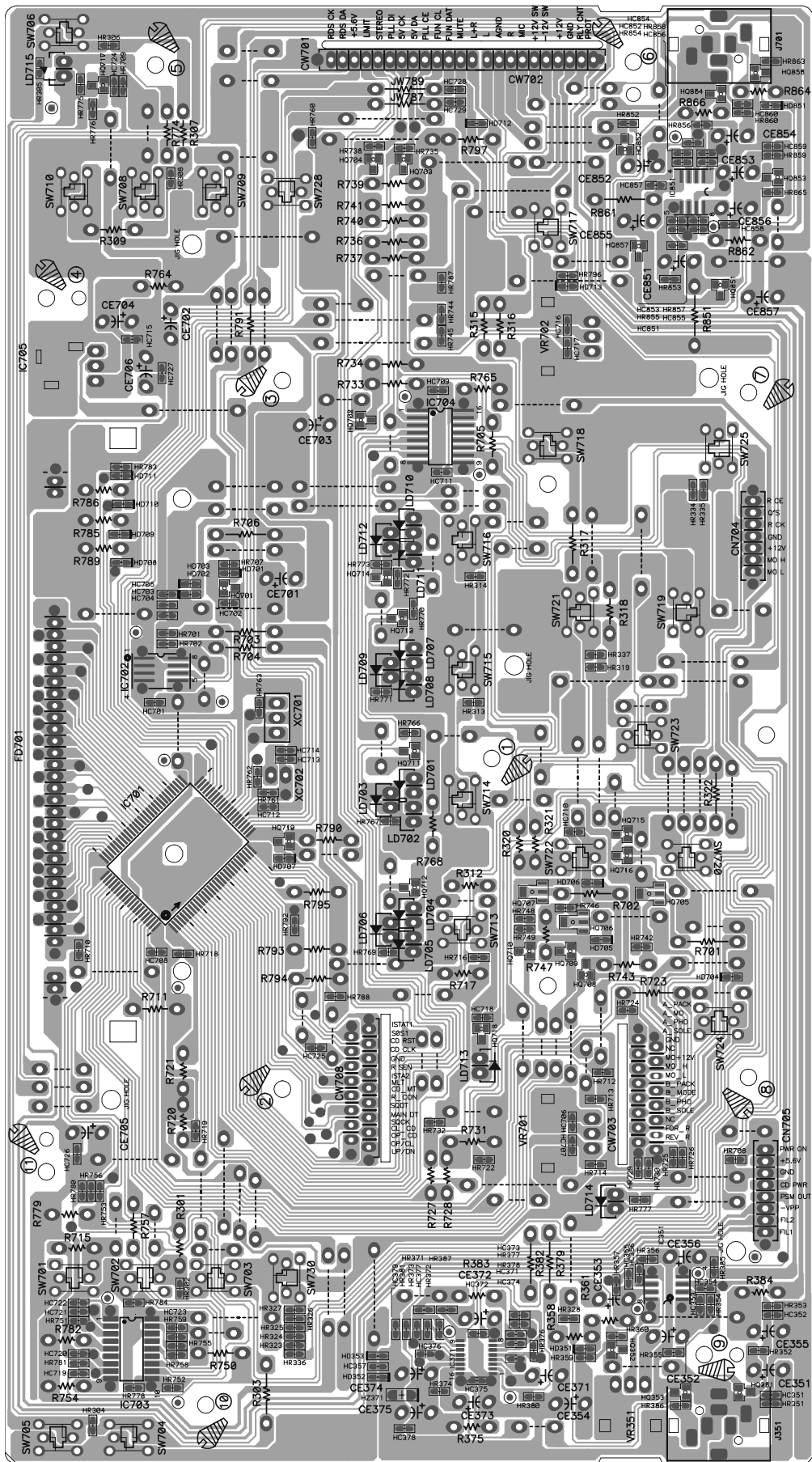



# 8- LAY OUT DAS PCI'S (cont.)

## 8.5. PCI Fonte (Lado componente)

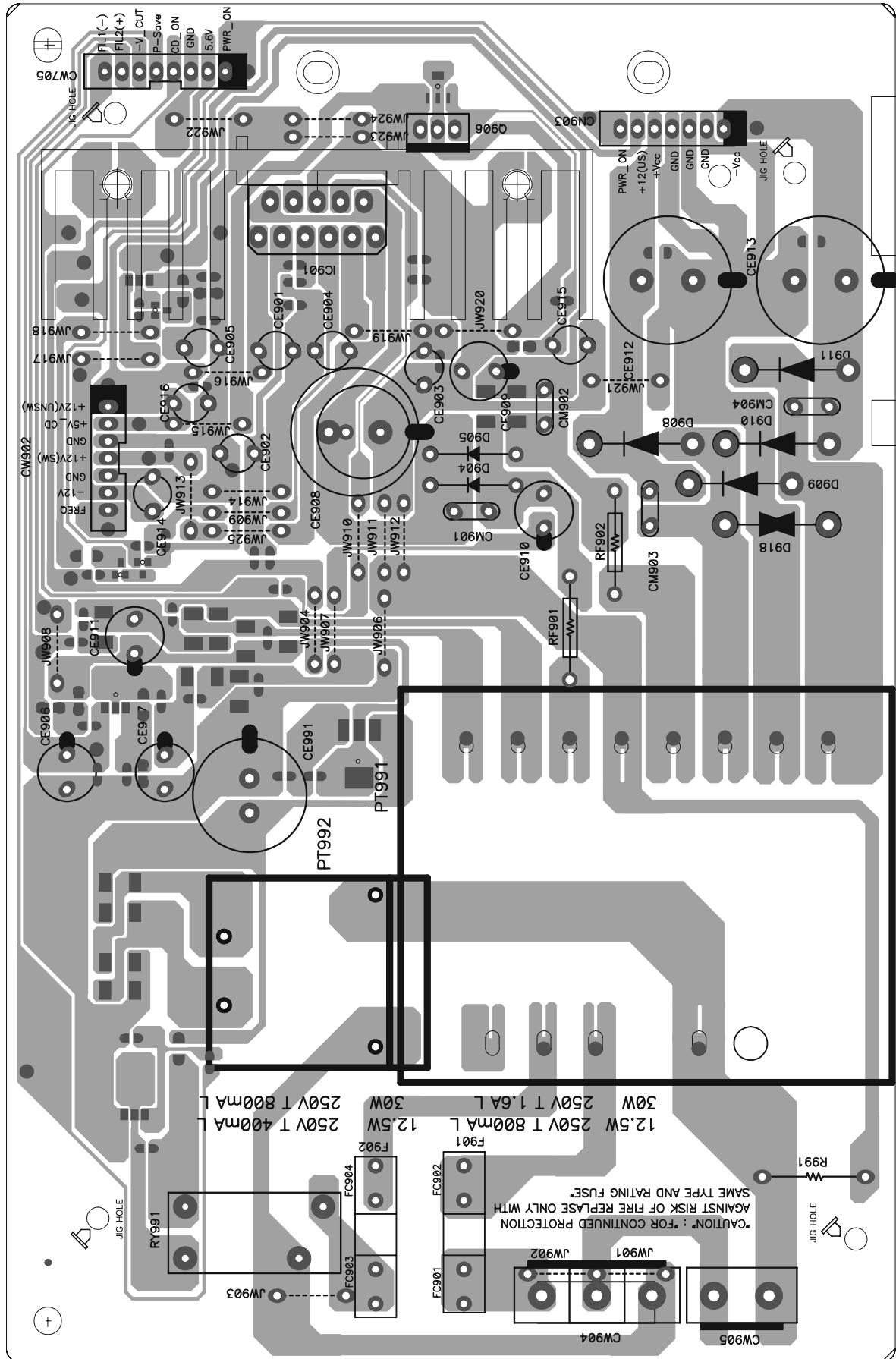

## 8- LAY OUT DAS PCI'S (cont.)

### 8.6. PCI Fonte (Lado solda)

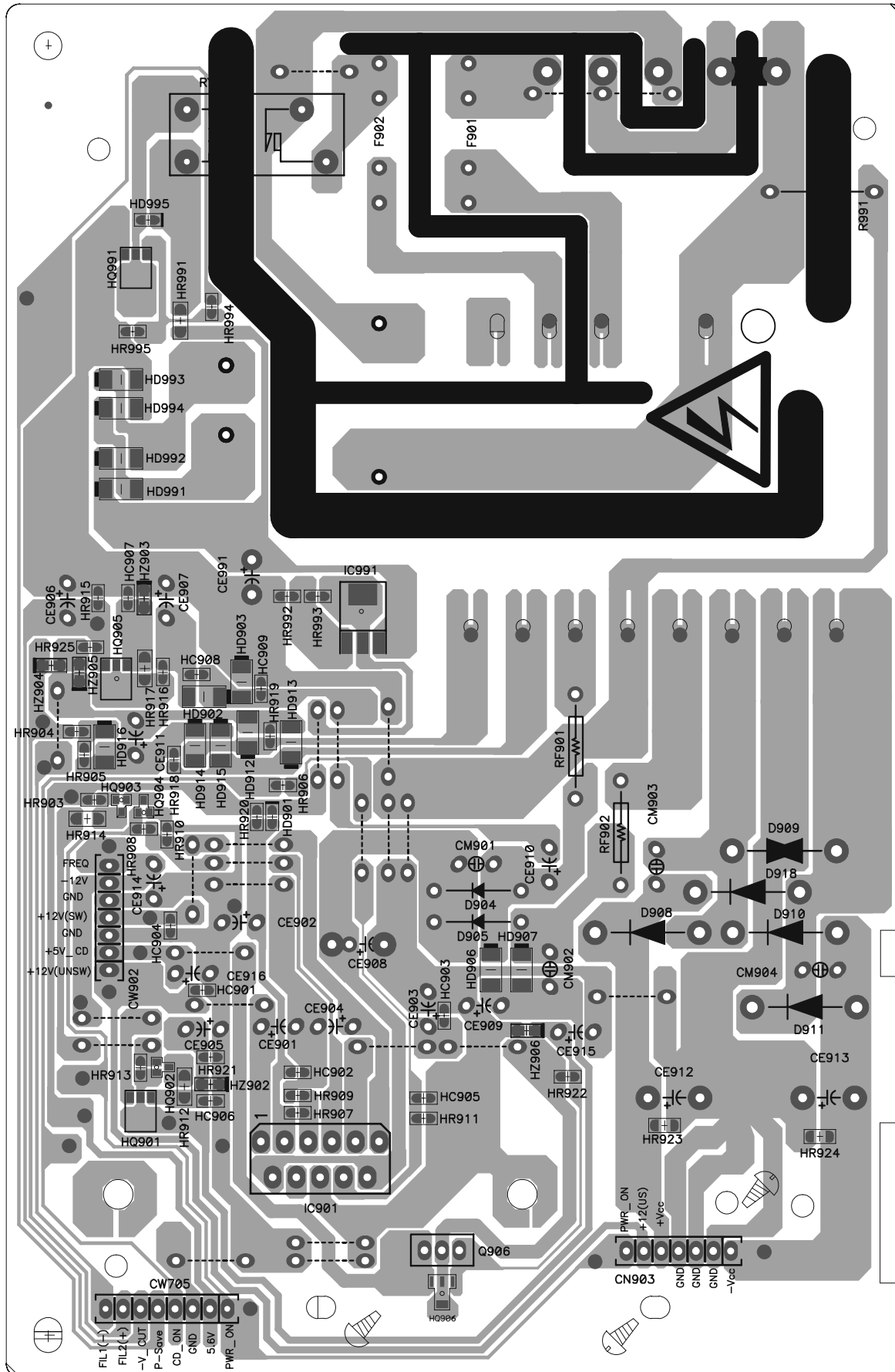

# 8- LAY OUT DAS PCI'S (cont.)

## 8.7. PCI AMP (MS7303CD)

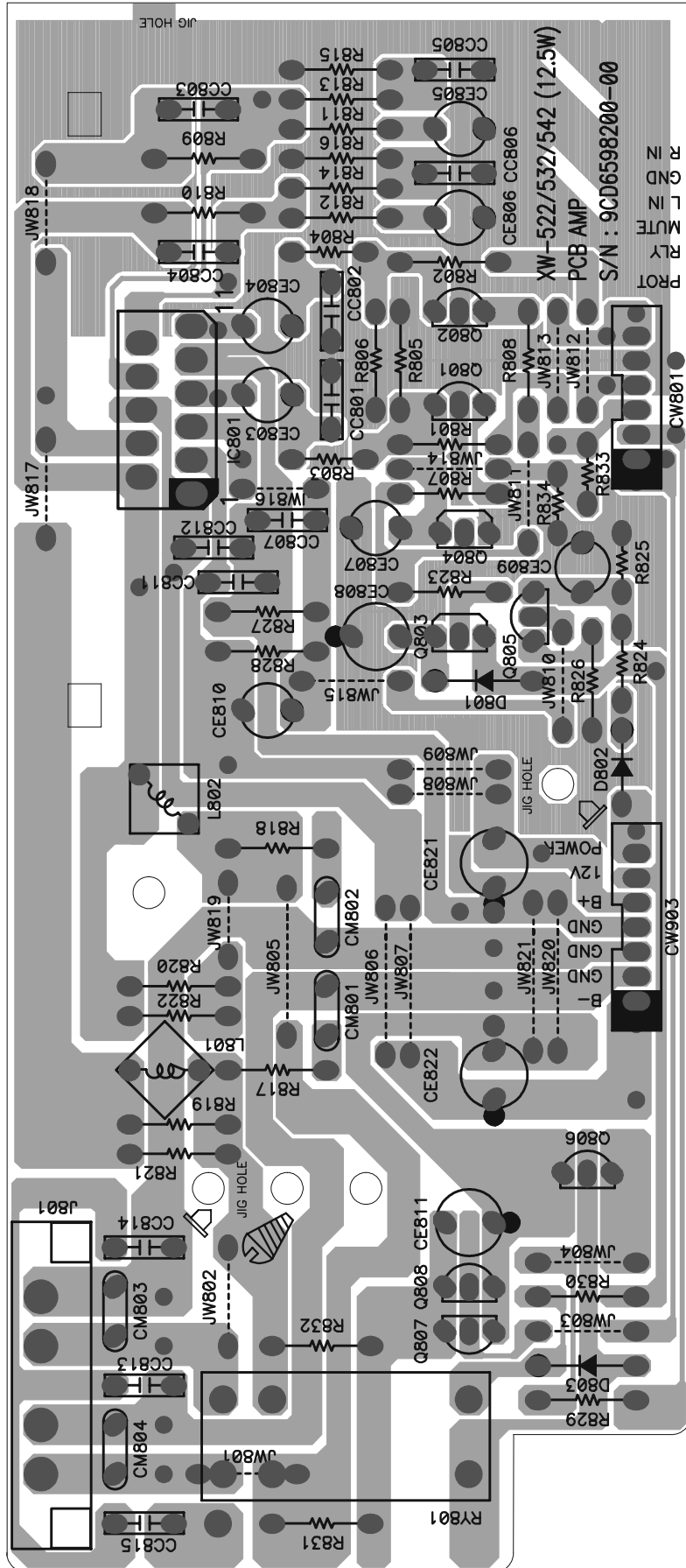



# 9- DIAGRAMA DE FIAÇÃO

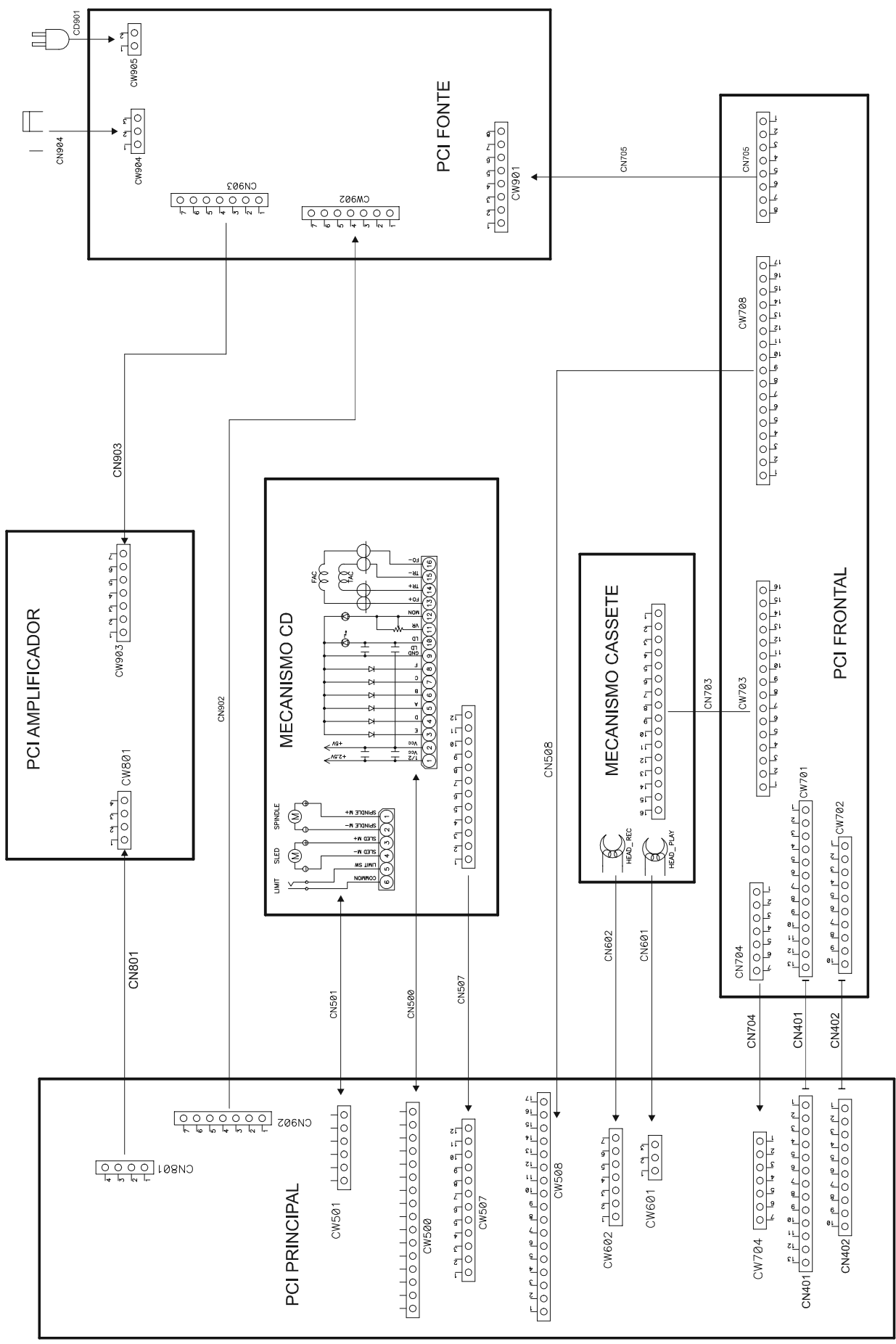

# 10- LISTA DE PEÇAS DE REPOSIÇÃO

MS7303/06

POSIÇÃO	NE	DESCRIÇÃO	MODELO
1	125111	PAINEL FRONTAL MS7303CD	MS7303
1	125120	PAINEL FRONTAL MS7306CD	MS7306
2	118860	VISOR DA PORTA CASSETE A	
3	118879	VISOR DA PORTA CASSETE B	
4	118893	TAMPA DECOR PORTA CASS A	
5	118904	TAMPA DECOR PORTA CASS B	
6	650557	SUPORTE PORTA "A"	
7	650566	SUPORTE PORTA "B"	
8	580375	MOLA DA TAMPA CASS DIR	
9	580384	MOLA DA TAMPA CASS ESQ	
10	118888	ORNAMENTO DA PORTA DO CD	
11	119477	PORTA DO CD	
12	118857	VISOR DO DISPLAY	
13	118824	BOTÃO DE SINTONIA	
14	118839	BOTÃO DE VOLUME	
15	118786	ANEL DO BOTÃO DE VOLUME	MS7303
15	118777	ANEL DO BOTÃO DE VOLUME	MS7306
16	118768	PAINEL CONTROLE MS7303CD	MS7303
16	118759	PAINEL CONTROLE MS7306CD	MS7306
17	119468	TECLA LIGA/DESLIGA	
18	118811	TECLA DE SELEÇÃO DE CDS	
19	118799	TECLAS DE FUNÇÕES	MS7303
19	118806	TECLAS DE FUNÇÕES	MS7306
20	119486	TECLAS DE CONTROLES	
21	118848	EMBLEMA TOSHIBA	
22	650575	SUPORTE LATERAL	
23	580614	TRAVA TAMPA DO CASSETE	
24	580589	ENGRENAGEM AMORTECEDORA	
25	579699	AMORTECEDOR DO PE, AUTO ADES	
26	118717	MECA CD MONT C/ PCI CONEXÃO	
27	121142	MECA CASS CWM42FF21F(A/S)+CABO	
28	677388	SUPORTE GUIA DE DISPLAY	
29	125166	TAMPA SUPERIOR	
30	125157	LATERAL DIREITA	
31	125148	LATERAL ESQUERDA	
32	118682	CHASSI	MS7303
32	118691	CHASSI	MS7306
33	118919	DISSIPADOR ALUMÍNIO FONTE	
34	118600	DISSIPADOR ALUMÍNIO N10	MS7303
34	118619	DISSIPADOR ALUMÍNIO N30	MS7306
35	580632	PRESELHA IC SAÍDA	MS7303
36	603065	ISOLADOR E CONDUTOR TÉRMICO	MS7303
37	125406	GABINETE TRASEIRO C/ IMPRESSÃO	MS7303
37	125415	GABINETE TRASEIRO C/ IMPRESSÃO	MS7306
38	118673	TAMPA INF PROTETORA MECA CD	
39	602869	SUPORTE DE PLACA	MS7306
40	118708	SUPORTE PCI D	

(V. pág 10: Vista Explodida MS7303/06))

## PCI FRONTAL

POSIÇÃO	NE	DESCRIÇÃO	MODELO
P1	119556	PCI FRONTAL 7303/06 MONT	
CW701	580231	CONECTOR PCI 13P INF	
CW702	580222	CONECTOR PCI 10P INF	
CW703	662438	CONECTOR PCI 16P 52492-1620	
CW708	618692	CONECTOR PCI 17P INF	
FD701	615686	DISPLAY HNA-11MS26 (MS6526)	
HD701-713:851	664980	DIODO CHAV KDS160	
HQ701; 708-710	662571	TRANS KRC107S SMD	
HQ702; 703:851; 852-855	662580	TRANS KRC111S SMD	
HQ704	662642	TRANS KTC3875Y SMD	
HQ705-707	117162	TRANS 2SA2071 SMD	
HQ719	662553	TRANS KRA107S SMD	
HQ853; 854	665140	TRANS KTD1304 SMD	
HQ857	662562	TRANS KRA111S SMD	
IC701	116826	CIRC INT 138199MF-305FP	
IC702	116788	CIRC INT M24C04MN S0P	
IC705	662321	CIRC INT HK381BT-DW	

## PCI FRONTAL (cont.)

POSIÇÃO	NE	DESCRIÇÃO	MODELO
IC851	116817	CIRC INT BA4560F	
J701	116831	CONECTOR HTJ-035-18A	
SW701-706;708-710;713-725;728;730	684423	CHAVE TACT	
VR701	117148	POT RE0123PVB25FINB 1-2-24 PCE	
XC701	662376	CRISTAL OSC CERA 8MHZ 3P	
XC702	662429	CRISTAL C38T 32.768KHZ 20PPM	

## PCI PRINCIPAL

POSIÇÃO	NE	DESCRIÇÃO	MODELO
P2	116871	PCI PRINCIPAL MS7303/06	
CW500	621250	CONECTOR P/CABO PLANO 16V P1MM	
CW501	605580	CONECTOR P/ PCI 6P P=2MM	
CW507	605599	CONECTOR P/ PCI 12P P=2MM	
CW508	622491	CONECTOR P/ CABO FLAT 17P	
CW601	605946	CONECTOR P/ PCI 3P P=2,5MM	
CW602; 704	605955	CONECTOR P/ PCI 7P P=2,5MM	
HD401; 402;500-502;641; 642	664980	DIODO CHAV KDS160	
HQ601; 602	662642	TRANS KTC3875Y SMD	
HQ603; 604;642	662580	TRANS KRC111S SMD	
HQ641	662553	TRANS KRA107S SMD	
HQ643;644	665131	TRANS KTA1504S SMD	
HQ645	117162	TRANS 2SA2071 SMD	
HQ646	117175	TRANS 2SC5824 SMD	
HZ401	122600	DIODO ZEN 5.1V SMD	
IC451;452	122613	CIRC INT NJM4558M	
IC501	621376	CIRC INT S1L9226 VQFP48	
IC502	122622	CIRC INT S5L9292	
IC503	621394	CIRC INT IC74HCT04AF SOP14	
IC505	122637	CIRC INT BA5927FM	
IC601	122640	CIRC INT BD3401KS2	
IC602	665097	CIRC INT BA3126N SMD	
IC603	620260	CIRC INT BU4094BCF	
J401	124065	TOMADA RCA S-436P	
L601;602; 631;632	605964	BOBINA CHOQ 333 K RAD	
L641	595172	BOBINA OSC BIAS SM-10F 5,04 MH	
Q510	122659	TRANS KSB564ACY SMD	
RV641	595270	TRIMPOT 2,2K	
TU001	124074	SINTONIZADOR KST-ML000MV0-E66	
XC501	665104	CRISTAL OSC CERA 16.93MHZ 3P	

## PCI FONTE

POSIÇÃO	NE	DESCRIÇÃO	MODELO
P4	119592	PCI FONTE 7303 MONT	MS7303
P4	119609	PCI FONTE 7306 MONT	MS7306
CE908	116653	CAP ELCO 222 M 35V	
CE912;913	125527	CAP ELCO 222 M 25V	MS7303
CE912;913	606017	CAP ELCO 332 M 35V	MS7306
CW901	605704	CONECTOR P/ PCI 8P P=2,5MM	
CW902	605955	CONECTOR P/ PCI 7P P=2,5MM	
CW904	116693	CONECTOR P/ PCI 5V P=4,0MM	
CW905	640177	CONECTOR P/ PCI 3P	
D904/905	594887	DIODO RET RL202	
D908-911	594896	DIODO RET 1N5402	
D918	686252	TIRISTOR DE SILICIO D15KE43CA	MS7303
D918	686261	TIRISTOR DE SILICIO D15KE68CA	MS7306
F901	640257	FUSI FILA 0,8AX250V MF51	MS7303
F901	663428	FUSI FILA 1,6AX250V MF51	MS7306
F902	623472	FUSI FILA 0,4AX250V MF51	MS7303
F902	663179	FUSI FILA 0,8AX250V MF51	MS7306
FC901-904	116773	SUPORTE DE FUSIVEL P15.2-REEL	
HD902;903; 906;907	116737	DIODO RET 1SR154-400 4526	

## 10- LISTA DE PEÇAS DE REPOSIÇÃO (cont.)

### PCI FONTE (cont.)

POSIÇÃO	NE	DESCRIÇÃO	MODELO
HQ901-905	117162	TRANS 2SA2071 SMD	
HQ902	662642	TRANS KTC3875Y SMD	
HQ903	662562	TRANS KRA111S SMD	
HQ904	662571	TRANS KRC107S SMD	
HQ906	117175	TRANS 2SC5824 SMD	
HZ902	664999	DIODO ZEN 1.2V SMD	
HZ903	118931	DIODO ZEN 3.0V SMD	
HZ904-906	665024	DIODO ZEN 5.6V SMD	
IC901	595074	CIRC INT L4959	
PT991	117184	TRAFO EI=66X30 127/220V 60/50H	MS7303
PT991	117193	TRAFO EI=66X45 127/220V 60/50H	MS7306
RF901-902	640293	RES FUSI R47 J 1W	
SW991	117153	CHAVE 1P 2 POS SDKHA20200	

### PCI AMP

POSIÇÃO	NE	DESCRIÇÃO	MODELO
P3	119641	PCI AMP 7303 MONT	MS7303
P3	119672	PCI AMP 7306 MONT	MS7306
CW801	117200	CONECTOR P/ PCI 4P P=2,5MM	
CW903	605955	CONECTOR P/ PCI 7P P=2,5MM	
D801/D802	609210	DIODO SIN 1N4148 AT26	
IC801	116804	CIRC INT TDA7269A	MS7303
IC801	116791	CIRC INT STK433-030	MS7306
J801	595127	TOMADA C.J-9007-040	
Q801/Q802	605857	TRANS KTD1302Y	
Q803/Q804	581150	TRANS KRA111-M/KSR2010 TO92	
Q805	581221	TRANS KTC3198Y/1815Y/C5343TO92	

### MECANISMO CASSETE

POSIÇÃO	NE	DESCRIÇÃO	MODELO
27	121142	MECA CASS CWM42FF21F(A/S)+CABO	
6	666096	CABEÇA MAGNÉTICA GRAV/REPROD	
7	666103	CABEÇA MAGNÉTICA REPROD	
8	666112	CABEÇA MAGNÉTICA APAG	
14	621893	ROLETE PRESSOR DW	
37	666201	SOLENOÍDE CAS DW	
39	666121	MOTOR SHU2L C/ POLIA	
41	666149	CORREIA PRINC 0,7X3,8X96 A/S	
42	666167	CORREIA PRIN 0,7X3,8X88	
43	621848	CORREIA SEC 1,2X1,2X51	
50-2	666176	CONECTOR P/CABO PLANO 15V L	
50-3	666185	CHAVE DET FITA	
50-6	666210	ACOPLADOR ÓTICO RP1352	
50-8	666194	CHAVE DE LÂMINAS CAS	

(V. págs 12/13: Vista Explodida Mecanismo cassete MS7303/06)

### CAIXA ACÚSTICA

POSIÇÃO	NE	DESCRIÇÃO	MODELO
C1	118848	EMBLEMA TOSHIBA	
C2	119525	GRADE ALTO FALANTE	MS7303
C2	125228	GRADE ALTO FALANTE	MS7306
C3	119142	BUCHA BARR D9.0XD7.0X7.5L CZ	
C4	125193	PAINEL FRONTAL SS7303	MS7303
C4	119510	PAINEL FRONTAL SS7306	MS7306
C5	125184	ALTO FAL WO 130MM 15W 6OHMS	MS7303
C5	125215	ALTO FAL WO 30W 6OHMS 130MM	MS7306
C6	125175	ALTO FAL TW 50MM 30W 6OHMS	MS7303
C6	125200	ALTO FAL TW 30W 6OHMS 130MM	MS7306
C7	663641	CABO PAR 24AWG 2270 MM	

(V. pág. 29: Diagrama de Fiação MS7303/06)

### CABOS

POSIÇÃO	NE	DESCRIÇÃO	MODELO
CD901	635995	CABO DE FORÇA 1T1OS2 10A 250V	
CN401	594798	CONECTOR 13P 53095-1310	
CN402	594814	CONECTOR 10P 53095-1010	
CN500	118637	CABO FLAT FFC 16P P1.0X350MM	
CN501	119887	CONECTOR CONJ 6VIAS 270MM	
CN507	123994	CABO C/ CONECTOR 12 VIAS 250MM	
CN508	116700	CABO FLAT FFC 17P P1.25X250MM	
CN601	625924	CABO BLIND 2V CONECT 3V 250MM	
CN602	664971	CONECTOR #28 7P 250MM CONJ	

### CABOS (cont.)

POSIÇÃO	NE	DESCRIÇÃO	MODELO
CN703	615702	CABO FLAT FFC 16P P1.25X150MM	
CN704	615677	CONECTOR CONJ 7 VIAS 200MM	
CN705	116728	CONECTOR CONJ 8V 150MM AWG26	
CN801	124056	CONECTOR #26/28 4P 250MM CONJ	
CN902-903	116715	CONECTOR CONJ 7V 300MM AWG22	
CN904	119869	CONECTOR CONJ 3V 80MM AWG22	

### MECANISMO CD

POSIÇÃO	NE	DESCRIÇÃO	MODELO
26	118717	MECA CD MONT C/ PCI CONEXÃO	
2-2	622044	CONECTOR P/ PCI 2V L	
2-3	621946	ACOPLADOR ÓTICO SG-23FI	
2-4	622008	CABO PLANO 5V 150MM 1,25P A	
2-5	622053	CONECTOR P/ CABO PLANO 5V L	
3-1	123989	MOTOR MECA CD JP20-90K230 JIA	
3-2	621964	ENGRENAGEM SEM FIM	
3-3	621991	CONECTOR CONJ 2V 45/60 MM	
3-4	672560	ENGRENAGEM DO MECANISMO CD	
3-5	113273	GAVETA DO CD	
3-6	126192	BANDEJA DO CD	
5-2	622017	CONECTOR P/ PCI 12V L	
5-3	622026	CONECTOR P/ PCI 5V L	
5-4	622035	CONECTOR P/ CABO PLANO 5V	
5-5	608159	CHAVE FIM DE CURSO SSCF11P	
5-6	123994	CABO C/ CONECTOR 12 VIAS 250MM	
6-1	124001	MOTOR MECA CD JQ32-55I560 JIA	
6-2	621973	POLIA MOTOR LOAD	
6-3	621982	CONECTOR CONJ 5V 190 250MM	
6-4	621955	CHAVE SSCF210300	
10	124010	MECANISMO CD CMS-D77SG6F SAMS	
10-4	124029	UNIDADE ÓTICA SOH-AD5	
10-5	124038	CABO C/ CONECTOR 6 VIAS 270MM	
12	108127	ENGRENAGEM DO CAME	
13	108130	ENGRENAGEM DE TRANSMISSÃO	
14	108145	POLIA DA ENGRENAGEM	
15	108154	ENGRENAGEM PRINCIPAL	
16	108163	ENGRENAGEM INTERMEDIÁRIA	
18	108172	ENGRENAGEM DA BANDEJA	
19	124047	CORREIA DO MECA CD	

(V. pág. 11: Vista Explodida Mecanismo CD MS7303/06)

### ACESSÓRIOS

POSIÇÃO	NE	DESCRIÇÃO	MODELO
	118726	ANTENA LOOP AM AH42-2001P	
	636440	ANTENA FM RABICHO 1,2M PR	
	119707	CONTROLE REMOTO CR4160 MONT	
	119874	MANUAL INSTRUÇÃO	

### EMBALAGEM

POSIÇÃO	NE	DESCRIÇÃO	MODELO
	108653	CAIXA EMBALAGEM	MS7303
	108662	CAIXA EMBALAGEM	MS7306
	108617	CALÇO INFERIOR	
	108608	CALÇO SUPERIOR	

# **SEMP TOSHIBA**

Av. João Dias, 2476 - Santo Amaro - São Paulo - SP - Tel.: PABX (0XX11) 5641-2100

NE 733219

Rev. A - Maio/ 05