

Rö.1 u. 4 EF 86

Rö. 2 u. 5 ECC 83

Tonkopf System I
Soundhead System I

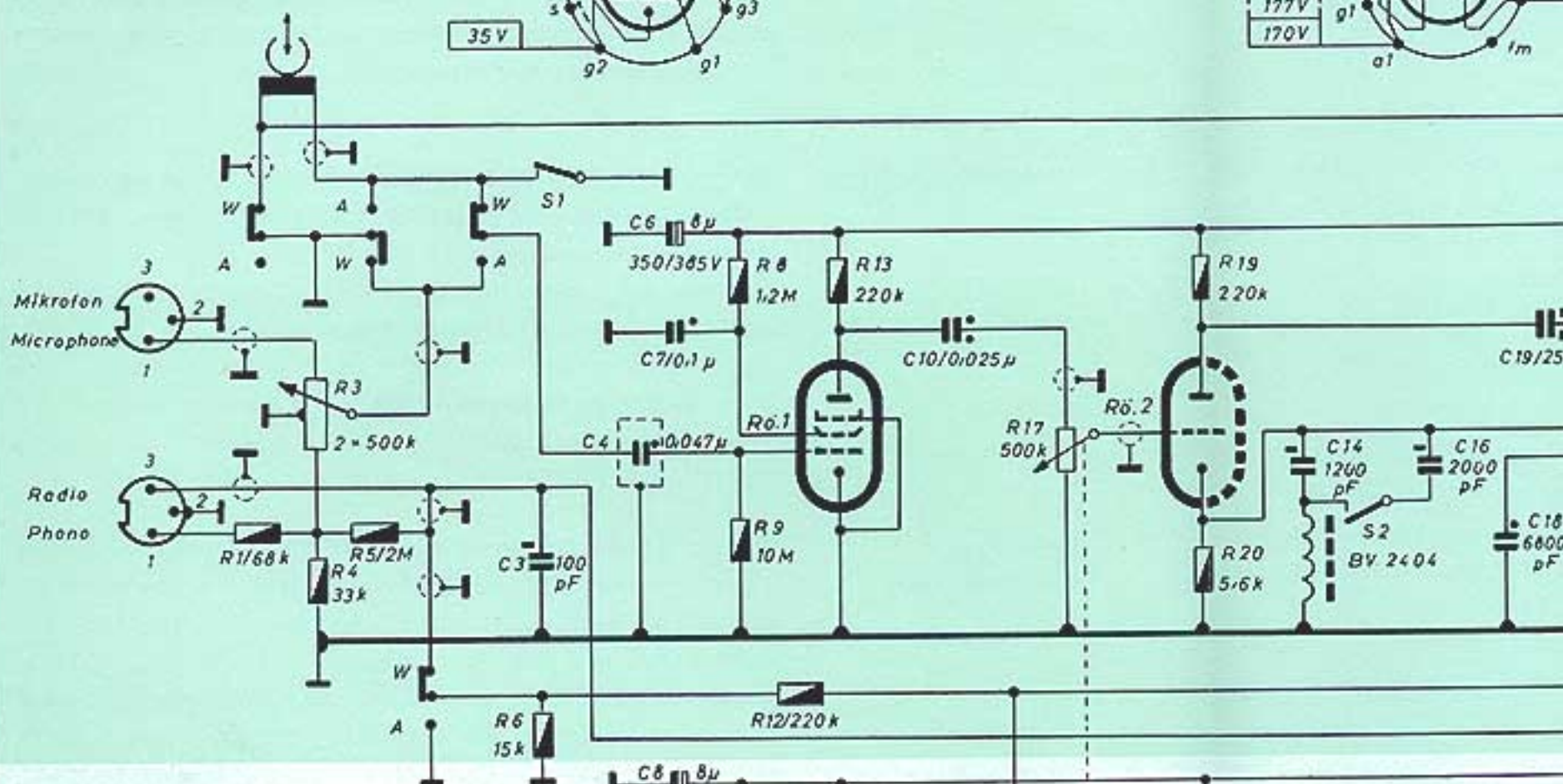

Tonkopf System II
Soundhead System II

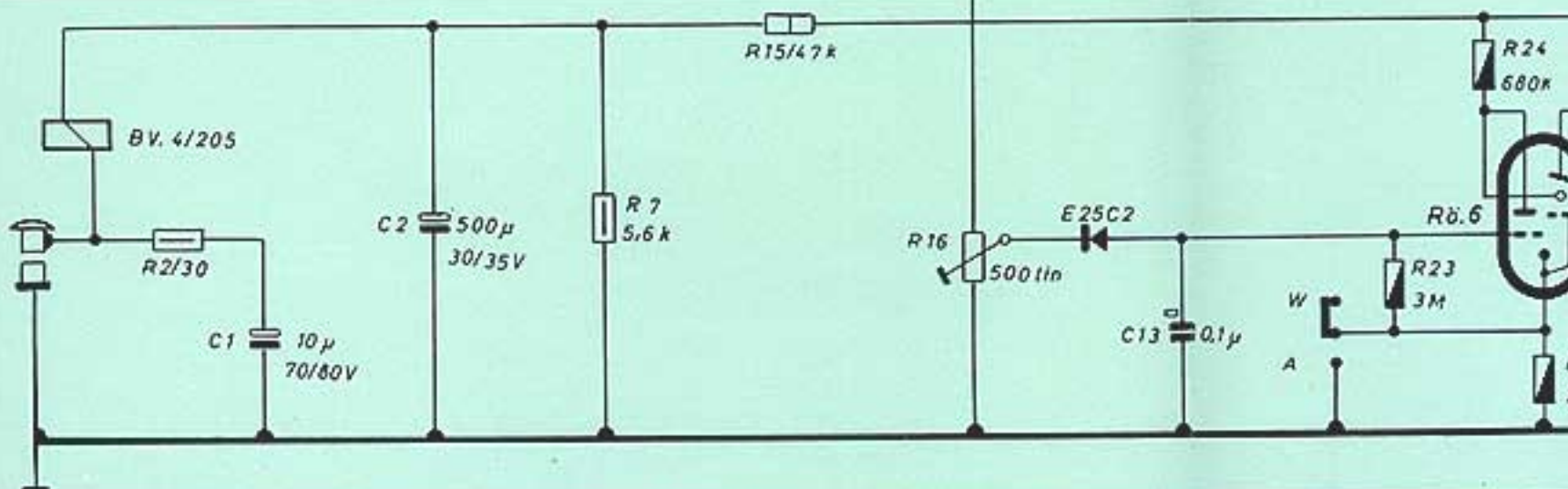
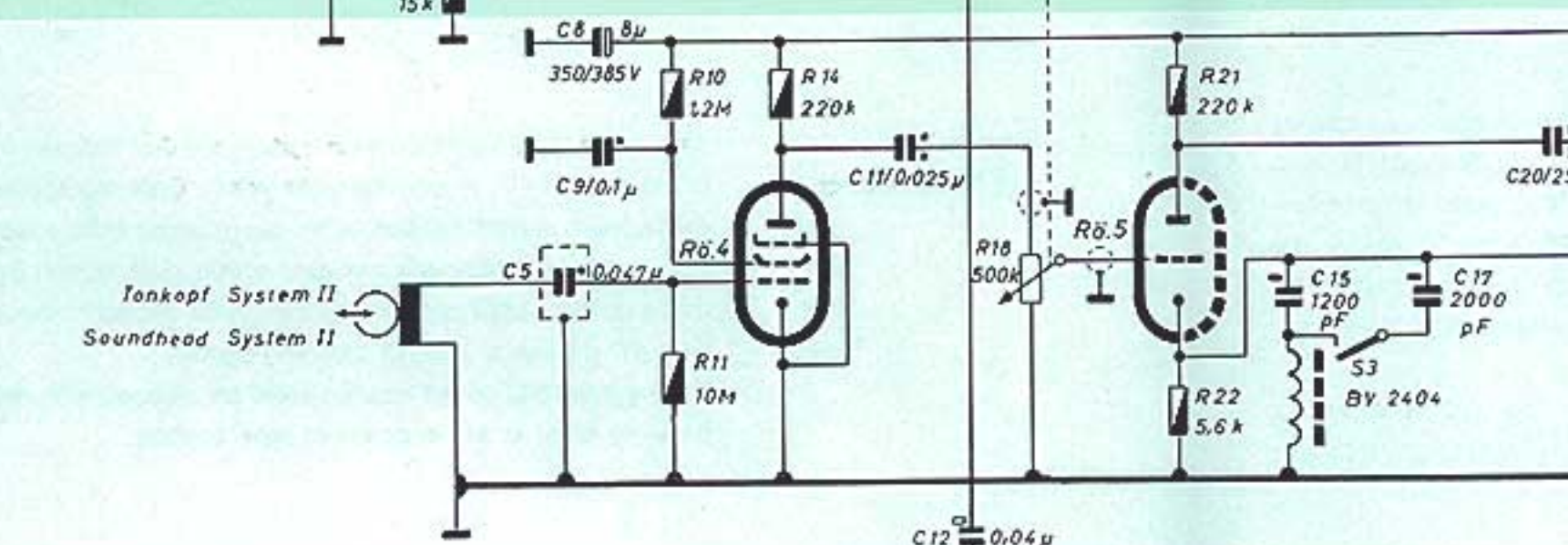

R	1	2	3	4	5	6	7	8	9	10	12	14	15	16	17	18	19	21	22	23	24	25	
C				1		2	3	4	5	6	7	8	9	10	11	12	13	14	15	16	17	18	19

Schaltung im hellen Feld nur bei Gerät 750 Stereo!
Diagram in the pole section only for model 750 Stereo!

Stromlaufplan
UHF

Rö. 2 u. 5 ECC 83

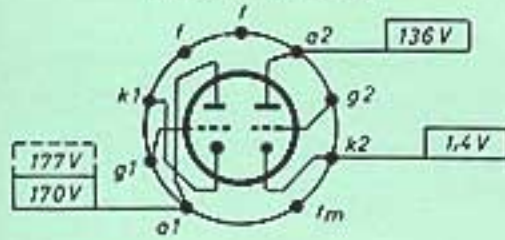

Rö. 3 EL95

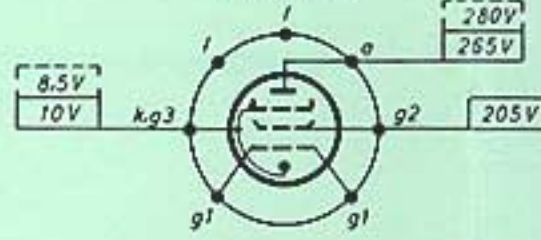

Löschkopf
Erasing Head

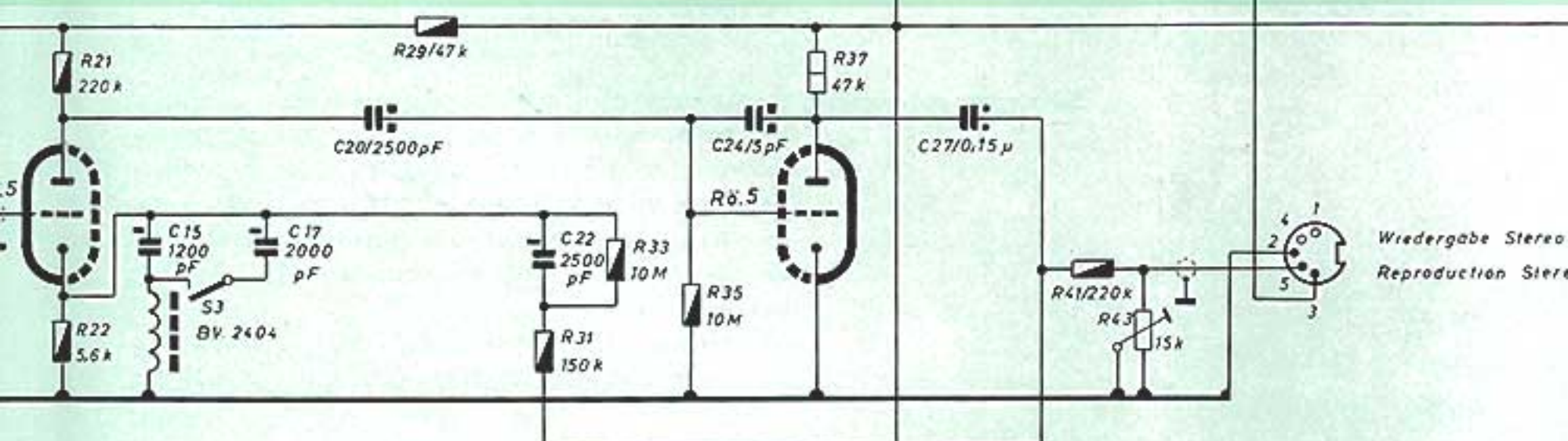
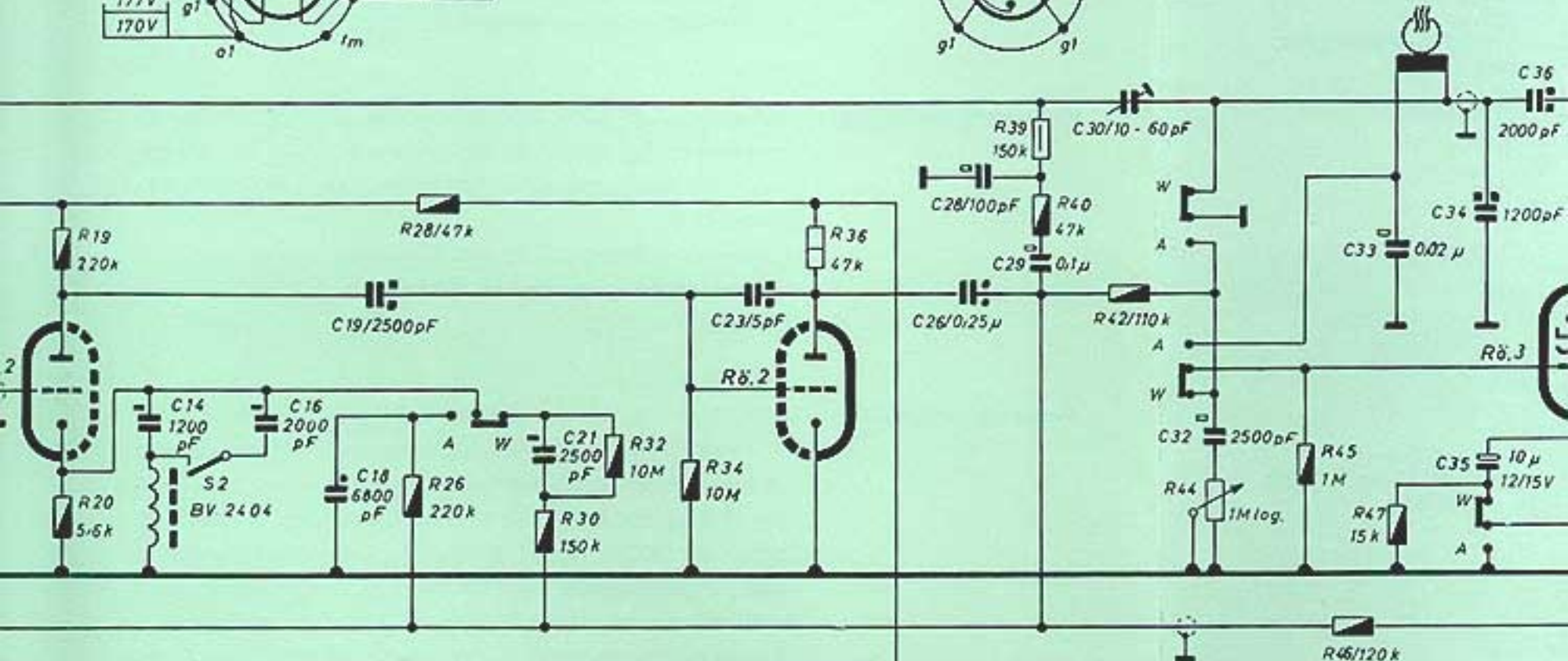

Wiedergabe Stereo
Reproduction Stereo

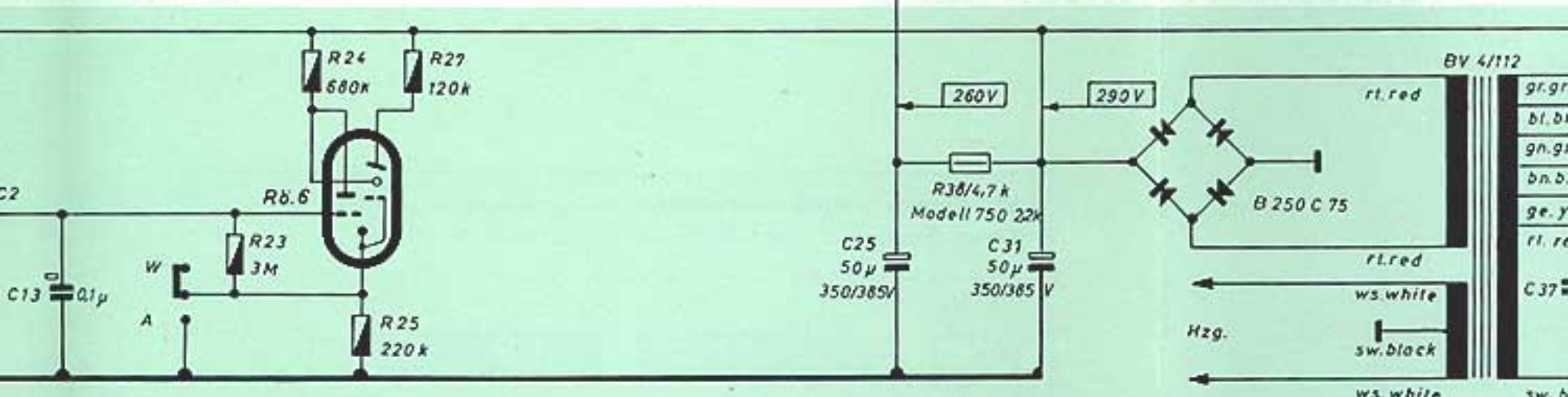

BY 4/112

Stromlaufplan für Uher 720 und Uher 750 Stereo

UHER Werke München

Änderungen vorbehalten

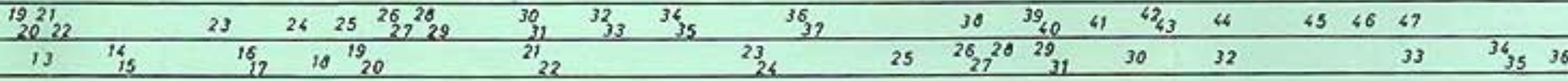

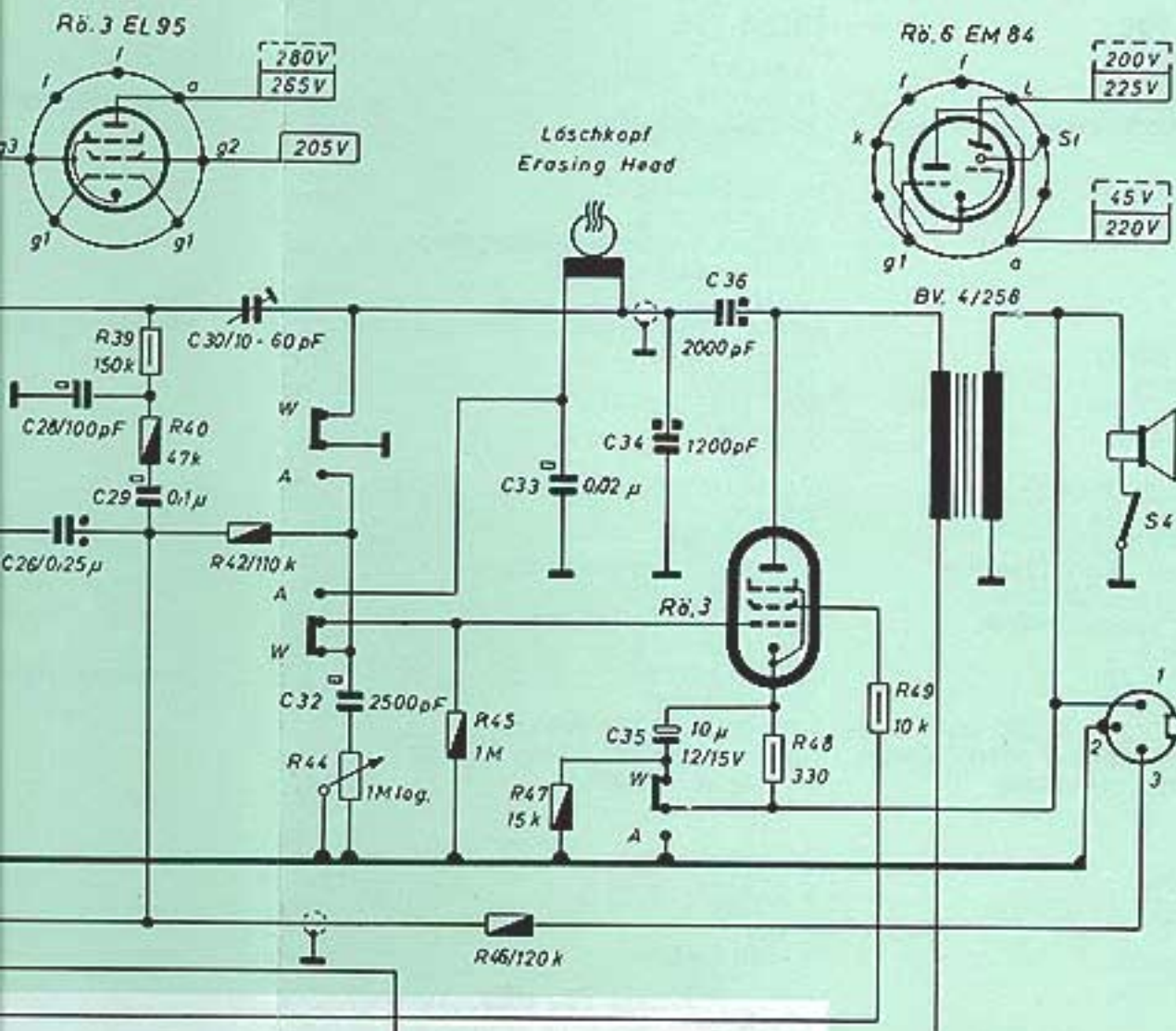

Spannungen gemessen mit Röhrevoltmeter 10 MΩ gegen Masse.
Gezeichnete Stellung: „Wiedergabe“
Voltages measured with VTVM (R_i ≈ 10 MΩ)
Switch position: „Reproduction“

A = Aufnahme
W = Wiedergabe
A = Recording
W = Reproduction

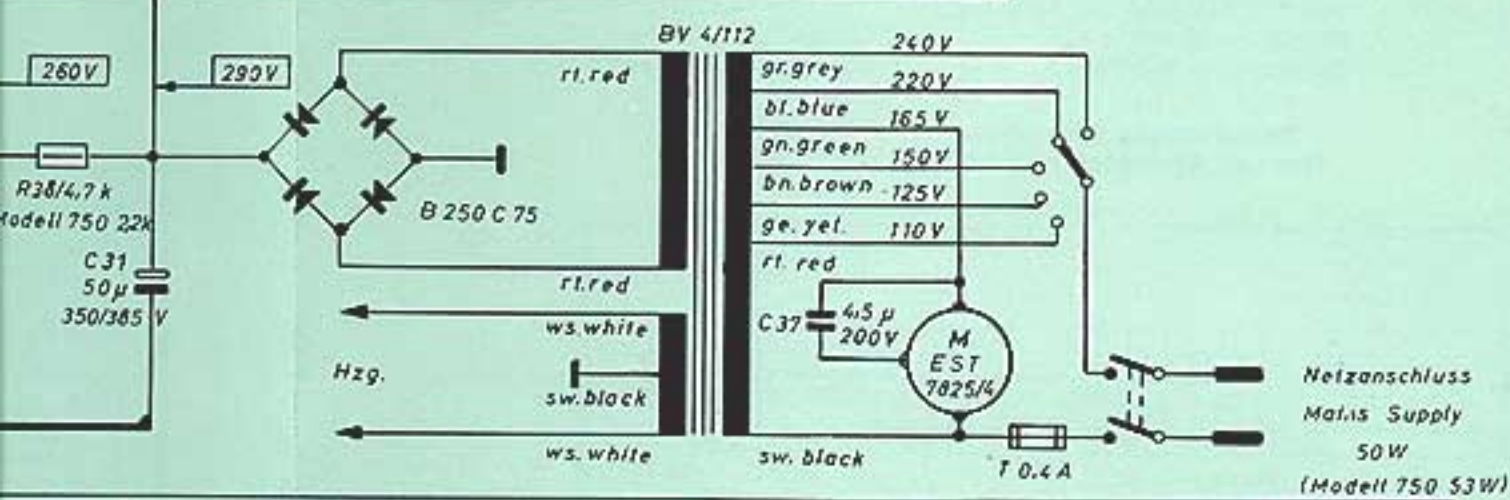
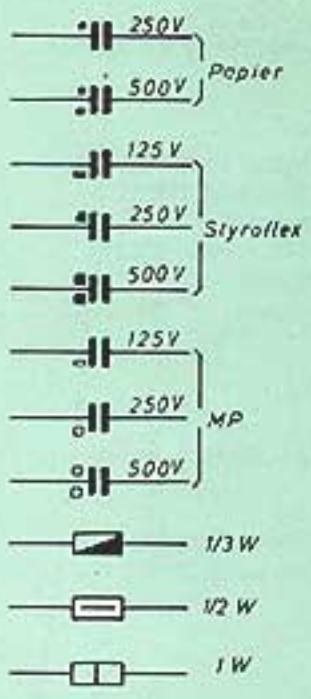
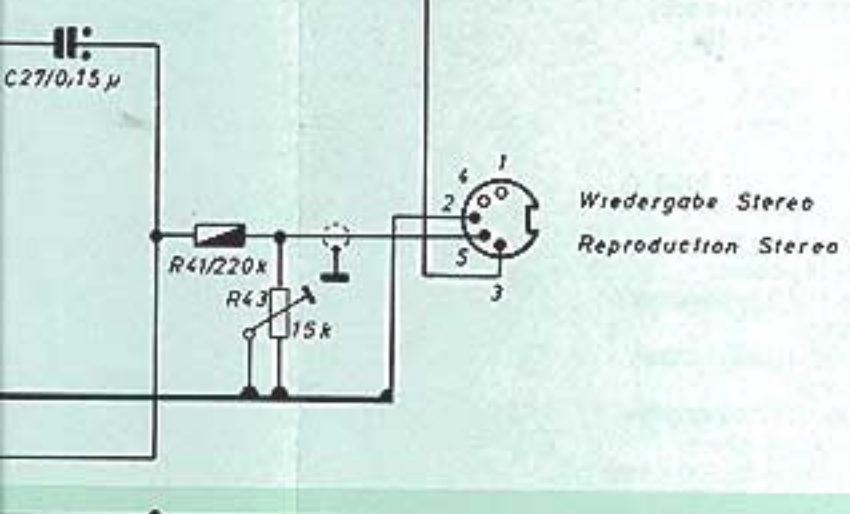

Alle Sicherungen träge Auslösung!
All fuses delayed action type!

38	39	40	41	42	43	44	45	46	47	48	49	R
26	28	29	30	32	33	34	35	36	37			C

UHER 720
UHER 750 Stereo

Electrical Adjustments and Checks

Over all Frequency Response:

In order to avoid erroneous results this test can only be performed by using standard test tape. The test frequencies must be recorded with 20 db under full level. The maximum permissible deviation is -5 db to the limiting frequencies in accordance with the frequency response patterns.

HF-Bias Magnetizing:

Desired value $140\text{ mV} \pm 5\%$, measured with VTVM at the resistor 1 kohms of the voltage divider $1\text{ megohms}/1\text{ kohms}$, mounted parallel to the combined head. (See TS 1)

Measurement is made without any low frequency input; turn recording level control counterclockwise.

Input resistance of VTVM min. 50 kohms .

Input capacity of VTVM max. 500 pF .

If necessary adjust C 30.

Recording Level Indicator:

Apply a voltage of approximately 10 mV (1000 cycles) at terminals 1 and 2 of the "RADIO/PHONO" input jack and connect VTVM (shunted by 10000 ohms) at 2 and 3 of the "EXTERNAL SPEAKER/EARPHONE" output jack. Turn recording level control until VTVM indicates 1 volt. Then the indicator tube EM 84 must show full level (i. e. the space between the fluorescent screen tracings is 1 mm . If necessary adjust R 16 for proper indication).

Lubricating and Maintenance:

As all bearings are fitted with sintered metal sleeves lubricating of these parts is unnecessary for years. Only the locking device of the push button system is to be greased with vaseline from time to time. Neither the contacts of the push button system nor those of the switch on the amplifier plate should come in contact with any grease or contact cleaning agents.

Tape guides and sound heads should be cleaned with methanol in order to remove any deposits of tape coating.

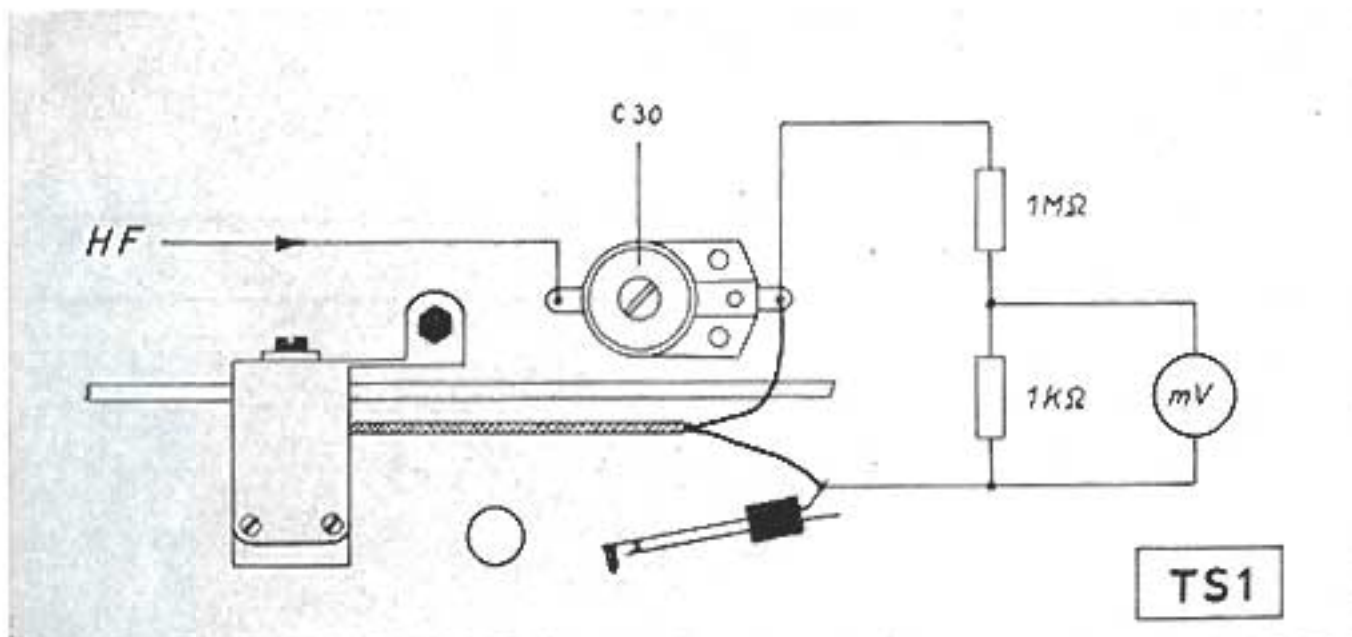

Elektrische Prüfungen

Frequenzgang über alles: Die Prüfung darf nur mit Norm-Bezugsband erfolgen, da sonst Fehlergebnisse eintreten. Die Prüffrequenzen werden mit -20 dB unter Vollpegel aufgenommen. Zulässige Abweichungen - 5 dB bei den Endfrequenzen entsprechend den Sollkurven.

HF-Vormagnetisierung: Sollwert $140 \text{ mV} \pm 5\%$, gemessen ohne NF-Signal (Aussteuerungsregler zu) mit RV am Widerstand $1 \text{ k}\Omega$ des parallel zum Kombikopf geschalteten Spannungsteilers $1 \text{ M}\Omega/1 \text{ k}\Omega$. (Siehe TS 1)

Eingangswiderstand des RV min. $50 \text{ k}\Omega$

Eingangskapazität des RV max. 500 pF

Einstellung an C 30.

Aussteuerungsanzeige: R 16 ist so einzustellen, daß die Anzeigeröhre EM 84 Vollausssteuerung zeigt, wenn am hochohmigen Ausgang (Buchse „2. Lautsprecher/Kopfhörer“) eine Spannung von 1 Volt steht. Der Eingang des RV ist mit $10 \text{ k}\Omega$ zu shunten. Die Messung erfolgt mit 1000 Hz , die an der Buchse „Radio/Phono“ angelegt wird. (Eingangsspannung 10 mV). Der Aussteuerungsregler wird dann so weit aufgedreht, bis sich am Ausgang 1 Volt einstellt. R 16 ist nun so einzuregeln, daß sich die Leuchtbänder bis auf ca. 1 mm nähern.

Schmierung und Wartung: Die Sinterlager der wichtigen Lagerstellen des Gerätes machen jede Schmierung auf Jahre hinaus überflüssig. In größeren Zeitabständen ist lediglich der Sperrschieber des Druckstagenaggregates mit Vaseline leicht zu fetten. Achtung! Weder die Kontakte des Druckstagenschalters noch des Umschalters im Verstärkerteil dürfen mit Wellenschaltermitteln behandelt werden.

Bandführungen und Tonköpfe sind von Zeit zu Zeit von etwa anhaftenden Bandschichtresten mittels Holzspatel zu reinigen.

Mikrofonkabelverlängerung für dynamische Mikrofone.

Wiring Diagram of Cable Extension for Dynamic Microphones.

Kupplung Preh Nr. 6374
Coupling Preh no. 6374

Einadrig abgeschirmt
Single core cable screened

Stecker Preh Nr. 5991
Plug Preh no. 5991



Dyn. Mikrofon 200Ω
Dyn. Microphone 200Ω

bis 200 m
up to 200 m

zum Tonbandgerät
to Tape-Recorder



Steckerschaltung der dyn. Mikrofone: 1/2 hochohmig, 3/2 niederohmig.
Plug Wiring of dyn. microphones: 1/2 high impedance, 3/2 low impedance.
Nur Kabelübertrager mit roter Kennzeichnung verwenden!
Use only cable transformer with red marking!

Technische Daten:

UHER 720

UHER 750

Bandgeschwindigkeit:	9,53 cm/s 19,05 cm/s	9,53 cm/s 19,05 cm/s
Max. Spulengröße:	18 cm Durchmesser	18 cm Durchmesser
Laufzeit: (Doppelspielband 720 m)	2 x 120 Minuten 2 x 60 Minuten	2 x 120 Minuten 2 x 60 Minuten (Mono-Aufnahme u. Wiedergabe) 120 Minuten 60 Minuten (Stereo-Wiedergabe)
Frequenzumfang:	40 — 16 000 Hz (9,53 cm/s) 40 — 20 000 Hz (19,05 cm/s)	40 — 16 000 Hz (9,53 cm/s) 40 — 20 000 Hz (19,05 cm/s)
Störabstand:	> 45 dB	> 45 dB
Gleichlaufabweichung:	± 0,1 ‰ (19,05 cm/s)	± 0,1 ‰ (19,05 cm/s)
Ausgangsleistung:	2,5 Watt	2,5 Watt
Klirrfaktor:	Max. 5 ‰ tot.	Max. 5 ‰ tot.
Eingänge:	Mikrofon: 1,8 mV/10 MOhm Radio: 5 mV/100 kOhm Phono: 100 mV/2 MOhm	Mikrofon: 1,8 mV/10 MOhm Radio: 5 mV/100 kOhm Phono: 100 mV/2 MOhm
Ausgänge:	3 V/4 Ohm 0,5 V/15 kOhm 10 V/100 kOhm	3 V/4 Ohm 0,5 V/15 kOhm 10 V/100 kOhm
Netzanschluß:	110, 125, 160, 220, 240 Volt, Wechselspannung 50 Hz, 50 Watt (Auf 60 Hz umstellbar)	110, 125, 160, 220, 240 Volt, Wechselspannung 50 Hz, 53 Watt (Auf 60 Hz umstellbar)

Technical Data:

Tape speed:	3 3/4 ips. 7 1/2 ips	3 3/4 ips. 7 1/2 ips
Max. Reel Diameter:	7 in.	7 in.
Recording or Playing Time: (double Playing tape 2400 ft.)	2 x 120 mins. 2 x 60 mins.	2 x 120 mins. 2 x 60 mins. (Mono-Recording and Playback) 120 mins. 60 mins. (Stereo-Playback)
Frequency Response:	40 — 16 000 Hz (3 3/4 ips.) 40 — 20 000 Hz (7 1/2 ips.)	40 — 16 000 Hz (3 3/4 ips.) 40 — 20 000 Hz (7 1/2 ips.)
Signal to Noise Ratio:	> 45 db	> 45 db
Wow and Flutter:	0,1 ‰ (7 1/2 ips.)	0,1 ‰ (7 1/2 ips.)
Output:	2,5 watts	2,5 watts
Distortion Factor:	max. 5 ‰ tot.	max. 5 ‰ tot.
Inputs:	Microphone: 1,8 mV/10 megohms Radio: 5 mV/100 000 ohms Phono: 100 mV/2 megohms	Microphone: 1,8 mV/10 megohms Radio: 5 mV/100 000 ohms Phono: 100 mV/2 megohms
Outputs:	3 volts/4 ohms 0,5 volts/15 000 ohms 10 volts/100 000 ohms	3 volts/4 ohms 0,5 volts/15 000 ohms 10 volts/100 000 ohms
Power Supply: (Requirement)	110, 125, 160, 220, 240 volts A.C. 50 cps. — 50 watts (changeable to 60 cps.)	110, 125, 160, 220, 240 volts A.C. 50 cps. — 53 watts (changeable to 60 cps.)

**Frequenzgang über alles
Over all frequency response**

