

FRONT SURROUND SYSTEM

YAS-107/ATS-1070

SERVICE MANUAL

YAS-107/ATS-1070

IMPORTANT NOTICE

This manual has been provided for the use of authorized Yamaha Retailers and their service personnel.

It has been assumed that basic service procedures inherent to the industry, and more specifically Yamaha Products, are already known and understood by the users, and have therefore not been restated.

WARNING: Failure to follow appropriate service and safety procedures when servicing this product may result in personal injury, destruction of expensive components, and failure of the product to perform as specified. For these reasons, we advise all Yamaha product owners that any service required should be performed by an authorized Yamaha Retailer or the appointed service representative.

IMPORTANT: The presentation or sale of this manual to any individual or firm does not constitute authorization, certification or recognition of any applicable technical capabilities, or establish a principle-agent relationship of any form.

The data provided is believed to be accurate and applicable to the unit(s) indicated on the cover. The research, engineering, and service departments of Yamaha are continually striving to improve Yamaha products. Modifications are, therefore, inevitable and specifications are subject to change without notice or obligation to retrofit. Should any discrepancy appear to exist, please contact the distributor's Service Division.

WARNING: Static discharges can destroy expensive components. Discharge any static electricity your body may have accumulated by grounding yourself to the ground buss in the unit (heavy gauge black wires connect to this buss).

IMPORTANT: Turn the unit OFF during disassembly and part replacement. Recheck all work before you apply power to the unit.

■ CONTENTS

TO SERVICE PERSONNEL	2	PROTECTION DISPLAY / プロテクションの表示	21
PANEL LAYOUTS	4	BLOCK DIAGRAMS	23
REMOTE CONTROL PANELS	7	WIRING DIAGRAM	25
SPECIFICATIONS / 参考仕様	8	PRINTED CIRCUIT BOARDS	26
INTERNAL VIEW	11	CIRCUIT DIAGRAMS	28
SERVICE PRECAUTIONS / サービス時の注意事項	11	REPLACEMENT PARTS LIST	36
DISASSEMBLY PROCEDURES / 分解手順	12	REMOTE CONTROL	38
UPDATING FIRMWARE / ファームウェアのアップデート	17		

■ TO SERVICE PERSONNEL

1. Critical Components Information

Components having special characteristics are marked Δ and must be replaced with parts having specifications equal to those originally installed.

2. Leakage Current Measurement (For 120V Models Only)

When service has been completed, it is imperative to verify that all exposed conductive surfaces are properly insulated from supply circuits.

- Meter impedance should be equivalent to 1500 ohms shunted by 0.15 μ F.

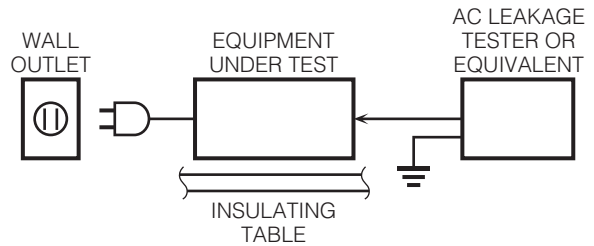

- Leakage current must not exceed 0.5mA.
- Be sure to test for leakage with the AC plug in both polarities.

CALIFORNIA PROPOSITION 65 WARNING

This product contains chemicals known to the State of California to cause cancer, or birth defects or other reproductive harm.

DO NOT PLACE SOLDER, ELECTRICAL/ELECTRONIC OR PLASTIC COMPONENTS IN YOUR MOUTH FOR ANY REASON WHAT SO EVER!

Avoid prolonged, unprotected contact between solder and your skin! When soldering, do not inhale solder fumes or expose eyes to solder/flux vapor!

If you come in contact with solder or components located inside the enclosure of this product, wash your hands before handling food.

About lead free solder / 無鉛ハンダについて

All of the P.C.B.s installed in this unit and solder joints are soldered using the lead free solder.

Among some types of lead free solder currently available, it is recommended to use one of the following types for the repair work.

- Sn + Ag + Cu (tin + silver + copper)
- Sn + Cu (tin + copper)
- Sn + Zn + Bi (tin + zinc + bismuth)

Caution:

As the melting point temperature of the lead free solder is about 30°C to 40°C (50°F to 70°F) higher than that of the lead solder, be sure to use a soldering iron suitable to each solder.

本機に搭載されているすべての基板およびハンダ付けによる接合部は無鉛ハンダでハンダ付けされています。

無鉛ハンダにはいくつかの種類がありますが、修理時には下記のような無鉛ハンダの使用を推奨します。

- Sn+Ag+Cu (錫 + 銀 + 銅)
- Sn+Cu (錫 + 銅)
- Sn+Zn+Bi (錫 + 亜鉛 + ビスマス)

注意：

無鉛ハンダの融点温度は通常の鉛入りハンダに比べ 30 ~ 40°C程度高くなっていますので、それぞれのハンダに合ったハンダごてをご使用ください。

WARNING: Lithium batteries

CAUTION

Danger of explosion if battery is incorrectly replaced.
Replace only with the same or equivalent type.

WARNING: Lithium batteries are dangerous because they can be exploded by improper handling. Observe the following precautions when handling or replacing lithium batteries.

- Leave lithium battery replacement to qualified service personnel.
- Always replace with batteries of the same type.
- When installing on the PC board by soldering, solder using the connection terminals provided on the battery cells. Never solder directly to the cells. Perform the soldering as quickly as possible.
- Never reverse the battery polarities when installing.
- Do not short the batteries.
- Do not attempt to recharge these batteries.
- Do not disassemble the batteries.
- Never heat batteries or throw them into fire.

注意

正しい電池と交換しないと爆発が起きるおそれがあります。
同一型名または同等品以外の電池とは絶対に交換しないようにしてください。

ADVARSEL!

Lithiumbatteri –Eksplodingsfare ved fejlagtig håndtering.
Udskiftning må kun ske med batteri af samme fabrikat og type. Levér det brugte batteri tilbage til leverandøren.

VARNING

Explosionsfara vid felaktigt batteribyte. Använd samma batterityp eller en ekvivalent typ som rekommenderas av apparattillverkaren. Kassera använt batteri enligt fabrikantens instruktion.

VAROITUS

Paristo voi räjähtää, jos se on virheellisesti asennettu.
Vaihda paristo ainoastaan laitevalmistajan suosittelemaan tyyppiin. Hävitä käytetty paristo valmistajan ohjeiden mukaisesti.

■ PANEL LAYOUTS

Top view

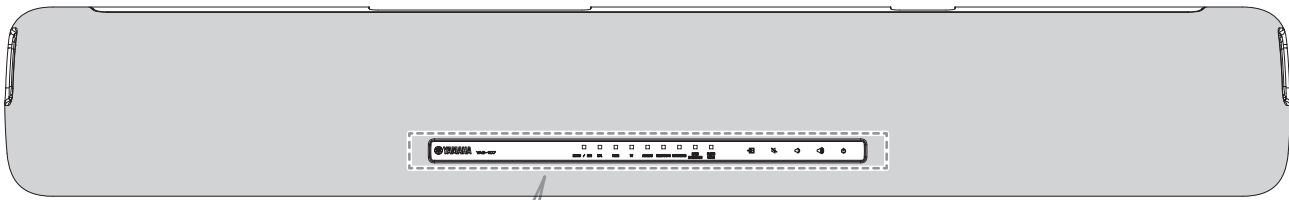

YAS-107

U, C, T, K, A, B, G, V models



J model



ATS-1070



Front view



Rear view

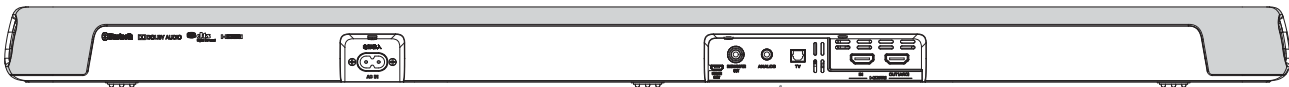

U, C, T, K, A, B, G, V models

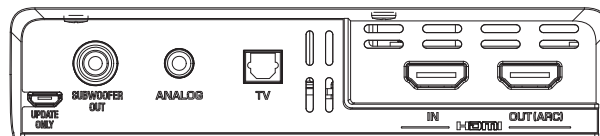

J model

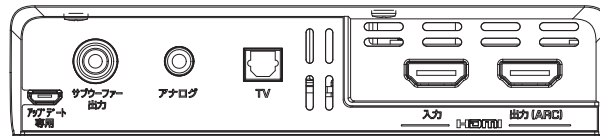

Bottom view

Labels

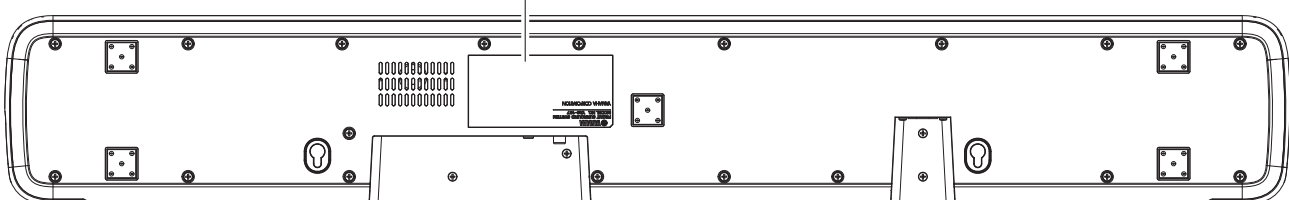

YAS-107/ATS-1070

Labels

YAS-107 (U, C models)

YAMAHA
FRONT SURROUND SYSTEM
SYSTÈME SURROUND FRONTAL
MODEL NO. YAS-107
120V ~ 60Hz 27W
YAMAHA CORPORATION
MADE IN CHINA FABRIQUÉ EN CHINE

CAUTION
RISK OF ELECTRIC SHOCK
DO NOT OPEN

ATTENTION
RISQUE DE CHOC ÉLECTRIQUE
NE PAS OUVRI

FOR DTS PATENTS, SEE <http://patents.dts.com>.
POUR BREVETS DTS, CONSULTER <http://patents.dts.com>.

MANUFACTURED UNDER LICENSE FROM DOLBY LABORATORIES.
DOLBY, DOLBY AUDIO, PRO LOGIC, AND THE DOUBLE-D SYMBOL
ARE TRADEMARKS OF DOLBY LABORATORIES.
FABRIQUÉ SOUS LICENCE DE DOLBY LABORATORIES.
DOLBY, DOLBY AUDIO, PRO LOGIC, ET LE SYMBOLE DOUBLE-D
SONT DES MARQUES DÉPOSÉES DE DOLBY LABORATORIES.

THIS DEVICE COMPLIES WITH PART 15 OF THE FCC RULES.
OPERATION IS SUBJECT TO THE FOLLOWING TWO CONDITIONS:
(1) THIS DEVICE MAY NOT CAUSE HARMFUL INTERFERENCE, AND
(2) THIS DEVICE MUST ACCEPT ANY INTERFERENCE RECEIVED,
INCLUDING INTERFERENCE THAT MAY CAUSE UNDESIRABLE OPERATION.
CET APPAREIL EST CONFORME À LA PARTIE 15 DES RÈGLEMENTS DE LA FCC.
SON FONCTIONNEMENT EST SUJET AUX DEUX CONDITIONS SUIVANTES:
(1) L'APPAREIL NE DOIT CAUSER AUCUNE INTERFÉRENCE NUISIBLE ET
(2) L'APPAREIL DOIT SUPPORTER L'INTERFÉRENCE REÇUE, Y COMPRIS
L'INTERFÉRENCE QUI POURRAIT PROVOQUER UN FONCTIONNEMENT NON VOULU.

CONTAINS FCC ID:U2ZBTBE1A
CONTAINS IC:7688A-BTBE1A
CAN ICES-3 (B) / NMB-3 (B)

UL LISTED
94ES
AUDIO/VIDEO
APPARATUS
E282989

SER. LABEL STICKING AREA

YAS-107 (B model)

YAMAHA
FRONT SURROUND SYSTEM
MODEL NO. YAS-107
230 V ~ 50Hz
27W
YAMAHA CORPORATION
10-1 Nakazawa-cho, Naka-ku,
Hamamatsu 430-8650, Japan
MADE IN CHINA

(D) **CE**

FOR DTS PATENTS, SEE <http://patents.dts.com>.
MANUFACTURED UNDER LICENSE FROM DOLBY LABORATORIES.
DOLBY, DOLBY AUDIO, PRO LOGIC, AND THE DOUBLE-D SYMBOL
ARE TRADEMARKS OF DOLBY LABORATORIES.

SER. LABEL STICKING AREA

YAS-107 (T model)

YAMAHA
型号 YAS-107
产品名称 音箱
额定电压 220 V ~
额定频率 50 Hz
额定功率 27W
产品技术标准 GB6988 / GB/T13637 / GB17625.1
制造商 标华丰企业有限公司
中国制造

SER. LABEL STICKING AREA

本设备包含型号核准代码为：
CMIIT ID:2018DJ3801 的无线电发射模块

FOR DTS PATENTS, SEE <http://patents.dts.com>.
MANUFACTURED UNDER LICENSE FROM DOLBY LABORATORIES.
DOLBY, DOLBY AUDIO, PRO LOGIC, AND THE DOUBLE-D SYMBOL
ARE TRADEMARKS OF DOLBY LABORATORIES.

YAS-107 (G model)

YAMAHA
FRONT SURROUND SYSTEM
MODEL NO. YAS-107
220-240V ~ 50/60Hz 27W
YAMAHA CORPORATION
10-1 Nakazawa-cho, Naka-ku,
Hamamatsu 430-8650, Japan
MADE IN CHINA
СДЕЛАНО В КИТАЕ

(D) **EAC** **CE**

Фронтальная система
окружающего звучания

FOR DTS PATENTS, SEE <http://patents.dts.com>.
MANUFACTURED UNDER LICENSE FROM DOLBY LABORATORIES.
DOLBY, DOLBY AUDIO, PRO LOGIC, AND THE DOUBLE-D SYMBOL
ARE TRADEMARKS OF DOLBY LABORATORIES.

SER. LABEL STICKING AREA

YAS-107 (K model)

전기용품안전인증표시사항

YAMAHA 모델명 YAS-107

제품명 : 엘프나향형스피커
정격전압 : 220V ~ 60Hz
소비전력 : 27W
제조사 : SHENZHEN SYNCHRON
ELECTRONICS CO., LTD
A/S : 080-004-0022
MADE IN CHINA
Yamaha Music Korea Ltd.

FOR DTS PATENTS, SEE <http://patents.dts.com>.
MANUFACTURED UNDER LICENSE FROM DOLBY LABORATORIES.
DOLBY, DOLBY AUDIO, PRO LOGIC, AND THE DOUBLE-D SYMBOL
OF DOLBY LABORATORIES.

당해 무선설비는 운용 중
전파혼신 가능성이 있음

SER. LABEL STICKING AREA

DATE LABEL STICKING AREA

MSIP-CRM-Be1-BTBE1A
MSIP-REI-ymk-YAS-107

YAS-107 (V model)

YAMAHA

產品名稱 家庭劇院系統
型號 YAS-107
電壓 110 V
頻率 60Hz
消耗功率 27W
進口商 台灣山葉音樂股份有限公司
地址 新北市板橋區遠東路1號2樓
電話 (02) 7741-8888
產地 中國

FRONT SURROUND SYSTEM
MODEL NO. YAS-107
110 V ~ 60Hz 27W
YAMAHA CORPORATION
MADE IN CHINA

FOR DTS PATENTS, SEE <http://patents.dts.com>
MANUFACTURED UNDER LICENSE FROM DOLBY LABORATORIES.
DOLBY, DOLBY AUDIO, PRO LOGIC, AND THE DOUBLE-D SYMBOL
ARE TRADEMARKS OF DOLBY LABORATORIES.

內含發射器模組：
CCA116LP3770T
R33092

SER. LABEL STICKING AREA

DATE LABEL STICKING AREA

YAS-107 (A model)

YAMAHA

FRONT SURROUND SYSTEM
MODEL NO. YAS-107
240 V ~ 50Hz
27W
YAMAHA CORPORATION
MADE IN CHINA

SER. LABEL STICKING AREA

FOR DTS PATENTS, SEE <http://patents.dts.com>.
MANUFACTURED UNDER LICENSE FROM DOLBY LABORATORIES.
DOLBY, DOLBY AUDIO, PRO LOGIC, AND THE DOUBLE-D SYMBOL
ARE TRADEMARKS OF DOLBY LABORATORIES.

YAS-107 (J model)

YAMAHA

FRONT SURROUND SYSTEM
MODEL NO. YAS-107
100V ~ 50/60 Hz
27W
YAMAHA CORPORATION
ヤマハ株式会社
MADE IN CHINA

FOR DTS PATENTS, SEE <http://patents.dts.com>.
MANUFACTURED UNDER LICENSE FROM DOLBY LABORATORIES.
DOLBY, DOLBY AUDIO, PRO LOGIC, AND THE DOUBLE-D SYMBOL
ARE TRADEMARKS OF DOLBY LABORATORIES.

PS

SER. LABEL STICKING AREA

DATE LABEL STICKING AREA

2.4FH1

YAS-107/ATS-1070

ATS-1070 (U model)

YAMAHA
FRONT SURROUND SYSTEM
MODEL NO. ATS-1070
120V ~ 60Hz 27W
YAMAHA CORPORATION
MADE IN CHINA
CONTAINS FCC ID: UZZBTE1A

 **UL**
LISTED
SALES
AUDIO/VIDEO
APPARATUS
E282883

CAUTION
RISK OF ELECTRIC SHOCK
DO NOT OPEN

FOR DTS PATENTS, SEE <http://patents.dts.com> .
MANUFACTURED UNDER LICENSE FROM DOLBY LABORATORIES.
DOLBY DOLBY AUDIO, PRO LOGIC, AND THE DOUBLE-D SYMBOL
ARE TRADEMARKS OF DOLBY LABORATORIES.

THIS DEVICE COMPLIES WITH PART 15 OF THE FCC RULES.
OPERATION IS SUBJECT TO THE FOLLOWING TWO CONDITIONS:
(1) THIS DEVICE MAY NOT CAUSE HARMFUL INTERFERENCE, AND
(2) THIS DEVICE MUST ACCEPT ANY INTERFERENCE RECEIVED,
INCLUDING INTERFERENCE THAT MAY CAUSE UNDESIRABLE OPERATION.

SER. LABEL STICKING AREA

ATS-1070 (T model)



YAMAHA

型号 ATS-1070
产品名称 音箱
额定电压 220V ~
额定频率 50Hz
额定功率 27W
产品技术标准 GB6888 / GB/T13837 / GB17625.1
制造商 标华丰企业有限公司
中国制造

本设备包含型号核准代码为：
CMIIT ID: 2018DJ3301 的无线电发射模块

FOR DTS PATENTS, SEE <http://patents.dts.com> .
MANUFACTURED UNDER LICENSE FROM DOLBY LABORATORIES.
DOLBY, DOLBY AUDIO, PRO LOGIC, AND THE DOUBLE-D SYMBOL
ARE TRADEMARKS OF DOLBY LABORATORIES.

SER. LABEL STICKING AREA





ATS-1070 (A model)

YAMAHA
FRONT SURROUND SYSTEM
MODEL NO. ATS-1070
240V ~ 50Hz
27W
YAMAHA CORPORATION
MADE IN CHINA

FOR DTS PATENTS, SEE <http://patents.dts.com> .
MANUFACTURED UNDER LICENSE FROM DOLBY LABORATORIES.
DOLBY, DOLBY AUDIO, PRO LOGIC, AND THE DOUBLE-D SYMBOL
ARE TRADEMARKS OF DOLBY LABORATORIES.



SER. LABEL STICKING AREA



ATS-1070 (V model)

YAMAHA
FRONT SURROUND SYSTEM
MODEL NO. ATS-1070
110V ~ 60Hz 27W
YAMAHA CORPORATION
MADE IN CHINA
FOR DTS PATENTS,
SEE <http://patents.dts.com>
MANUFACTURED UNDER LICENSE
FROM DOLBY LABORATORIES.
DOLBY, DOLBY AUDIO, PRO LOGIC,
AND THE DOUBLE-D SYMBOL
ARE TRADEMARKS OF
DOLBY LABORATORIES.

產品名稱 家庭劇院系統
型號 ATS-1070
電壓 110V ~
頻率 60Hz
消耗功率 27W
進口商 台灣山葉音樂股份有限公司
地址 新北市板橋區遠東路1號2樓
電話 (02) 7741-8888
產地 中國

內含發射器模組：
 CCAJ18LP3770T0
 R33082

SER. LABEL STICKING AREA

DATE LABEL STICKING AREA

YAS-107/ATS-1070

■ REMOTE CONTROL PANELS

FSR78
(U, C, T, K, A, B, G, V models)

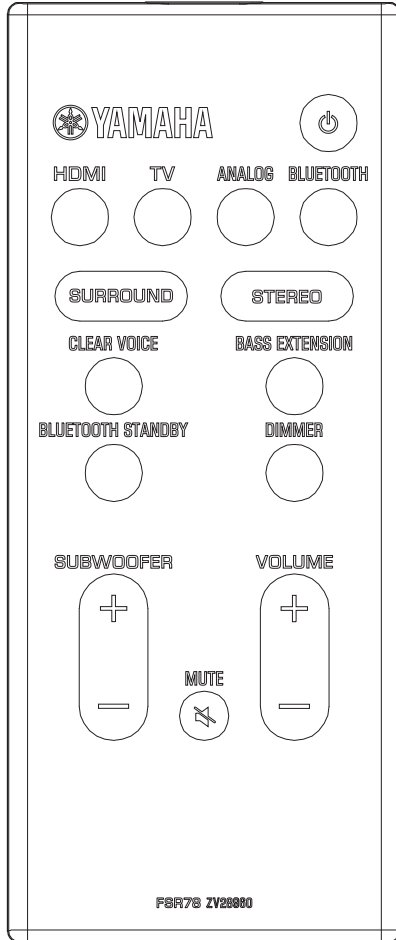

FSR77
(J model)

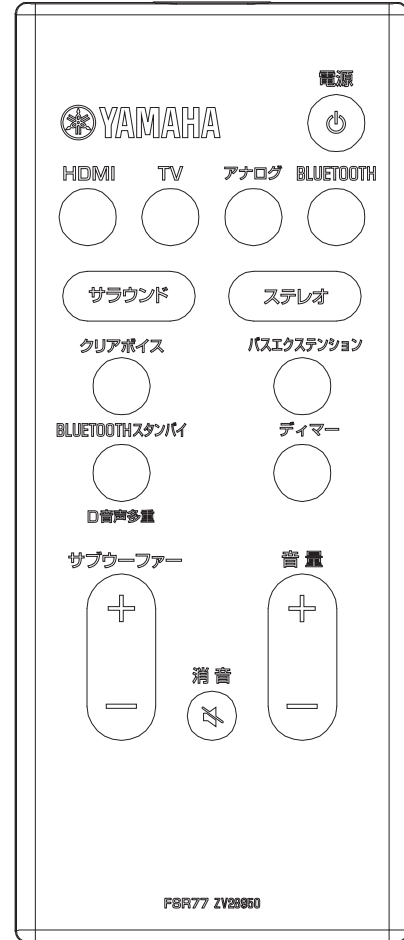

YAS-107/ATS-1070

■ SPECIFICATIONS / 参考仕様

■ Audio Amplifier Section / オーディオアンプ部

Maximum Rated Output Power /

実用最大出力 (非同時駆動、JEITA) (10 % THD)

FRONT L/R (1 kHz, 6 ohms)	30 W + 30 W
SUBWOOFER (100 Hz, 3 ohms).....	60 W

■ Speaker Section / スピーカー部

Type / 型式

FRONT L/R	Acoustic suspension type / 密閉型
SUBWOOFER	Bass reflex type / バスレフ型

Driver / スピーカーユニット

FULL-RANGE (FRONT L/R)	
..... 5.5 cm (2-1/8") cone non-magnetic shielding type x 2	5.5 cm コーン 非防磁型 x 2
SUBWOOFER	
..... 7.5 cm (3") cone non-magnetic shielding type x 2	7.5 cm コーン 非防磁型 x 2
TWEETER	
..... 2.5 cm (1") dome magnetic shielding type x 2	2.5 cm ドーム 防磁型 x 2

Frequency Response / 再生周波数帯域

FRONT L/R	160 Hz to 23 kHz
SUBWOOFER60 Hz to 160 Hz
TWEETER	4 kHz to 23 kHz

Impedance / インピーダンス

FRONT L/R	6 ohms
SUBWOOFER	3 ohms (6 ohms x 2)
TWEETER	6 ohms

■ Bluetooth Section / Bluetooth 部

Bluetooth Version / Bluetooth バージョン

.....Ver. 4.1

Supported Profile / 対応プロファイル

.....A2DP (Advanced Audio Distribution Profile)
SPP (Serial Port Profile)

Supported Audio CODEC / 対応コーデック

.....SBC, MPEG4 AAC

RF Output Power / 無線出力

.....Bluetooth class 2

Maximum Communication Range / 最大通信距離

..... 10 m (32.8 ft.)
(without obstructions / 障害物がないこと)

Supported Contents Protection / 対応コンテンツ保護

.....SCMS-T method

Operational Frequency / 動作周波数帯域

..... 2,402 MHz to 2,480 MHz

Maximum Output Power / 最大無線出力 (EIRP)

..... 20 dBm (100 mW)

■ General / 総合

Power Supply / 電源電圧

U, C models	AC 120 V, 60 Hz
T model	AC 220 V, 50 Hz
K model	AC 220 V, 60 Hz
A model	AC 240 V, 50 Hz
B model	AC 230 V, 50 Hz
G model	AC 220-240 V, 50/60 Hz
V model	AC 110 V, 60 Hz
J model	AC 100 V, 50/60 Hz

Power Consumption / 消費電力

..... 27 W

Standby Power Consumption / 待機時消費電力

HDMI CEC standby: OFF, Bluetooth standby: OFF

U, C, V, J models	0.3 W
T, K, A, B, G models	0.4 W

HDMI CEC standby: ON, Bluetooth standby: OFF

U, C, V, J models	0.7 W
T, K, A, B, G models	0.8 W

HDMI CEC standby: OFF, Bluetooth standby ON

U, C, V, J models	0.3 W
T, K, A, B, G models	0.5 W

HDMI CEC standby: ON, Bluetooth standby ON

U, C, V, J models	0.7 W
T, K, A, B, G models	0.8 W

Dimensions (W x H x D) / 寸法 (幅×高さ×奥行き)

Installing the unit in front of a TV, etc. /

テレビの前などに設置

..... 890 x 53 x 131 mm (35" x 2-1/8" x 5-1/8")

Mounting the unit on a wall, with spacers /

壁掛け設置、スペーサーあり

..... 890 x 131 x 62 mm (35" x 5-1/8" x 2-3/8")

Weight / 質量

..... 3.4 kg (7.5 lbs.)

Finish / 仕上げ

[YAS-107]

U, C, T, K, A, B, G, V, J models
 Black color |

[ATS-1070]

U, T, A, V models
 Black color |

Accessories / 付属品

Remote control (with battery)	x 1
Lithium battery (CR2025)	x 1
Optical digital audio cable (1.5 m)	x 1
Analog audio cable [ATS-1070]	x 1
Spacer	x 2
Mounting template	x 1
USB cable (for update)	x 1
Power cable	x 1

* Specifications are subject to change without notice.

※ 参考仕様および外観は、製品の改良のため予告なく変更することがあります。

8

YAS-107/ATS-1070

UU.S.A. model BBritish model
 CCanadian model GEuropean model
 TChinese model VTaiwan model
 KKorean model JJapanese model
 AAustralian model



The *Bluetooth*® word mark and logos are registered trademarks owned by *Bluetooth* SIG, Inc. and any use of such marks by Yamaha Corporation is under license.

Bluetooth® のワードマークおよびロゴは、*Bluetooth* SIG, Inc. が所有する登録商標であり、ヤマハ株式会社はこれらのマークをライセンスに基づいて使用しています。



Manufactured under license from Dolby Laboratories. Dolby, Dolby Audio, Pro Logic, and the double-D symbol are trademarks of Dolby Laboratories.

ドルビーラボラトリーズからの実施権に基づき製造されています。Dolby、ドルビー、Dolby Audio、Pro Logic 及びダブル D 記号はドルビーラボラトリーズの商標です。



Manufactured under license from DTS, Inc. Manufactured under license from DTS, Inc. DTS, the Symbol, DTS and the Symbol together, DTS Digital Surround, and DTS Virtual:X are registered trademarks or trademarks of DTS, Inc. in the United States and/or other countries. © DTS, Inc. All Rights Reserved.

本製品は DTS, Inc. のライセンスに基づき製造しています。DTS、そのシンボルマーク、DTS とそのシンボルマークの組み合わせ、DTS Digital Surround、DTS Virtual:X は米国及びその他の国々における DTS, Inc. の登録商標又は商標です。© DTS, Inc. All Rights Reserved.



Manufactured under license from DTS Licensing Limited. DTS, the Symbol, & DTS and the Symbol together are registered trademarks, and DTS Digital Surround is a trademark of DTS, Inc. © DTS, Inc. All Rights Reserved.

HDMI

The terms HDMI, the HDMI Logo, and High-Definition Multimedia Interface are trademarks or registered trademarks of HDMI Licensing LLC in the United States and other countries.

HDMI、HDMI ロゴ、および High-Definition Multimedia Interface は、HDMI Licensing, LLC の商標または登録商標です。

Blu-ray

“Blu-ray Disc™”, “Blu-ray™”, and the logos are trademarks of the Blue-ray Disc Association.

「ブルーレイ™」および「ブルーレイディスク™」はブルーレイディスクアソシエーションの商標です。

iPhone 商標は、アイホン株式会社のライセンスに基づき使用されています。



AAC ロゴマークはドルビーラボラトリーズの商標です。

本機の無線方式について

(Bluetooth)



「2.4」 2.4 GHz 帯を使用する無線設備
 「FH」 変調方式は周波数ホッピング (FH-SS 方式)
 「1」 想定干渉距離が 10 m 以内



..... 全帯域を回避可能

YAS-107/ATS-1070

• DIMENSIONS / 寸法図

In front of TV placing / テレビ前置き設置

Unit: mm (inch)
単位: mm (インチ)

Top view

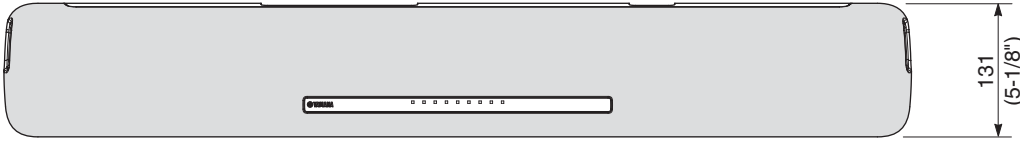

Front view

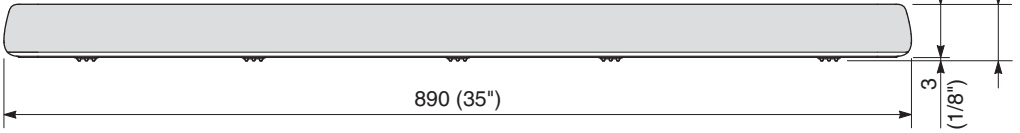

Rear view

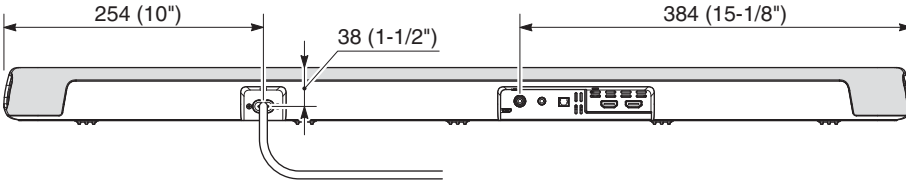

Wall mount setting with spacer / 壁掛け設置 スペース含む

Top view

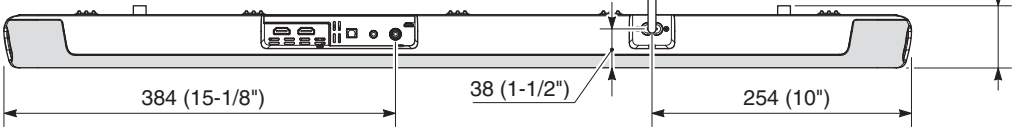

Front view

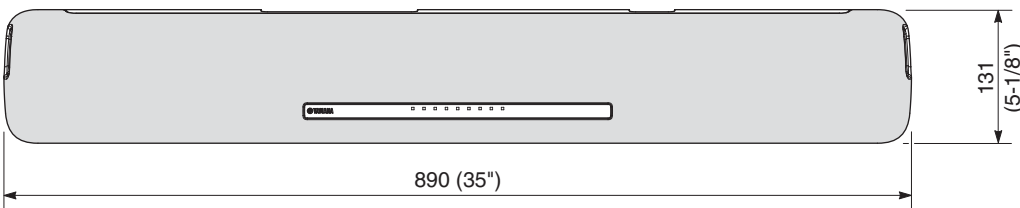

Side view

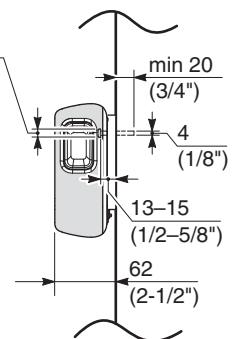

Rear view

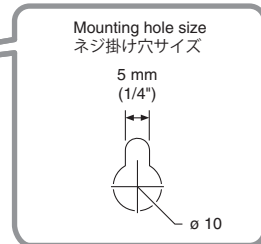
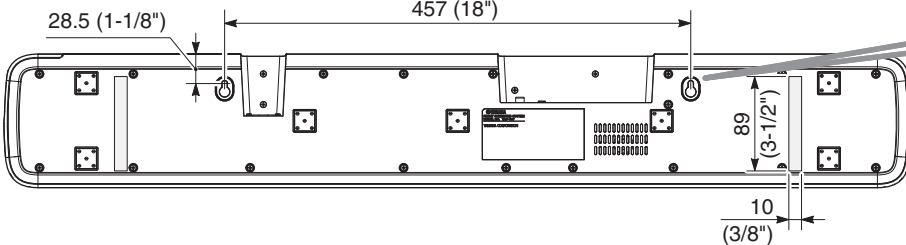

YAS-107/ATS-1070

INTERNAL VIEW

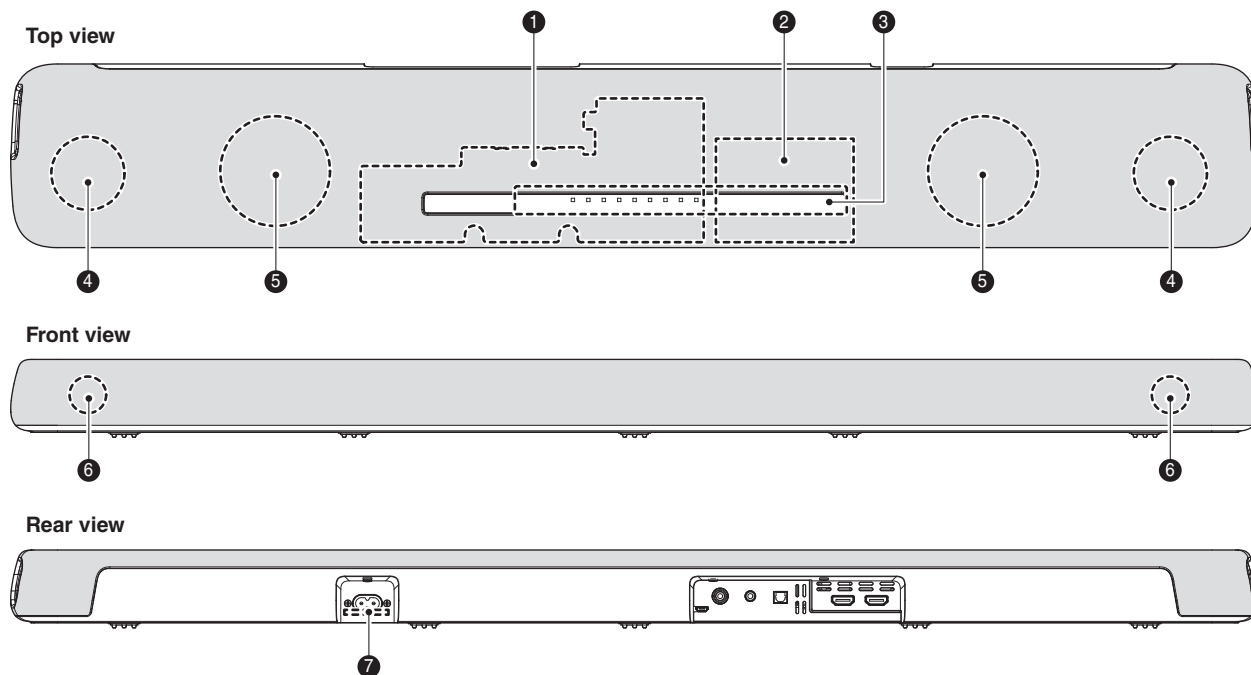

- | | |
|---------------------------------|--------------------|
| ① MAIN (BT, USB) P.C.B. | ⑤ DRIVER SUBWOOFER |
| ② POWER SUPPLY UNIT | ⑥ DRIVER TWEETER |
| ③ LENS P.C.B. | ⑦ MAIN (AC) P.C.B. |
| ④ DRIVER FULL-RANGE (FRONT L/R) | |

SERVICE PRECAUTIONS / サービス時の注意事項

Precaution for handling measuring instrument

Since the speaker output of this unit is BTL connected, the ground side of the measuring instrument to be connected to the speaker terminal MUST be kept in floating condition.

計測機器取り扱い上の注意

本機のスピーカー出力は BTL 接続となっていますので、スピーカー端子に接続する計測器のアース側はフローティング状態に保つ必要があります。

■ DISASSEMBLY PROCEDURES / 分解手順

(Remove parts in the order as numbered.)

Disconnect the power cable from the AC outlet.

(番号順に部品を外してください。)

AC 電源コンセントから、電源コードを抜いてください。

1. Removal of Bottom Cabinet Assembly (Fig. 1)

- a. Spread a rubber sheet and cloth for protection of this unit against any damage and place this unit on cloth with its bottom cabinet assembly facing up.
 - * Use full care not to cause any damage to the outer surface of the duct L and duct R as they are finished as the plastic mirror surface.
- b. Remove 22 screws (①).
- c. Lift up the bottom cabinet assembly.
 - * At this time, the bottom cabinet assembly and top cabinet assembly cannot be removed completely because cables are connected between these assemblies.
- d. Remove CN418 and CN601.
- e. Remove the bottom cabinet assembly.

1. ボトムキャビネット Ass'y の外し方 (Fig. 1)

- a. 本機に傷などが付かないようにゴムシートと布を敷き、本機をボトムキャビネット Ass'y が上になるように置きます。
 - ※ ポート L とポート R の外側はプラ鏡面のため、傷などが付かないように十分注意してください。
- b. ① のネジ 22 本を外します。
- c. ボトムキャビネット Ass'y を持ち上げます。
 - ※ この時はまだ、ボトムキャビネット Ass'y とトップキャビネット Ass'y の間にケーブルが接続されているため、完全に外すことはできません。
- d. CN418、CN601 を外します。
- e. ボトムキャビネット Ass'y を外します。

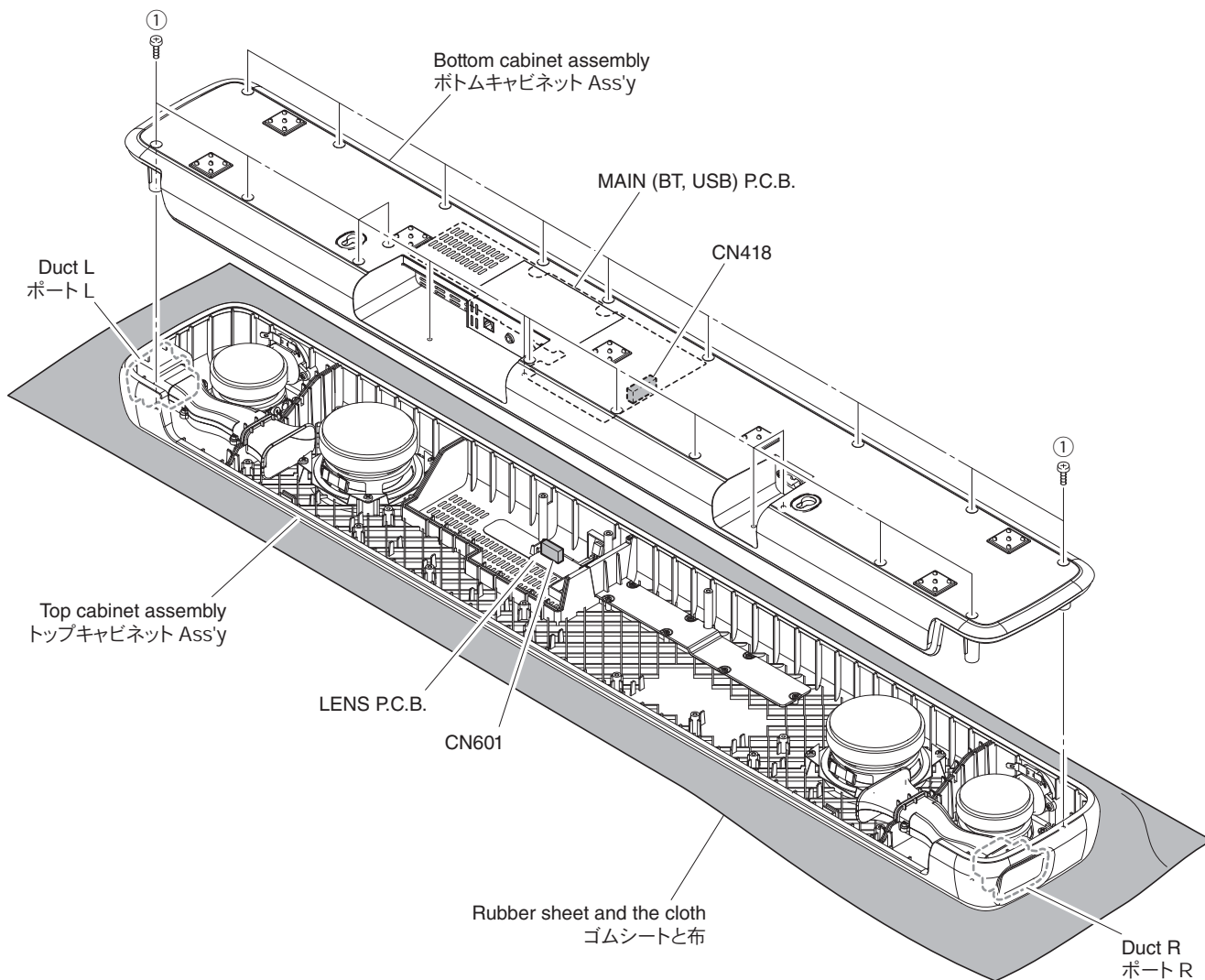

Fig. 1

2. How to Remove Parts Installed to the Bottom Cabinet Assembly

2-1. Removal of MAIN P.C.B. Assembly (Fig. 2)

* It is possible to remove the MAIN P.C.B. assembly more easily by removing the AMP top cover. Note, however, that the AMP top cover is adhered to the MAIN P.C.B. to prevent vibration. To remove the AMP top cover, prepare the rubber type bond without siloxane. When installing the MAIN P.C.B. assembly, use full care not to cause damage to the boss of the bottom cabinet.

- Remove 10 screws (②).
- Remove CON2.
- Remove the MAIN P.C.B. assembly.

2-2. Removal of Power Supply Unit (Fig. 2)

- Remove 4 screws (③).
- Remove the solder of the L/N connector and disconnect 2 cables.
- Remove the power supply unit.

2. ボトムキャビネット Ass'y に取り付けられているパーツの外し方

2-1. MAIN P.C.B. Ass'y の外し方 (Fig. 2)

※ MAIN P.C.B. Ass'y は AMP トップカバーを外すことでより簡単に外すことができます。ただし、AMP トップカバーは MAIN P.C.B. にビリ付き対策用に接着されています。AMP トップカバーを外す場合は、シロキサンプリーのゴム系ボンドを用意してください。また、MAIN P.C.B. Ass'y を取り付ける際は、ボトムキャビネットのボスを壊さないように十分注意してください。

- ②のネジ 10 本を外します。
- CON2 を外します。
- MAIN P.C.B. Ass'y を外します。

2-2. 電源ユニットの外し方 (Fig. 2)

- ③のネジ 4 本を外します。
- L/N 端子の半田を取り除き、ケーブル 2 本を外します。
- 電源ユニットを外します。

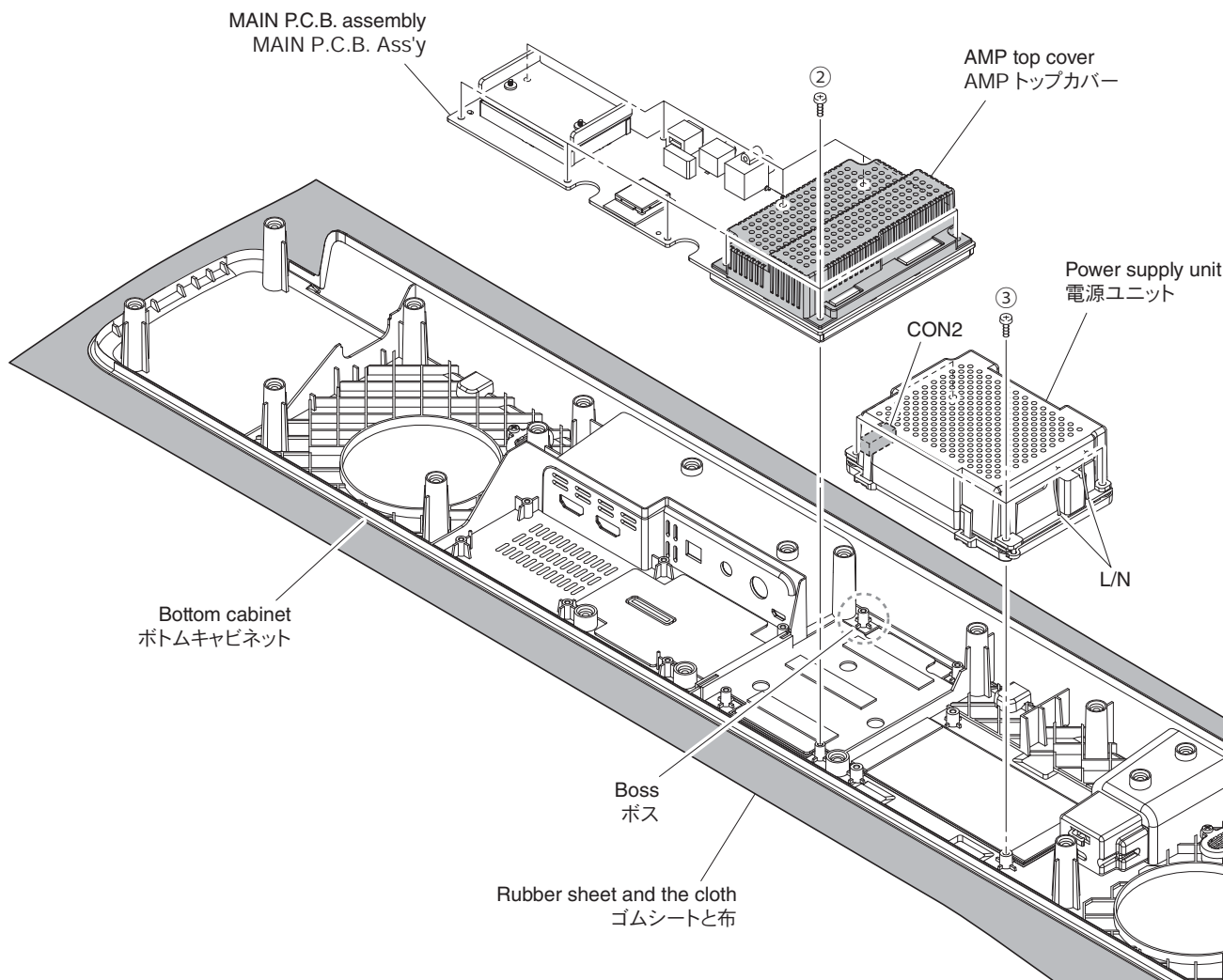

Fig. 2

2-3. Removal of MAIN (AC) P.C.B. (Fig. 3)

- a. Remove 2 screws (④).
- b. Remove the MAIN (AC) P.C.B.

2-3. MAIN (AC) P.C.B. の外し方 (Fig. 3)

- a. ④のネジ2本を外します。
- b. MAIN (AC) P.C.B.を外します。

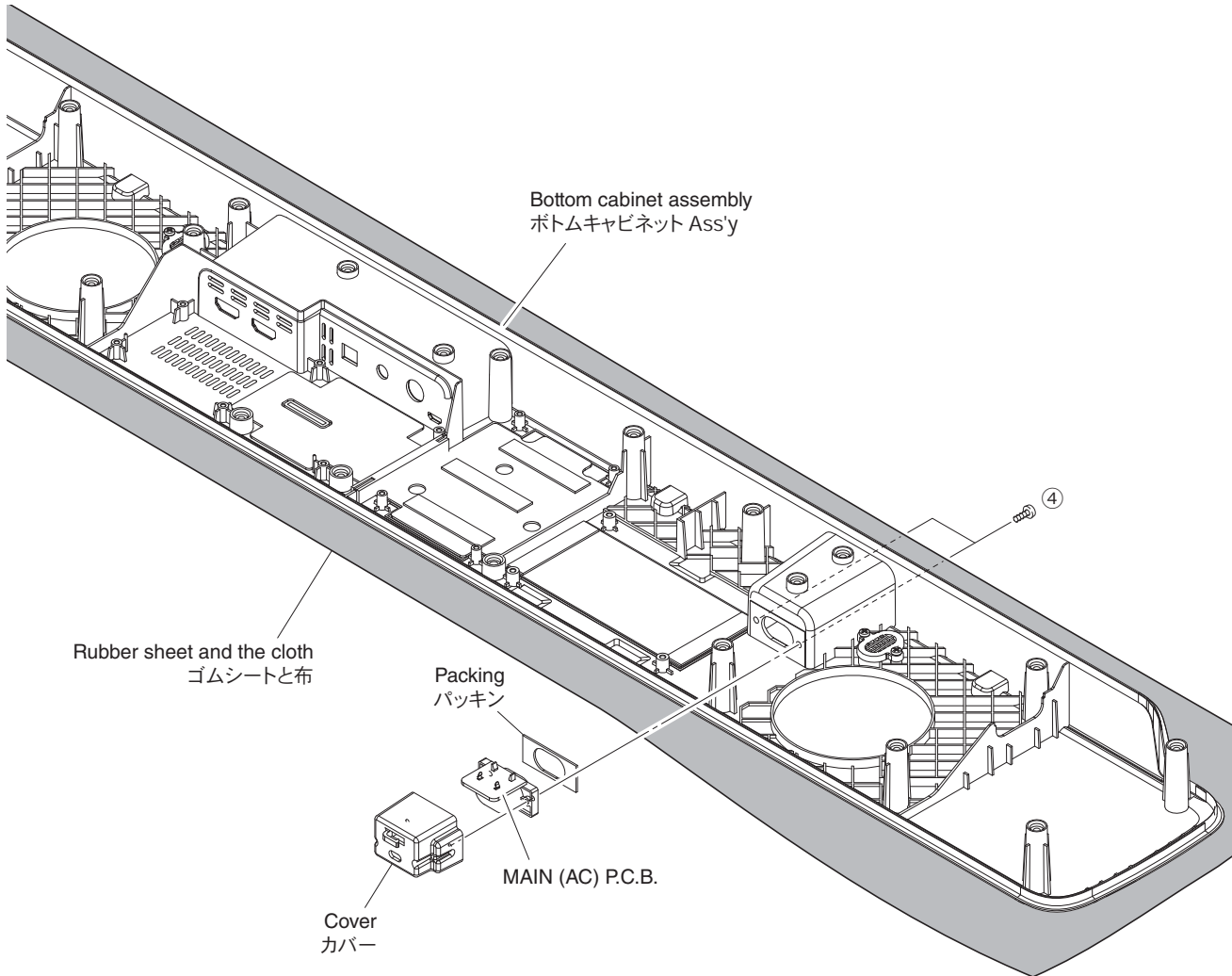

Fig. 3

3. How to Remove Parts Installed to the Top Cabinet Assembly

3-1. Removal of Driver Subwoofer and Driver Full-Range (Fig. 4)

* The driver removal procedure is the same for both right and left.

- Remove the duct.
- Remove 4 screws (⑤).
- Remove the solder of the connector and disconnect the cable.
- Remove the driver subwoofer or driver full-range.

3-2. Removal of Driver Tweeter (Fig. 4)

* The driver removal procedure is the same for both right and left.

- Remove 2 screws (⑥).
- Remove the solder of the connector and disconnect the cable.
- Remove the solder of the connector and remove the capacitor.
- Remove the driver tweeter.

3. トップキャビネット Ass'y に取り付けられているパーツの外し方

3-1. スピーカーユニット (サブウーファー)、スピーカーユニット (フルレンジ) の外し方 (Fig. 4)

※ スピーカーユニットの外し方は左右同じです。

- ポートを外します。
- ⑤のネジ4本を外します。
- コネクターの半田を取り除きケーブルを外します。
- スピーカーユニット (サブウーファー) または、スピーカーユニット (フルレンジ) を外します。

3-2. スピーカーユニット (ツイーター) の外し方 (Fig. 4)

※ スピーカーユニットの外し方は左右同じです。

- ⑥のネジ2本を外します。
- コネクターの半田を取り除きケーブルを外します。
- コネクターの半田を取り除きコンデンサを外します。
- スピーカーユニット (ツイーター) を外します。

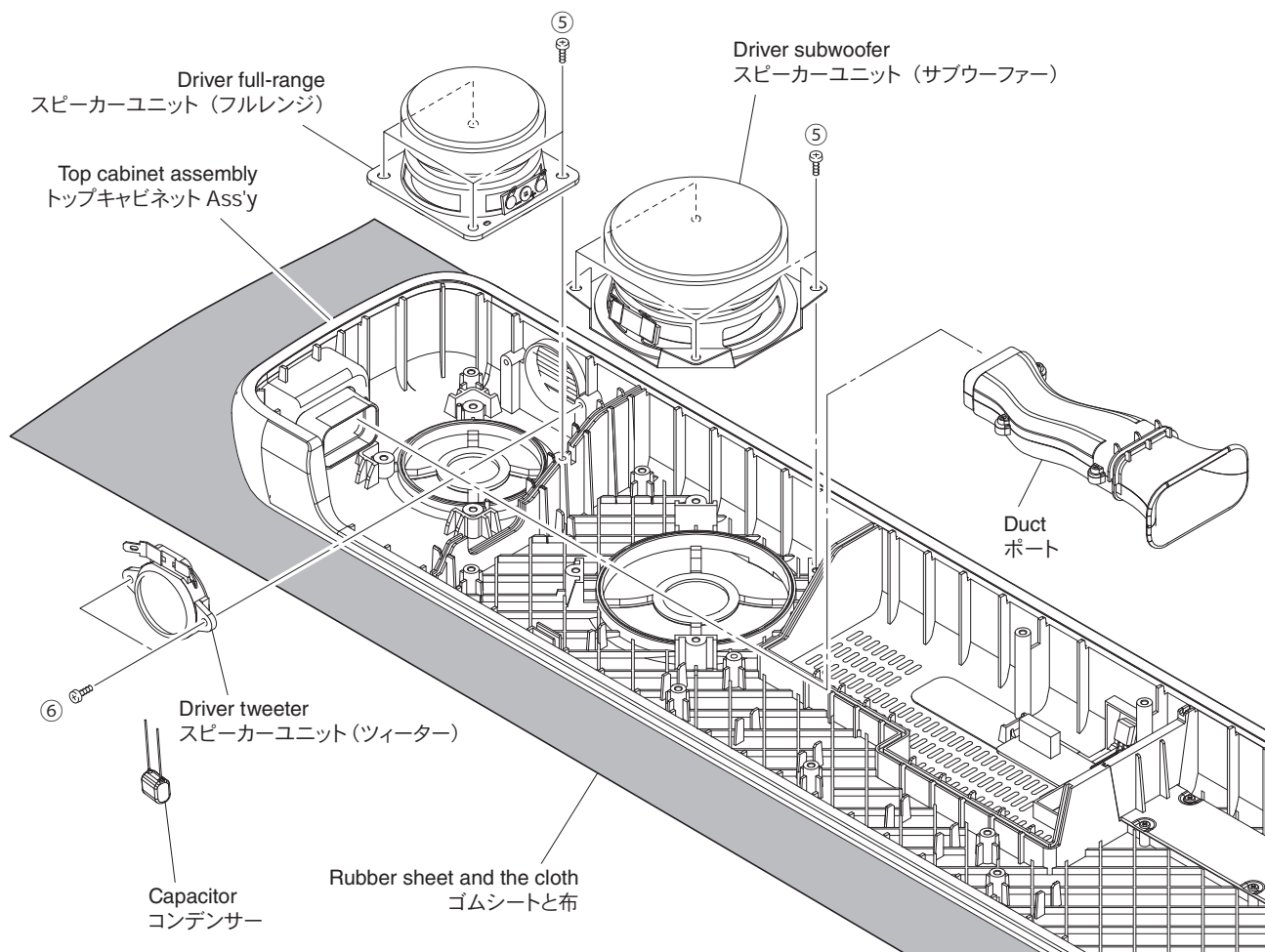

Fig. 4

3-3. Removal of LENS P.C.B. (Fig. 5)

- a. Remove 7 screws (⑦).
- b. Remove the LENS P.C.B.

3-3. LENS P.C.B. の外し方 (Fig. 5)

- a. ⑦のネジ7本を外します。
- b. LENS P.C.B.を外します。

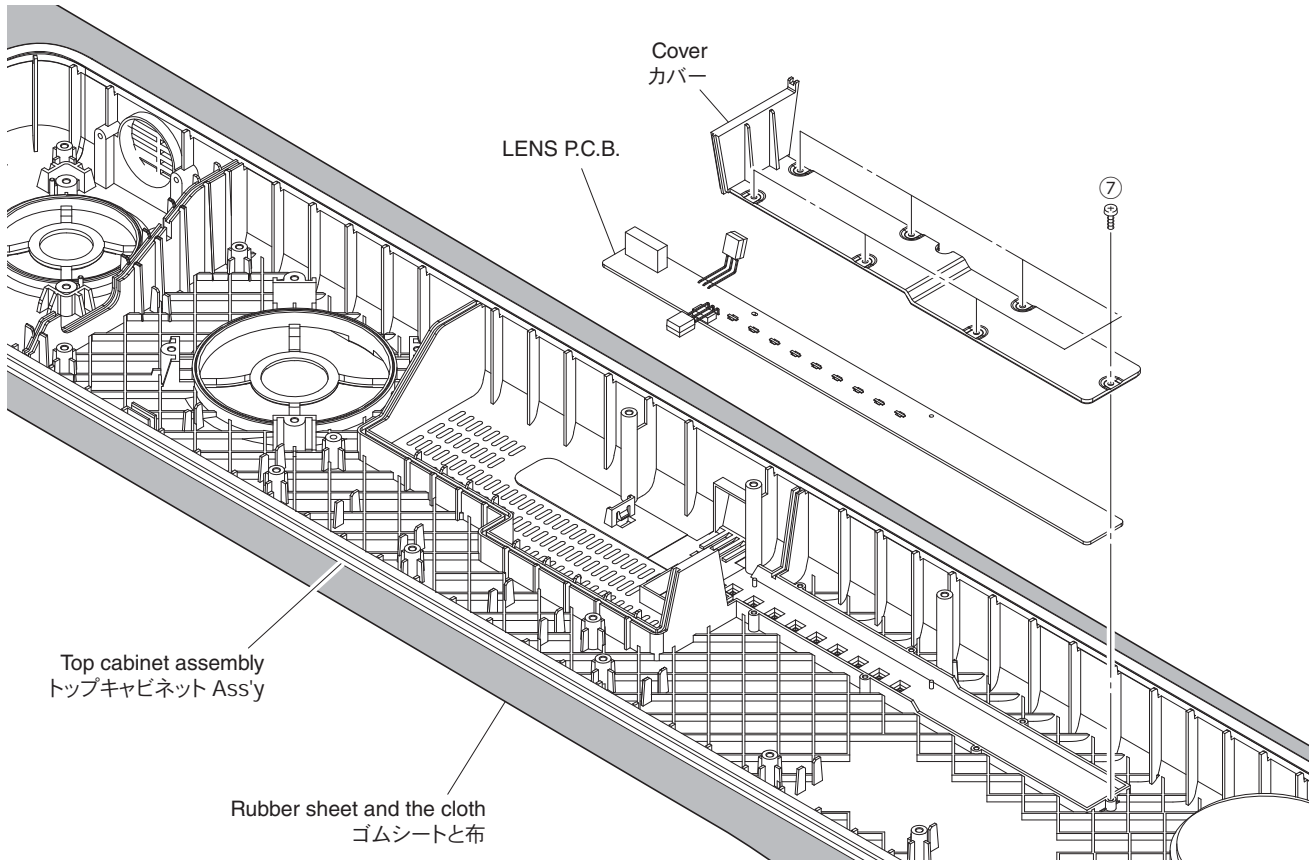

Fig. 5

■ UPDATING FIRMWARE / ファームウェアのアップデート

When the following part is replaced, the firmware must be updated to the latest version.

MAIN P.C.B.

下記の部品を交換した場合、ファームウェアを最新バージョンにアップデートする必要があります。

MAIN P.C.B.

● Confirmation of firmware version

- * It is not possible to check the firmware version before and after updating the firmware.

● ファームウェアのバージョンの確認

- ※ ファームウェアのアップデート前後に、ファームウェアバージョンの確認はできません。

● Initializing the back-up IC

After updating the firmware, the back-up IC MUST be initialized by the following procedure store the setting information properly.

Connect the power cable of this unit to the AC outlet and turn off the power.

Then, while touching the “

● バックアップ IC の初期化

ファームウェアのアップデート後、設定情報を正常に保存するために、下記の方法でバックアップ IC を初期化する必要があります。

本機の電源コードを AC コンセントに接続し、電源をオフにします。

次に “

すべてのインジケーターが点滅し、初期化が完了します。

● Required Tools

- USB storage device
(For USB2.0 High speed)
- USB cable (accessory)
Specification: micro USB (B type, male) /
USB (A type, female)
- Latest firmware

● 必要なツール

- USB フラッシュメモリー
(USB2.0、High speed 対応)
- USB ケーブル (付属品)
仕様: micro USB (B type、オス) /
USB (A type、メス)
- 最新のファームウェア

● Preparation

1. Download the latest firmware from the specified download source to the folder of the PC.
2. Copy the latest firmware from the PC to the root folder of the USB storage device.

Note: When the latest firmware is copied to a sub-folder of the USB storage device, the update will not proceed.

● 準備

1. 指定のダウンロード先から、最新のファームウェアを PC のフォルダへダウンロードしてください。
2. PC から USB フラッシュメモリーのルートフォルダへ最新のファームウェアをコピーします。

注意: 最新のファームウェアをサブフォルダにコピーした場合、書き込みはできません。

● **Connection**

- * Disconnect the power cable of this unit from the AC outlet.

Connect the USB storage device to the UPDATE ONLY jack of this unit as shown below. (Fig. 1)

● **接続**

- ※ 本機の電源コードを AC コンセントから抜きます。

本機のアップデート専用端子と USB フラッシュメモリーを下記のように接続します。(Fig. 1)

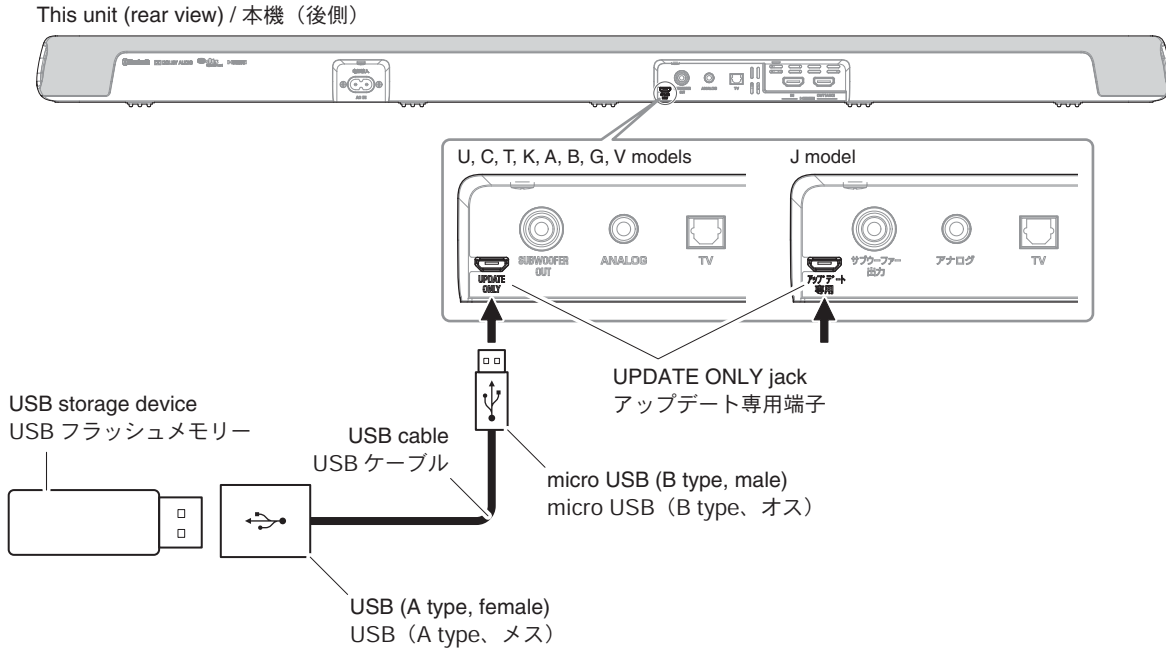





Fig. 1

● Operation Procedures

1. Connect the power cable of this unit to the AC outlet.
 2. Turn off the power of this unit. (Fig. 2)
 3. Keep touching the “” (volume -) and “” (power) keys until the clear voice indicator flashes. (Fig. 2)
- Update of the firmware starts automatically.

● 操作手順

1. 本機の電源コードを AC コンセントに接続します。
 2. 本機の電源をオフにします。(Fig. 2)
 3. “” (音量-) と “” (電源) キーをクリアボイスインジケータが点滅するまでタッチし続けます。(Fig. 2)
- ファームウェアのアップデートが自動的に開始されます。

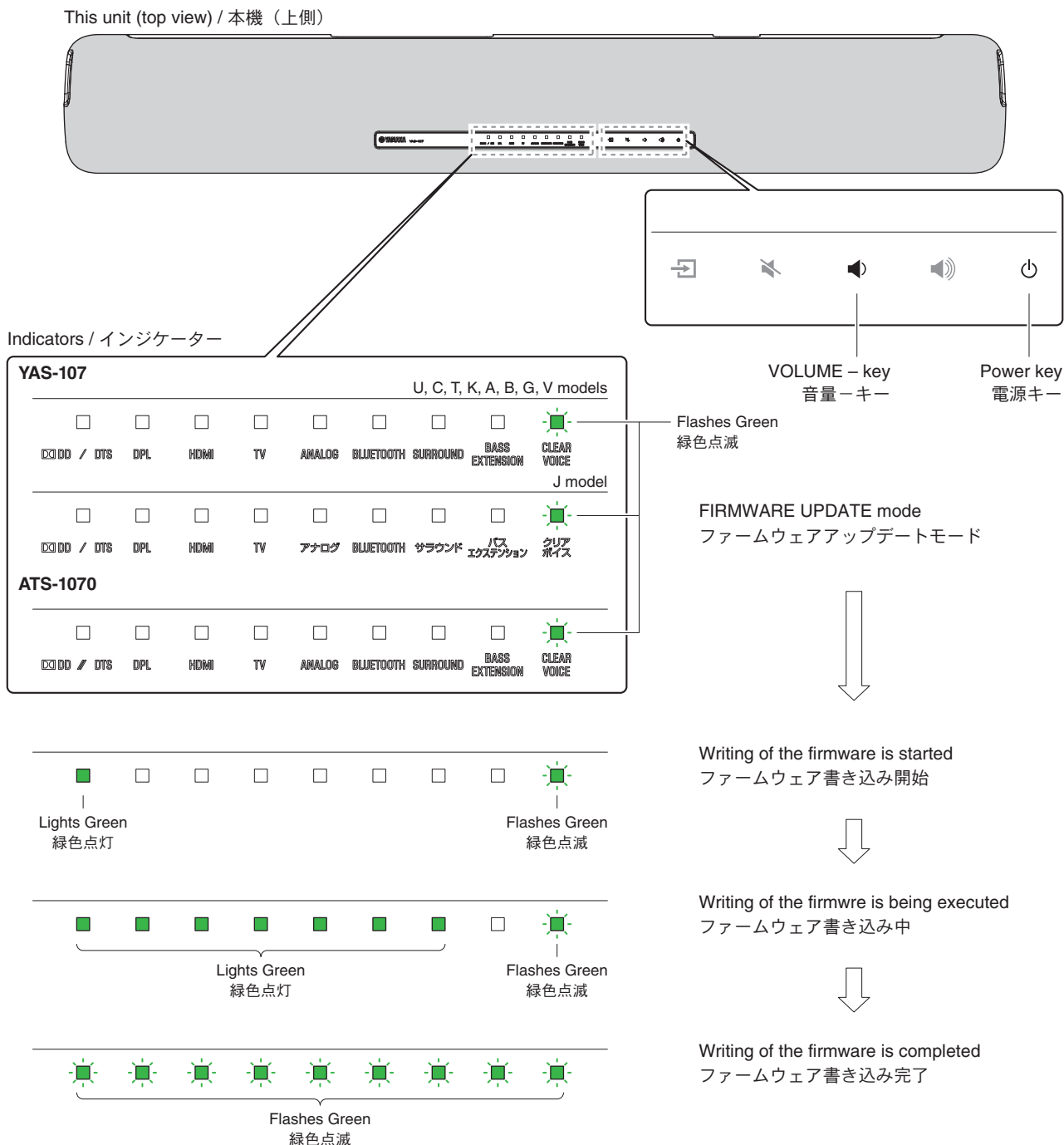



Fig. 2





* If writing of the firmware has failed, disconnect the power cord from the AC outlet and perform the firmware updating procedure again from the beginning.

※ ファームウェアの書き込みに失敗した場合、電源コードを AC コンセントから抜き、ファームウェアのアップデートを最初からやり直してください。

5. When writing of the firmware is completed, all indicators flash. (Fig. 2)
6. Touch the “” (power) key to turn off the power. (Fig. 2)
7. Remove the USB storage device from the UPDATE ONLY jack. (Fig. 2)

5. ファームウェアの書き込みが完了すると、全てのインジケータが点滅します。(Fig. 2)
6. “” (電源) キーをタッチして電源を切ります。(Fig. 2)
7. アップデート専用端子から USB フラッシュメモリーを抜きます。(Fig. 2)

List of error display / エラー表示一覧

		Display of indicator インジケータの表示									
		 DD / DTS	DPL	HDMI	TV	ANALOG アナログ	BLUETOOTH	SURROUND サラウンド	BASS EXTENSION バス エクステンション	CLEAR VOICE クリア ボイス	Factor 要因
Error 1 エラー 1	 Flashes Red 赤色点滅										No the USB storage device connected USB フラッシュメモリーが接続されていない File name was wrong ファイル名が間違っていた
Error 2 エラー 2	 Flashes Red 赤色点滅									 Flashes Green 緑色点滅	Time out during writing (1 minute) 書き込み中のタイムアウト (1分) USB storage device is unplugged during writing 書き込み中に USB フラッシュメモリーが抜かれた

YAS-107/ATS-1070

■ PROTECTION DISPLAY / プロテクションの表示

If there is anything abnormal with this unit, its protection function works to turn off the power even if it is turned on.

Touch the "⏻" (power) key again to turn on the power, and the "DD / DTS" indicator indicates the causal factor of the protection function.

本機に異常がある場合、電源を入れてもプロテクションの動作により電源が切れます。

もう一度 "⏻" (電源) キーをタッチして電源を入れると、"DD / DTS" インジケータを使って、プロテクションの要因が表示されます。

● Protection Display

● プロテクションの表示

This unit / 本機 (Top view / 上側)

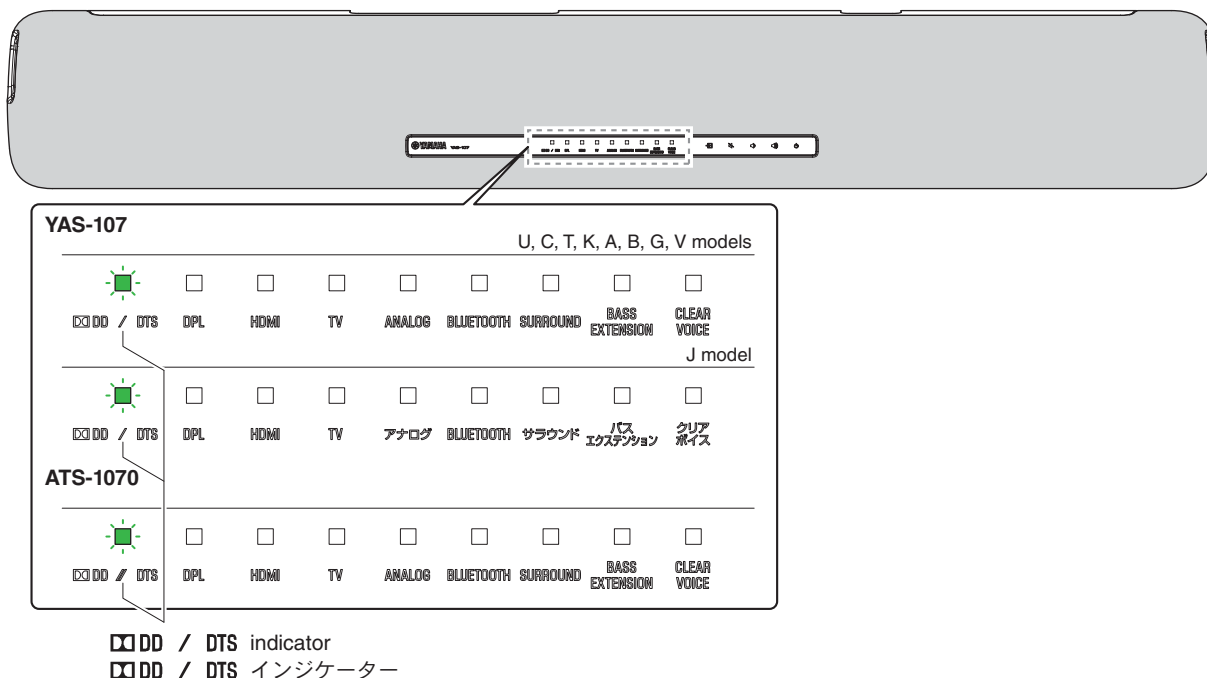

Flashing pattern

For the protection function display, the same flashing pattern is repeated 5 times.

点滅パターン

プロテクション表示は同じ点滅パターンを5回繰り返します。

Lit color 点灯色	"DD / DTS" indicator flashing pattern "DD / DTS" インジケータの点滅パターン		
	Once 1回	Twice 2回	3 times 3回
Green 緑	Abnormal of digital amplifier デジタルアンプの異常	Thermal abnormal of digital amplifier デジタルアンプの温度異常	PRI protection PRI プロテクション
Amber 橙			

Examples of indication / 表示例

Types of protection function プロテクションの種類		"STATUS" indicator flashing pattern "ステータス" インジケータの点滅パターン	
		Legend	Pattern
Thermal abnormal of digital amplifier デジタルアンプの温度異常	Twice flashing 点滅2回	■ : Lit / 点灯 □ : Off / 消灯	

* The same flashing pattern is repeated 5 times.
同じ点滅パターンを5回繰り返します。

MEMO

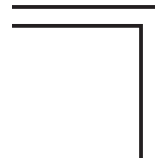
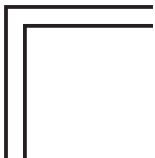

YAS-107/ATS-1070

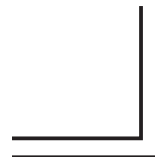
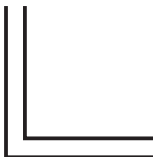

1 ■ BLOCK DIAGRAMS

All Section Block Diagram

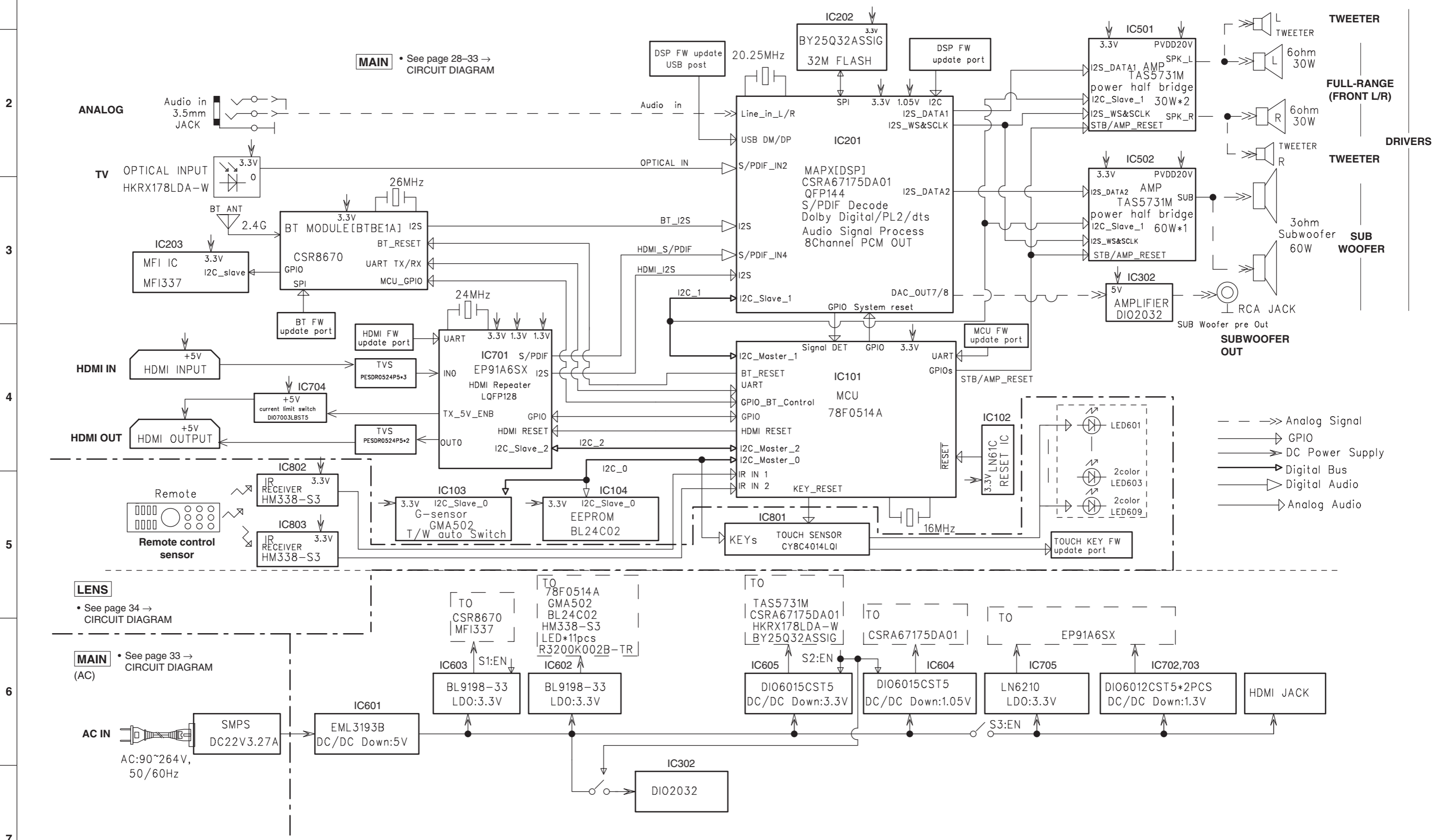

Power Supply Section Block Diagram

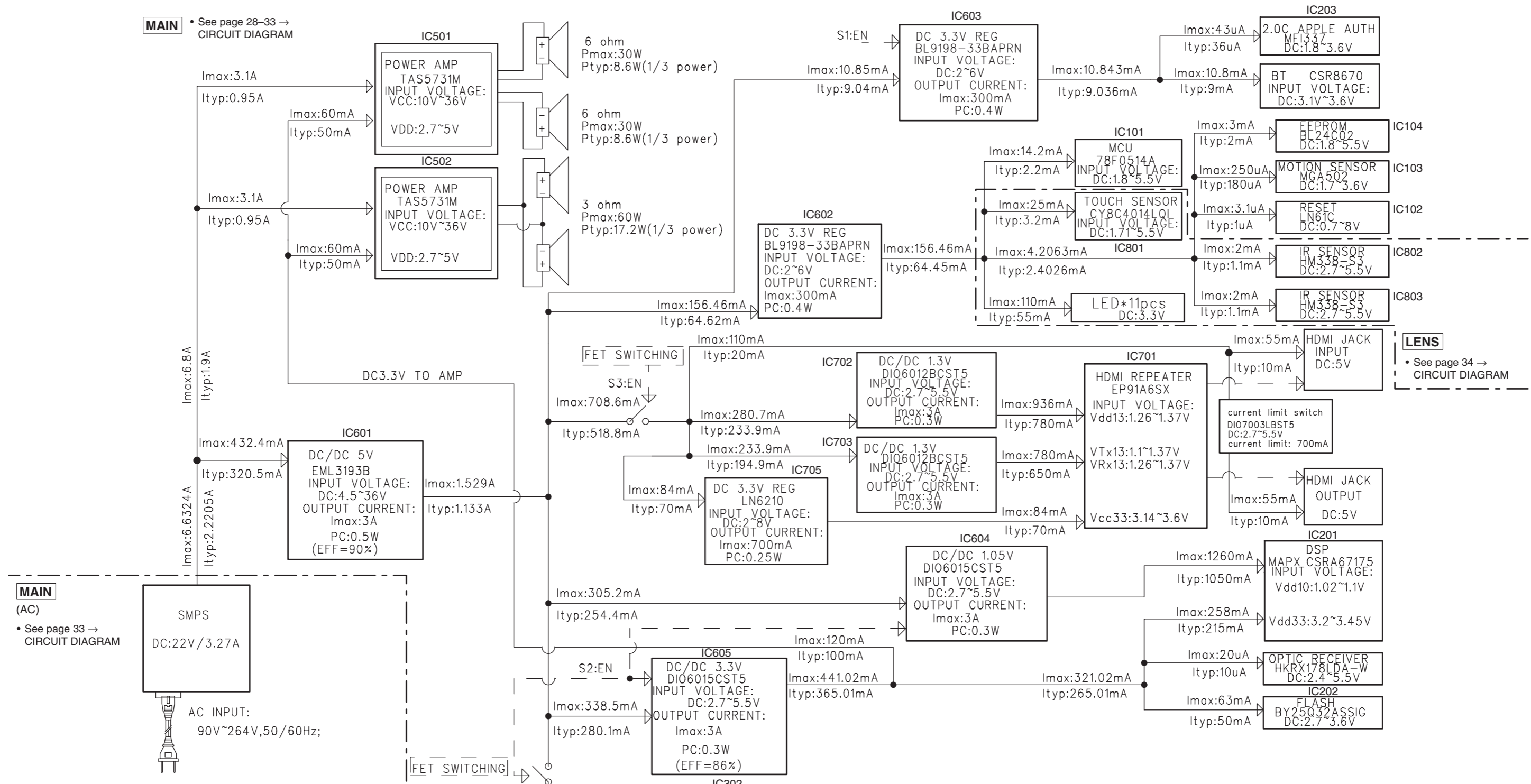

Power mode	S1	S2	S3	Power Consumption
Power ON	ON	ON	ON	—
Standby	ECO	OFF	OFF	<0.5W
	BT	ON	OFF	<2.0W
	HDMI	OFF	ON	<2.0W

1 ■ WIRING DIAGRAM

2

3

4

5

6

7

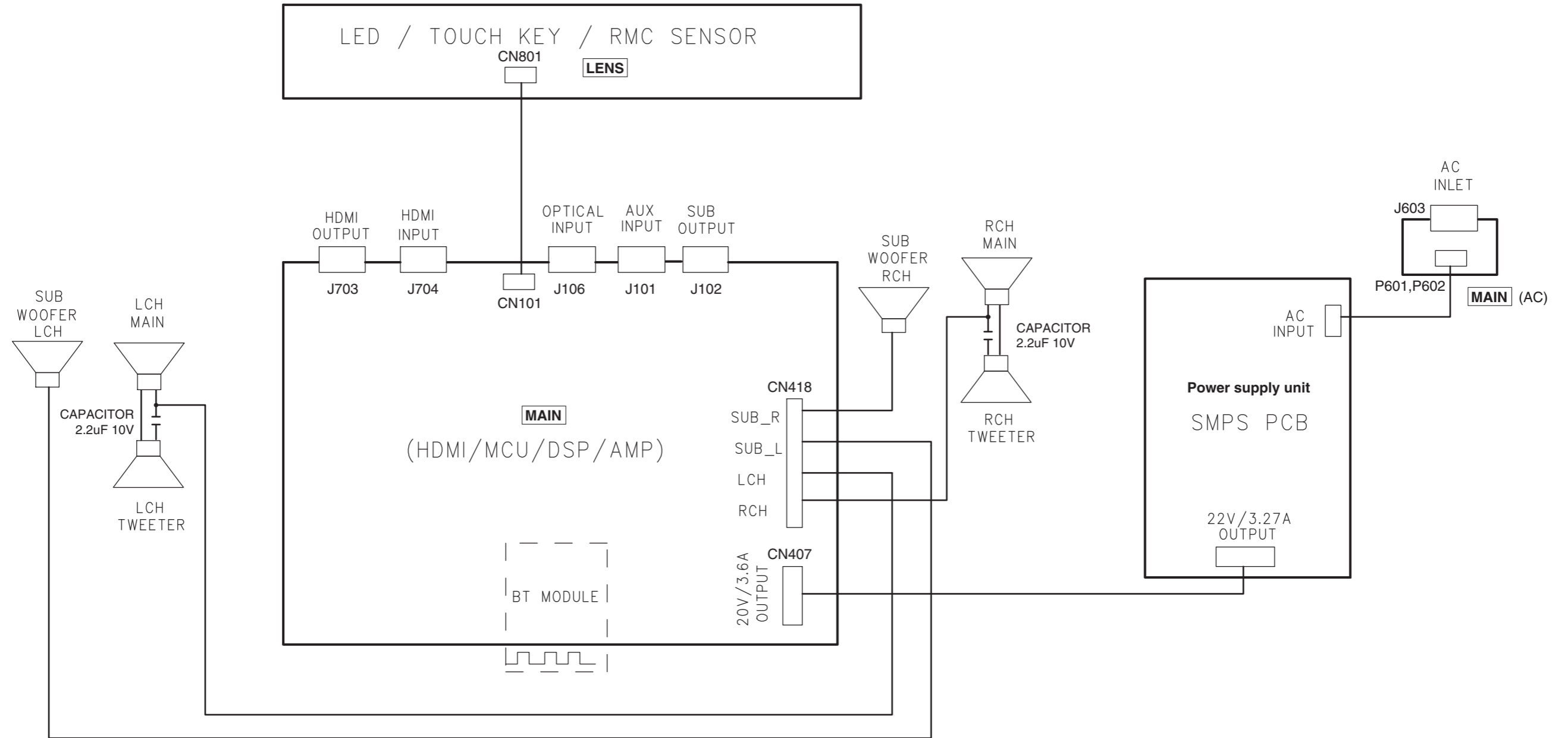

PRINTED CIRCUIT BOARDS

FOR INFORMATION ONLY (COMPONENT PARTS NOT AVAILABLE)

MAIN (Side A)

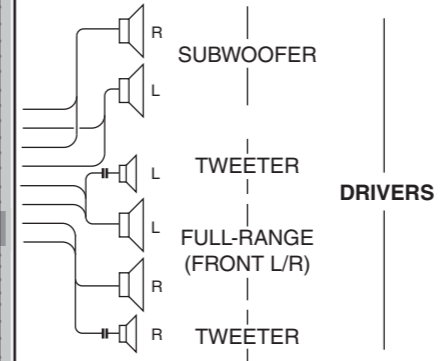
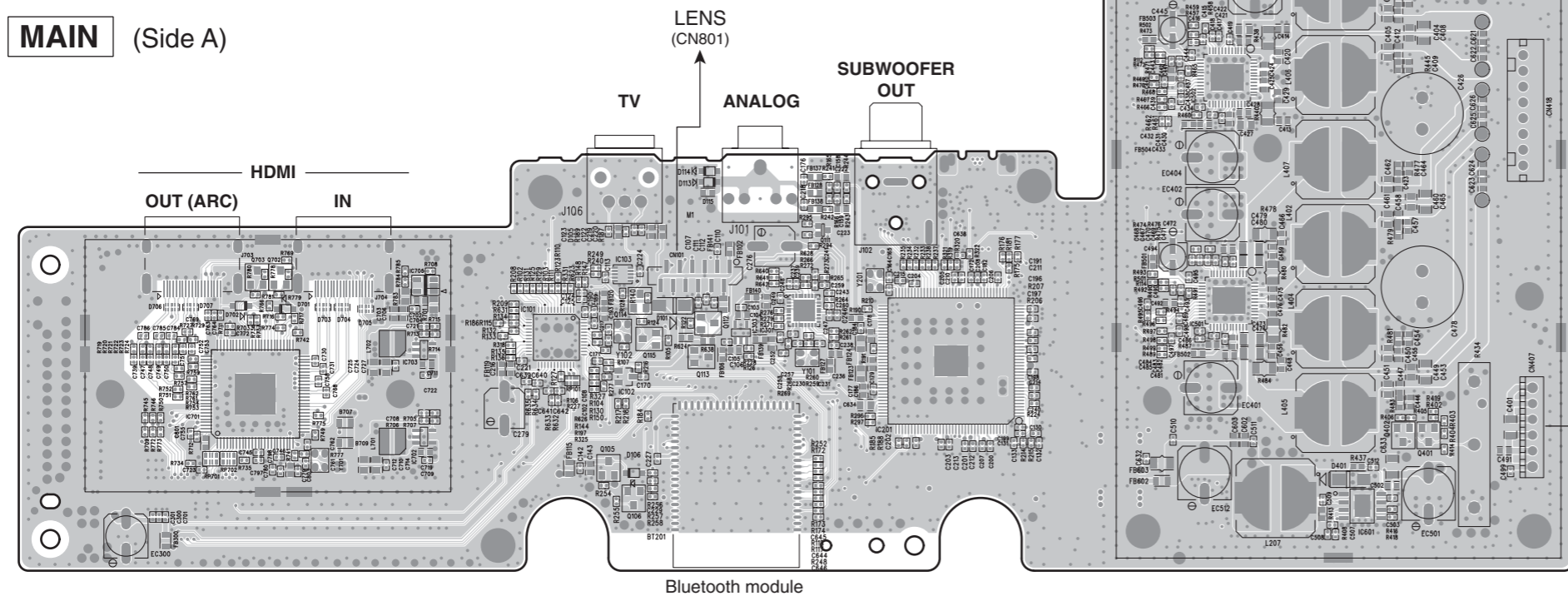

Note:
Precaution for handling measuring instrument
 Since the speaker output of this unit is BTL connected, the ground side of the measuring instrument to be connected to the speaker terminal MUST be kept in floating condition.

注意：
計測機器取り扱い上の注意
 本機のスピーカー出力はBTL接続となっていますので、スピーカー端子に接続する計測器のアース側はフローティング状態に保つ必要があります。

Power supply unit

MAIN (Side B)

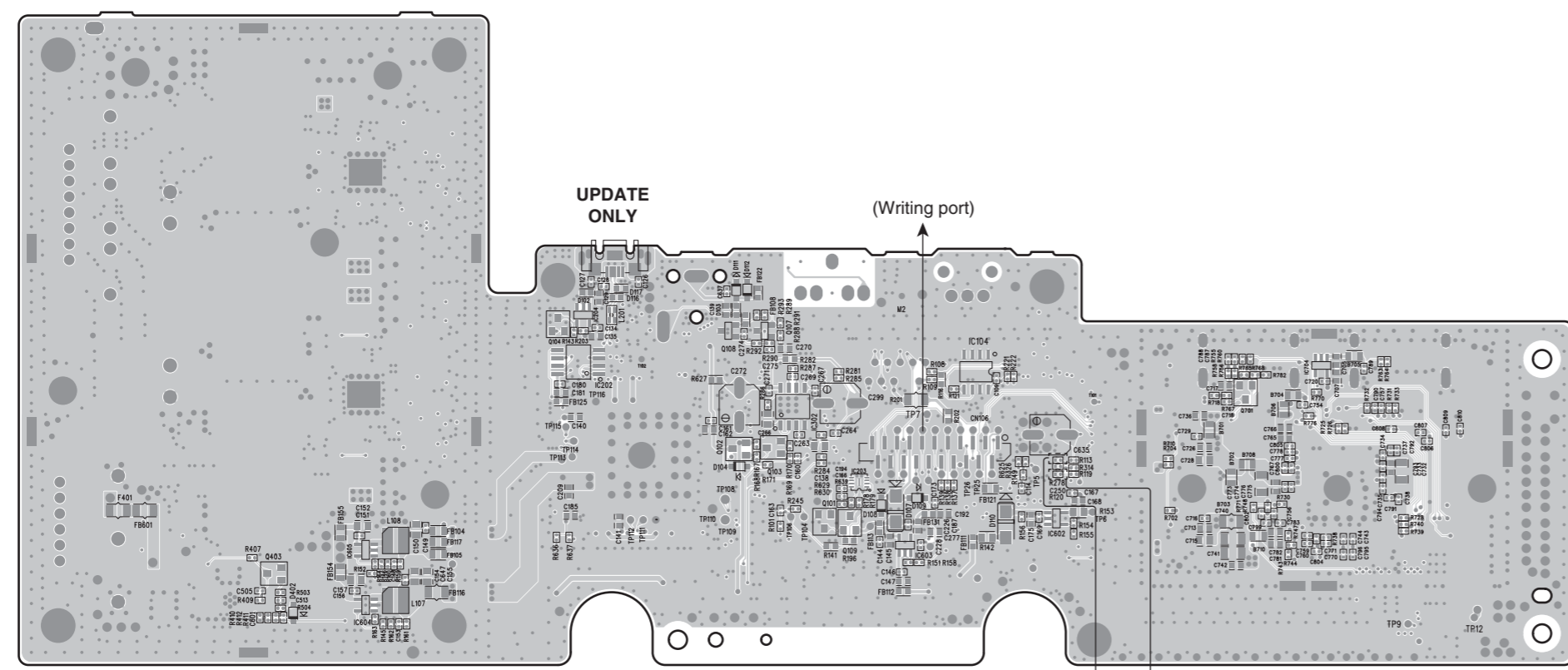

MAIN (Side A) (AC)

MAIN (Side B) (AC)

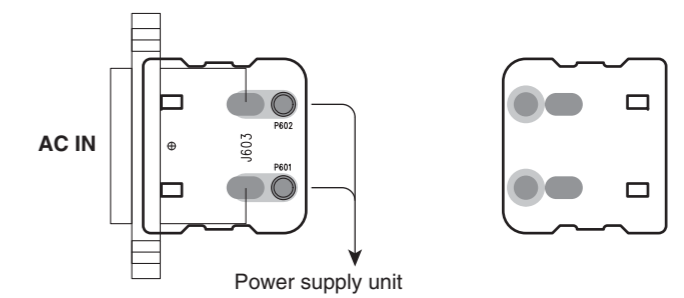

J model ATS-1070

CIRCUIT DIAGRAMS

FOR INFORMATION ONLY (COMPONENT PARTS NOT AVAILABLE)

MAIN 1/6

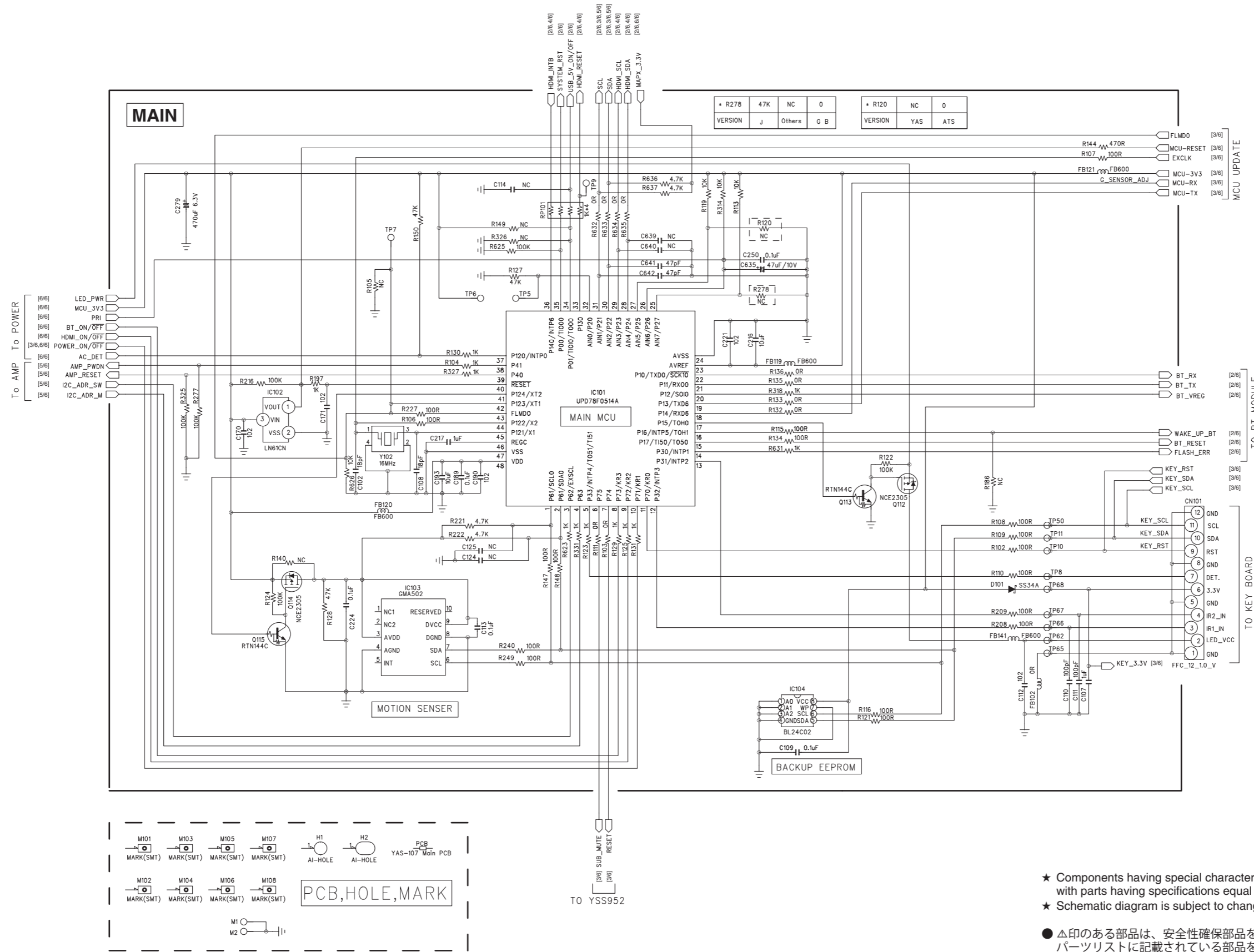

Page 34 B2
to LENS_CN801

★ Components having special characteristics are marked Δ and must be replaced with parts having specifications equal to those originally installed.
★ Schematic diagram is subject to change without notice.

● Δ 印のある部品は、安全性確保部品を示しています。部品の交換が必要な場合、パーツリストに記載されている部品を使用してください。
● 本回路図は標準回路図です。改良のため予告なく変更することがあります。

MAIN 3/6

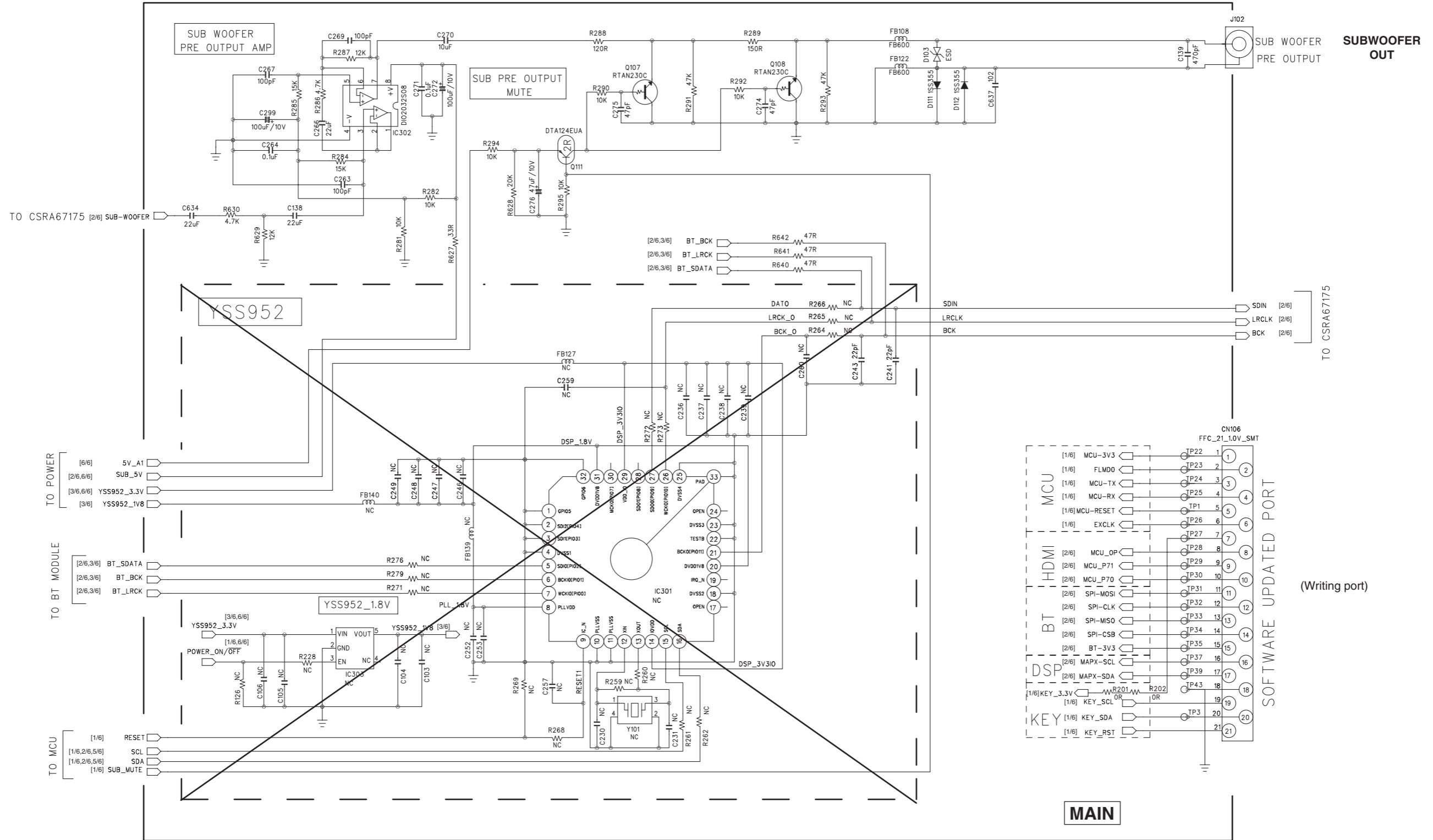

MAIN

★ Components having special characteristics are marked Δ and must be replaced with parts having specifications equal to those originally installed.
 ★ Schematic diagram is subject to change without notice.

● Δ 印のある部品は、安全性確保部品を示しています。部品の交換が必要な場合、パーツリストに記載されている部品を使用してください。
 ● 本回路図は標準回路図です。改良のため予告なく変更することがあります。

MAIN 4/6

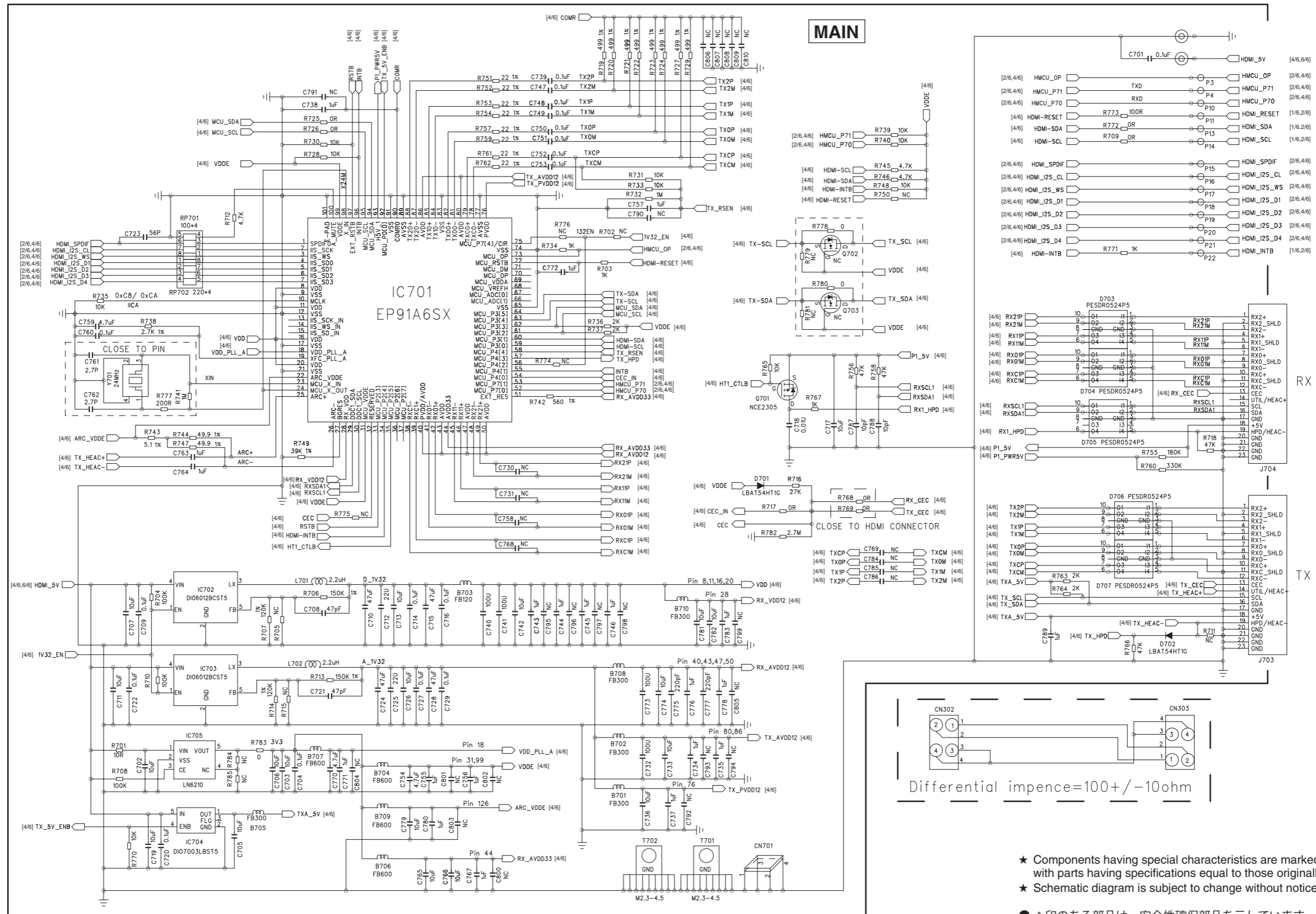

★ Components having special characteristics are marked Δ and must be replaced with parts having specifications equal to those originally installed.
 ★ Schematic diagram is subject to change without notice.

● Δ 印のある部品は、安全性確保部品を示しています。部品の交換が必要な場合、パーツリストに記載されている部品を使用してください。
 ● 本回路図は標準回路図です。改良のため予告なく変更することがあります。

MAIN 5/6

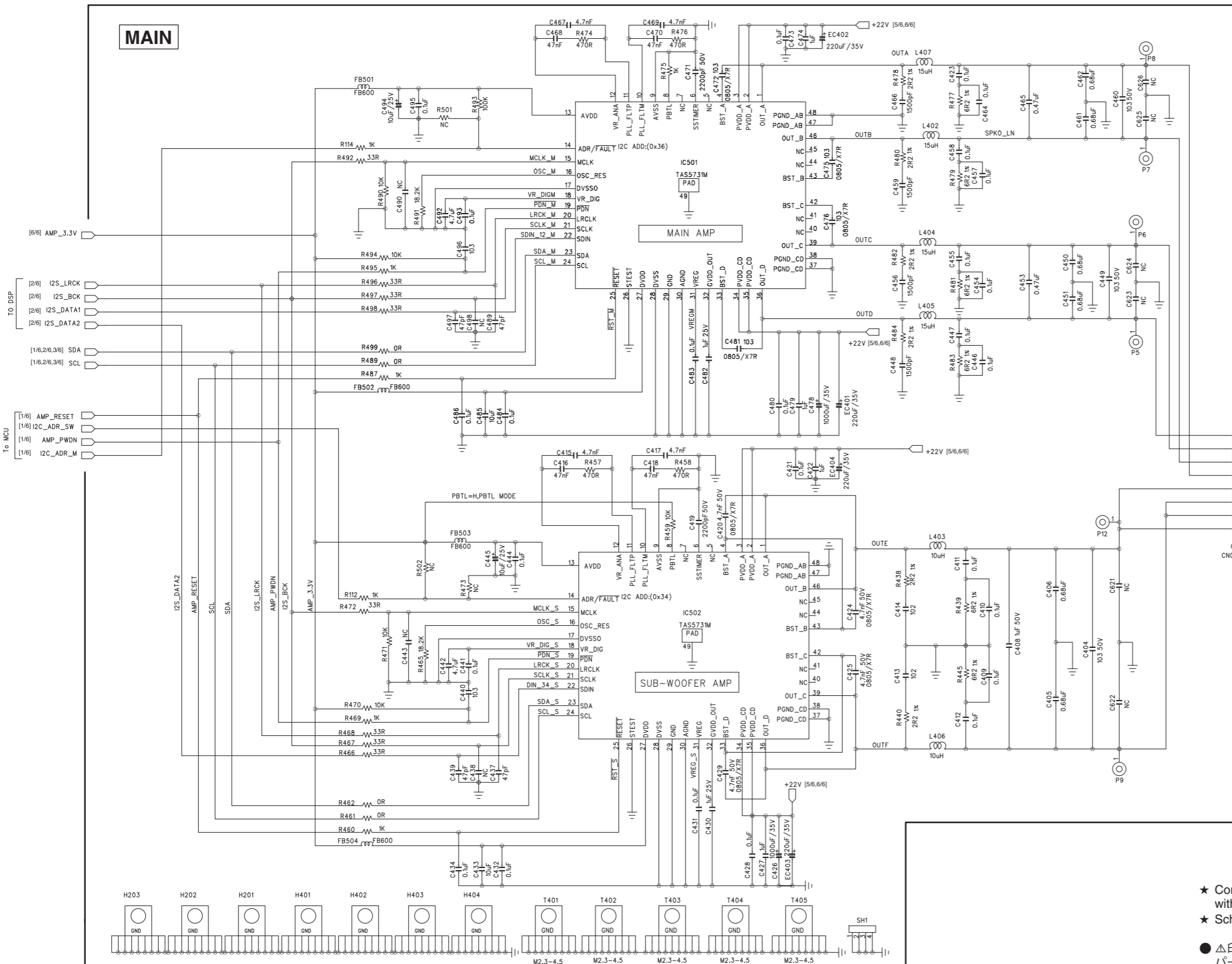

Note:
Precaution for handling measuring instrument
 Since the speaker output of this unit is BTL connected, the ground side of the measuring instrument to be connected to the speaker terminal MUST be kept in floating condition. MUST be kept in floating condition.

注意:
計測機器取り扱い上の注意
 本機のスピーカー出力はBTL接続となっていますので、スピーカー端子に接続する計測器のアース側はフローティング状態に保つ必要があります。

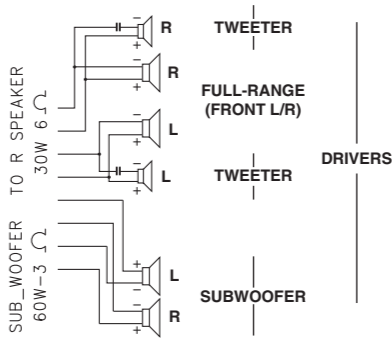

- ★ Components having special characteristics are marked Δ and must be replaced with parts having specifications equal to those originally installed.
- ★ Schematic diagram is subject to change without notice.
- Δ 印のある部品は、安全性確保部品を示しています。部品の交換が必要な場合、パーツリストに記載されている部品を使用してください。
- 本回路図は標準回路図です。改良のため予告なく変更することがあります。

MAIN 6/6

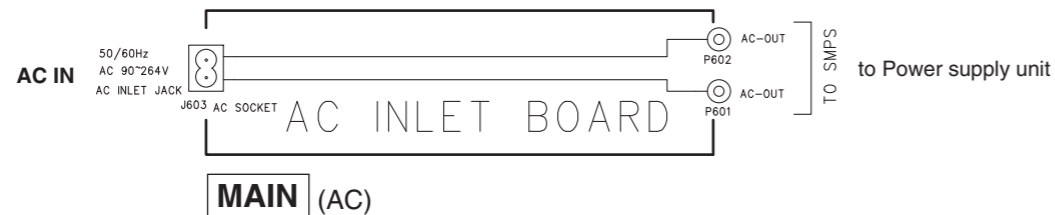
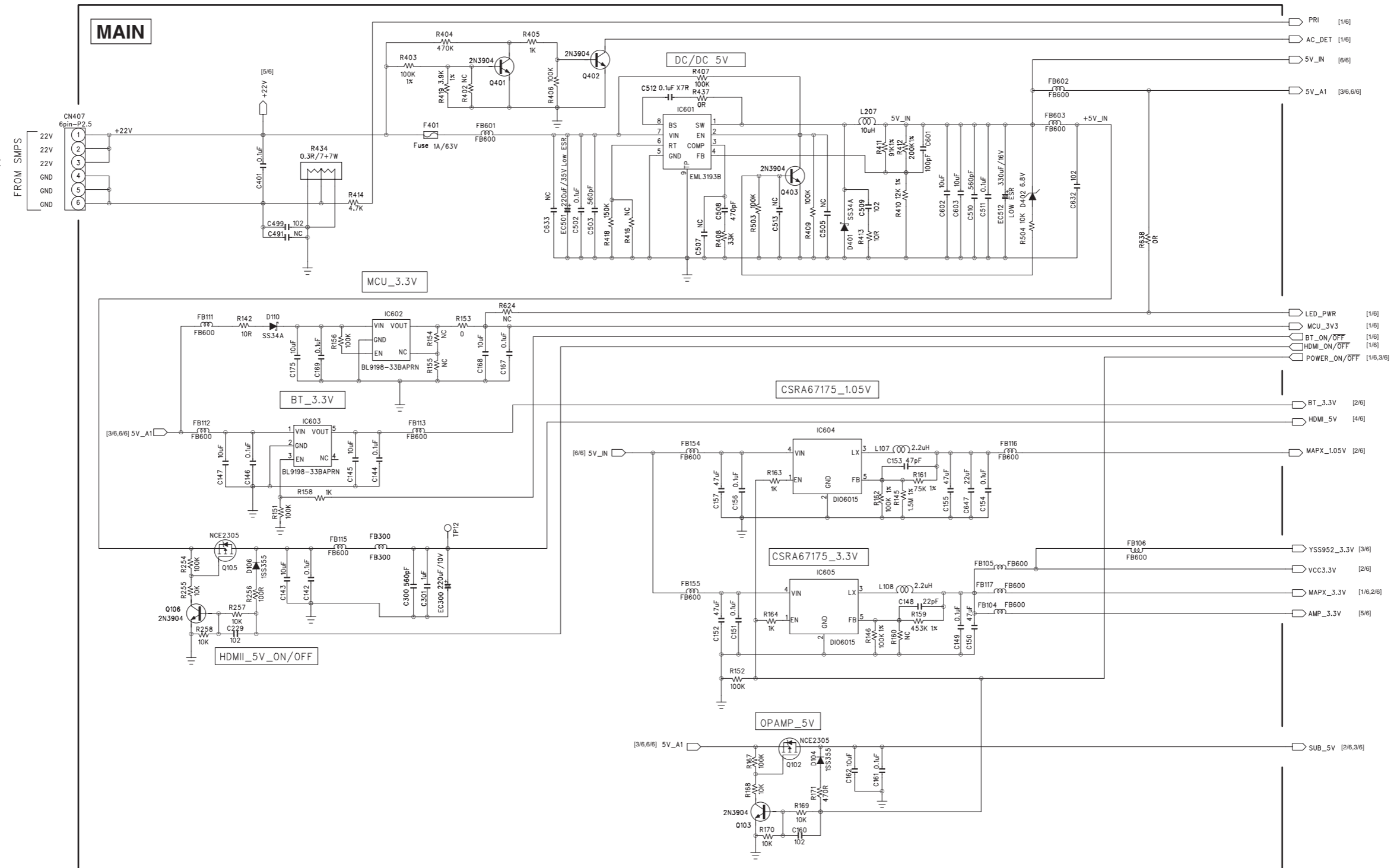

★ Components having special characteristics are marked Δ and must be replaced with parts having specifications equal to those originally installed.
 ★ Schematic diagram is subject to change without notice.

● Δ 印のある部品は、安全性確保部品を示しています。部品の交換が必要な場合、パーツリストに記載されている部品を使用してください。
 ● 本回路図は標準回路図です。改良のため予告なく変更することがあります。

LENS

Page 28 B2
to MAIN_CN101

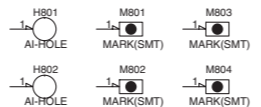
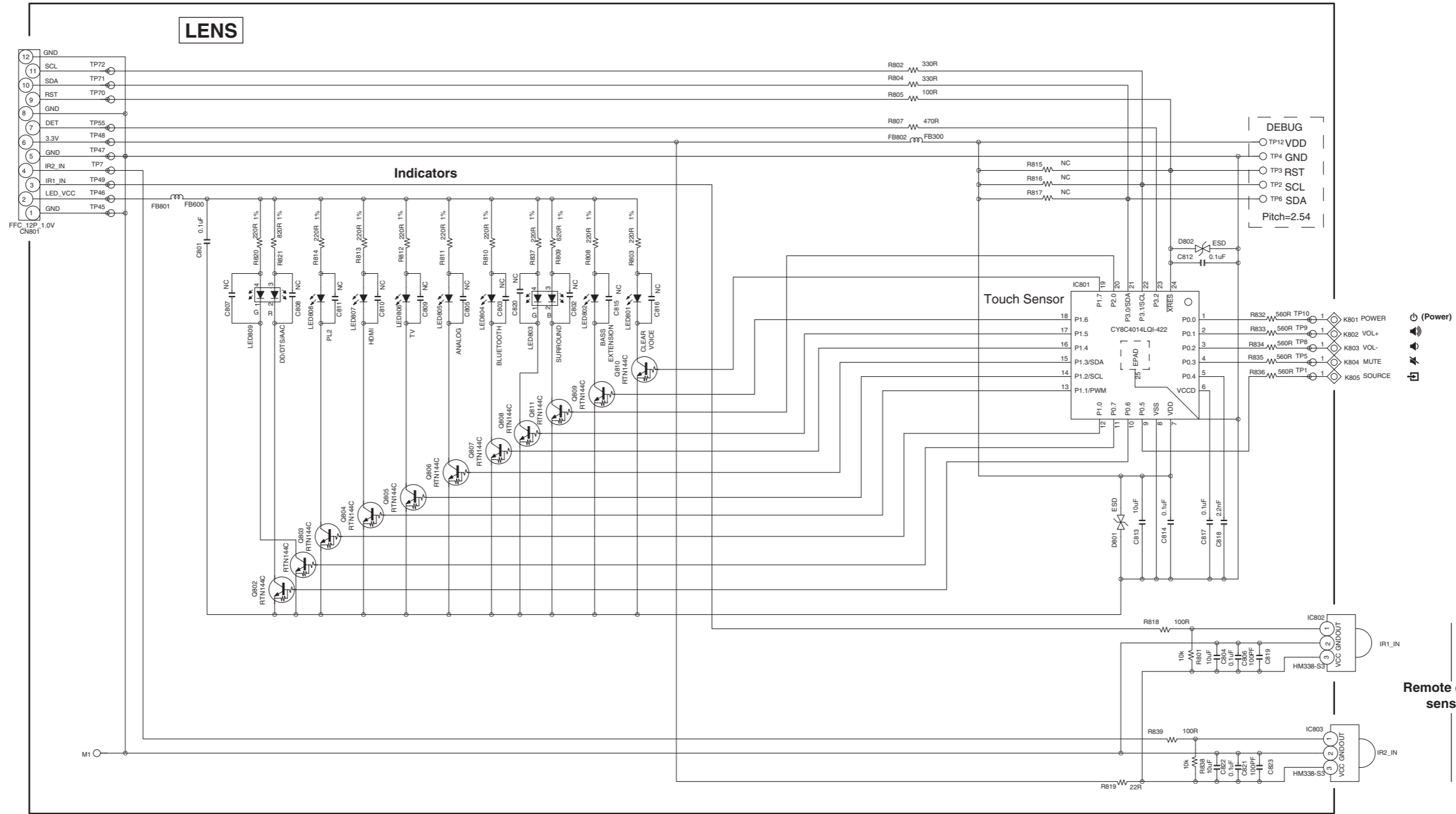

★ Components having special characteristics are marked Δ and must be replaced with parts having specifications equal to those originally installed.
★ Schematic diagram is subject to change without notice.

● Δ 印のある部品は、安全性確保部品を示しています。部品の交換が必要な場合、パーツリストに記載されている部品を使用してください。
● 本回路図は標準回路図です。改良のため予告なく変更することがあります。

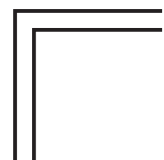

MEMO

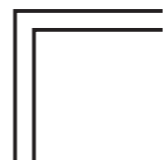
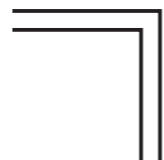

MEMO

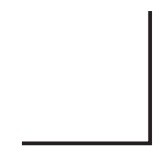
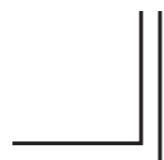
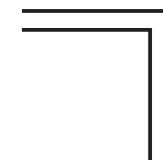

REPLACEMENT PARTS LIST

OVERALL ASSEMBLY

Note: About sponge/EVA packing *
 The "sponge" and "EVA packing" used at each location of this unit are not supplied individually.
 "sponge 700 x 25 x 2" and "EVA packing 130 x 8 x 1" are included in the SERVICE TOOLS list. These are the only sizes available as service parts.
 Cut them to the size of the "sponge" and "EVA packing" used at each location of this unit and attach it.

注意: インシュレーター/パッキンについて *
 本機の各箇所に使用されている「インシュレーター」、「パッキン」は個別に供給しません。
 サービスツールのリストに記載されている「インシュレーター 700×25×2」、「パッキン 130×8×1」のサイズのみをサービスパーツとして供給します。
 本機の各箇所に使用されている「インシュレーター」、「パッキン」のサイズに切って貼り付けてください。

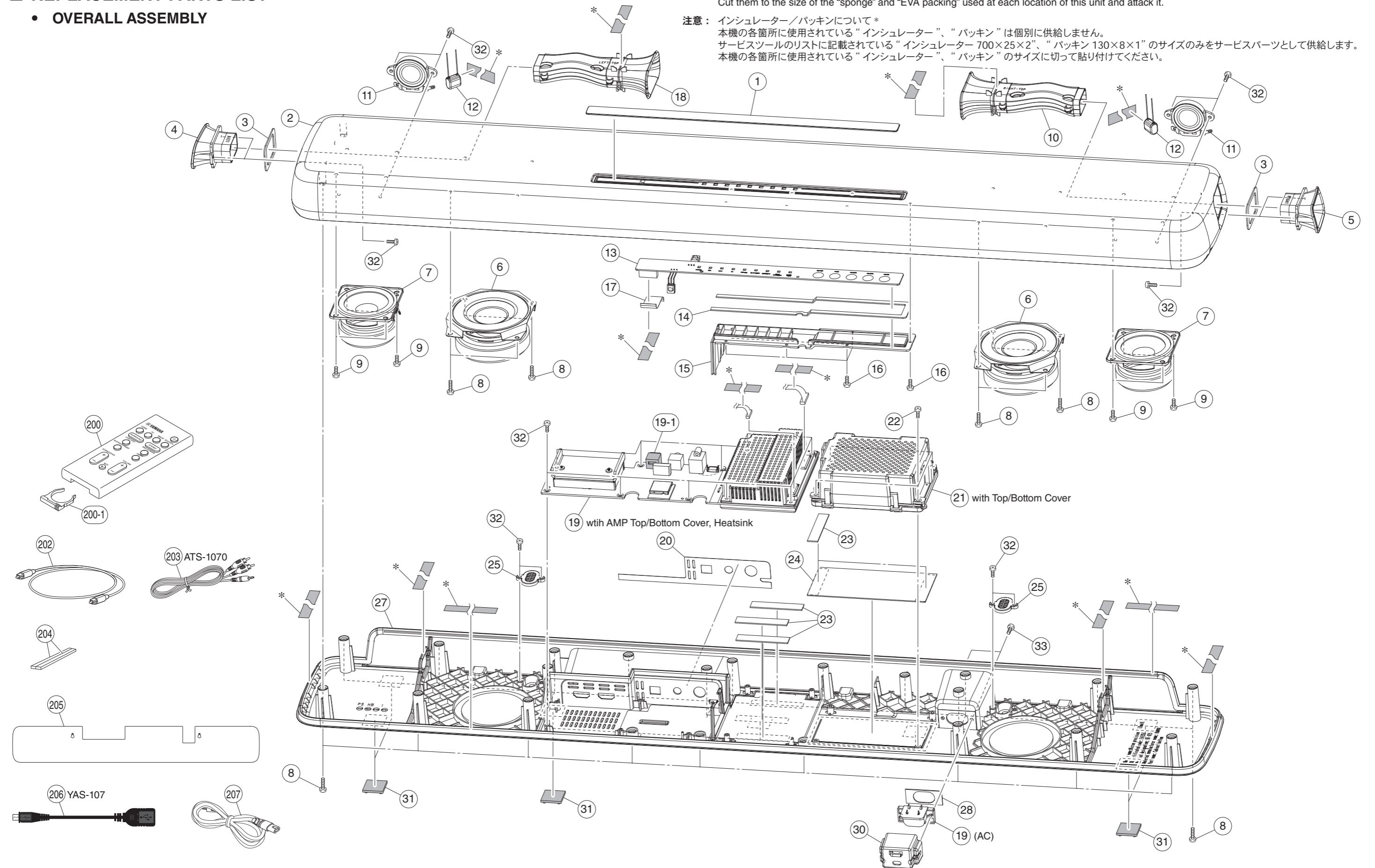

WARNING

- Components having special characteristics are marked Δ and must be replaced with parts having specifications equal to those originally installed.
- Δ印のある部分は、安全確保部品を示しています。部品の交換が必要な場合、パーツリストに記載されている部品を使用してください。

Ref No.	Part No.	Description	Remarks	Markets	部 品 名
* 1	ZZ088400	CENTER LENS SHEET	354-000221-000X0	J	LENSシート
* 1	ZZ088300	CENTER LENS SHEET	YAS-107 354-000220-000X0	UCTKABGV	LENSシート
* 1	ZZ088500	CENTER LENS SHEET	ATS-1070 354-000222-000X0	UTAV	LENSシート
* 2	ZZ089800	TOP CABINET ASSEMBLY	with CLOTH, IR SHEET 646-YS107A-05BX0		トップキャビネットA s s ' y
* 3	ZZ090500	PACKING	DUCT 360-030490-000X0		パッキン
* 4	ZZ090800	DUCT L	OUTSIDE 300-N02934-000X0		ポートL
* 5	ZZ091000	DUCT R	OUTSIDE 300-N02936-000X0		ポートR
* 6	ZZ091800	DRIVER SUBWOOFER	7.7cm 6Ω FB77W6-16S-161102-1 200-011110-301X0		スピーカーユニット
* 7	ZZ091700	DRIVER FULL-RANGE	6cm 6Ω CDF6060B-158G 200-011110-201X0		スピーカーユニット
* 8	ZZ069200	SCREW	3x12 372-B30120-BTNX2		バインドTPネジ
* 9	ZZ090000	SCREW	3x8 372-B30080-BTNX1		ネジ
* 10	ZZ091100	DUCT R	INSIDE 631-YS107R-05BX0		ポートR
* 11	ZZ091600	DRIVER TWEETER	3.2cm 6Ω UE32B6-11T 200-011110-101X0		スピーカーユニット
* 12	ZZ089600	CAPACITOR	1.5uF 100V CM-155-100-K-X		コンデンサ
* 13	ZZ088600	P. C. B. ASSEMBLY	LENS 640-YS107A-050X0		PCB LENS
* 14	ZZ090300	PACKING	LED 360-030488-000X0		パッキン
* 15	ZZ089500	COVER	LED PCB 300-N02939-000X0		カバー
* 16	ZZ090200	SCREW	U2x6 372-U20060-YTNX4		ネジ
* 17	ZZ089400	FLEXIBLE FLAT CABLE	12P 120mm P=1mm 155-R12120-NM2Y0		カード電線
* 18	ZZ090900	DUCT L	INSIDE 631-YS107L-05BX0		ポートL
Δ * 19	ZZ089100	P. C. B. ASSEMBLY	MAIN with BT, USB, AC 640-YS1072-070X0	J	PCB MAIN
Δ * 19	ZZ089000	P. C. B. ASSEMBLY	MAIN with BT, USB, AC YAS-107 640-YS1072-050X0	UC	PCB MAIN
Δ * 19	ZZ088700	P. C. B. ASSEMBLY	MAIN with BT, USB, AC ATS-1070 640-AS1072-050X0	U	PCB MAIN
Δ * 19	ZZ089200	P. C. B. ASSEMBLY	MAIN with BT, USB, AC YAS-107 640-YS1072-160X0	TKAV	PCB MAIN
Δ * 19	ZZ088800	P. C. B. ASSEMBLY	MAIN with BT, USB, AC ATS-1070 640-AS1072-160X0	TAV	PCB MAIN
Δ * 19	ZZ088900	P. C. B. ASSEMBLY	MAIN with BT, USB, AC 640-YS1072-020X0	B	PCB MAIN
Δ * 19	ZZ088900	P. C. B. ASSEMBLY	MAIN with BT, USB, AC 640-YS1072-020X0	G	PCB MAIN
* 19-1	ZZ208000	OPTICAL IN JACK	TV INPUT, J106 100-HKRX17-000V1		オプティカル入力端子
* 20	ZZ088100	INPUT SHET	460-014106-000Y0	J	INPUTシート
* 20	ZZ088200	INPUT SHET	460-014107-000Y0	UCTKABGV	INPUTシート
Δ * 21	ZZ091500	POWER SUPPLY UNIT	SMPS 100-240V with COVER 648-YS107H-050X0		電源ユニット
* 22	ZZ090100	SCREW	3x10 372-B30100-NTNX2		ネジ
* 23	ZZ091200	RUBBER SHEET	SMPS 360-010236-000X0		ラバーシート
* 24	ZZ089300	SMPS SHEET	FIBER PAPER 30-3864-01-01X1		SMPSシート
* 25	ZZ090600	BRACKET	WALL MOUNT 300-N02940-000X0		ブラケット
* 27	ZZ090700	BOTTOM CABINET	300-N02932-000X0		ボトムキャビネット
* 28	ZZ090400	PACKING	AC SOCKET 360-030489-000X0		パッキン
* 30	ZZ068700	COVER	AC SOCKET 300-S00362-000X0		カバー

* New Parts / 新規部品

Ref No.	Part No.	Description	Remarks	Markets	部 品 名
* 31	ZZ091300	NON-SKID PAD	19.5x19.5x4 360-010227-000X0		滑り止めパッド
32	ZW725200	SCREW	2.6x6 372-B26080-NTNX2		ネジ
* 33	ZZ089900	SCREW	2.6x10 372-B26100-BTNX1		ネジ
		ACCESSORIES			付属品
200	ZV289500	REMOTE CONTROL	FSR77 with BATTERY 643-YS106*-07BX0	J	リモコン
200	ZV289600	REMOTE CONTROL	FSR78 with BATTERY 643-YS106*-05BX0	UCTKABGV	リモコン
200-1	ZW725700	BATTERY HOLDER	for REMOTE CONTROL 300-N02858-000X0		バッテリーホルダー
202	ZW726700	OPTICAL DIGITAL AUDIO CABLE	1.5m 153-01015A-NMOX1		光デジタルケーブル
203	ZW724300	ANALOG AUDIO CABLE	RCA 3.5mmMINI PLUG ATS-1060 156-A0215A-NMOX1	UTAV	RCAアナログ音声ケーブル
* 204	ZZ089700	SPACER	89x10x8 1pc 360-010222-000X0		スペーザー
* 205	ZZ091400	MOUNTING TEMPLATE	1pc 400-083663-000Y0		取付用テンプレート
* 206	ZZ091900	USB CABLE for UPDATE	10cm 1pc, A/microB YAS-107 156-U04100-NMOX1		USBケーブル
Δ * 207	ZZ063100	POWER CABLE	1.5m 1pc 150-021501-00BX0	J	電源コード
Δ * 207	ZZ342800	POWER CABLE	1.8m 1pc 150-021801-001X2	UC	電源コード
Δ * 207	ZZ063200	POWER CABLE	1.5m 1pc 150-021501-00AX0	T	電源コード
Δ * 207	ZZ063300	POWER CABLE	1.8m 1pc 150-021801-003X2	K	電源コード
Δ 207	ZV162500	POWER CABLE	1.8m 1pc 150-021801-002X1	A	電源コード
Δ 207	ZV162700	POWER CABLE	2m 1pc 150-022001-000X0	B	電源コード
Δ 207	ZV162300	POWER CABLE	1.8m 1pc 150-021801-000X0	G	電源コード
Δ * 207	ZZ062900	POWER CABLE	1.8m 1pc 150-021801-00AX0	V	電源コード
		LITHIUM BATTERY	CR2025 1pc		リチウム電池
		SERVICE TOOLS			サービスツール
	ZW724400	SPONGE	700x25x2 383-020160-000X0		インシュレーター
	ZW725800	EVA PACKING	130x8x1 360-030459-000X0		パッキン

* New Parts / 新規部品

REMOTE CONTROL

- FSR78: U, C, T, K, A, B, G, V models
- FSR77: J model

CIRCUIT DIAGRAM

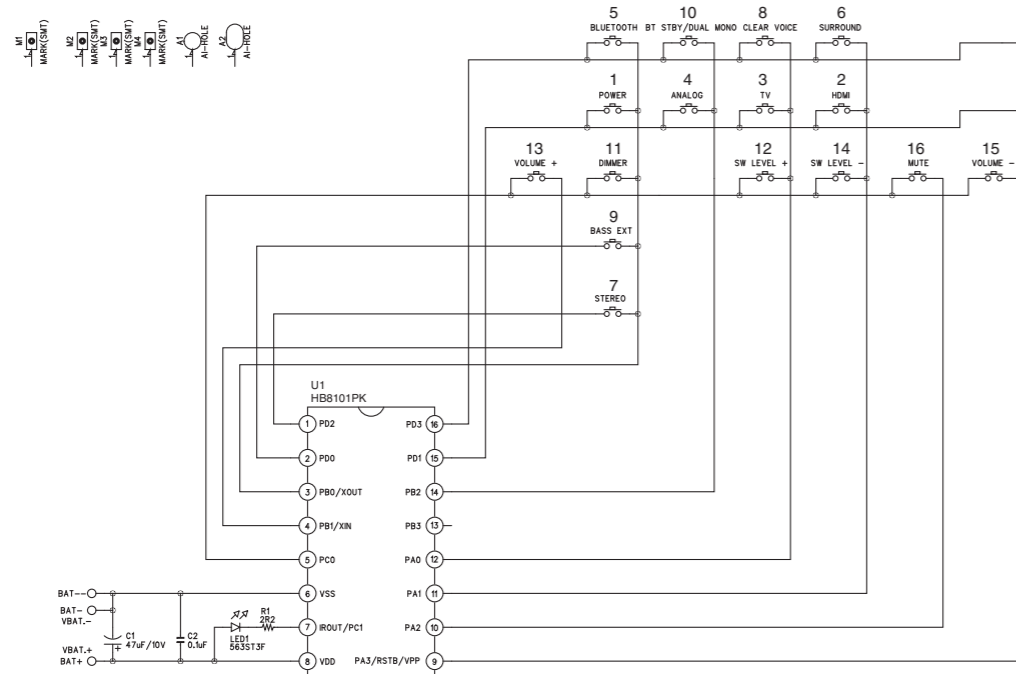

KEY NO. LAYOUT

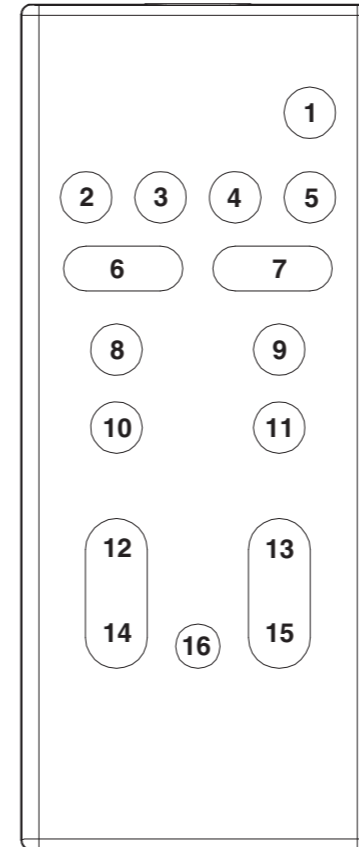

KEY CODE

Key No.	Key Name		Key Code	
	(U, C, T, K, A, B, G, V models)	(J model)	Custom	Data
1	⏻ (Power)	⏻ (電源)	78	CC
2	HDMI	HDMI	78	4A
3	TV	TV	78	DF
4	ANALOG	アナログ	78	D1
5	BLUETOOTH	BLUETOOTH	78	29
6	SURROUND	サラウンド	78	B4
7	STEREO	ステレオ	78	50
8	CLEAR VOICE	クリアボイス	78	5C
9	BASS EXTENSION	バスエクステンション	78	8B
10	BLUETOOTH STANDBY	BLUETOOTH スタンバイ	78	34
11	DIMMER	ディマー	78	BA
12	SUBWOOFER +	サブウーファー+	78	4C
13	VOLUME +	音量+	78	1E
14	SUBWOOFER -	サブウーファー-	78	4D
15	VOLUME -	音量-	78	1F
16	MUTE	消音	78	9C

PANELS

FSR78
(U, C, T, K, A, B, G, V models)

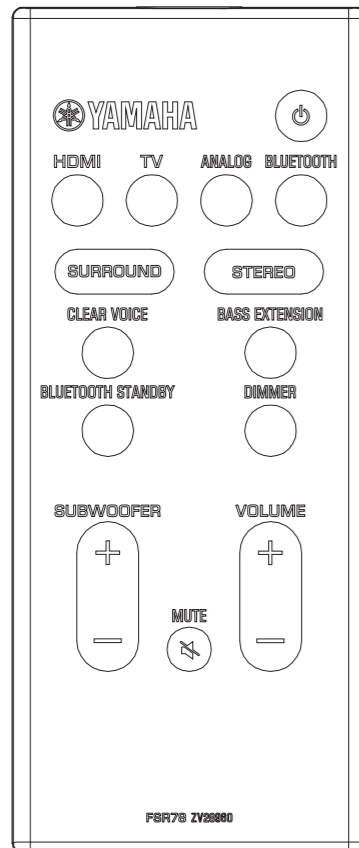

FSR77
(J model)

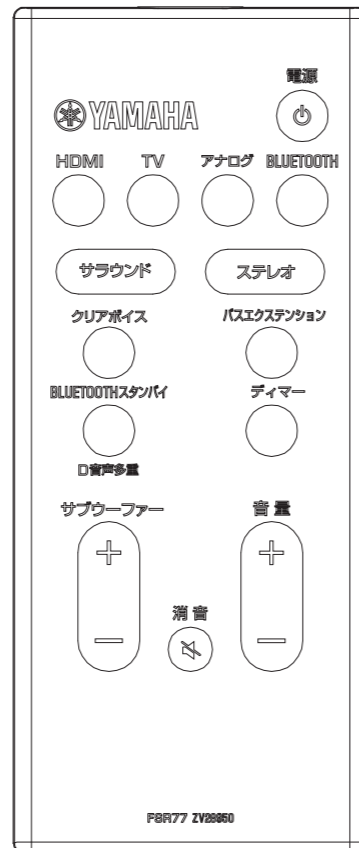

MEMO

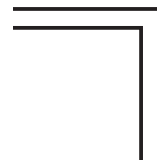
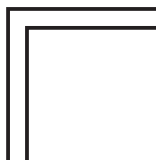

YAS-107/ATS-1070



YAS-107/ATS-1070

