

AV RECEIVER/AV AMPLIFIER

RX-V1700/DSP-AX1700

SERVICE MANUAL

IMPORTANT NOTICE

This manual has been provided for the use of authorized YAMAHA Retailers and their service personnel. It has been assumed that basic service procedures inherent to the industry, and more specifically YAMAHA Products, are already known and understood by the users, and have therefore not been restated.

WARNING: Failure to follow appropriate service and safety procedures when servicing this product may result in personal injury, destruction of expensive components, and failure of the product to perform as specified. For these reasons, we advise all YAMAHA product owners that any service required should be performed by an authorized YAMAHA Retailer or the appointed service representative.

IMPORTANT: The presentation or sale of this manual to any individual or firm does not constitute authorization, certification or recognition of any applicable technical capabilities, or establish a principle-agent relationship of any form.

The data provided is believed to be accurate and applicable to the unit(s) indicated on the cover. The research, engineering, and service departments of YAMAHA are continually striving to improve YAMAHA products. Modifications are, therefore, inevitable and specifications are subject to change without notice or obligation to retrofit. Should any discrepancy appear to exist, please contact the distributor's Service Division.

WARNING: Static discharges can destroy expensive components. Discharge any static electricity your body may have accumulated by grounding yourself to the ground buss in the unit (heavy gauge black wires connect to this buss).

IMPORTANT: Turn the unit OFF during disassembly and part replacement. Recheck all work before you apply power to the unit.

■ CONTENTS

TO SERVICE PERSONNEL	2	AMP ADJUSTMENT / アンプ部調整	55
FRONT PANELS	3	DISPLAY DATA	56
REAR PANELS	4-6	IC DATA	57-68
REMOTE CONTROL PANELS	7	BLOCK DIAGRAMS	69-71
SPECIFICATIONS / 参考仕様	8-10	PRINTED CIRCUIT BOARDS	72-99
INTERNAL VIEW	11	PIN CONNECTION DIAGRAMS	100-102
DISASSEMBLY PROCEDURES / 分解手順	12-17	SCHEMATIC DIAGRAMS	103-118
UPDATING FIRMWARE / ファームウェアの書き込み	18-19	REPLACEMENT PARTS LIST	119-154
SELF DIAGNOSIS FUNCTION (DIAG) / 自己診断機能 (ダイアグ)	20-54	REMOTE CONTROL	155-157
		ADVANCED SETUP / アドバンスドセットアップメニューを設定する	158-160



このサービスマニュアルは、エコマーク認定の再生紙を使用しています。
This Service Manual uses recycled paper.

101021

© 2006 YAMAHA CORPORATION. All rights reserved.
This manual is copyrighted by YAMAHA and may not be copied or
redistributed either in print or electronically without permission.



YAMAHA

YAMAHA CORPORATION
P.O.Box 1, Hamamatsu, Japan

06.09

RX-V1700/DSP-AX1700

■ TO SERVICE PERSONNEL

1. Critical Components Information
Components having special characteristics are marked  and must be replaced with parts having specifications equal to those originally installed.
 2. Leakage Current Measurement (For 120V Models Only)
When service has been completed, it is imperative to verify that all exposed conductive surfaces are properly insulated from supply circuits.
- Meter impedance should be equivalent to 1500 ohms shunted by 0.15μF.

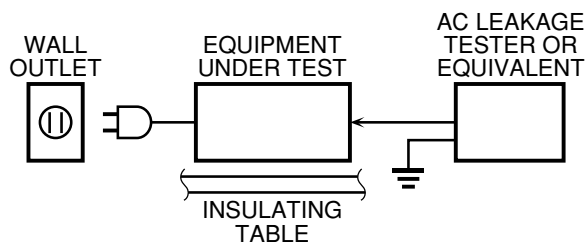

- Leakage current must not exceed 0.5mA.
- Be sure to test for leakage with the AC plug in both polarities.



“CAUTION”

“F1, F2: FOR CONTINUED PROTECTION AGAINST RISK OF FIRE, REPLACE ONLY WITH SAME TYPE 10A, 125V FUSE.”

CAUTION

F1, F2: REPLACE WITH SAME TYPE 10A, 125V FUSE.

ATTENTION

F1, F2: UTILISER UN FUSIBLE DE RECHANGE DE MEME TYPE DE 10A, 125V.

WARNING: CHEMICAL CONTENT NOTICE!

The solder used in the production of this product contains LEAD. In addition, other electrical/electronic and/or plastic (where applicable) components may also contain traces of chemicals found by the California Health and Welfare Agency (and possibly other entities) to cause cancer and/or birth defects or other reproductive harm.

DO NOT PLACE SOLDER, ELECTRICAL/ELECTRONIC OR PLASTIC COMPONENTS IN YOUR MOUTH FOR ANY REASON WHATSOEVER!

Avoid prolonged, unprotected contact between solder and your skin! When soldering, do not inhale solder fumes or expose eyes to solder/flux vapor!

If you come in contact with solder or components located inside the enclosure of this product, wash your hands before handling food.

About lead free solder / 無鉛ハンダについて

All of the P.C.B.s installed in this unit and solder joints are soldered using the lead free solder.

Among some types of lead free solder currently available, it is recommended to use one of the following types for the repair work.

- Sn + Ag + Cu (tin + silver + copper)
- Sn + Cu (tin + copper)
- Sn + Zn + Bi (tin + zinc + bismuth)

本機に搭載されているすべての基板およびハンダ付けによる接合部は無鉛ハンダでハンダ付けされています。

無鉛ハンダにはいくつかの種類がありますが、修理時には下記のような無鉛ハンダの使用を推奨します。

- Sn+Ag+Cu(錫+銀+銅)
- Sn+Cu(錫+銅)
- Sn+Zn+Bi(錫+亜鉛+ビスマス)

Caution:

As the melting point temperature of the lead free solder is about 30°C to 40°C (50°F to 70°F) higher than that of the lead solder, be sure to use a soldering iron suitable to each solder.

注意：

無鉛ハンダの融点温度は通常の鉛入りハンダに比べ30~40°C程度高くなっていますので、それぞれのハンダに合ったハンダごてをご使用ください。

FRONT PANELS

RX-V1700 (U, C models)

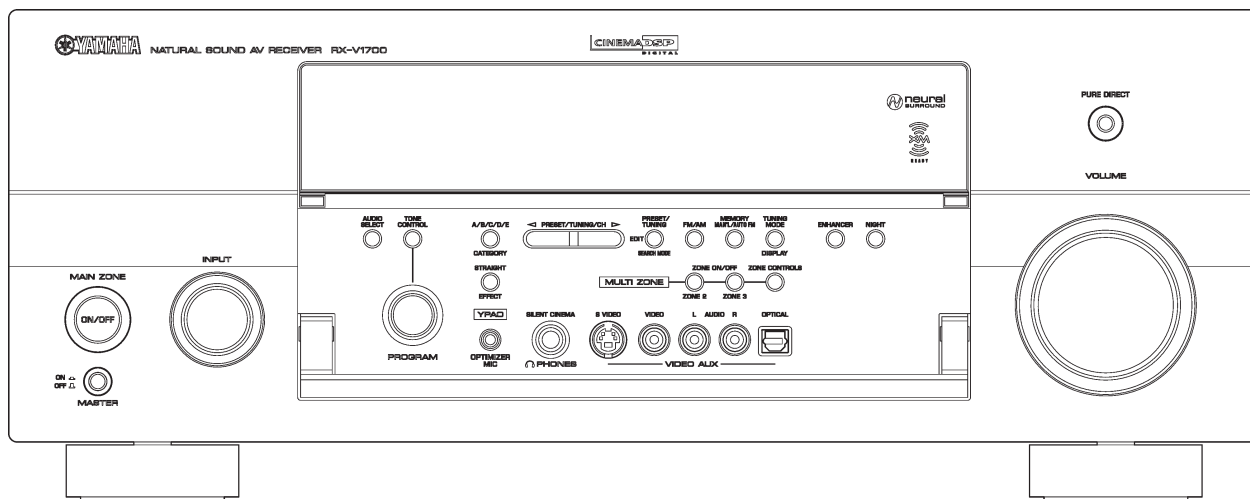

RX-V1700 (R, T, K, A, B, G, E, L models)

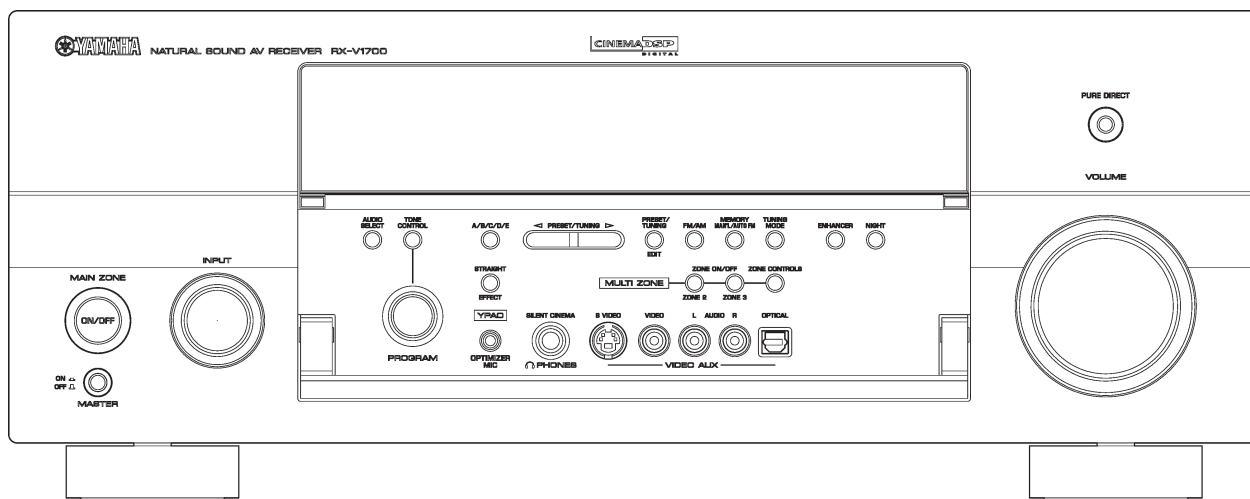

DSP-AX1700 (J model)

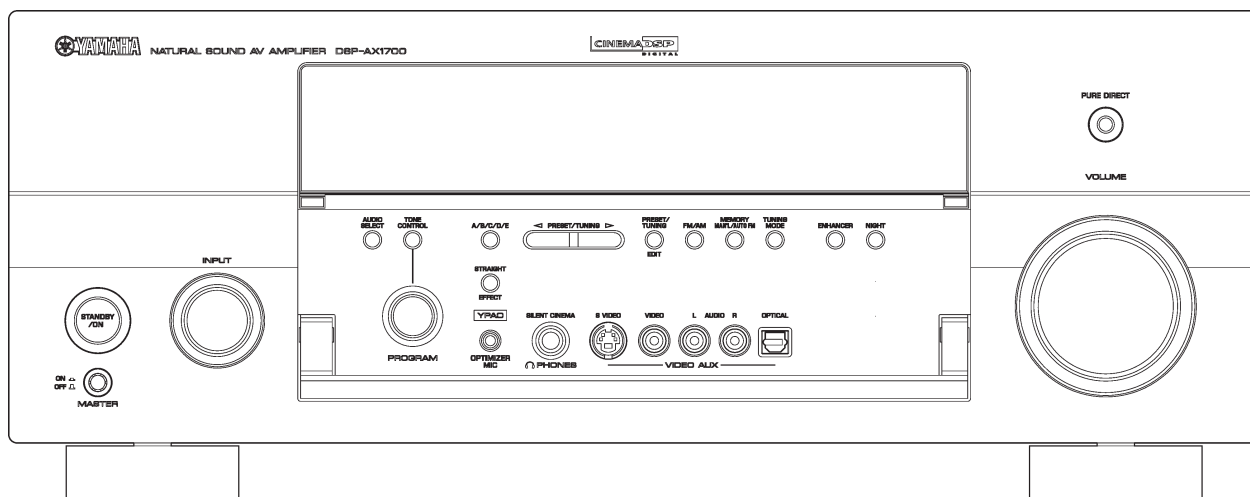

RX-V1700/DSP-AX1700

REAR PANELS

RX-V1700 (U, C models)

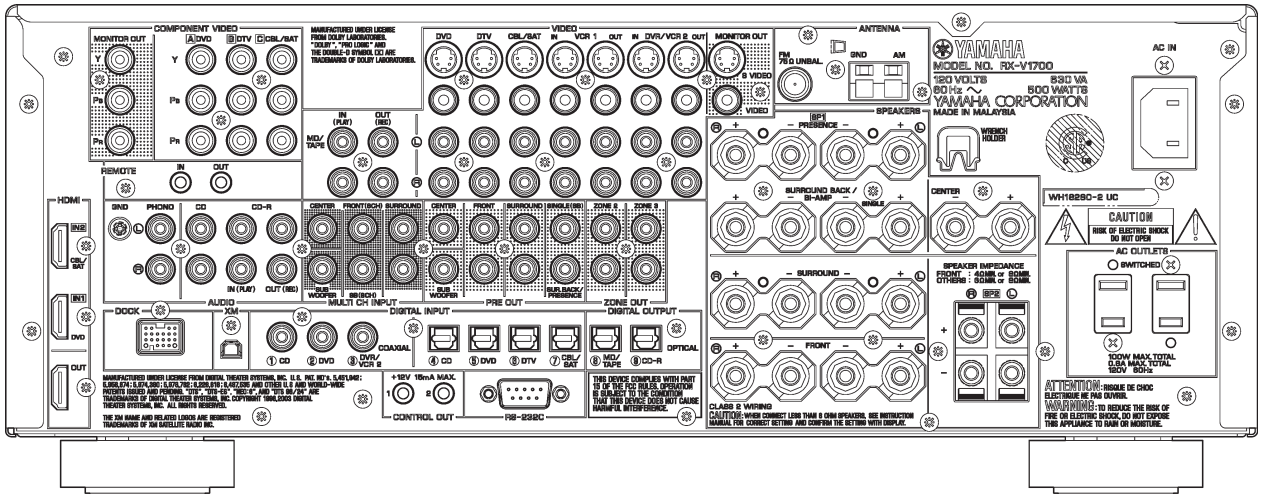

RX-V1700 (R model)

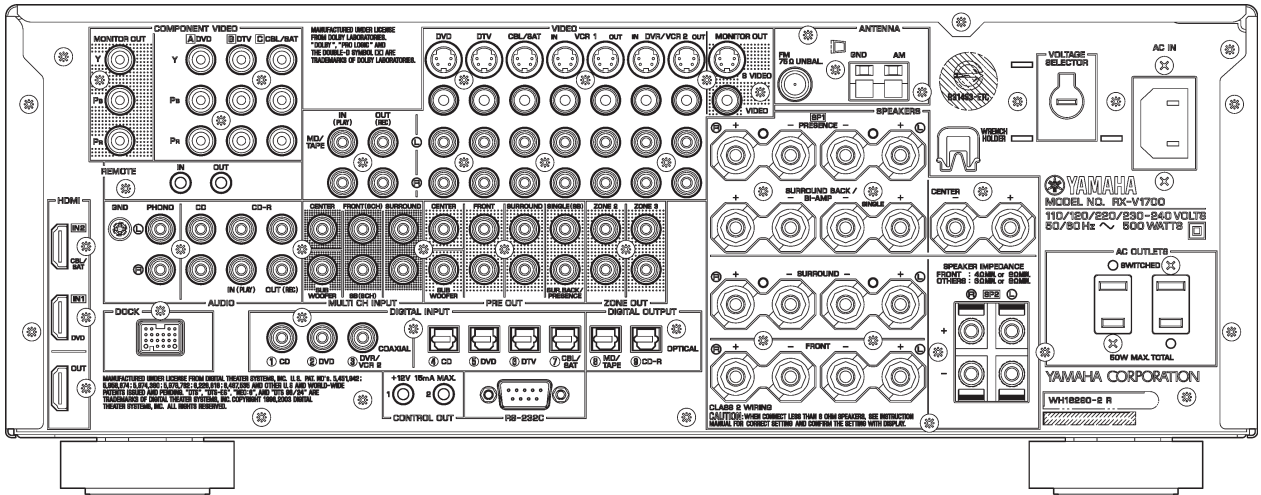

RX-V1700 (T model)

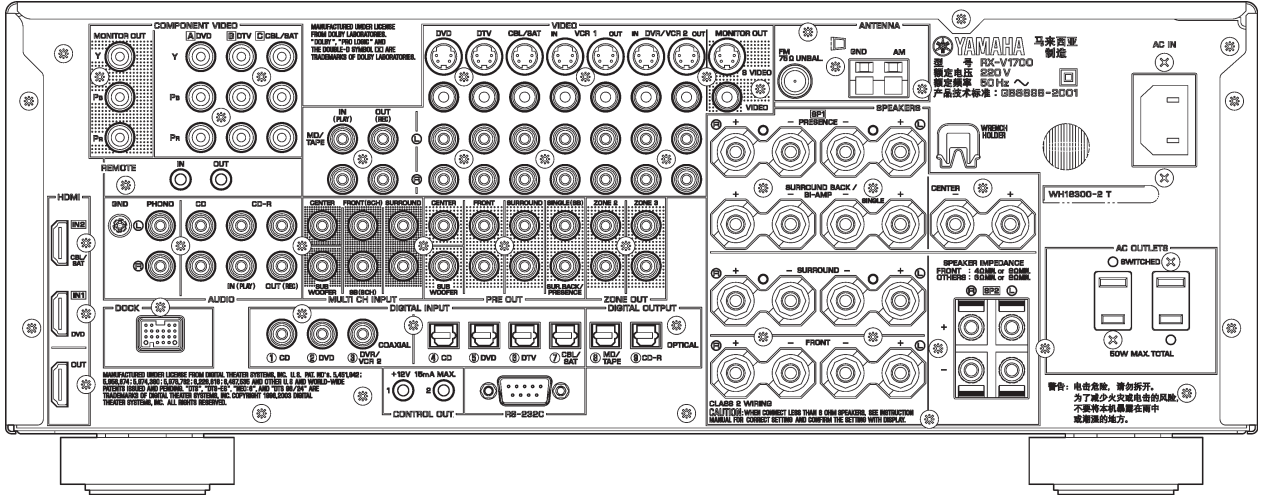

RX-V1700 (K model)

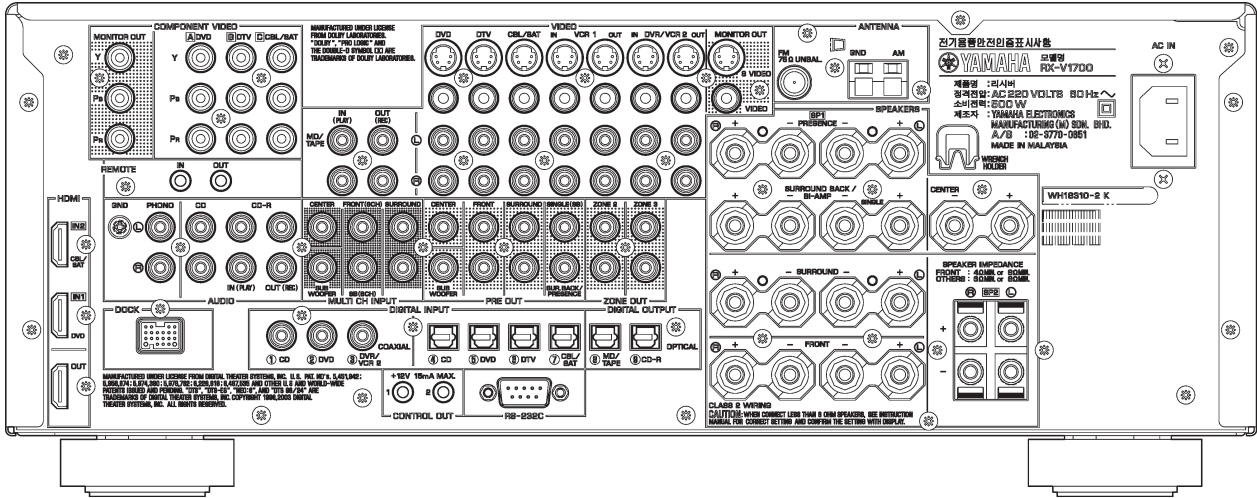

RX-V1700 (A model)

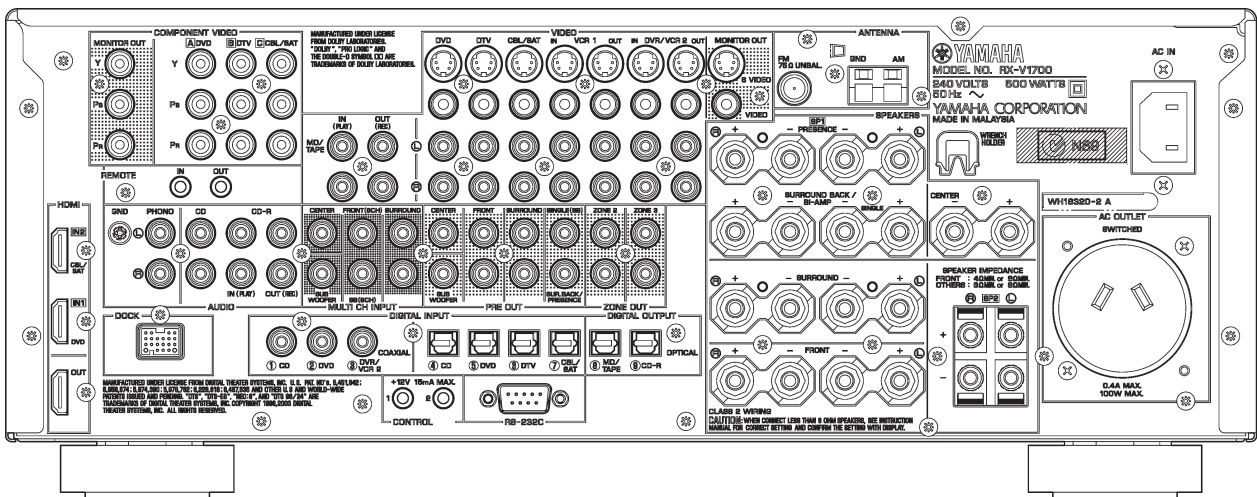

RX-V1700 (B model)

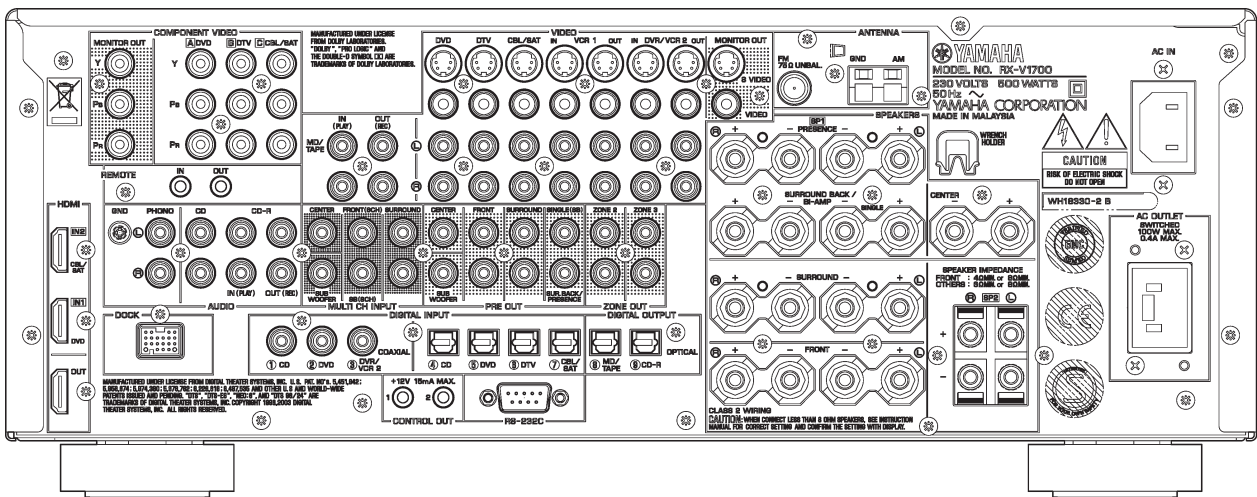

RX-V1700/DSP-AX1700

RX-V1700 (G, E models)

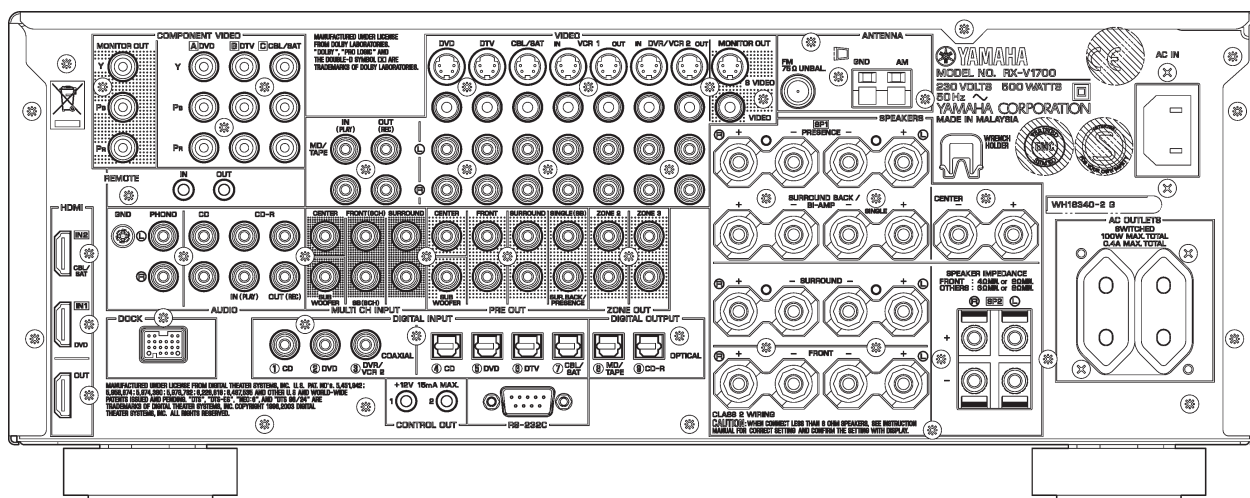

RX-V1700 (L model)

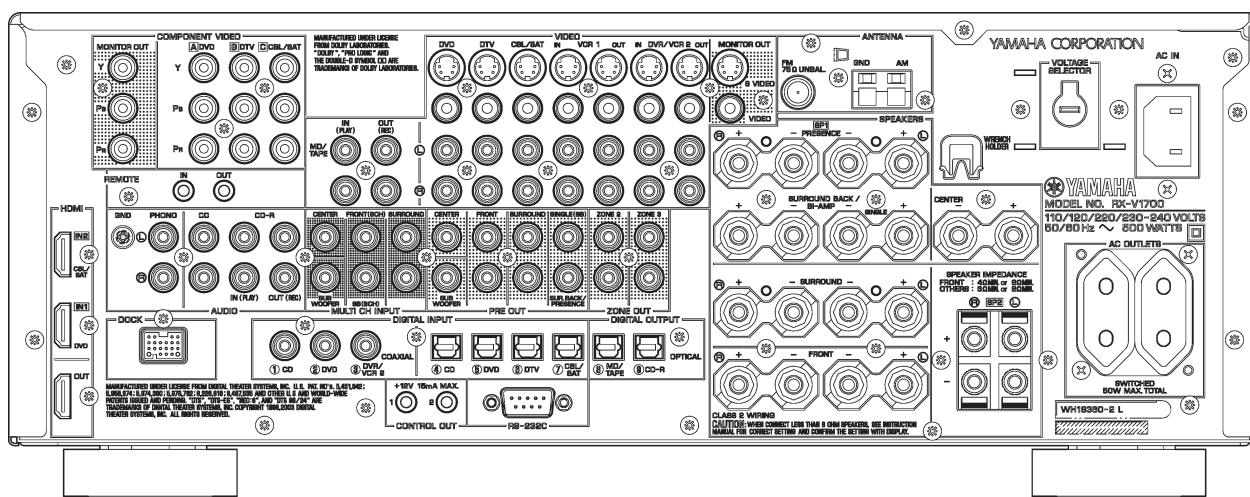

DSP-AX1700 (J model)

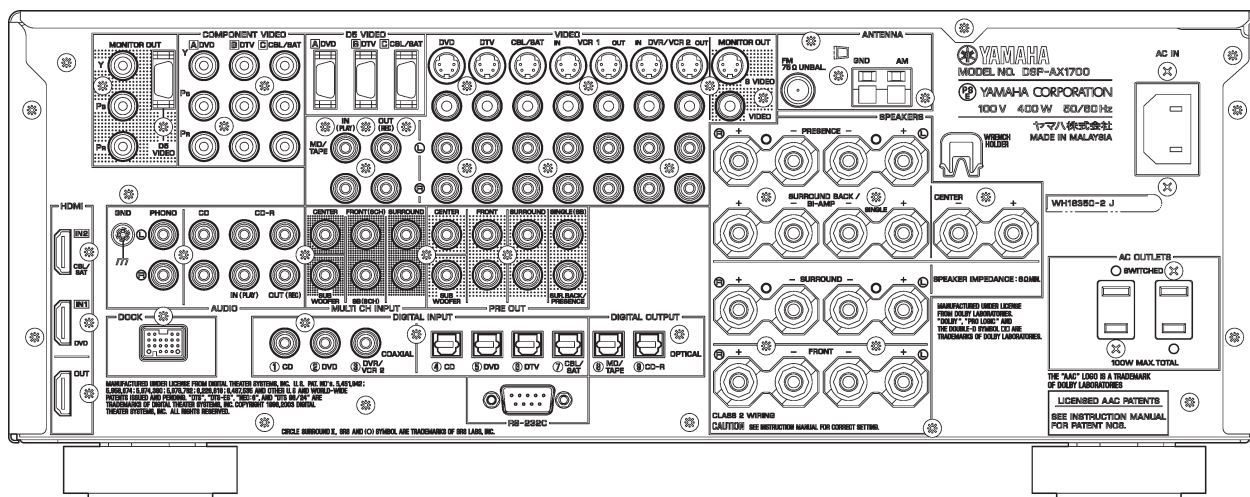

REMOTE CONTROL PANELS

RX-V1700 (U, C models)

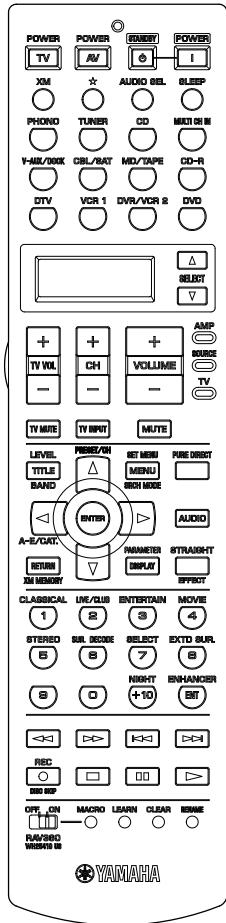

RX-V1700 (R, T, K, A, B, G, E, L models)
DSP-AX1700 (J model)

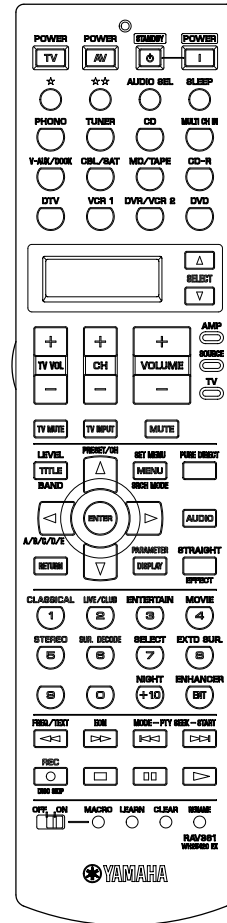

RX-V1700 (U, C models)

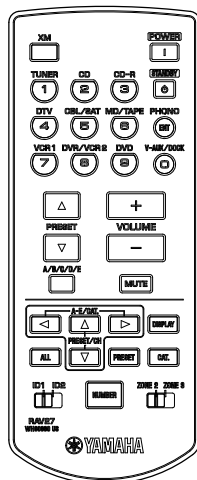

RX-V1700 (R, T, K, A, B, L models)

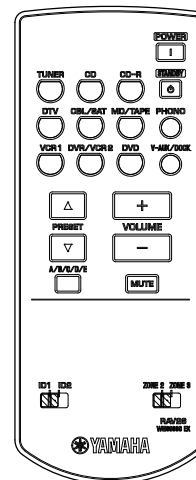

■ SPECIFICATIONS / 参考仕様

■ Audio Section / オーディオ部

Minimum RMS Output Power (Power Amp. Section) /

定格出力 (パワーアンプ部) (20 Hz to 20 kHz)

FRONT L/R	
U, C, R, T, K, A, B, G, E, L models (0.04 % THD, 8 ohms)	130 W + 130 W
J model (0.06 % THD, 6 ohms)	130 W + 130 W
CENTER	
U, C, R, T, K, A, B, G, E, L models (0.04 % THD, 8 ohms)	130 W
J model (0.06 % THD, 6 ohms)	130 W
SURROUND L/R	
U, C, R, T, K, A, B, G, E, L models (0.04 % THD, 8 ohms)	130 W + 130 W
J model (0.06 % THD, 6 ohms)	130 W + 130 W
SURROUND BACK L/R	
U, C, R, T, K, A, B, G, E, L models (0.04 % THD, 8 ohms)	130 W + 130 W
J model (0.06 % THD, 6 ohms)	130 W + 130 W

Maximum Power / 実用最大出力 (JEITA, 1 kHz, 10 % THD)

FRONT L/R	
R, T, K, L models (8 ohms)	175 W + 175 W
J model (6 ohms)	175 W + 175 W
CENTER	
R, T, K, L models (8 ohms)	175 W
J model (6 ohms)	175 W
SURROUND L/R	
R, T, K, L models (8 ohms)	175 W + 175 W
J model (6 ohms)	175 W + 175 W
SURROUND BACK L/R	
R, T, K, L models (8 ohms)	175 W + 175 W
J model (6 ohms)	175 W + 175 W

Dynamic Power Per Channel / ダイナミックパワー (IHF)

FRONT L/R (8/6/4/2 ohms)	
U, C, R, T, K, A, L models	160/195/255/335 W

Max. Power Per Channel / Max.パワー (1 kHz, 0.7 % THD, 4 ohms)

[B, G, E models]	
FRONT L/R	180 W + 180 W
CENTER	180 W
SURROUND L/R	180 W + 180 W
SURROUND BACK L/R	180 W + 180 W

Dynamic Headroom / ダイナミックヘッドルーム

U, C, R, T, K, A, L models (8 ohms)	0.9 dB
-------------------------------------	--------

IEC Power / IECパワー (1 kHz, 0.04 % THD, 8 ohms) [B, G, E models]

FRONT L/R	130 W + 130 W
-----------	---------------

Damping Factor / ダンピングファクタ

FRONT L/R (20 Hz to 20 kHz, SPEAKER-A, 8 ohms)	150 or more
--	-------------

Input Sensitivity/Input Impedance / 入力感度/入力インピーダンス

(1 kHz, 100 W/8 ohms)	
PHONO (MM)	3.5 mV / 47 k-ohms
CD, etc.	200 mV / 47 k-ohms
MULTI CH INPUT	
FRONT L/R, CENTER, SURROUND L/R, SUBWOOFER	200 mV / 47 k-ohms

Maximum Input Signal Level / 最大許容入力

PHONO (MM) (1 kHz, 0.1 % THD)	60 mV or more
CD, etc. (1 kHz, 0.5 % THD)	2.4 V or more

Output Level/Output Impedance / 出力電圧/出力インピーダンス

REC OUT	200 mV / 900 ohms
PRE OUT (FRONT L/R, CENTER, SURROUND L/R, SURROUND BACK L/R)	1.0 V / 1.2 k-ohms
SUBWOOFER (20 Hz)	2.0 V / 1.2 k-ohms
ZONE 2 OUT [U, C, R, T, K, A, B, G, E, L models]	1.0 V / 1.4 k-ohms
ZONE 3 OUT [U, C, R, T, K, A, B, G, E, L models]	1.0 V / 1.4 k-ohms

Headphone Jack Rated Output/Impedance / ヘッドフォン出力/出力インピーダンス

CD, etc. (1 kHz, 40 mV, 8 ohms)	150 mV / 100 ohms
---------------------------------	-------------------

Frequency Response / 周波数特性 (10 Hz to 100 kHz)

CD, etc. to FRONT L/R (Pure direct)	+0/-3.0 dB
-------------------------------------	------------

RIAA Equalization Deviation / RIAA偏差 (20 Hz to 20 kHz)

PHONO (MM)	0 ±0.5 dB
------------	-----------

Total Harmonic Distortion / 全高調波歪率 (20 Hz to 20 kHz)

PHONO (MM) to REC OUT (1 V)	0.02 % or less
CD, etc. to FRONT L/R SP OUT (65 W, 8 ohms)	0.04% or less

Signal to Noise Ratio / 信号対雑音比 (IHF-A network)

PHONO (MM) (Input shorted) to SP OUT	
U, C, R, T, K, L models (5 mV)	86 dB or more
A, B, G, E models (5 mV)	81 dB or more
J model (2.5 mV)	80 dB or more
CD, etc. (Input shorted) to SP OUT	
250 mV	100 dB or more

Residual Noise / 残留ノイズ (IHF-A network)

FRONT L/R, SP OUT	150 μV or less
-------------------	----------------

Channel Separation / チャンネルセパレーション (1 kHz/10 kHz)

PHONO (Input shorted)	60 dB or more/55 dB or more
CD, etc. (Input 5.1 k-ohms shorted)	60 dB or more/45 dB or more

Tone Control Characteristics / トーンコントロール特性

BASS	
Boost/Cut	±6 dB (50 Hz)
Turnover frequency	350 Hz
TREBLE	
Boost/Cut	±6 dB (20 kHz)
Turnover frequency	3.5 kHz

ZONE2, ZONE3 Tone Control Characteristics

[U, C, R, T, K, A, B, G, E, L models]	
BASS	
Boost/Cut	±10 dB (100 Hz)
Turnover frequency	450 Hz
TREBLE	
Boost/Cut	±10 dB (10 kHz)
Turnover frequency	2.0 kHz

Filter Characteristics / フィルター特性

FRONT, CENTER, SURROUND, SURROUND BACK small (H.P.F.)	
fc=40/60/80/90/100/110/120/160/200 Hz, 12 dB/oct.	
SUBWOOFER (L.P.F.)	
fc=40/60/80/90/100/110/120/160/200 Hz, 24 dB/oct.	

■ Video Section / ビデオ部

Video Signal Type / ビデオ信号方式

Gray Back	
U, C, R, K, J models	NTSC
T, A, B, G, E, L models	PAL
Video Conversion	NTSC/PAL

Composite Video Signal Level / コンポジットビデオ信号

	1 Vp-p / 75 ohms
--	------------------

S-Video Signal Level / Sビデオ信号

Y	1 Vp-p / 75 ohms
C	0.286 Vp-p / 75 ohms

Component Video Signal Level / コンポーネントビデオ信号

Y	1 Vp-p / 75 ohms
Pb/Pr	0.7 Vp-p / 75 ohms

Maximum Input Level / 最大許容入力

VIDEO CONV. OFF	1.5 Vp-p or more
-----------------	------------------

Signal to Noise Ratio / 信号対雑音比

VIDEO CONV. OFF	60 dB or more
-----------------	---------------

Monitor Out Frequency Response / モニターアウト周波数帯域

(VIDEO CONV. OFF)	
Component video signal	5 Hz to 100 MHz, ±3 dB
D5-video signal [J model]	5 Hz to 100 MHz, ±3 dB

■ FM Section / FM部

Tuning Range / 受信周波数範囲

U, C models	87.5 to 107.9 MHz
R, L models	87.5 to 108.0 / 87.50 to 108.00 MHz
T, K, A, B, G, E models	87.50 to 108.00 MHz
J model	76.0 to 90.0 MHz

50dB Quieting Sensitivity / 50 dB SN感度 (IHF) (1 kHz, 100 % MOD.)

Mono	2.0 μV (17.3 dBf)
Stereo	25 μV (39.2 dBf)

Usable Sensitivity / 実用感度 (IHF)

Mono	1.0 μV (11.2 dBf)
------	-------------------

Selectivity / 選択度

at 400 kHz	70 dB
------------	-------

Signal to Noise Ratio / 信号対雑音比 (IHF)

Mono	76 dB
Stereo	70 dB

Harmonic Distortion / 歪率 (1 kHz)

Mono	0.2 %
Stereo	0.3 %

Stereo Separation / ステレオセパレーション (1 kHz) 42 dB
Frequency Response / 周波数特性 (20 Hz to 15 kHz) +0.5 / -2 dB
Antenna Input / アンテナ入力 75 ohms unbalanced

■ **AM Section / AM部**
Tuning Range / 受信周波数範囲
 U, C models 530 to 1,710 kHz
 R, L models 530 to 1,710 / 531 to 1,611 kHz
 T, K, A, B, G, E, J models 531 to 1,611 kHz
Usable Sensitivity / 有用感度 300 µV/m
Antenna Input / アンテナ入力 Loop Antenna

■ **General / 総合**
Power Supply / 電源電圧
 U, C models AC 120 V, 60 Hz
 R, L models AC 110/120/220/230/240 V, 50/60 Hz
 T model AC 220 V, 50 Hz
 K model AC 220 V, 60 Hz
 A model AC 240 V, 50 Hz
 B, G, E models AC 230 V, 50 Hz
 J model AC 100 V, 50/60 Hz

Power Consumption / 消費電力
 U, C models 500 W / 630 VA
 R, T, K, A, B, E, L models 500 W
 J model 400 W
Standby Power Consumption (reference data) / 待機時消費電力(参考値)
 U, C, T, K, A, B, E, L, J models 0.1 W or less
 R model (AC 240 V / 50 Hz) 0.33 W or less
Maximum Power Consumption / 最大消費電力 (6ch drive, 10 % THD)
 R model 1100 W

AC Outlets / ACアウトレット
 2 switched outlets
 U, C models 100 W max. total / 0.8 A max. total
 R, T, L models 50 W max. total
 G, E models 100 W max. total / 0.4 A max. total
 J model 100 W max. total
 1 switched outlet
 A model 100 W max.
 B model 100 W max. / 0.4 A max.

Dimensions / 寸法 (W x H x D)
 Dimensions 435 x 171 x 438.5 mm (17-1/8" x 6-3/4" x 17-1/4")
Weight / 質量
 Finish / 仕上げ 17.0 kg (37 lbs, 8 oz.)
 Gold color R, T, K, L, J models
 Black color U, C, R, A, G, E models
 Titanium color C, T, K, B, G, E, L models

Accessories / 付属品
 Remote control x 1, Zone remote control x 1 (U, C, R, T, K, A, B, L models), Batteries (JM-4E) x 6 (U, C, R, T, K, A, B, L models) / x 4 (G, E, J models), Indoor FM antenna x 1, AM loop antenna x 1, Power cable x 1 (U, C, R, T, K, A, B, G, E, J models) / x 2 (L model), Speaker terminal wrench x 1, Optimizer microphone x 1

* Specifications are subject to change without notice due to product improvements.

※ 参考仕様および外観は予告なく変更されることがあります。

- U U.S.A. model
- R General model
- K Korean model
- B British model
- E South European model
- J Japanese model
- C Canadian model
- T Chinese model
- A Australian model
- G European model
- L Singapore model



Manufactured under license from Dolby Laboratories.
 "Dolby", "Pro Logic", and the double-D symbol are trademarks of Dolby Laboratories.
 ドルビーラボラトリーズからの著作権に基づき製造されています。「ドルビー」、
 「PRO LOGIC」、[Surround EX]およびダブルD記号は、ドルビーラボラ
 リーズの商標です。

● **SOUND/SURROUND SELECT MENU**

	Decode Type									
	DSP Level (-6 dB to +3 dB)	Room Size (0.1 to 2.0, 0.1 step)	Int. Delay (1 to 49 ms)	Room Size (0.1 to 2.0, 0.1 step)	Int. Delay (1 to 49 ms)	Room Size (0.1 to 2.0, 0.1 step)	Int. Delay (1 to 49 ms)	Room Size (0.1 to 2.0, 0.1 step)	Int. Delay (1 to 49 ms)	Room Size (0.1 to 2.0, 0.1 step)
CLASSICAL	0	0	0	0	0	0	0	0	0	0
Hall in Munich	0	0	0	0	0	0	0	0	0	0
Hall in Vienna	0	0	0	0	0	0	0	0	0	0
Hall in Amsterdam	0	0	0	0	0	0	0	0	0	0
Church in Freiburg	0	0	0	0	0	0	0	0	0	0
Chamber	0	0	0	0	0	0	0	0	0	0
LIVE/CLUB	0	0	0	0	0	0	0	0	0	0
Village Vanguard	0	0	0	0	0	0	0	0	0	0
Warehouse Loft	0	0	0	0	0	0	0	0	0	0
Cellar Club	0	0	0	0	0	0	0	0	0	0
The Roxy Theatre	0	0	0	0	0	0	0	0	0	0
The Bottom Line	0	0	0	0	0	0	0	0	0	0
ENTERTAINMENT	0	0	0	0	0	0	0	0	0	0
Sports	0	0	0	0	0	0	0	0	0	0
Action Game	0	0	0	0	0	0	0	0	0	0
Roleplaying Game	0	0	0	0	0	0	0	0	0	0
Music Video	0	0	0	0	0	0	0	0	0	0
Recital/Opera	0	0	0	0	0	0	0	0	0	0
Standard	0	0	0	0	0	0	0	0	0	0
MOVIE	0	0	0	0	0	0	0	0	0	0
Spectacle	0	0	0	0	0	0	0	0	0	0
Sch-Fi	0	0	0	0	0	0	0	0	0	0
Adventure	0	0	0	0	0	0	0	0	0	0
Drama	0	0	0	0	0	0	0	0	0	0
Mono Movie	0	0	0	0	0	0	0	0	0	0
2ch Stereo	0	0	0	0	0	0	0	0	0	0
7ch Stereo	0	0	0	0	0	0	0	0	0	0
SUR. DECODE										
Surround Decoder	*2									
MUSIC ENHANCER										
2ch Enhancer										
7ch Enhancer										

*1

DECODE TYPE	Pro Logic (プロロジック)
	PL II x Movie (PL II xムービー)
	Neo6 Cinema (ネオ6シネマ)

*2

DECODE TYPE	Pro Logic (プロロジック)
	PL II x Movie (PL II xムービー)
	PL II x Music (PL II xミュージック)
	PL II x Game (PL II xゲーム)
	Neo6 Cinema (ネオ6シネマ)
	Neo6 Music (ネオ6ミュージック)
	CS II Cinema (CS IIシネマ)
	CS II Music (CS IIミュージック)
	(J model)
	(U model)
	(U, C models)
	neural surround

*3 Setting is possible only when Pro Logic II x Music is selected using decode type. / Decode typeでPro Logic II x Musicを選択時のみ設定可
 *4 Setting is possible only when Neo6 Music is selected using decode type. / Decode typeでNeo6 Musicを選択時のみ設定可
 *5 Setting is possible only when CS II Cinema/Music is selected using decode type. / Decode typeでCS II Cinema/Musicを選択時のみ選択可

● **DIMENSIONS / 寸法図**

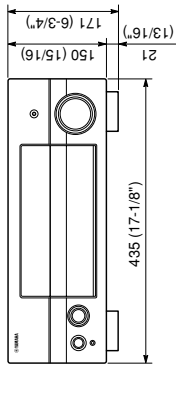
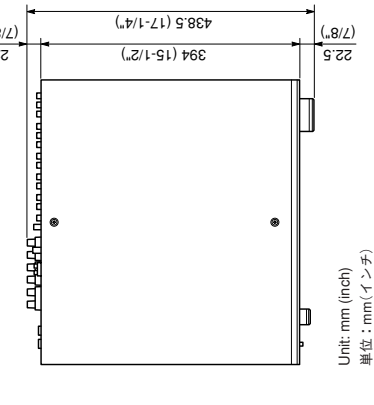

INTERNAL VIEW

RX-V1700/DSP-AX1700

• Top view

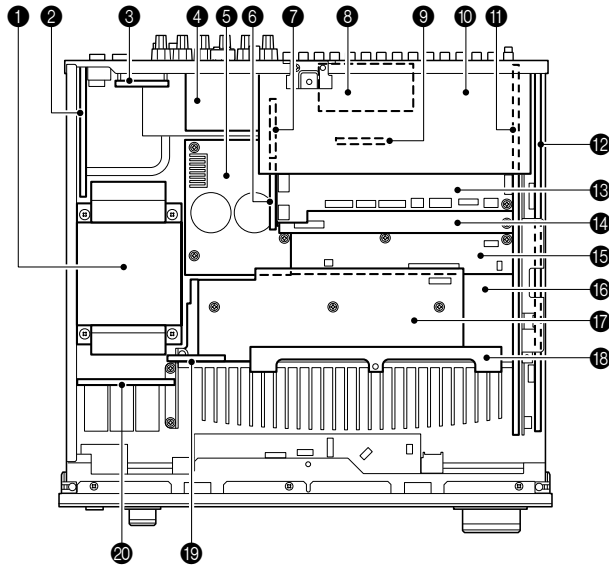

• Front view

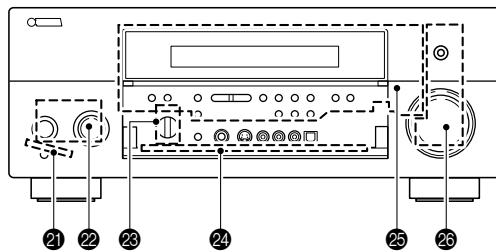

• Rear view

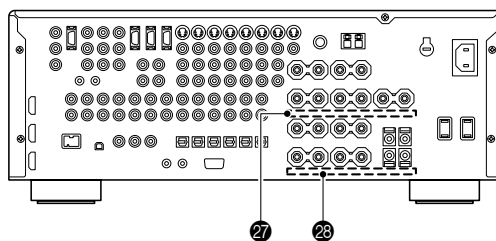

- ① Power Transformer
- ② POWER (4) P.C.B.
- ③ POWER (2) P.C.B. (R, L models)
- ④ TUNER
- ⑤ MAIN (2) P.C.B.
- ⑥ FL (3) P.C.B.
- ⑦ FL (5) P.C.B.
- ⑧ FL(6) P.C.B.
- ⑨ FL(4) P.C.B.
- ⑩ A-VIDEO P.C.B.
- ⑪ FL (2) P.C.B.
- ⑫ D-VIDEO P.C.B.
- ⑬ FUNCTION (1) P.C.B.
- ⑭ FUNCTION (2) P.C.B.
- ⑮ DSP P.C.B.
- ⑯ MAIN (1) P.C.B.
- ⑰ POWER (3) P.C.B.
- ⑱ POWER (5) P.C.B.
- ⑲ POWER (6) P.C.B.
- ⑳ POWER (1) P.C.B.
- ㉑ OPERATION (5) P.C.B.
- ㉒ OPERATION (1) P.C.B.
- ㉓ OPERATION (4) P.C.B.
- ㉔ OPERATION (3) P.C.B.
- ㉕ FL (1) P.C.B.
- ㉖ OPERATION (2) P.C.B.
- ㉗ MAIN (4) P.C.B.
- ㉘ MAIN (3) P.C.B.

■ DISASSEMBLY PROCEDURES / 分解手順

(Remove parts in the order as numbered.)

Disconnect the power cable from the AC outlet.

(番号順に部品を取り外してください。)

AC電源コンセントから、電源コードを抜いてください。

1. Removal of Top Cover

- a. Remove 2 screws (①), 4 screws (②) and 5 screws (③). (Fig. 1)
- b. Slide the top cover rearward to remove it. (Fig. 1)

1. トップカバーの外し方

- a. ①のネジ2本、②のネジ4本、③のネジ5本を外します。(Fig. 1)
- b. トップカバーを後方へスライドさせ、取り外します。(Fig. 1)

2. Removal of Front Panel

Remove 6 screws (④) and then remove the front panel unit forward. (Fig. 1)

2. フロントパネルの外し方

④のネジ6本を外し、フロントパネルを前方に外します。(Fig. 1)

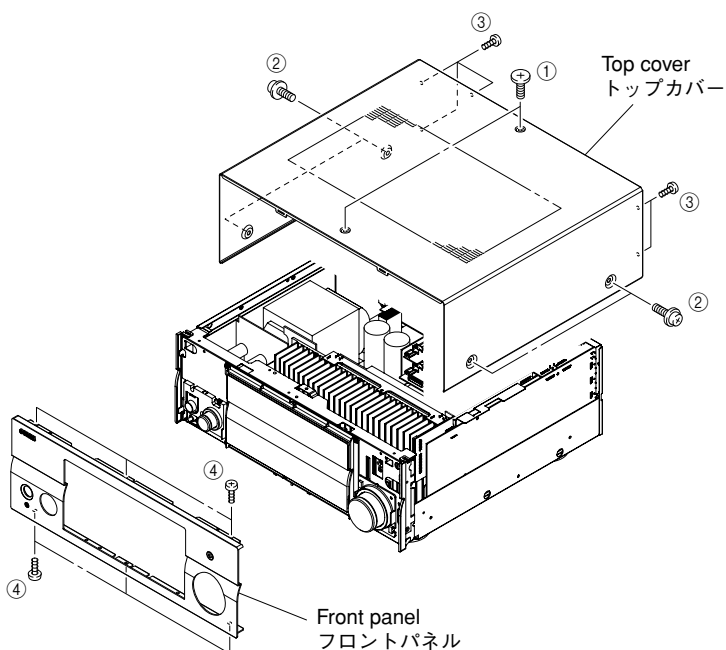

Fig. 1

3. Removal of Sub Chassis Unit

- a. Remove 4 push rivets (⑤) and then remove the side plates L/R. (Fig. 2)
- b. Remove 1 screws (⑥), 2 screws (⑦) and 3 screws (⑧). (Fig. 2)
- c. Remove CB12, CB805-807, CB970 and CB971. (Fig. 3)
- d. Remove the sub chassis unit forward. (Fig. 2)

3. サブシャーシユニットの外し方

- a. ⑤のプッシュリベット4本を外し、サイドプレートL/Rを取り外します。(Fig. 2)
- b. ⑥のネジ1本、⑦のネジ2本、⑧のネジ3本を外します。(Fig. 2)
- c. CB12、CB805-CB807、CB970、CB971を外します。(Fig. 3)
- d. サブシャーシを前方に取り外します。(Fig. 2)

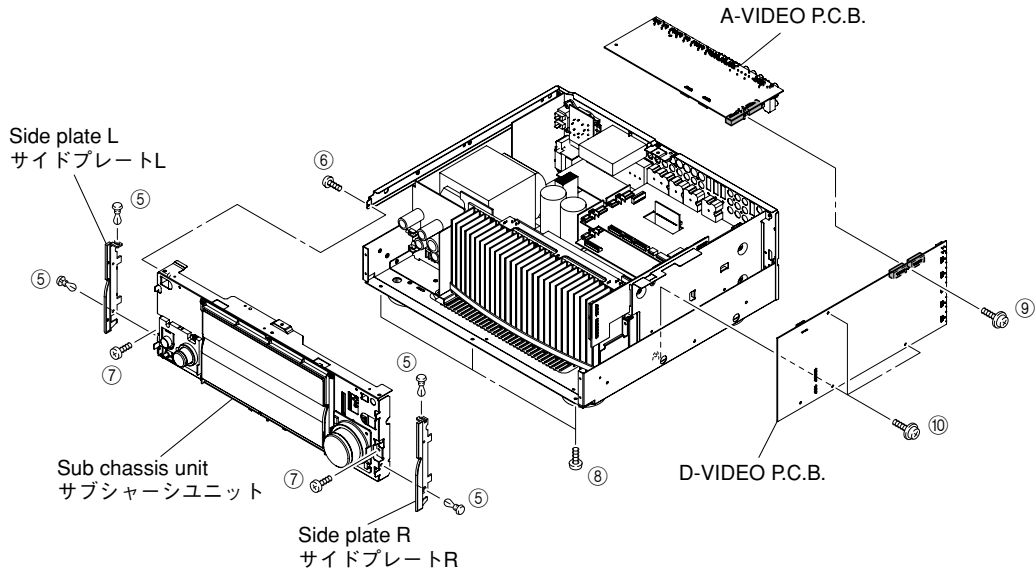

Fig. 2

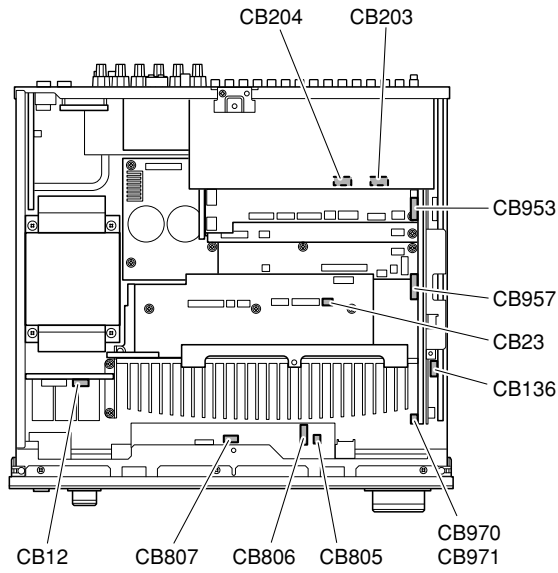

Fig. 3

RX-V1700/DSP-AX1700

When checking the P.C.B.:

- Place the sub chassis unit on top of the rubber sheet and cloth. (Fig. 4)
- Reconnect all cables (connectors) that have been disconnected. Be sure to use the extension cable before servicing the following section.

FL (1) P.C.B. CB901_FL (2) P.C.B. CB970:
MF126500 (26P, 500mm)

FL (2) P.C.B. CB971_OPERATION (2) P.C.B. CB803:
MF115500 (15P, 500mm)

FL (1) P.C.B. W9001_POWER (1) P.C.B. CB12:
MF405400 (5P, 400mm)

- When connecting the flexible flat cable, be careful with polarity.
- In main unit, the ground of sub chassis unit is connected to the main unit. When this sub chassis unit are removed from main unit, connect the ground to the main unit, using a ground lead or such. (Fig. 4)

P.C.B.をチェックする場合には：

- サブシャーシユニットをゴムシートと布の上に置いてチェックします。(Fig. 4)
- 外したケーブル(コネクタ)をすべて接続します。ただし次の区間は、サービス用延長ケーブルを使用してください。

FL (1) P.C.B. CB901_FL (2) P.C.B. CB970 :
MF126500 (26P、500mm)

FL (2) P.C.B. CB971_OPERATION (2) P.C.B. CB803 :
MF115500 (15P、500mm)

FL (1) P.C.B. W9001_POWER (1) P.C.B. CB12 :
MF405400 (5P、400mm)

- フラットケーブルを接続する際、極性に注意してください。
- 本機ではサブシャーシユニットのアースが本機に接続されています。サブシャーシユニットを本機より取り外した場合は、リード線等でアースを本機に接続してください。(Fig. 4)

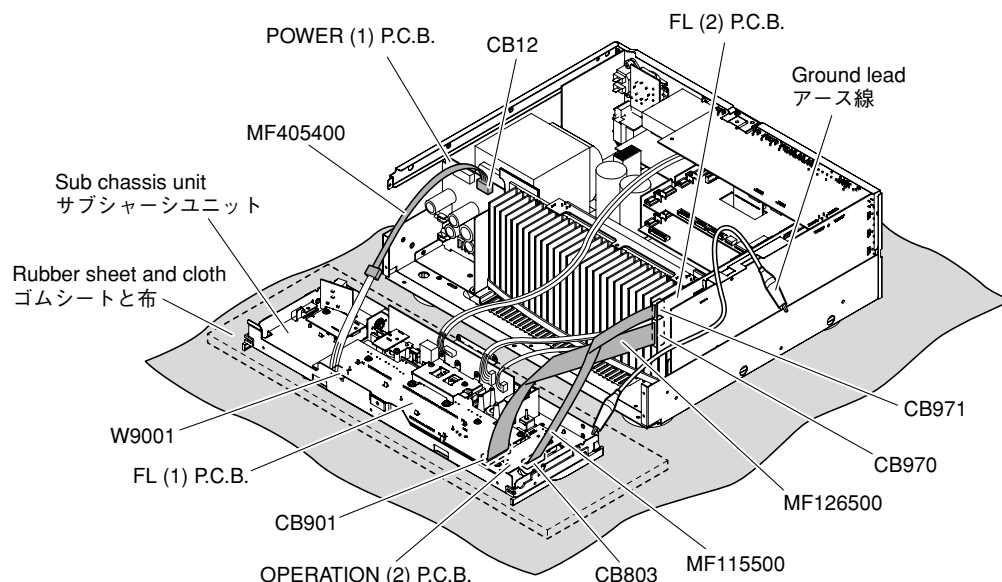

Fig. 4

4. Removal of D-VIDEO P.C.B.

- Remove 1 screw (⑨), 3 screws (⑩). (Fig. 2)
- Remove 4 screws (⑪). (Fig. 5)
- Remove CB136, CB204, CB953, CB957. (Fig. 3)
- Remove the D-VIDEO P.C.B. which is connected directly to the A-VIDEO P.C.B. with connectors. (Fig. 2)

5. Removal of A-VIDEO P.C.B.

- Remove 6 screws (⑫). (Fig. 5)
- Remove CB23, CB203. (Fig. 3)
- Remove the A-VIDEO P.C.B.. (Fig. 2)

4. D-VIDEO P.C.B.の外し方

- ⑨のネジ1本、⑩のネジ3本を外します。(Fig. 2)
- ⑪のネジ4本を外します。(Fig. 5)
- CB136、CB204、CB953、CB957を外します。(Fig. 3)
- D-VIDEO P.C.B.を取り外します。ただし、D-VIDEO P.C.B.は、A-VIDEO P.C.B.と直接コネクタ接続されています。(Fig. 2)

5. A-VIDEO P.C.B.の外し方

- ⑫のネジ10本を外します。(Fig. 5)
- CB23、CB203を外します。(Fig. 3)
- A-VIDEO P.C.B.を取り外します。(Fig. 2)

U, C, R, T, K, A, B, G, E, L models

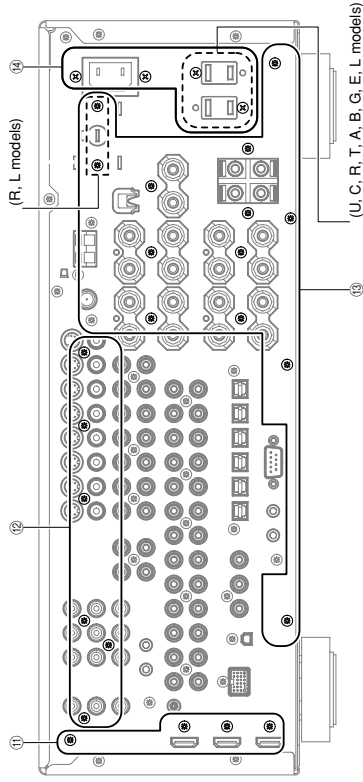

J model

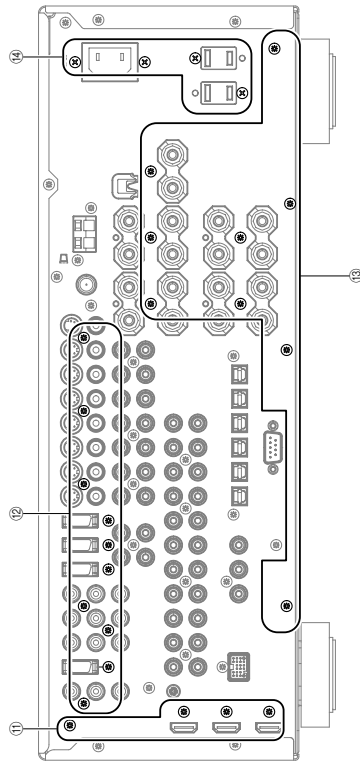

Fig. 5

When checking the P.C.B.:

- Put the rubber sheet and cloth over the equipment. Then place the P.C.B.s upside down on the cloth and check it. (Fig. 6)
- Reconnect all cables (connectors) that have been disconnected. Be sure to use the extension cable before servicing the following section.
FL (1) P.C.B. CB953 D-VIDEO P.C.B. CB140:
MF120400 (10P, 350mm)
FUNCTION (1) P.C.B. CB410_A-VIDEO P.C.B. CB203:
MF117350 (11P, 70mm)
FL (2) P.C.B. CB957_D-VIDEO P.C.B. CB138:
MF115500 (15P, 500mm)
- When connecting the flexible flat cable, be careful with polarity.
- In this unit, the ground of P.C.B.s shown below is connected to the rear panel. When these P.C.B.s are removed from the rear panel, connect the ground point to the rear panel or chassis, using a ground lead wire or such. (Fig. 6)

- D-VIDEO P.C.B. ST-101 (Ground)
- D-VIDEO P.C.B. CB103 (HDMI IN2)
- A-VIDEO P.C.B. PJ204 (COMPONENT VIDEO)

P.C.B.チェックをする場合には:

- 本機の上にゴムシートと布を敷き、その上にP.C.B.を裏返しに置いてチェックします。(Fig. 6)
- 外したケーブル(コネクタ)をすべて再接続します。ただし次の区間は、サービス用延長ケーブルを使用してください。
FL(1)P.C.B. CB953_D-VIDEO P.C.B. CB140 :
MF120400(10P、350mm)
FUNCTION(1)P.C.B. CB410_A-VIDEO P.C.B. CB203 :
MF117350(11P、70mm)
FL(2)P.C.B. CB957_D-VIDEO P.C.B. CB138 :
MF115500(15P、500mm)
- フラットケーブルを接続する際、極性に注意してください。
- 本機ではP.C.B.のアースがリアパネルに接続されています。これらのP.C.B.をリアパネルより取り外した場合は、リード線等アースポイントをリアパネルまたはシャーシに接続してください。(Fig. 6)

- D-VIDEO P.C.B. ST-101 (Ground)
- D-VIDEO P.C.B. CB103 (HDMI IN2)
- A-VIDEO P.C.B. PJ204 (COMPONENT VIDEO)

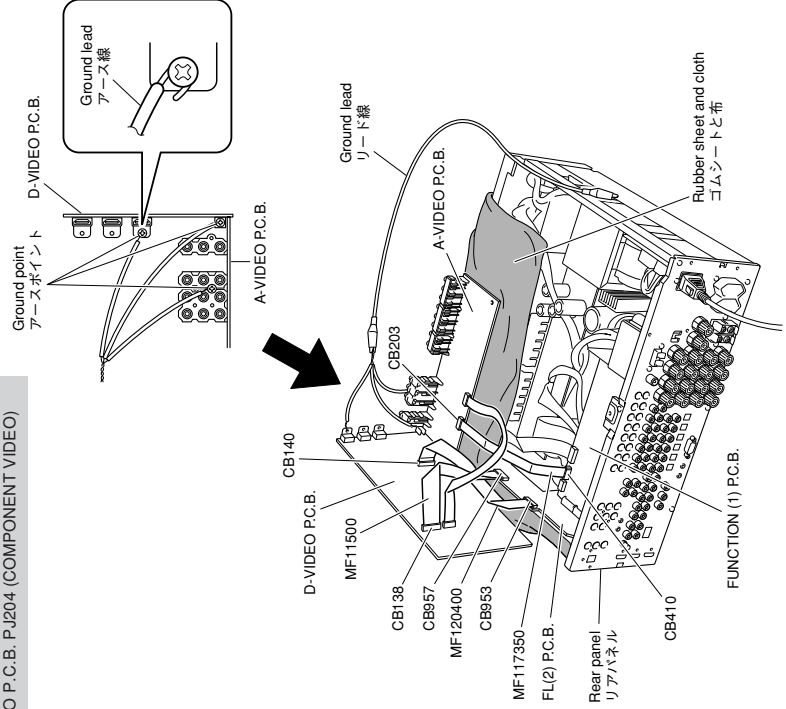

Fig. 6

6. Removal of Rear Unit

- Remove 11 (U, C, T, A, B, G, E models) / 13 (R, L models) screws (13) and 4 (U, C, R, T, A, B, G, E, L models) / 2 (K model) screws (14). (Fig. 5)
- Remove 4 screws (15), 1 screw (16) and 1 screw (17). (Fig. 7)
- Remove CB16-18, CB20, CB303, CB406 and CB407. (Fig. 7)
- Remove the rear unit and MAIN (2) P.C.B.. (Fig. 7)

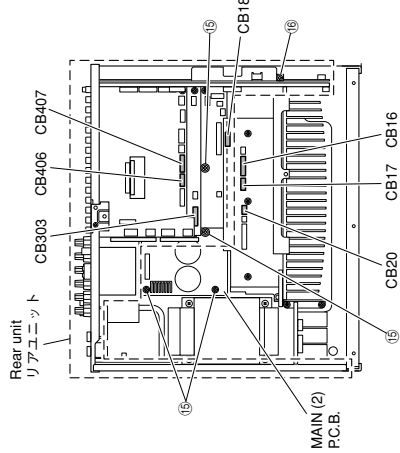

Fig. 7

6. リアユニットの外し方

- 13のネジ9本、15のネジ4本を外します。(Fig. 5)
- 14のネジ4本、16のネジ1本、17のネジ1本を外します。(Fig. 7)
- CB16-18、CB20、CB303、CB406、CB407を外します。(Fig. 7)
- リアユニットおよびMAIN(2)P.C.B.を取り外します。(Fig. 7)

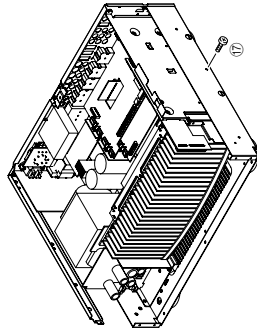

Fig. 8

7. Removal of Amp Unit

- Remove 2 screws (18) and 5 screws (19). (Fig. 9)
- Remove CB6, CB11, CB15 and CB253. (Fig. 9)
- Remove the amp unit. (Fig. 9)

7. アンプユニットの外し方

- 18のネジ2本、19のネジ5本を外します。(Fig. 9)
- CB6、CB11、CB15、CB253を外します。(Fig. 9)
- アンプユニットを取り外します。(Fig. 9)

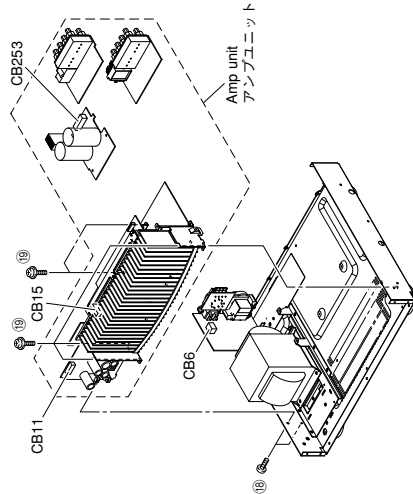

Fig. 9

When checking the DSP P.C.B.:

- Put the rubber sheet and cloth over the equipment. Then place the P.C.B.s upside down on the cloth and check it. (Fig. 8)
- Reconnect all cables (connectors) that have been disconnected. Be sure to use the extension cable before servicing the following section.
 - FL (1) P.C.B. CB901_FL (2) P.C.B. CB970: MF126500 (26P, 500mm)
 - FL (2) P.C.B. CB971_OPERATION (2) P.C.B. CB803: MF115500 (15P, 500mm)
- When connecting the flexible flat cable, be careful with polarity.
- In main unit, the ground of rear unit is connected to the main unit. When this rear unit is removed from main unit, connect the ground to the main unit, using a ground lead or such. (Fig. 8)

DSP P.C.B. チェックをする場合には:

- 本機の上にゴムシートと布を敷き、その上にP.C.B.を裏返しに置いてチェックします。(Fig. 8)
- 外したケーブル(コネクタ)をすべて接続します。ただし次の区間は、サービス用延長ケーブルを使用してください。
 - FL(1)P.C.B. CB901_FL(2)P.C.B. CB970: MF126500(26P、500mm)
 - FL(2)P.C.B. CB971_OPERATION(2)P.C.B. CB803: MF115500(15P、500mm)
- フラットケーブルを接続する際、極性に注意してください。
- 本機ではリアユニットのアースが本機に接続されています。リアユニットを本機より取り外した場合は、リード線等でアースを本機に接続してください。(Fig. 8)

When checking the Amp Unit:

- Place the sub chassis unit on top of the rubber sheet and cloth. (Fig. 10)
- Put the amp unit together with the heat sink upright and check. (Fig. 10)
- Reconnect all cables (connectors) that have been disconnected. Be sure to use the extension cable before servicing the following section.

FL (1) P.C.B. CB901_FL (2) P.C.B. CB970:

MF126500 (26P, 500mm)

FL (2) P.C.B. CB971_OPERATION (2) P.C.B. CB803:

MF115500 (15P, 500mm)

FL (1) P.C.B. W9001_POWER (1) P.C.B. CB12:

MF405400 (5P, 400mm)

- When connecting the flexible flat cable, be careful with polarity.
- In main unit, the ground of sub chassis unit and amp unit is connected to the main unit. When this sub chassis unit and amp unit are removed from main unit, connect the ground to the main unit, using a ground lead or such. (Fig. 10)

アンプユニットをチェックをする場合には：

- サブシャーシユニットをゴムシートと布の上に置きます。(Fig. 10)
- アンプユニットはヒートシンクといっしょに立ててチェックします。(Fig. 10)
- 外したケーブル(コネクタ)をすべて接続します。ただし次の区間は、サービス用延長ケーブルを使用してください。

FL(1)P.C.B. CB901_FL(2)P.C.B. CB970：

MF126500(26P、500mm)

FL(2)P.C.B. CB971_OPERATION(2)P.C.B. CB803：

MF115500(15P、500mm)

FL(1)P.C.B. W9001_POWER(1)P.C.B. CB12：

MF405400(5P、400mm)

- フラットケーブルを接続する際、極性に注意してください。
- 本機ではサブシャーシユニットおよびアンプユニットのアースが本機に接続されています。サブシャーシユニットおよびアンプユニットを本機より取り外した場合は、リード線等でアースを本機に接続してください。(Fig. 10)

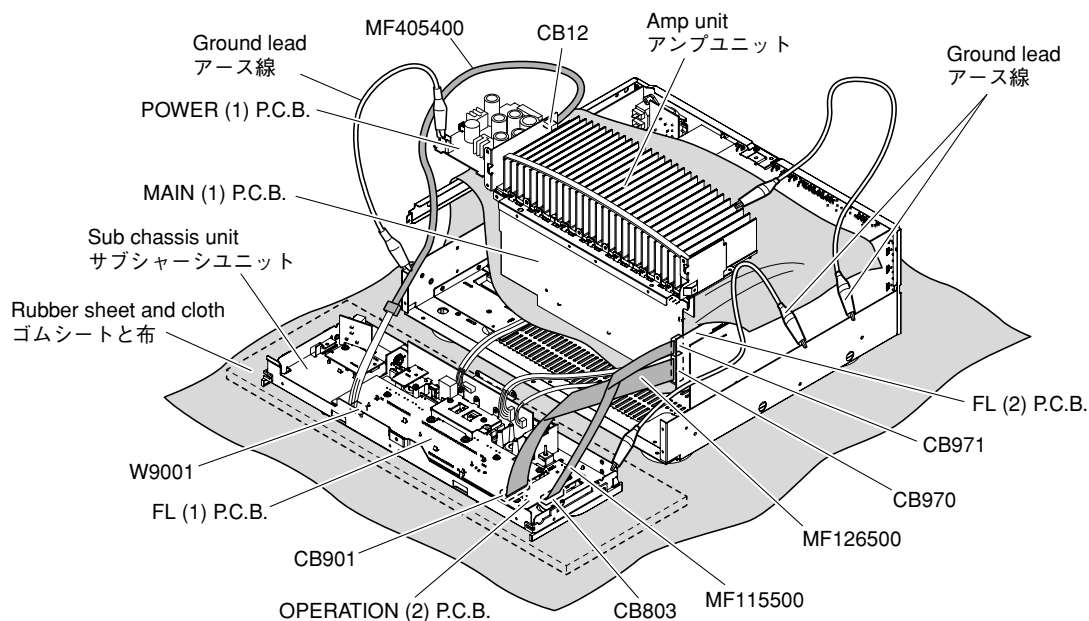

Fig. 10

■ UPDATING FIRMWARE / ファームウェアの書き込み

When replacing the following parts, be sure to write the latest firmware.

IC540 of DSP P.C.B. : X8012A00
 IC402 of FUNCTION P.C.B.: X8337A00
 IC147 of D-VIDEO P.C.B. : X8069A00

下記の部品をサービス部品に交換した場合、最新のファームウェアの書き込みを行ってください。

DSP P.C.B.のIC540 : X8012A00
 FUNCTION P.C.B.のIC402 : X8337A00
 D-VIDEO P.C.B.のIC147 : X8069A00

● Required tools

- DVD or CD player (with DIGITAL OUTPUT (OPTICAL or COAXIAL) terminal)
- Optical cable (when OPTICAL terminal is used)
- Digital audio pin cable (when COAXIAL terminal is used)
- Firmware CD

● 必要なツール

- DVDまたはCDプレーヤー (DIGITAL OUTPUT (OPTICALまたはCOAXIAL) 端子付き)
- 光ファイバーケーブル (OPTICAL端子使用時)
- デジタル音声ピンケーブル (COAXIAL端子使用時)
- 最新ファームウェアCD

● Operation Procedures

1. Connect the main unit and DVD/CD player as shown below. (Fig. 1)

● 操作方法

1. 本機とDVD/CDプレーヤーを下記のように接続します。(Fig. 1)

Example of OPTICAL terminal / OPTICAL端子使用例

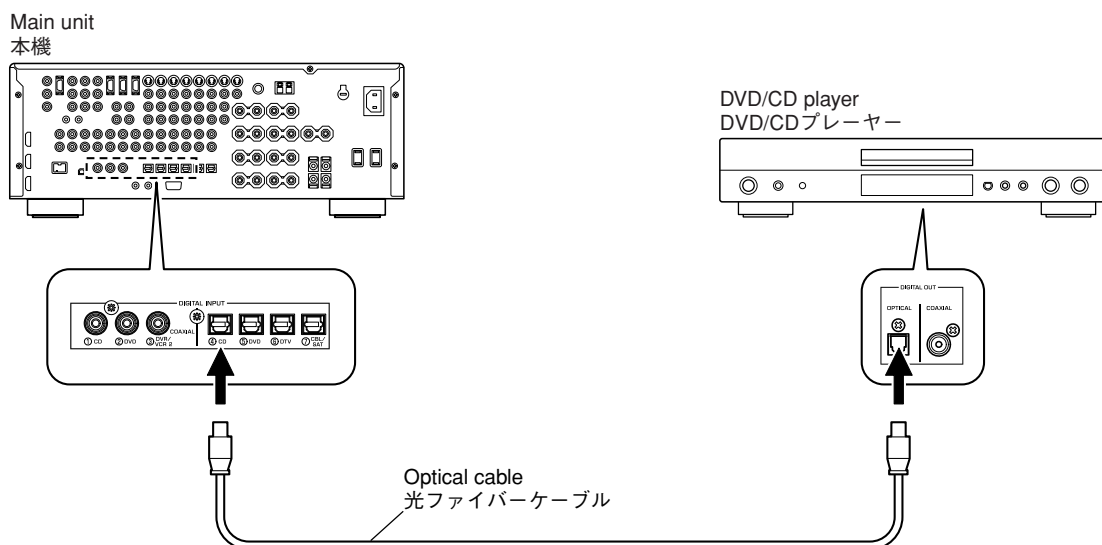

Example of COAXIAL terminal / COAXIAL端子使用例

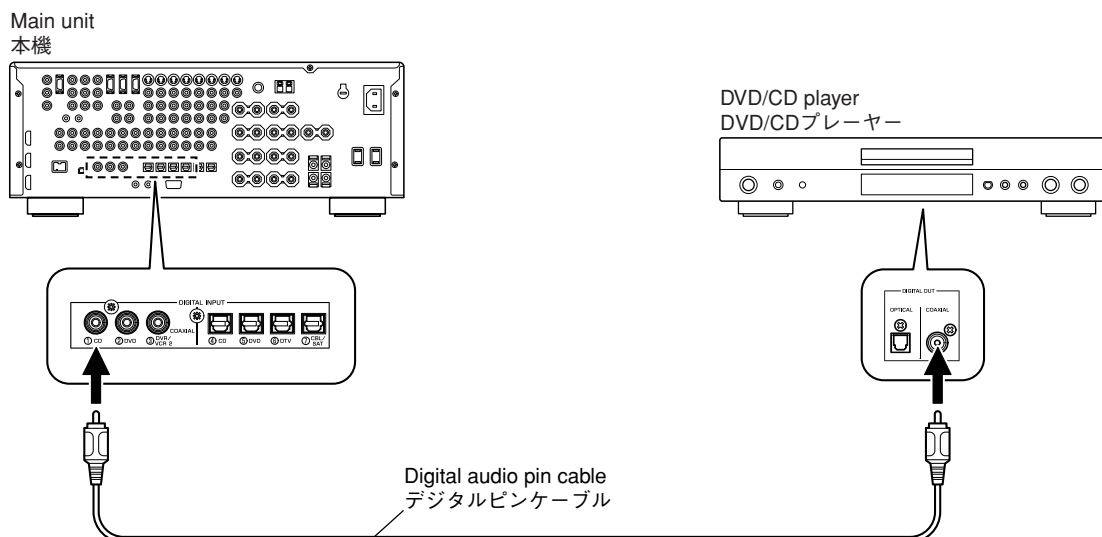

2. Disconnect the power cable of main unit to the AC outlet.
 3. Reconnect the power cable of DVD/CD player to the AC outlet.
 4. Press the "MASTER ON/OFF" key of the main unit while simultaneously pressing the "STRAIGHT" key of the main unit.
- Then the ADVANCED SETUP mode is activated. (Fig. 2)

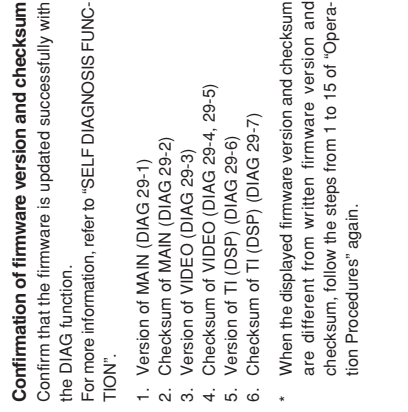

Fig. 2

2. 本機の電源コードをACコンセントに接続します。
3. DVD/CDプレーヤーの電源コードをACコンセントに接続します。
4. 本機の"STRAIGHT"キーを押しながら、"MASTER ON/OFF"キーを押し、アドバンスドセットアップを起動します。(Fig. 2)

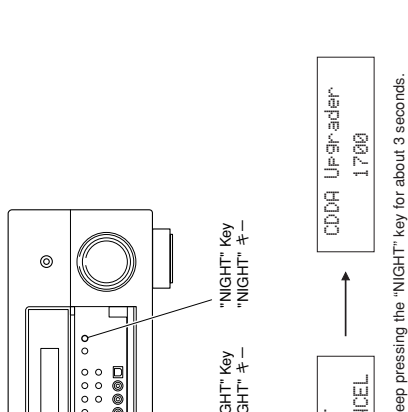

Fig. 2

5. Keep pressing the "NIGHT" key for about 3 seconds. (Fig. 2)
6. "CDDA Upgrader 1700" is displayed. (Fig. 2)
7. Press the "STANDBY/ON" key of the DVD/CD player.
8. Press the "EJECT" key of the DVD/CD player to open the tray.
9. Put the firmware CD on the tray and close the tray.
10. When writing of the firmware is completed, "Update Success Please MASTER Off!" is displayed.
 - * If "Update Success Please MASTER Off!" is not displayed or "Errorxxx" appears before coming to the end, perform Steps 5 to 10 of "Operation Procedures" again.

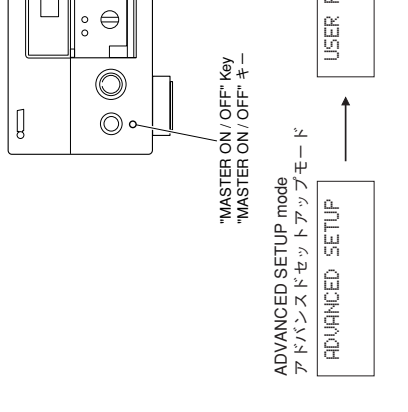

Fig. 3

11. Press the "STOP" key of the DVD/CD player.
12. Press the "EJECT" key of the DVD/CD player to open the tray.
13. Remove the firmware CD from the tray and close the tray.
14. Turn off the power of the DVD/CD player and disconnect the power cord from the AC outlet.
15. Turn off the power of main unit and disconnect the power cable from the AC outlet.

● Confirmation of firmware version and checksum

Confirm that the firmware is updated successfully with the DIAG function.
For more information, refer to "SELF DIAGNOSIS FUNCTION".

1. Version of MAIN (DIAG 29-1)
 2. Checksum of MAIN (DIAG 29-2)
 3. Version of VIDEO (DIAG 29-3)
 4. Checksum of VIDEO (DIAG 29-4, 29-5)
 5. Version of TI (DSP) (DIAG 29-6)
 6. Checksum of TI (DSP) (DIAG 29-7)
- * When the displayed firmware version and checksum are different from written firmware version and checksum, follow the steps from 1 to 15 of "Operation Procedures" again.

11. DVD/CDプレーヤーの"STOP"キーを押しします。
12. DVD/CDプレーヤーの"EJECT"キーを押し、トレイを開きます。
13. ファームウェアCDをトレイから外し、トレイを閉じます。
14. DVD/CDプレーヤーの電源を切り、電源コードをACコンセントから抜きます。
15. 本機の電源を切り、電源コードをACコンセントから抜きます。

● ファームウェアバージョンおよびチェックサムの確認

ダイアグメニューでファームウェアが正しく更新されたことを確認します。
ダイアグメニューの詳細は「自己診断」を参照してください。

1. MAINのバージョン(ダイアグ 29-1)
 2. MAINのチェックサム(ダイアグ 29-2)
 3. VIDEOのバージョン(ダイアグ 29-3)
 4. VIDEOのチェックサム(ダイアグ 29-4, 29-5)
 5. TI(DSP)のバージョン(ダイアグ 29-6)
 6. TI(DSP)のチェックサム(ダイアグ 29-7)
- * 表示されたファームウェアのバージョンおよびチェックサムが、書き込んだファームウェアのバージョンおよびチェックサムと異なる場合、「操作方法」の1から15までをもう一度やり直してください。

No	DIAG MENU	SUB MENU	INPUT SELECT
		3. HDMI I/P	—
		4. HDMI 720p (Not applied to these models. / このモデルには適用されません。)	—
		5. HDMI 1080p (Not applied to these models. / このモデルには適用されません。)	—
		6. HDMI SMART ZOOM (Not applied to these models. / このモデルには適用されません。)	—
23	VIDEO	1. DIGITAL THR COMP	—
		2. DIGITAL THR CVBS	—
		3. DIGITAL THR Y/C	—
		4. DIGITAL BYPASS	—
		5. ANALOG BYPASS	—
		6. TEST PATTERN 1	—
		7. TEST PATTERN 2	—
		8. VIDEO INFO	—
24	ACCESS CHECK (Not applied to these models. / このモデルには適用されません。)	1. TI FLASH READ	—
		2. TI FLASH WRITE	—
		3. TI SDRAM READ	—
		4. TI SDRAM WRITE	—
		5. YGV READ	—
		6. YGV WRITE	—
25	FIRMWARE UPDATE (Not applied to these models. / このモデルには適用されません。)	1. 232C MAIN	—
		2. 232C VIDEO	—
		3. 232C TI	—
		4. USB NET	—
26	SET INFO	1. MODEL	—
		2. DEST.	—
27	SOFT SW	1. SW MODE	—
		2. TV FORMAT	—
		3. AAC	—
		4. CSII	—
		5. RDS	—
		6. XM	—
		7. Neural Audio	—
		8. TMP TEST	—
28	FACTORY PRESET	1. PRESET INH	—
		2. PRESET RSRV	—
29	ROM VER/SUM	1. MAIN VERSION	—
		2. MAIN SUM	—
		3. VIDEO VERSION	—
		4. VIDEO SUM 1	—
		5. VIDEO SUM 2	—
		6. TI FLASH VERSION	—
		7. TI FLASH SUM	—
		8. XM VERSION (U, C models)	—
		9. Net VERSION (Not applied to these models. / このモデルには適用されません。)	—
		10. Net SUM (Not applied to these models. / このモデルには適用されません。)	—

RX-V1700/DSP-AX1700

● Starting DIAG

Press the “MASTER ON/OFF” key while simultaneously pressing those two keys of the main unit as indicated in the figure below.

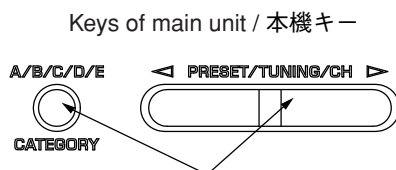

Turn on the power while pressing these keys.
これらのキーを同時に押しながら、パワーオンする。

● ダイアグの起動

本機の下図に示すキーを同時に押しながら“MASTER ON/OFF”キーを押すと、ダイアグが起動します。

● Starting DIAG in the protection cancel mode

If the protection function works and causes hindrance to trouble shoot, cancel the protection function as described below, and it will be possible to enter the DIAG mode. (The protection functions other than the excess current detect function will be disabled.)

Press the “MASTER ON/OFF” key while simultaneously pressing those two keys indicated in the figure above. At this time, keep pressing those two keys for 3 seconds or longer.

In this mode, the “SLEEP” segment of the FL display of the main unit flashes to indicate that the mode is DIAG mode with the protection functions disabled.

CAUTION!

Using this product with the protection function disabled may cause damage to itself. Use special care when using this mode.

● プロテクション解除モードでの起動

プロテクションが動作することにより、故障箇所の診断に支障をきたすような場合は、次の方法によりプロテクションを解除した状態でダイアグモードに入ることができます。(過電流検出以外のプロテクション動作を解除する)

上図のキーを同時に押しながら“MASTER ON/OFF”キーを押します。このとき、上図のキーを3秒以上押し続けてください。

このモードでは本機FLの“SLEEP”セグメントが点滅し、プロテクションを解除した状態でのダイアグモードであることを知らせます。

注意！

プロテクションを解除した状態でのダイアグモードは、危険な状態でもプロテクションが作動しないため、動作させると、機器を破壊することがあります。このモードを使用する場合は十分注意してください。

● Canceling DIAG

① Before canceling DIAG, execute setting for PRESET of DIAG menu No.11 (Memory initialization inhibited or Memory initialized).

* In order to keep the user memory stored, be sure to select PRESET INHIBIT (Memory initialization inhibited).

② Turn off the power by pressing the “MASTER ON/OFF” key of the main unit or the “STANDBY” key of the remote control.

● ダイアグの解除

① ダイアグを解除する前に、ダイアグメニューNo.11のFACTORY PRESET (メモリーの初期化禁止/またはメモリーの初期化)の設定をします。

※ユーザーメモリーを保持したい場合は、必ずPRESET INHIBIT(メモリー初期化禁止)を選択してください。

② 本機の“MASTER ON/OFF”キーかリモコンの“STANDBY”キーを押し、パワーオフにします。

● Display provided when DIAG started

The FL display of the main unit displays the protection function history data and the version (1 alphabet) then the DIAG menu (sub-menu MARGIN of DIAG menu No.1 DA70Y-YSS930) a few seconds later.

When there is no history of protection function:

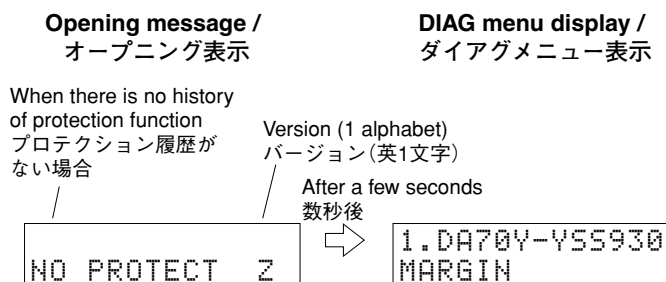

● ダイアグ起動時の表示

本機のFLディスプレイにプロテクション履歴情報とバージョン(英1文字)が表示され、数秒後にダイアグメニュー(No.1 DA70Y-YSS930のサブメニューMARGIN)になります。

プロテクション履歴がない場合:

When there is a history of protection function:

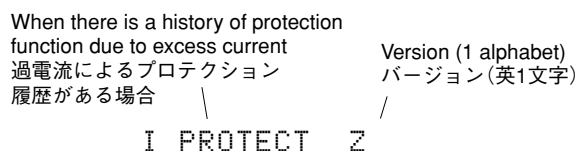

プロテクション履歴がある場合:

Cause: An excessive current flowed through the power amplifier.

Supplementary information: As current of the power transistor is detected, the abnormal channel can be identified by checking the current detect transistor.

Turning on the power without correcting the abnormality will cause the protection function to work immediately and the power supply will instantly be shut off.

Note)

- Applying the power to a unit without correcting the abnormality can be dangerous and cause additional circuit damage.
- The output transistors in each amplifier channel should be checked for damage before applying any power.
- Amplifier current should be monitored by measuring across the emitter resistors for each channel.

原因: パワーアンプに過電流が流れた。

補足: パワートランジスタの電流を検出していますので、電流検出トランジスタをチェックすれば異常チャンネルが特定できます。

異常状態のままパワーオンすると、瞬時にプロテクションがかかり、すぐに電源が切れます。

注意!

- 異常を修正しないで、ユニットの電源をいれると、危険な状態になり、さらに回路が損傷を受けることになる場合があります。
- 電源をいれる前に、各アンプのチャンネル内の出力トランジスターに損傷がないかチェックしてください。
- アンプの電流は、各チャンネルのエミッターの抵抗器間で測定することによりモニターしてください。

RX-V1700/DSP-AX1700

When there is a history of protection function due to abnormal voltage in the power supply section
電源部の電圧異常によるプロテクション履歴がある場合 \

Version (1 alphabet)
バージョン(英1文字)

PS× PRT:000 Z

/

A/D conversion value of voltage
電圧のA/D変換値

Cause: The voltage in the power supply section is abnormal.

原因: 電源部の電圧が異常。
補足: 異常時の電圧の状態を、5Vを255とした値で表示します。

Supplementary information: The abnormal voltage is displayed in based on 5V as 255.

異常状態のままパワーオンすると、1秒後にプロテクションがかかり、電源が切れます。

Turning on the power without correcting the abnormality will cause the protection function to work 1 second later and the power supply will be shut off.

When there is a history of protection function due to abnormal DC output
DC出力異常によるプロテクション履歴がある場合 \

Version (1 alphabet)
バージョン(英1文字)

DC PRT:000 Z

/

A/D conversion value of voltage
電圧のA/D変換値

Cause: DC output of the power amplifier is abnormal.

原因: パワーアンプのDC出力が異常。
補足: 異常時の電圧の状態を、5Vを255とした値で表示します。

Supplementary information: The abnormal voltage is displayed in based on 5V as 255.

異常状態のままパワーオンすると、3秒後にプロテクションがかかり、電源が切れます。

Turning on the power without correcting the abnormality will cause the protection function to work 3 seconds later and the power supply will be shut off.

When there is a history of protection function due to excessive heat sink temperature
放熱器の異常温度によるプロテクション履歴がある場合 \

Version (1 alphabet)
バージョン(英1文字)

TMP× PRT:000 Z

/

A/D conversion value of voltage
電圧のA/D変換値

Cause: The temperature of the heat sink is excessive.

原因: 放熱器の温度が異常。
補足: 異常時の電圧の状態を、5Vを255とした値で表示します。

Supplementary information: The abnormal voltage is displayed in based on 5V as 255.

異常状態のままパワーオンすると、1秒後にプロテクションがかかり、電源が切れます。

Turning on the power without correcting the abnormality will cause the protection function to work 1 second later and the power supply will be shut off.

* Additional causes of protection can be due to loose connections, associated components, Microprocessor, etc.

※ 前記の異常原因の他に、コネクタのはずれやMicroprocessor周辺などに原因がある場合があります。

* For the protection voltage value, refer to DIAG menu No.11 described later.

※ プロテクションの電圧値に関しては、後述のダイヤグメニューNo.11を参照してください。

● History of protection function

When the protection function has worked, its history is stored in memory with a backup. Even if no abnormality is noted while servicing the unit, an abnormality which has occurred previously can be defined as long as the backup data has been stored.

The history of the protection function is cleared when DIAG is cancelled by selecting PRESET RESERVED (Memory initialized) of DIAG menu No. 28 or when the backup data is erased.

● プロテクションの履歴

プロテクションが働いた場合、履歴をバックアップして記憶しています。サービスのときに異常が認められなくても、バックアップが残っていれば、お客様のところで起きた異常を区別できます。

プロテクションの履歴は、ダイアグメニューNo.28で PRESET RESERVED (メモリーの初期化)を選んでダイアグを解除した場合や、バックアップが消えたときにはクリアされます。

● Display during menu operation

During the DIAG mode, the monitor screen shows the wall paper and the selected function among following functions as a short message.

- Input selection, multi channel input
- Muting
- Master volume

The FL display of the main unit shows the selected function. The displayed contents are described in the later section on details of DIAG menu.

● メニュー動作中の表示

ダイアグ中、モニター画面には壁紙表示と以下の動作中の機能がショートメッセージとして表示されます。

- インプット切替、マルチチャンネルインプット
- ミューティング
- マスターボリューム

本機のFLディスプレイには動作中の機能が表示されます。機能動作中の表示内容については、後述の機能詳細で記述します。

● Operation procedure of DIAG menu and Sub-menu

There are 29 menu items, each of having sub-menu items.

DIAG menu selection

Select the menu using "PROGRAM" knob.

Sub-menu selection

Select the sub-menu using "▷ (Forward)" and "◁ (Reverse)" keys of PRESET/TUNING.

● ダイアグメニューとサブメニューの操作

ダイアグにはNo.1~29のメニューがあり、そのそれぞれにサブメニューがあります。

ダイアグメニューの選択

PROGRAMツマミで選択します。

サブメニューの選択

PRESET/TUNING ▷ (順送り), ◁ (逆送り)キーで選択します。

Sub-menu selection
サブメニューの選択

U, C models

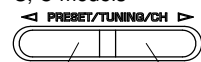

Reverse 逆送り Forward 順送り

R, T, K, A, B, G, E, L, J models



Reverse 逆送り Forward 順送り

DIAG menu selection
ダイアグメニューの選択

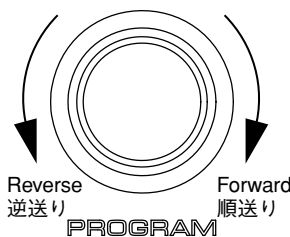

Reverse 逆送り Forward 順送り

RX-V1700/DSP-AX1700

● Functions in DIAG mode

In addition to the DIAG menu items, functions listed below are available.

- Input selection, Multi channel input
 - Center/Rear/Rear center/Sub-woofer level adjustment
 - Muting
 - Power on/off
 - Master volume
- * Functions related to the tuner and the set menu are not available.
- * It is possible to confirm menu No.13 IF STATUS while keeping the signal process (operation status) of each DIAG menu by using the "AUDIO SELECT" key of the main unit.

● Initial settings used to start DIAG

The following initial settings are used when starting DIAG. When DIAG is canceled, these settings are restored to those before starting DIAG.

- Master volume: -20dB
- Input: DVD (MULTI CHANNEL INPUT OFF)
- Effect level: 0dB
- Audio mute: OFF
- Speaker setting: LARGE / BASS OUT = BOTH
- DIAG menu: DA70Y-YSS930 (1. MARGIN)

● Input change when DIAG menu is selected

There are points where the input changes automatically when DIAG menu is selected.

- 8. FL/OSD TEST: DVD
- 9. MANUAL TEST: DVD (ZONE2/3)
- 13. IF STATUS: DVD
- 14. iPod: V-AUX/DOCK
- 17. PROTECTION HISTORY: DVD

● ダイアグ中の機能

ダイアグメニューの他に、以下の機能が動作します。

- インプット切り換え、マルチチャンネルインプット
 - センター、リア、リアセンター、サブウーファーレベル調整
 - ミューティング
 - パワーオン/オフ
 - マスターボリューム
- ※ チューナー関連、セットメニュー関連は機能しません。
- ※ 本機の“AUDIO SELECT”キーにより、各ダイアグメニューの信号処理(動作状態)を維持したままダイアグメニューNo.13 IF STATUSの確認ができます。

● ダイアグ開始時の初期設定

ダイアグ開始時に以下のような設定になります。ダイアグ解除時にはダイアグ開始前の状態に戻ります。

- マスターボリューム：-20dB
- インプット：DVD (マルチチャンネルINPUT オフ)
- エフェクトレベル：0dB
- オーディオミュート：オフ
- スピーカー設定：LARGE / BASS OUT=BOTH
- ダイアグメニュー：DA70Y-YSS930(1. MARGIN)

● ダイアグメニュー選択時のインプット切り換え

ダイアグメニュー選択時に、自動でインプットが切り換わる箇所があります。

- 8. FL/OSD TEST : DVD
- 13. IF STATUS : DVD
- 14. iPod : V-AUX/DOCK
- 17. PROTECTION HISTORY : DVD

● **Details of DIAG menu**

With full-bit output specified in some modes, it is possible to execute 0dBFS output without head margin in each channel.

1. DA70Y-YSS930

This function is for YSS930 only. Main DSP of YSS930 is selected for FRONT output. Using the sub-menu, it is possible to select 0dB output level or full-bit output.

MARGIN

- The signal is output including the head margin.

● **ダイアグメニュー詳細**

一部のモードでフルビット指定することで、各チャンネルのヘッドマージンを廃して0dBFS出力することが可能です。

1. DA70Y-YSS930

YSS930のみの動作です。FRONT出力にはYSS930のMain DSPが選択されます。サブメニューにより、出力レベル0dB、フルビット出力が選択可能です。

MARGIN

- ヘッドマージンを含んで出力されます。

1.DA70Y-YSS930
MARGIN

INPUT: DVD ANALOG
SPEAKER OUT: 1kHz, SUBWOOFER OUTPUT: 50Hz

Input level	Volume	SPEAKER OUT					SUBWOOFER OUTPUT
		FRONT	CENTER	SURROUND	SURROUND BACK	PRESENCE	
Both ch, -20 dBm	+6.5 dB	+12.5 dBm	+13.5 dBm	+13.5 dBm	+13.5 dBm	-∞	-5.5 dBm

FULL BIT

- The signal is output in digital full bit without including the head margin.
- The SWFR signal is output but not in digital full bit.

FULL BIT

- ヘッドマージンを含まず、デジタルフルビットで出力されます。
- SWFRは出力されますが、デジタルフルビットではありません。

1.DA70Y-YSS930
FULL BIT

INPUT: DVD ANALOG
SPEAKER OUT: 1kHz, SUBWOOFER OUTPUT: 50Hz

Input level	Volume	SPEAKER OUT					SUBWOOFER OUTPUT
		FRONT	CENTER	SURROUND	SURROUND BACK	PRESENCE	
Both ch, -20 dBm	+6.5 dB	+12.5 dBm	+13.5 dBm	+13.5 dBm	+13.5 dBm	-∞	-5.5 dBm

DA70Y-YSS930
(ANALOG)

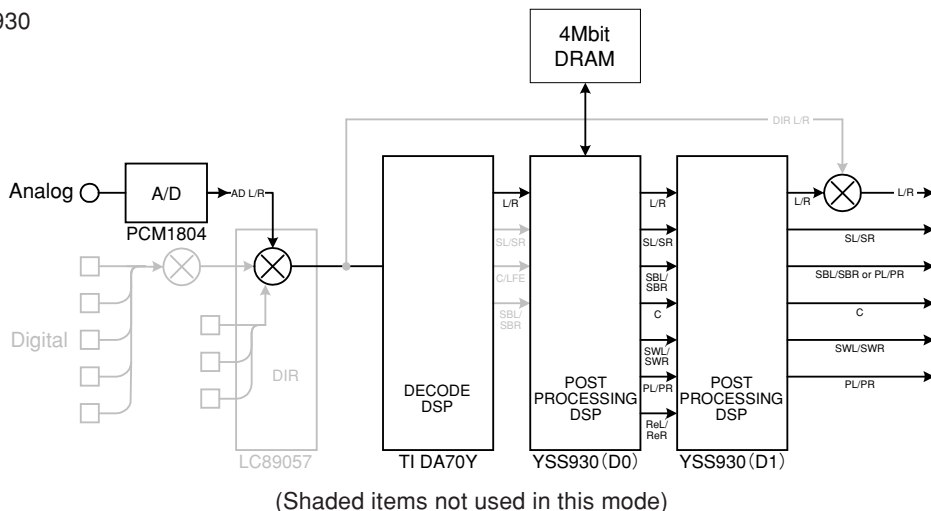

RX-V1700/DSP-AX1700

2. BYPASS

2. BYPASS

ANALOG BYPASS

ANALOG BYPASS

2.BYPASS
ANALOG BYPASS

INPUT: DVD ANALOG
SPEAKER OUT: 1kHz, SUBWOOFER OUTPUT: 50Hz

Input level	Volume	SPEAKER OUT					SUBWOOFER OUTPUT
		FRONT	CENTER	SURROUND	SURROUND BACK	PRESENCE	
Both ch, -20 dBm	+6.5 dB	+12.5 dBm	-∞	-∞	-∞	-∞	-∞

DSP BYPASS

DSP BYPASS

2.BYPASS
DSP BYPASS

INPUT: DVD ANALOG
SPEAKER OUT: 1kHz, SUBWOOFER OUTPUT: 50Hz

Input level	Volume	SPEAKER OUT					SUBWOOFER OUTPUT
		FRONT	CENTER	SURROUND	SURROUND BACK	PRESENCE	
Both ch, -20 dBm	+6.5 dB	+12.5 dBm	-∞	-∞	-∞	-∞	-∞

ANALOG BYPASS, DSP BYPASS
(ANALOG)

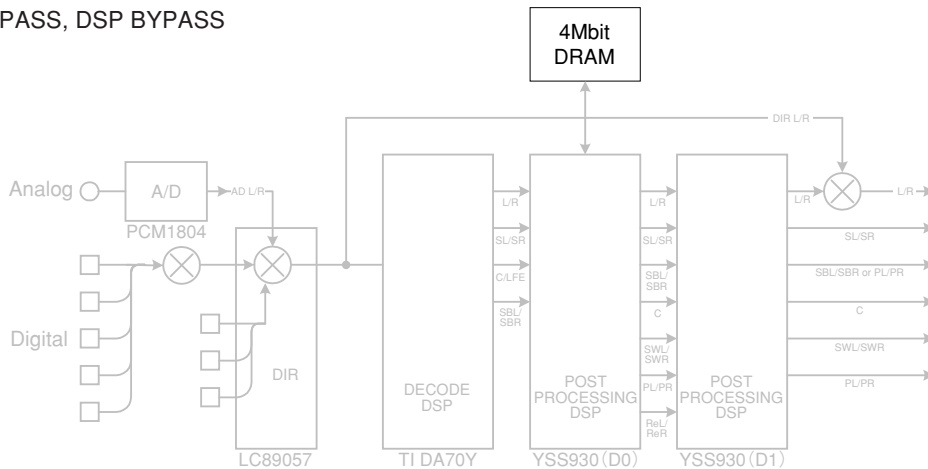

(Shaded items not used in this mode)

DSP BYPASS
(DIGITAL)

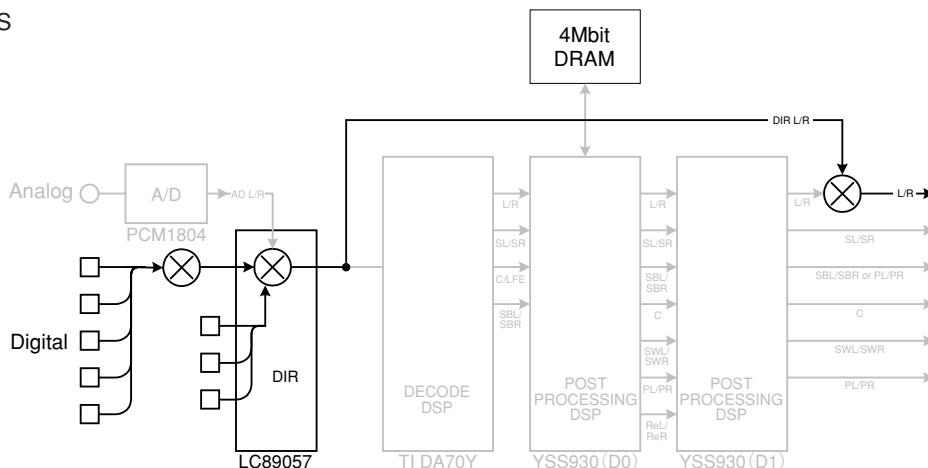

(Shaded items not used in this mode)

3. RAM THROUGH

Using the sub-menu, it is possible to select the full-bit output at 0dB output level.

MARGIN

3. RAM THROUGH
MARGIN

INPUT: DVD ANALOG

SPEAKER OUT: 1kHz, SUBWOOFER OUTPUT: 50Hz

Input level	Volume	SPEAKER OUT					SUBWOOFER OUTPUT
		FRONT	CENTER	SURROUND	SURROUND BACK	PRESENCE	
Each ch, -20 dBm	+6.5 dB	+12.5 dBm	+13.5 dBm	+13.5 dBm	+13.5 dBm	-∞	-5.5 dBm

FULL BIT

- MAIN -9dB

3. RAM THROUGH
FULL BIT

INPUT: DVD ANALOG

SPEAKER OUT: 1kHz, SUBWOOFER OUTPUT: 50Hz

Input level	Volume	SPEAKER OUT					SUBWOOFER OUTPUT
		FRONT	CENTER	SURROUND	SURROUND BACK	PRESENCE	
Both ch, -20 dBm	+6.5 dB	+12.5 dBm	+13.5 dBm	+13.5 dBm	+13.5 dBm	-∞	-5.5 dBm

RAM THROUGH (ANALOG)

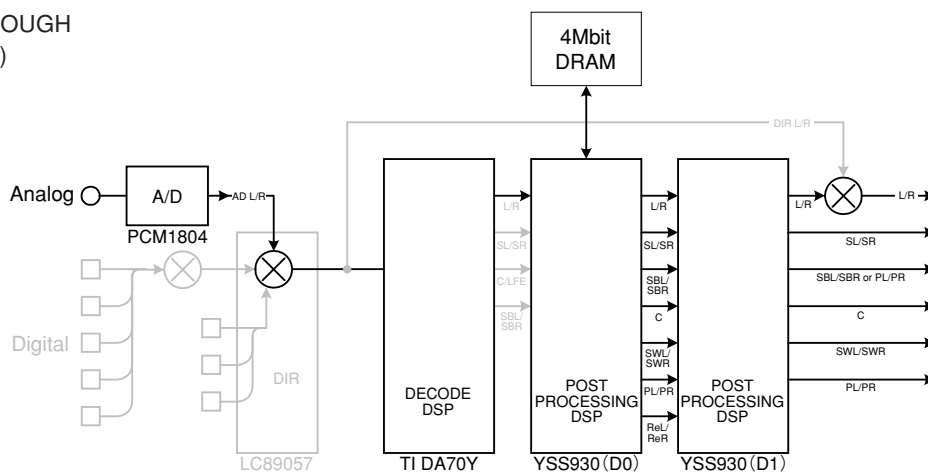

(Shaded items not used in this mode)

RX-V1700/DSP-AX1700

4. HDMI AUDIO

The signals input to HDMI IN1 and IN2 are selected by the sub-menu and output.

SPDIF

Only SPDIF is output.



Multi

Only Multi (DVD-AUDIO) is output.



DSD

Not applied to these models.



DSD Direct

Not applied to these models.

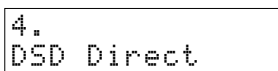

4. HDMI AUDIO

HDMI IN1、IN2に入力された信号をサブメニューで選択し、出力します。

SPDIF

SPDIFのみを出力します。

Multi

Multi(DVD-AUDIO)のみを出力します。

DSD

このモデルには適用されません。

DSD Direct

このモデルには適用されません。

5. SPEAKERS SET

The input signal is automatically identified in the order of dts→DOLBY DIGITAL→AAC→PCM→Analog. There are 11 sub-menu items as follows. The signals output from the DSP block are the same as sub-menu MARGIN of DIAG menu No.1 DA70Y-YSS930.

5. SPEAKERS SET

入力は、dts→DOLBY DIGITAL→AAC→PCM→アナログの優先順で自動判別されます。サブメニューは以下の11つあります。DSP部からは、No.1 DA70Y-YSS930のMARGINと同様の信号が出力されます。

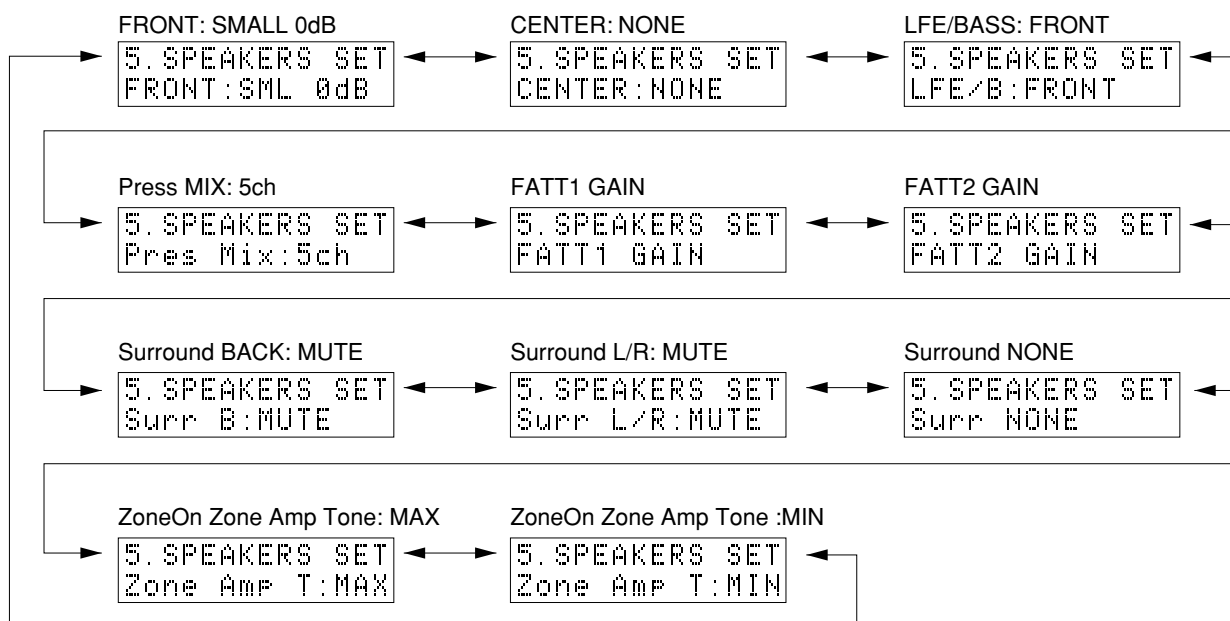

The analog switch settings for each sub-menu are as shown in the table below.

各サブメニューにおけるアナログスイッチの設定は以下の通りです。

SUB MENU	FL/FR	CENTER	SL/SR	SBL/SBR	LFE/BASS
1. FRONT: SMALL 0dB	SMALL	LARGE	LARGE	LARGE	SWFR
2. LFE/B: FRNT	LARGE	LARGE	LARGE	LARGE	FRONT
3. Pres Mix: 5ch	LARGE	LARGE	LARGE	LARGE	SWFR
4. FATT1 GAIN	LARGE	LARGE	LARGE	LARGE	SWFR
5. FATT2 GAIN	LARGE	LARGE	LARGE	LARGE	SWFR
6. Surr B: MUTE	LARGE	LARGE	LARGE	LARGE	SWFR
7. Surr L/R: MUTE	LARGE	LARGE	LARGE	LARGE	SWFR
8. Zone Amp on, Tone: M	LARGE	LARGE	NONE	NONE	SWFR
9. Zone Amp on, Tone: M	LARGE	LARGE	NONE	NONE	SWFR
10. EFFECT: SML 0dB	LARGE	SMALL	SMALL	SMALL	SWFR

LARGE: This mode is used for a speaker with high bass reproduction performance (a large unit). Full bandwidth signals are output.

SMALL: This mode is used for a speaker with low bass reproduction performance (a small unit). The signals of 90Hz or less are mixed into the channel specified by LFE/BASS.

NONE: This mode is used for no center speaker. The center content is reduced by 3dB and distributed to FRONT L/R.

SWFR: LFE of 5.1ch signal or LFE/BASS lower than 90Hz is output through SUBWOOFER OUT.

FRONT: LFE of 5.1ch signal or LFE/BASS lower than 90Hz is distributed to FRONT L/R.

LARGE: 低音再生能力の高い(ユニットの大きい)スピーカーを使用するモードです。全帯域が出力されます。

SMALL: 低音再生能力の低い(ユニットの小さい)スピーカーを使用するモードです。90Hz以下がLFE/BASSで指定したチャンネルにミックスされます。

NONE: センタースピーカーを使用しないモードです。センター成分は-3dBされて、FRONT L/Rに振り分けられます。

SWFR: 5.1ch信号のLFEまたは90Hz以下のLFE/BASSがSUBWOOFER OUTに出力されます。

FRONT: 5.1ch信号のLFEまたは90Hz以下のLFE/BASSをFRONT L/Rに振り分けます。

INPUT: DVD ANALOG

SPEAKER OUT: 1kHz, SUBWOOFER OUTPUT: 50Hz

Input level: Both ch, -20 dBm

Volume: +6.5 dB

SUB MENU	SPEAKER OUT					SUBWOOFER OUTPUT
	FRONT	CENTER	SURROUND	SURROUND BACK	PRESENCE	
1. FRONT: SMALL 0dB	+12.5 dBm	-∞	+13.5 dBm	-∞	-∞	-10.5 dBm
2. LFE/B: FRNT	+14.0 dBm	+13.5 dBm	+13.5 dBm	+13.5 dBm	-∞	+10.5 dBm
3. Pres Mix: 5ch	+12.5 dBm	+13.5 dBm	+13.5 dBm	+13.5 dBm	-∞	-∞
4. FATT1 GAIN	+16.5 dBm	+13.5 dBm	+13.5 dBm	+13.5 dBm	-∞	+20.5 dBm
5. FATT2 GAIN	+18.5 dBm	+13.5 dBm	+13.5 dBm	+13.5 dBm	-∞	+20.5 dBm
6. Surr B: MUTE	+12.5 dBm	+13.5 dBm	+13.5 dBm	-∞	-∞	-∞
7. Surr L/R: MUTE	+12.5 dBm	+13.5 dBm	-∞	+13.5 dBm	-∞	-∞
8. Zone Amp on, Tone: M	+18.5 dBm	+13.5 dBm	-∞	-∞	-∞	+20.5 dBm
9. Zone Amp on, Tone: M	+18.5 dBm	+13.5 dBm	-∞	-∞	-∞	+20.5 dBm
10. EFFECT: SML 0dB	+12.5 dBm	+13.5 dBm	+13.5 dBm	+13.5 dBm	-∞	-3.5 dBm

RX-V1700/DSP-AX1700

6. MULTI CH INPUT

It is possible to select the 6ch/8ch input and 6-ohm/8-ohm by using the SUB menu.

6. MULTI CH INPUT

サブメニューにより、6ch/8ch入力および6オーム/8オームが選択可能です。

6CH INPUT_6-ohm

6CH INPUT_6オーム

```
6.Multi INPUT
6ch INPUT_6Ω
```

INPUT: MULTI CH INPUT

SPEAKER OUT: 1kHz, SUBWOOFER OUTPUT: 50Hz

Input level	Volume	SPEAKER OUT					SUBWOOFER OUTPUT
		FRONT	CENTER	SURROUND	SURROUND BACK	PRESENCE	
Both ch, -20 dBm	+6.5 dB	+12.5 dBm	+13.5 dBm	+13.5 dBm	-∞	-∞	-16.0 dBm

8CH INPUT_6-ohm

8CH INPUT_6オーム

```
6.Multi INPUT
8ch INPUT_6Ω
```

INPUT: MULTI CH INPUT

SPEAKER OUT: 1kHz, SUBWOOFER OUTPUT: 50Hz

Input level	Volume	SPEAKER OUT					SUBWOOFER OUTPUT
		FRONT	CENTER	SURROUND	SURROUND BACK	PRESENCE	
Both ch, -20 dBm	+6.5 dB	+12.5 dBm	+13.5 dBm	+13.5 dBm	+13.5 dBm	-∞	-16.0 dBm

6CH INPUT_8-ohm

6CH INPUT_8オーム

```
6.Multi INPUT
6ch INPUT_8Ω
```

INPUT: MULTI CH INPUT

SPEAKER OUT: 1kHz, SUBWOOFER OUTPUT: 50Hz

Input level	Volume	SPEAKER OUT					SUBWOOFER OUTPUT
		FRONT	CENTER	SURROUND	SURROUND BACK	PRESENCE	
Both ch, -20 dBm	+6.5 dB	+12.5 dBm	+13.5 dBm	+13.5 dBm	-∞	-∞	-16.0 dBm

8CH INPUT_8-ohm

8CH INPUT_8オーム

```
6.Multi INPUT
8ch INPUT_8Ω
```

INPUT: MULTI CH INPUT

SPEAKER OUT: 1kHz, SUBWOOFER OUTPUT: 50Hz

Input level	Volume	SPEAKER OUT					SUBWOOFER OUTPUT
		FRONT	CENTER	SURROUND	SURROUND BACK	PRESENCE	
Both ch, -20 dBm	+6.5 dB	+12.5 dBm	+13.5 dBm	+13.5 dBm	+13.5 dBm	-∞	-16.0 dBm

TMP TEST/AMP. POWER CONTROL

From the power relay of the amplifier section.
Use the "STRAIGHT" key to change operation.

TMP TEST (温度試験モード)/AMP. POWER CONTROL

アンプ部電源リレーを制御します。
操作は"STRAIGHT"キーで切り替えます。

```
6.Multi INPUT
255000053053:H
```

Display	RY250 (MAIN P.C.B.)	RY251 (MAIN P.C.B.)
H (HIGH)	ON	OFF
M (MID)	OFF	ON
L (LOW)	OFF	OFF

7. MIC CHECK

The signals input through the microphone are output
via A/D - D/A.

7. MIC CHECK

マイク入力された信号をA/D-D/A経由で出力します。

```
7.MIC CHECK
--- db
```

The output level is not indicated.
出力レベルは表示されません。

RX-V1700/DSP-AX1700

8. FL/OSD CHECK

Use this program to check the FL display section and image control section. When checking the image control section, prepare a monitor, HDMI cable, component video cable, S video cable and video pin cable and connect them.

Using the sub-menu operation, the display status of the FL display section and image control section varies as shown below.

For audio signal processing, use EFFECT OFF (L/R output by using ANALOG MAIN BYPASS).

8. FL/OSD CHECK

FL表示部と映像制御部のチェックプログラムです。映像制御部をチェックする場合には、モニター、HDMIケーブル、D端子ケーブル、コンポーネントビデオケーブル、Sビデオケーブル、ビデオ用ピンケーブルを準備し接続します。

サブメニュー操作により、FL表示部と映像制御部の表示状態が以下のように連動して変わります。オーディオ信号処理はEFFECT OFF (ANALOG MAIN BYPASSでL/Rを出力) です。

Checking FL display section

FL表示部のチェック

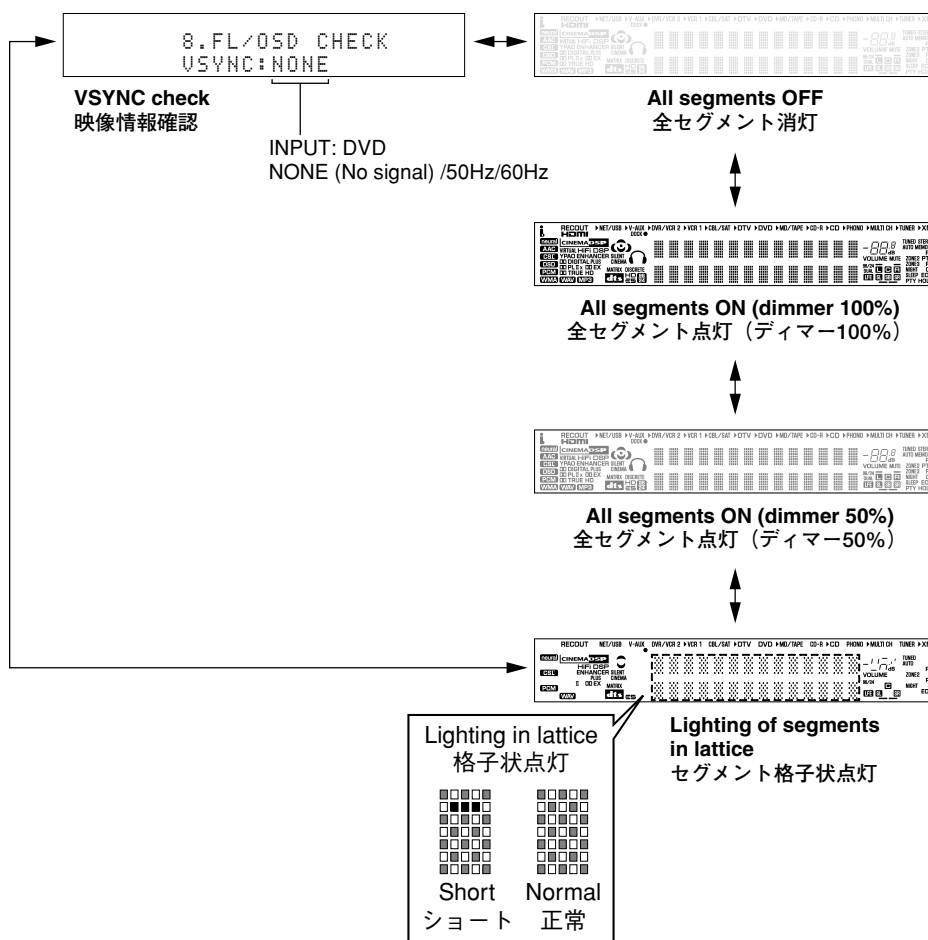

Segment conditions of the FL driver and the FL tube are checked by turning ON and OFF all segments. Next, the operation of the FL driver is checked by using the dimmer control. Then a short between segments next to each other is checked by turning ON and OFF all segments alternately (in lattice). (In the above example, the segments in the second row from the top are shorted.)

全セグメント消灯・全セグメント点灯によりFLドライバー、FL管のセグメントの不良を確認します。次に、ディマーコントロールによってFLドライバーの動作チェックを行います。さらに全セグメントを交互(格子状)に点灯/消灯することで、隣り合うセグメントのショートをチェックします。

RX-V1700/DSP-AX1700

9. MANUAL TEST

The noise generator with a built-in DSP outputs the test noise through the channels specified by the sub-menu.

The noise frequency for LFE is 30 to 80 Hz. Other than that, the noise frequency is 500 to 2 kHz.

9. MANUAL TEST

DSP内蔵のノイズ発生回路によって、サブメニューで指定したチャンネルへテストノイズを出力します。LFE用のノイズ周波数は30~80Hz、それ以外はノイズ周波数500~2kHzとなります。

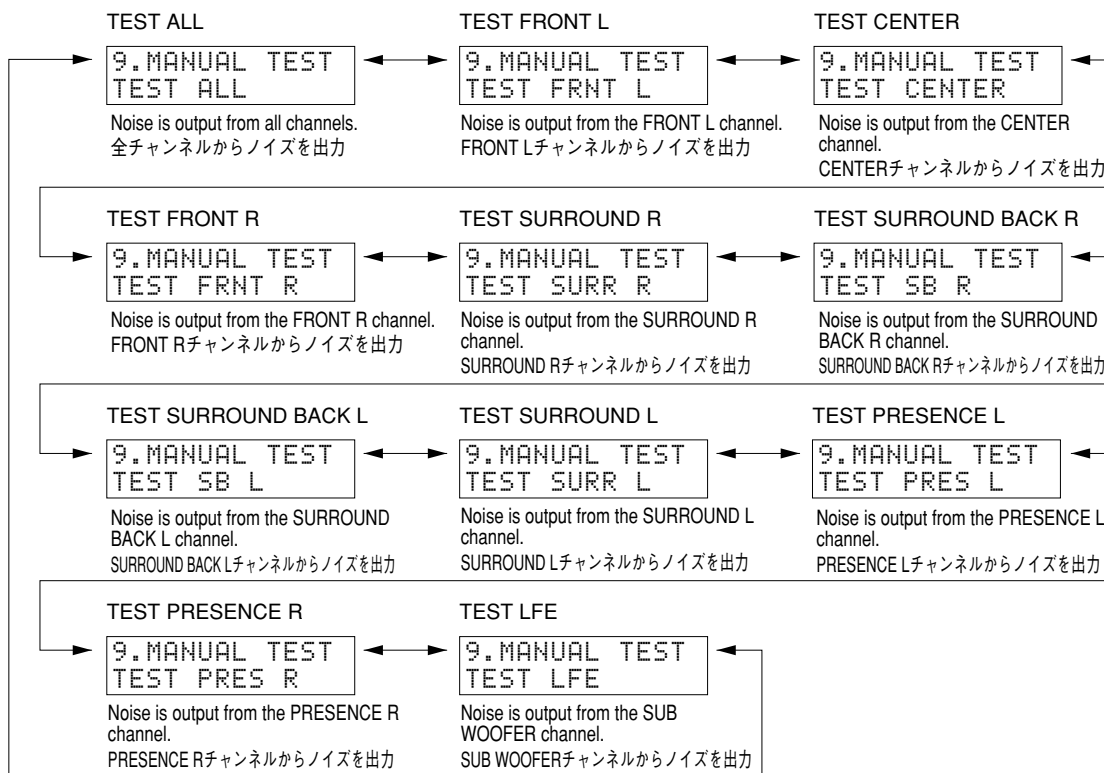

10.RS-232C

This menu is used to check transmission of the data and the flow port of the hardware.

With the power turned off, short between pins No.2 (RxD) and No.3 (TxD), and between pins No.7 (RTS) and No.8 (CTS) of the RS-232C terminal. (Be sure to turn off the power when shorting the pins.)

Start DIAG and select the menu.

There are two sub-menu items.

10.RS-232C

データ送受信チェック、ハードウェアフローポートチェックを行うメニューです。

パワーオフ状態にしてから、RS-232C端子の2ピン(RxD)と3ピン(TxD)、7ピン(RTS)と8ピン(CTS)をショートさせます。(ショートさせるときは必ず電源を切ってください。)

ダイアグを起動してメニューを選択します。

サブメニューは2つあります。

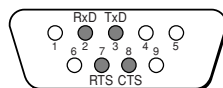

TX DATA

The sub-menu is used to check transmission of the test data. "OK" appears when the data is transmitted properly and "NG" when it is not.

In this mode, NULL command transmission is continued after the test command is transmitted.

TX DATA

テストの送受信チェックを行います。正常に送受信完了した場合、「OK」と表示します。正常に送受信しなかった場合は「NG」と表示します。

このモードでは、テストコマンド送信後、200msごとにNULLコマンド(無効なコマンド)を送信し続けます。

```
10.RS-232C
TX DATA: NG
```

HARD FLOW

This sub-menu is used to check operation of the flow port of the hardware. "OK" appears when the check result is satisfactory and "NG" when it is not.

```
10.RS-232C
HARD FLOW:  NG
```

HARD FLOW

ハードウェアフローポートの動作チェックを行います。正常にチェック完了した場合、“OK”と表示します。正常にチェック完了しなかった場合は“NG”と表示します。

11.AD DATA CHECK

This menu is used to display the A/D conversion value of the main Microprocessor which detects panel keys of the main unit and protection functions in using the sub-menu. During signal processing, the condition before execution is maintained.

When K0/K1 menu is selected, keys become non-operable due to detection of the values of all keys. However, it is possible to advance to the next DIAG menu by turning the PROGRAM knob of the main unit.

* The figures in the diagram are given as reference only.

DC (Power supply voltage protection detection)

DC: DC detect protection value (Normal value: 3 to 33)

* If DC is out of the normal value range, the protection function works to turn off the power.
(Reference voltage: 5V=255)

```
11.AD CHECK
DC:019
```

PS1/PS2 (Power supply voltage protection detection)

Power supply voltage protection value (Normal value: PS1: 54 to 87, PS2: 68 to 104)

PS1: Detects +BDV, +BVA, +12V, -12V, +5D2, +2.5D.

PS2: Detects +9V, +3.3VD, +5VA and -5VA.

* If PS is out of the normal value range, the protection function works to turn off the power.
(Reference voltage: 5V=255)

```
11.AD CHECK
PS1:069PS2:085
```

11.AD DATA CHECK

本機パネルキー、プロテクションなどを検出しているメインMicroprocessorのA/D変換の値を、サブメニューで表示します。信号処理は実行前の状態を維持します。

K0/K1のメニューにすると、全キーの値を検出するためキー操作はできなくなりますが、本機のPROGRAMツマミを回すことにより、次のダイアグメニューに進めることができます。

※ 図中の数値は参考例です。

DC (プロテクションの検出)

DC: 電源電圧プロテクションの値(正常値3~33)

※ DCは正常値を外れるとプロテクションが働き、電源オフされます。
(基準電圧: 5V=255)

PS1/PS2 (電源電圧プロテクションの検出)

プロテクションの値(正常値 PS1: 54-87、PS2: 68-104)

PS1: +BDV、+BVA、-BVA、+12V、-12V、+5D2、+2.5Dを検出しています。

PS2: +9V、+3.3VD、+5VA、-5VAを検出しています。

※ PSは正常値を外れるとプロテクションが働き、電源オフされます。
(基準電圧: 5V=255)

RX-V1700/DSP-AX1700

TM1/TM2 (temperature detection)

Temperature detected value

(Normal value: 10 to 83) U, C, R, T, K, A, B, G, E models

(Normal value: 10 to 78) L model

TM1: Detects the temperature of the heat sink at the left side (power transformer side)

TM2: Detects the temperature of the heat sink at the right side (volume side)

(Reference voltage: 5V=255)

TM1/TM2 (温度検出)

温度検出値(正常値 10-83)

TM1: ヒートシンク左側(電源トランス側)の温度を検出しています。

TM2: ヒートシンク右側(ボリューム側)の温度を検出しています。

(基準電圧: 5V=255)

```
11.AD CHECK
TM1:055TM2:055
```

OUTLVL (Power limiter output level)

Total value of amplifier output of each channel

The voltage at 141 pin of IC402 is displayed with 5V/255 as a standard.

OUTLVL (パワーリミッターの出力)

各チャンネルのアンプ出力の合計値

IC402の141ピンの電圧値を5V/255を基準にして表示します。

```
11.AD CHECK
OUTLVL:000
```

LMTCNT (Limiter control value)

The voltage at 3 pin of IC402 is displayed with 5V/255 as a standard.

LMTCNT(リミッター制御の値)

IC402の3ピンの電圧値を5V/255を基準にして表示します。

```
11.AD CHECK
LMTCNT:255
```

AMPRELAY (Amp. Power relay control)

The output condition of the power relay of the amplifier section is displayed.

AMPRELAY(Amp. Power relay control)

アンプ部電源リレーの出力状態を表示します。

```
11.AD CHECK
AMPRELAY:H
```

Display	RY250 (MAIN P.C.B.)	RY251 (MAIN P.C.B.)
H (HIGH)	ON	OFF
M (MID)	OFF	ON
L (LOW)	OFF	OFF

MODEL

Model detection value

(Reference voltage: 5V=255)

MODEL

モデル検出の値

(基準電圧: 5V=255)

```
11.AD CHECK
MODEL:255
```

Model	Value
RX-V2700/DSP-AX2700	0-64
RX-V1700/DSP-AX1700	65-191
HTR-6090	192-255

DESTINATION

Destination detection value
(Reference voltage: 5V=255)

DESTINATION

仕向け検出の値
(基準電圧：5V=255)

```
11.AD CHECK
DEST:028
```

Destination	Value
J	0
C	27
U	54
R	81
T	104

Destination	Value
K	128
A	152
B, G, E	208
L	228

PANEL KEY (K0/K1)

(Panel key of main unit)

A/D of the key fails to function properly when the standard value is deviated by ± 4 . In this case, check the constant of partial pressure resistor, solder condition, etc. Refer to table.

(Reference voltage: 5V=255)

PANEL KEY (K0/K1)

(本機パネルキー)

キーのA/Dは基準値から ± 4 を外れると、正常な動きをしません。下表をご覧になり、各キーの分圧抵抗の定数、ハンダ不良等の確認をしてください。

(基準電圧：5V=255)

```
11.AD CHECK
K0:255 K1:255
```

RX-V1700 (U, C, R, T, K, A, B, G, E, L models)

Display	KEY0	KEY1
0+4	NIGHT	STRAIGHT/EFFECT
26 \pm 4	ZONE CONTROLS	A/B/C/D/E
51 \pm 4	TUNING MODE	—
77 \pm 4	MEMORY	TONE CONTROL
104 \pm 4	FM/AM	AUDIO SELECT
129 \pm 4	PRESET/TUNING	PURE DIRECT
154 \pm 4	PRESET/TUNING ▷	—
179 \pm 4	◁ PRESET/TUNING	—
205 \pm 4	—	—
230 \pm 4	—	—
255	KEY OFF	KEY OFF

DSP-AX1700 (J model)

Display	K0	K1
0+4	NIGHT	STRAIGHT/EFFECT
26 \pm 4	—	A/B/C/D/E
51 \pm 4	TUNING MODE	—
77 \pm 4	MEMORY	TONE CONTROL
104 \pm 4	FM/AM	AUDIO SELECT
129 \pm 4	PRESET/TUNING	PURE DIRECT
154 \pm 4	PRESET/TUNING ▷	—
179 \pm 4	◁ PRESET/TUNING	—
205 \pm 4	—	—
230 \pm 4	—	—
255	KEY OFF	KEY OFF

RX-V1700/DSP-AX1700

12.XM STATUS (U, C models)

The output check of XM Radio Antenna is executed.

1k -1dB/44.1k

The test tone (1kHz, -1dB/44.1kHz) is output.

```
12.XM STATUS
1k - 1dB/44
```

1k -61dB/44.1k

The test tone (1kHz, -61dB/44.1kHz) is output.

```
12.XM STATUS
1k -61dB/44
```

Mute /44.1k

Nothing is output.

```
12.XM STATUS
Mute /44
```

XM Tone/44.1k

The XM tone (44.1kHz) is output.

```
12.XM STATUS
XM Tone/44
```

ISO Tone/44.1k

The ISO tone (44.1kHz) is output.

```
12.XM STATUS
ISO Tone/44
```

1k -1dB/32k

The test tone (1kHz, -1dB/32kHz) is output.

```
12.XM STATUS
1k - 1dB/32
```

1k -61dB/32k

The test tone (1kHz, -61dB/32kHz) is output.

```
12.XM STATUS
1k -61dB/32
```

Mute /32k

Nothing is output.

```
12.XM STATUS
Mute /32
```

XM Tone/32k

The XM tone (32kHz) is output.

```
12.XM STATUS
XM Tone/32
```

12.XM STATUS(U, C models)

XM Radio Antennaの出力チェックを行います。

1k -1dB/44.1k

テストトーン(1kHz、-1dB/44.1kHz)を出力します。

1k -61dB/44.1k

テストトーン(1kHz、-61dB/44.1kHz)を出力します。

Mute /44.1k

何も出力されません。

XM Tone/44.1k

XMトーン(44.1kHz)を出力します。

ISO Tone/44.1k

ISOトーン(44.1kHz)を出力します。

1k -1dB/32k

テストトーン(1kHz、-1dB/32kHz)を出力します。

1k -61dB/32k

テストトーン(1kHz、-61dB/32kHz)を出力します。

Mute /32k

何も出力されません。

XM Tone/32k

XMトーン(32kHz)を出力します。

ISO Tone/32k

The ISO tone (32kHz) is output.

ISO Tone/32k

ISOトーン(32kHz)を出力します。

```
12.XM STATUS
ISO Tone/32
```

XM/DT Bus Power: OFF

The power of XM module is turned off.

XM/DT Bus Power: OFF

XMモジュールの電源をOFFします。

```
12.XM STATUS
Bus Power:OFF
```

13.IF STATUS (Input function status)

Using the sub-menu, the status data is displayed one after another in the hexadecimal notation.

During signal processing, the status before execution of this menu is maintained.

* Numeric values in the figure example are for reference.

13.IF STATUS

サブメニュー操作により、以下のステータス情報を順次16進数で表示します。信号処理は、本メニュー実行前の状態を維持します。

※ 図中の数値は参考例です。

IS1, 2 (Inside status)

Indicates the status information of the microprocessor.

IS1, 2 (内部ステータス)

マイコンのステータス情報を表示します。

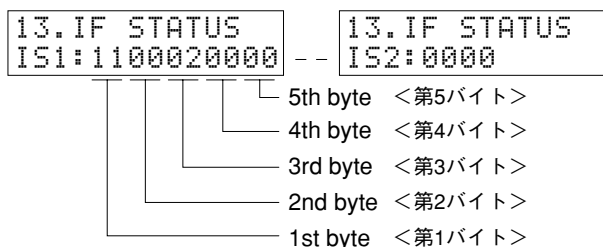

<1st byte> Digital input/output setting value
Upper 4 bits: REC OUT selected /
lower 4 bits: INPUT selected

<第1バイト>デジタル入出力設定値
上位4bit REC OUT選択 /
下位4bit INPUT選択

Value	Choice	Preset name
0	NONE	
1	OPT A	V-AUX
2	OPT B	CD
3	OPT C	DVD
4	OPT D	D-TV
6	OPT F	CBL/SAT
8	COAX A	CD
9	COAX B	DVD
A	COAX C	DVR/VCR2

<2nd byte> Fs information of reproduction signal

<第2バイト>再生信号のFs情報

Display	00	01	02	03	04	05	06	0A	0B	0C	0D
Fs (kHz)	Analog	32	44.1	48	64	88.2	96	Unknown NRM	Unknown DBL	Unknown QUAD	Not defined

<3rd byte> Audio code mode information of reproduction signal

<第3バイト>再生信号のオーディオコードモード情報

Display	00	01	02	03	04	05	06	07	08	09	0A	0B	0C	0D
Audio Code	1+1	1/0	2/0	3/0	2/1	3/1	2/2	3/2	2/3	3/3	OVER 6.1	MULTI PCE	Unknown	Unknown

RX-V1700/DSP-AX1700

<4th byte> Format information of reproduction signal

*1: Analog processing used for digital reproduction is not possible because of a commercial bit or 4-ch audio reason.

<第4バイト>再生信号のフォーマット情報

*1: 業務用ビットや4chオーディオなどの理由で、デジタル再生できずアナログ処理されます。

Display	Signal format
00	Analog (Unlock)
01	Incorrect Digital (*1)
10	PCM Audio
20	Digital Data
21	IEC1937 Data
22	None PCM
23	Unknown
50	dts
51	Red dts
54	dts-ES MATRIX
58	dts-ES DISCRETE
5C	dts-ES (Both flag)
60	AAC
C0	Dolby Digital
C1	D.D. Karaoke
C4	D.D.6.1 (D.D.EX)

<5th byte> Signal processing status information

*2: With digital signals other than 32kHz, 44.1kHz and 48kHz, through processing method is used for reproducible signals.

<第5バイト>信号処理ステータス情報

*2: 32kHz、44.1kHz、48kHz以外のデジタル信号の場合、再生可能な信号についてはスルー処理されます。

bit7	MUTE request	bit3	-
bit6	Red dts flashing	bit2	Through & bypass (*2)
bit5	6.1/EX processing	bit1	-
bit4	FULL MUTE (ON: 1)	bit0	dts analog mute

CS1-3 (Channel status):

Indicates channel status information of the input signal (IEC60958).

CS1-3 (Channel status):

入力信号のIEC60958チャンネルステータス情報を表示します。

```
13. IF STATUS
CS1:FFFFFFFFFF ----- 13. IF STATUS
CS3:FF321100
```

BS1-a: Indicates information of the bit stream included in the dts and Dolby Digital signals.

BS1-a: dts、Dolby Digital、AAC信号に含まれるビットストリームインフォメーション情報を表示します。

```
13. IF STATUS
BS1:0000000000 ----- 13. IF STATUS
BSa:00000000
```

TI1-2:

TI1-2:

```
13. IF STATUS
TI1:0808000600 ----- 13. IF STATUS
TI2:00
```

MTT: Mute Trigger

MTT: Mute Trigger

```
13. IF STATUS
MTT:001B001BFF
```

Byte No.	Function
1	Mute condition
2	Factor of the last mute
3	Error count of YSS930-FSCNT
4	Mute count by YSS930-FSCNT
5	Error factor of down load of CS49329

14.iPod

This menu is used to test the DOCK connector without the iPod itself. After turning off the power, short between pins No. 14 (TX) and No. 18 (RX), between pins No. 1 (PWR) and No. 17 (ACCPOW) and between pins No. 4 (iPDET) and No. 8 (DGND). (Make sure that the power is turned off when shorting pins.)

Start the DIAG function and select the menu.

The check result is displayed according to the following display specifications.

Note) Be sure to return the shorted locations to their original state.

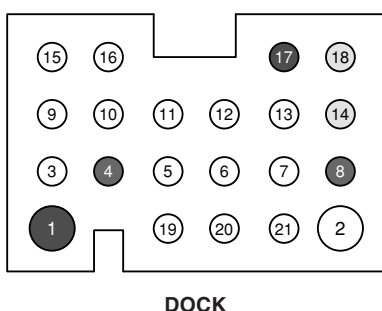

14.iPod

iPod本体無しで、DOCKコネクタの検査を行うメニューです。

パワーオフ状態にしてから、DOCKコネクタの14ピン(TX)と18ピン(RX)、1ピン(PWR)と17ピン(ACCPOW)、4ピン(iPDET)と8ピン(DGND)をショートさせます。(ショートさせる時は、必ず電源を切ってください。)

ダイグを起動してメニューを選択します。

下記表示仕様に従って、チェック結果が表示されます。

注) ショート箇所は、必ず元に戻してください。

```
14. iPod CHECK
DOCK:  NG NNN
```

All Y / 全てY = OK
Others / その他 = NG

Check item / チェック項目	Judgment/ 判定	Display / 表示
Is UART loop pack check result OK? / UARTループバックチェック結果はOK?	YES	Y
	NO	N
Is detect function of iPod Accessory Power OK? / iPod Accessory Powerの検出機能はOK?	IC2 (DSP P.C.B.) pin No. 45 state High = YES	Y
	IC2 (DSP P.C.B.) 45pinの状態 Low = No	N
Is detect function of iPod installation to DOCK OK? / DOCKへのiPod装着の検出機能はOK?	IC2 (DSP P.C.B.) pin No. 44 state Low = installed / 装着	Y
	IC2 (DSP P.C.B.) 44pinの状態 High = not installed / 非装着	N

RX-V1700/DSP-AX1700

15.NET CHECK

Not applied to these models.

IP Address Check

```
15.NET CHECK
IP CHECK:
```

15.NET CHECK

このモデルには適用されません。

IP Address Check

MAC Address Check

```
15.NET CHECK
MAC CHECK:
```

MAC Address Check

16.USB CHECK

Not applied to these models.

USB 1track

```
16.USB CHECK
USB 1 TRACK
```

16.USB CHECK

このモデルには適用されません。

USB 1track

USB 2track

```
16.USB CHECK
USB 2 TRACK
```

USB 2track

17.PROTECTION HIST.

The history of protection function is displayed.

After selecting the sub-menu, press the "STRAIGHT" key, and the history will be erased.

Last

```
17.PRTCT HIST.
LAST :NO PROT
```

History1

```
17.PRTCT HIST.
Hist1:NO PROT
```

History2

```
17.PRTCT HIST.
Hist2:NO PROT
```

History3

```
17.PRTCT HIST.
Hist3:NO PROT
```

17.PROTECTION HIST.

プロテクション履歴を表示します。

サブメニューを選んだ後、“STRAIGHT”キーを押すと履歴は消去されます。

Last**History1****History2****History3****18.DSP P.C.B. CHECK**

Whether the bus of DSP P.C.B. is connected properly or not is self-diagnosed.

TI BUS

TI (IC534) data bus check is executed.

```
18.DSP CHECK
TI BUS:NoEr
```

YSS-930 BUS

YSS-930 (IC550, IC552) data bus check is executed.

```
18.DSP CHECK
YSS BUS:NoEr
```

17.DSP P.S.B. CHECK

DSP P.C.B.のバス接続の正否を自己診断します。

TI BUS

TI(IC534)のデータバスチェックを行います。

YSS-930 BUS

YSS-930(IC550、IC552)のデータバスチェックを行います。

Display	Description
WAIT	Bus is being checked.
NoEr	No error detected.
DATA	Data bus shorted or open.
RSCS	/RAS or /CAS shorted, or open.
ADDR	Address bus shorted or open.

表示	判断
WAIT	バスチェック中
NoEr	不良検出なし
DATA	データバスの短絡・解放
RSCS	/RASまたは/CASの短絡・解放
ADDR	アドレスバスの短絡・解放

RX-V1700/DSP-AX1700

19.D-VIDEO P.C.B. CHECK

Whether the bus of D-VIDEO P.C.B. is connected properly or not is self-diagnosed.

ALL Check

The synthetic judgment result is displayed.

- OK : No error detected
- NG : An error is detected
- No Check : Detection is not executed

```
19.DVIDEO CHK
ALL:OK
```

Microprocessor/Flash Check

The data bus check of Microprocessor (IC148) and Flash (IC147) is executed.

- OK : No error detected
- NG : An error is detected

```
19.DVIDEO CHK
M:OK F:OK
```

I2C Read Check

The Line check of I2C is executed.

- OK : 0
- NG : 1

```
19.DVIDEO CHK
I2C:00000000
```

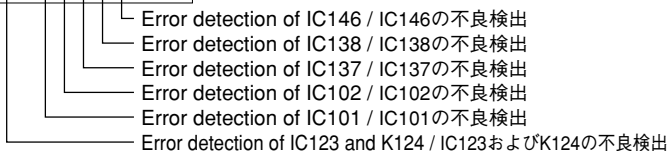

YGV BUS Check

Not applied to these models.

```
19.DVIDEO CHK
YGV:NoError
```

19.D-VIDEO P.C.B. CHECK

D-VIDEO P.C.B.のバス接続の正否を自己診断します。

ALL Check

総合判定結果を表示します。

- OK : 不良検出なし
- NG : 不良検出あり
- No Check : 未検出

Microprocessor/Flash Check

Microprocessor (IC148) と Flash (IC147) のデータバスチェックを行います。

- OK : 不良検出なし
- NG : 不良検出あり

I2C Read Check

I2Cラインのチェックを行います。

- OK : 0
- NG : 1

YGV BUS Check

このモデルには適用されません。

20.HDMI INFORMATION

HDMI Model Name

The model name of this unit written in HDMI module is displayed.

- RX-V1700 (U, C, R, T, K, A, B, G, E, L models)
- DSP-AX1700 (J model)

```
20.HDMI INFO
HMN:DSP-AX1700
```

20.HDMI INFORMATION

HDMI Model Name

HDMIモジュールに書き込まれている本機のモデル名を表示します。

- RX-V1700 (U, C, R, T, K, A, B, G, E, L models)
- DSP-AX1700 (J model)

HDMI Product ID

The product ID of this unit written in HDMI module is displayed.

310A (U, C, R, T, K, A, B, G, L models)
3109 (J model)

HDMI Product ID

HDMIモジュールに書き込まれている本機のプロダクトIDを表示します。

310A (U, C, R, T, K, A, B, G, L models)
3109 (J model)

```
20.HDMI INFO
HPI:3109
```

HDMI Vendor Name

The vendor name (YAMAHA) of this unit written in the HDMI module is displayed.

HDMI Vendor Name

HDMIモジュールに書き込まれている本機のベンダ名 (YAMAHA) を表示します。

```
20.HDMI INFO
HVN:YAMAHA
```

21.HDMI SELECT**HDMI NONE: No Connect**

Neither HDMI IN 1 terminal nor HDMI IN 2 terminal is selected for input.

21.HDMI SELECT**HDMI NONE: No Connect**

HDMI IN 1端子とHDMI IN 2端子のどちらも入力セレクトしません。

```
21.HDMI SELECT
HDMI NONE
```

HDMI IN 1: HDMI IN 1 Port

The HDMI device connected to HDMI IN 1 terminal is selected for input and HDMI is reproduced.

With the audio input terminal selection set to HDMI (Fix), SPDIF or I2S is selected automatically according to the audio format which is used for HDMI input.

Support Audio is set to "others".

HDMI IN 1: HDMI IN 1 Port

HDMI IN 1端子に接続したHDMI機器を入力セレクトして、HDMI再生します。

音声入力端子切替は、HDMI(Fix)に設定し、HDMI入力した音声フォーマットに従ってSPDIFとI2Sを自動で切り替えます。

対応音声(Support Audio)を、その他の機器(others)に設定します。

```
21.HDMI SELECT
HDMI IN 1
```

HDMI IN 2: HDMI IN 2 Port

The HDMI device connected to HDMI IN 2 terminal is selected for input and HDMI is reproduced.

With the audio input terminal selection set to HDMI (Fix), SPDIF or I2S is selected automatically according to the audio format which is used for HDMI input.

Support Audio is set to "others".

HDMI IN 2: HDMI IN 2 Port

HDMI IN 2端子に接続したHDMI機器を入力セレクトして、HDMI再生します。

音声入力端子切替は、HDMI(Fix)に設定し、HDMI入力した音声フォーマットに従ってSPDIFとI2Sを自動で切り替えます。

対応音声(Support Audio)を、その他の機器(others)に設定します。

```
21.HDMI SELECT
HDMI IN 2
```

HDMI IN 3: HDMI IN 3 Port

Not applied to these models.

HDMI IN 3: HDMI IN 3 Port

このモデルには適用されません。

```
21.HDMI SELECT
HDMI IN 3
```

RX-V1700/DSP-AX1700

22.HDMI UPCONV

The image signal is converted and output to HDMI OUT as follows.

HDMI Decoder

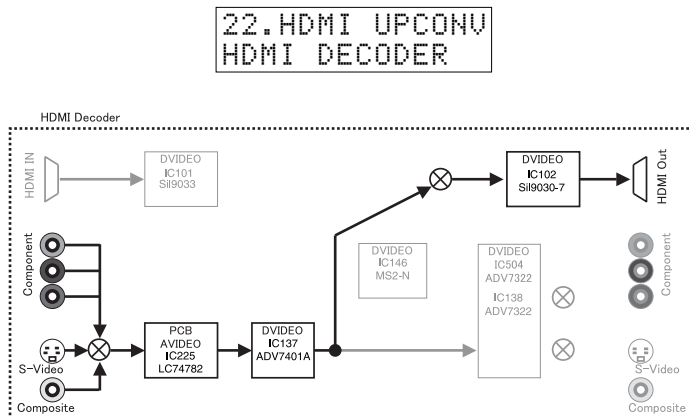

22.HDMI UPCONV

映像信号が以下のように変換され、HDMI OUTに出力されます。

HDMI Decoder

22.HDMI UPCONV
HDMI DECODER

HDMI YGV

Not applied to these models.

HDMI YGV

このモデルには適用されません。

22.HDMI UPCONV
HDMI YGV

HDMI I/P

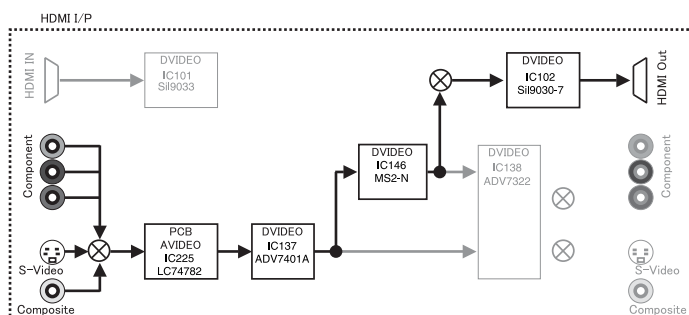

HDMI I/P

22.HDMI UPCONV
HDMI I/P

HDMI 720p

Not applied to these models.

HDMI 720p

このモデルには適用されません。

22.HDMI UPCONV
HDMI 720P

HDMI 1080p

Not applied to these models.

HDMI 1080p

このモデルには適用されません。

22.HDMI UPCONV
HDMI 1080P

HDMI SMART ZOOM

Not applied to these models.

HDMI SMART ZOOM

このモデルには適用されません。

22.HDMI UPCONV
SMART ZOOM

23.VIDEO

The image signal is converted and output as follows.

23.VIDEO

映像信号が以下のように変換され、出力されます。

DIGITAL THR COMP

DIGITAL THR COMP

23.VIDEO
DIGITAL COMP

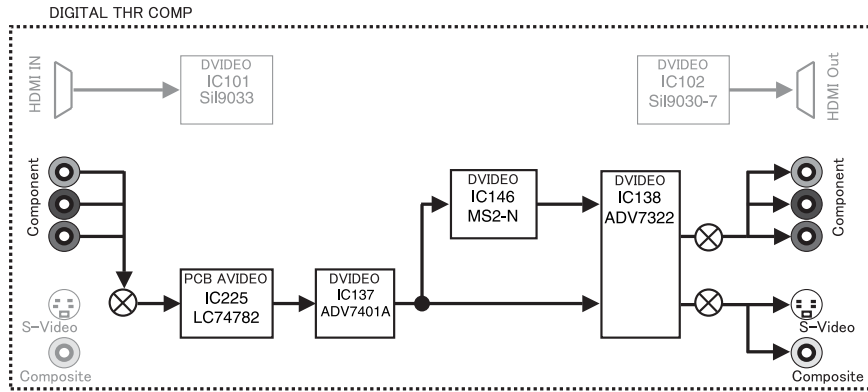

DIGITAL THR CVBS

DIGITAL THR CVBS

23.VIDEO
DIGITAL CVBS

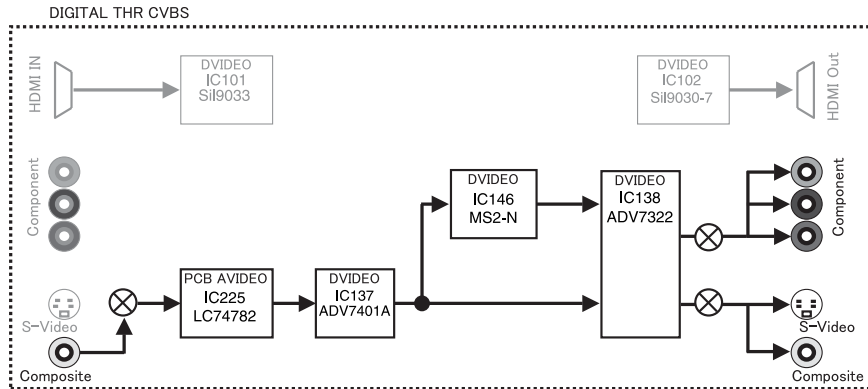

DIGITAL THR Y/C

DIGITAL THR Y/C

23.VIDEO
DIGITAL Y/C

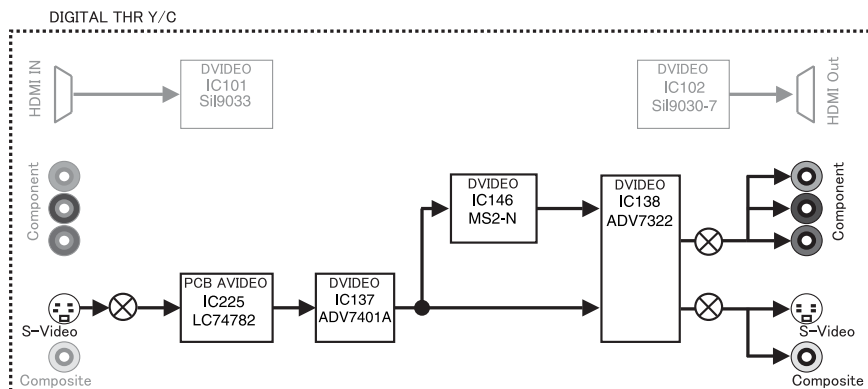

RX-V1700/DSP-AX1700

DIGITAL BYPASS

DIGITAL BYPASS

23.VIDEO
DIGITAL BYPASS

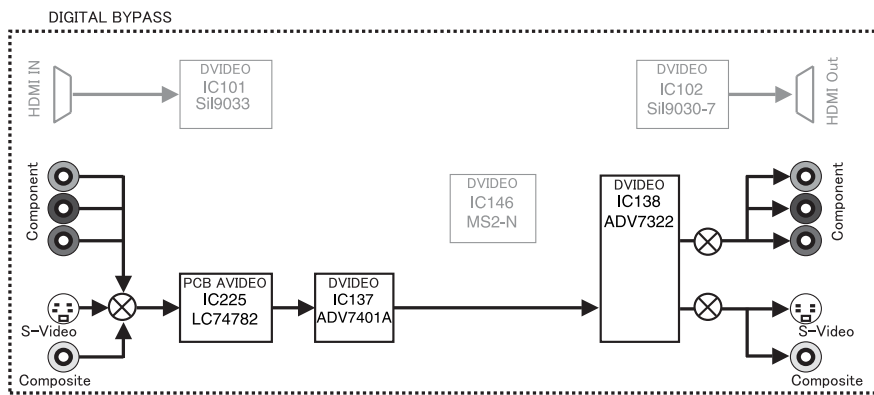

ANALOG BYPASS

ANALOG BYPASS

23.VIDEO
ANALOG BYPASS

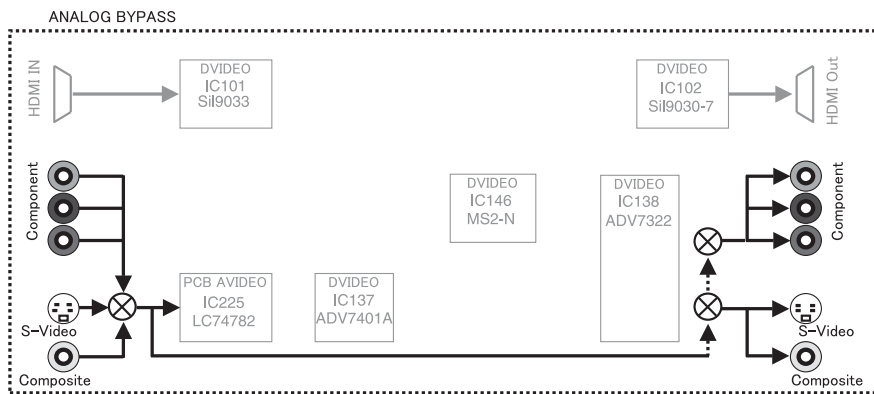

TEST PATTERN 1

TEST PATTERN 1

23.VIDEO
TEST PATTERN 1

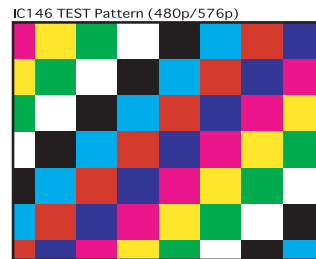
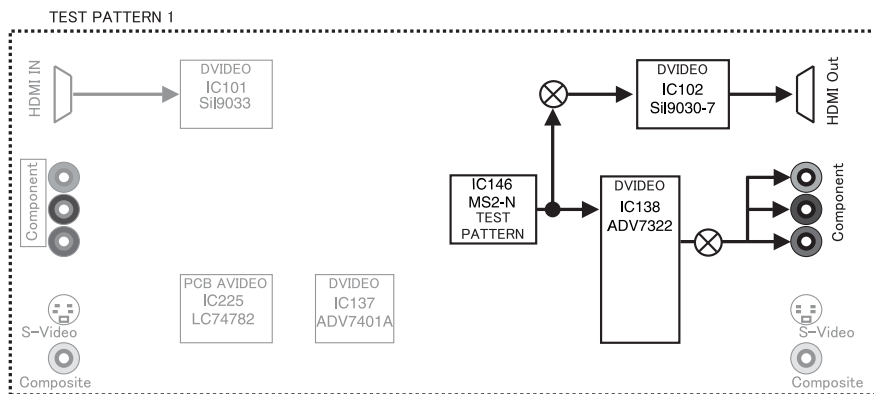

TEST PATTERN 2

TEST PATTERN 2

23.VIDEO
TEST PATTERN 2

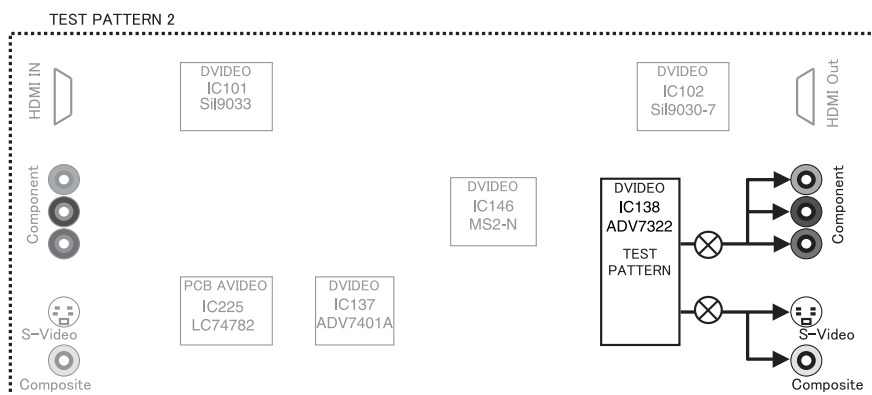

VIDEO INFO

Displays the information of image signals being input.

VIDEO INFO

入力されている映像信号の情報を表示します。

23.VIDEO
VIDEO IN ----

24.ACCESS CHECK

Not applied to these models.

24.ACCESS CHECK

このモデルには適用されません。

TI FLASH READ

24.BUS CHECK
TI FLASH R

TI FLASH READ

TI FLASH WRITE

24.BUS CHECK
TI FLASH W

TI FLASH WRITE

TI SDRAM READ

24.BUS CHECK
TI SDRAM R

TI SDRAM READ

TI SDRAM WRITE

24.BUS CHECK
TI SDRAM W

TI SDRAM WRITE

YGV READ

24.BUS CHECK
YGV BUS R

YGV READ

YGV WRITE

24.BUS CHECK
YGV BUS W

YGV WRITE

RX-V1700/DSP-AX1700

25.Firm UPDATE

Select this when writing the firmware.
(Not applied to these models.)

232C MAIN

Writing of MAIN.

```
25.FLASH 232C
MAIN
```

232C VIDEO

Writing of VIDEO.

```
25.FLASH 232C
VIDEO
```

232C TI

Writing of DSP.

```
25.FLASH 232C
TI
```

USB NET

```
25.FLASH 232C
NET/USB UPDATE
```

25.Firm UPDATE

ファームウェアの書き込み時に選択します。
(このモデルには適用されません。)

232C MAIN

MAINの書き込み。

232C VIDEO

VIDEOの書き込み。

232C TI

DSPの書き込み。

USB NET

26.SET INFO

The information on the model and destination is displayed.

MODEL: V1700

```
26.SET INFO
MODEL:V1700
```

DEST.: J, UC, R, T, K, A, BGE, L

J, UC, R, T, K, A, BGE or L is displayed.

```
26.SET INFO
DEST.:UC
```

26.SET INFO

モデル、仕向けの情報を表示します。

MODEL: V1700

DEST.: J、UC、R、T、K、A、BGE、L

J、UC、R、T、K、A、BGE、Lのいずれかを表示します。

27. SOFT SW

This menu is used to switch the function settings on P.C.B. through the software so as to activate the product.

The protection function follows the P.C.B. settings. When connected to AC or in the maker preset state, the unit is initialized to the P.C.B. setting. Display of each function after initialization varies depending on settings on P.C.B.. The operation mode can be changed by selecting the sub-menu and then using the "STRAIGHT" key.

SW MODE: PCB/SOFT

PCB or SOFT can be selected.

27. SOFT SW
SW MODE : PCB

27. SOFT SW

P.C.B.上の機能設定をソフト的に切り替えて、製品を動作させる機能です。

プロテクション機能は、P.C.B.の設定に従います。AC接続またはメーカープリセットで、P.C.B.の設定に初期化されます。初期化後の各機能の表示は、P.C.B.上の設定によります。操作は、サブメニューを選んだ後、「STRAIGHT」キーで切り替えます。

SW MODE: PCB/SOFT

PCBまたはSOFTを選択できます。

27. SOFT SW
SW MODE : PCB

VIDEO FORMAT: NTSC/PAL

NTSC or PAL can be selected.
NTSC (U, C, R, K, J models)
PAL (T, A, B, G, E, L models)

VIDEO FORMAT: NTSC/PAL

NTSC、PALいずれかを選択できます。
NTSC (U, C, R, K, J models)
PAL (T, A, B, G, E, L models)

27. SOFT SW
TV FORMAT: NTSC

AAC EXIST: EXIST/NOT

EXIST or NOT can be selected.
EXIST (J model)
NOT (U, C, R, T, K, A, B, G, E, L models)

AAC EXIST: EXIST/NOT

EXIST、NOTいずれかを選択できます。
EXIST (J model)
NOT (U, C, R, T, K, A, B, G, E, L models)

27. SOFT SW
AAC : NOT

CSII EXIST: EXIST/NOT

EXIST or NOT can be selected.
EXIST (J model)
NOT (U, C, R, T, K, A, B, G, E, L models)

CSII EXIST: EXIST/NOT

EXIST、NOTいずれかを選択できます。
EXIST (J model)
NOT (U, C, R, T, K, A, B, G, E, L models)

27. SOFT SW
CSII : NOT

RDS EXIST: EXIST/NOT

EXIST or NOT can be selected.
EXIST (B, G, E models)
NOT (U, C, R, T, K, A, L, J models)

RDS EXIST: EXIST/NOT

EXIST、NOTいずれかを選択できます。
EXIST (B, G, E models)
NOT (U, C, R, T, K, A, L, J models)

27. SOFT SW
RDS : NOT

XM EXIST: EXIST/NOT

EXIST or NOT can be selected.
EXIST (U, C models)
NOT (R, T, K, A, B, G, E, L, J models)

XM EXIST: EXIST/NOT

EXIST、NOTいずれかを選択できます。
EXIST (U, C models)
NOT (R, T, K, A, B, G, E, L, J models)

27. SOFT SW
XM : EXIST

Neural Audio

EXIST or NOT can be selected.
EXIST (U, C models)
NOT (R, T, K, A, B, G, E, L, J models)

Neural Audio

EXIST、NOTいずれかを選択できます。
EXIST (U, C models)
NOT (R, T, K, A, B, G, E, L, J models)

27. SOFT SW
NEURAL : EXIST

TMP TEST J/UC/RL

J, UC, RTKA, BGE or L can be selected.
J (J model)
UC (U, C models)
RTAK (R, T, K, A models)
BGE (B, G, E models)
L (L model)

TMP TEST J/UC/RL

J, UC, RTKA, BGE, L いずれかを選択できます。
J (J model)
UC (U, C models)
RTKA (R, T, K, A models)
BGE (B, G, E models)
L (L model)

27. SOFT SW
TMP TEST: UC

28. FACTORY PRESET

This menu is used to reserve and inhibit initialization of the back-up RAM. The signals are processed using EFFECT OFF. (The L/R signal is output using ANALOG MAIN BYPASS.)

28.FAC PRESET
PRESET INN



28.FAC PRESET
PRESET RSRU

PRESET INHIBIT (initialization inhibited) / **PRESET INHIBIT** (初期化禁止)

RAM initialization is not executed. Select this sub-menu to protect the values set by the user.
RAMの初期化は行われません。ユーザーの設定値を保護するときは、こちらを選択してください。

PRESET RESERVED (initialization reserved) / **PRESET RESERVED** (初期化予約)

Initialization of the back-up RAM is reserved. (Actually, initialization is executed the next time that the power is turned on.) Select this sub-menu to reset to the original factory settings or to reset the RAM. Any protection history will be cleared.
バックアップRAMの初期化が予約されます。(実際に初期化されるのは、次の電源投入時です。)工場出荷時やRAMのリセットしたいときは、こちらを選択してください。

CAUTION: Before setting to the PRESET RESERVED, write down the existing preset memory content of the Tuner in a table as shown below. (This is because setting to the PRESET RESERVED will cause the user memory content to be erased.)

Preset group	P1	P2	P3	P4	P5	P6	P7	P8
A								
B								
C								
D								
E								

• PRESET STATIONS / プリセット局

STATION PAGE NO.	FM FACTORY PRESET DATA (MHz)				J
	U, C	R, T, K, A, B, G, E, L	A, B, G, E, L	J	
1	87.5	87.50	76.0	630	630
2	90.1	90.10	83.0	1080	1080
3	95.1	95.10	84.0	1440	1440
A/C/E	4	98.1	98.10	531	531
	5	107.9	108.00	90.0	1611
6	88.1	88.10	78.0	900	900
7	106.1	106.10	88.0	1350	1350
8	107.9	108.00	82.1	1404	1404

STATION PAGE NO.	AM FACTORY PRESET DATA (kHz)				J
	U, C, R, T, K	A, B, G, E, L	A, B, G, E, L	J	
1	630	630	630	630	630
2	1080	1080	1080	1080	1080
3	1440	1440	1440	1440	1440
B/D	4	531	531	531	531
	5	1710	1611	1611	1611
6	900	900	900	900	900
7	1350	1350	1350	1350	1350
8	1404	1404	1404	1404	1404

29. ROM VER/SUM

The version and checksum are displayed. The signal is processed using EFFECT OFF. The checksum is obtained by adding the data at every 8 bits for each program area and expressing the result as a 4-figure hexadecimal data.

29.ROM VER/SUM
VER M023

29.ROM VER/SUM
H:7376 P:6596

29.ROM VER/SUM
VJ-VER. 0014

29.ROM VER/SUM
H:816E C:A5E4

29.ROM VER/SUM
W:0000 P:9800

29.ROM VER/SUM
TI VER.:2.2r

29.ROM VER/SUM
T1SUM:CB5926CF

29.ROM VER/SUM
XM VER. A001

29.ROM VER/SUM
N.VER:

29.ROM VER/SUM
N.SUM:

29.ROM VER/SUM

プログラムのバージョン、チェックサムを表示します。
信号はエフェクトOFFです。チェックサムは、プログラムエリア別にデータを8ビットごとに加算していき、4桁の16進データで現したものです。

MAIN VERSION

The version of MAIN (IC402 FUNCTION P.C.B.) firmware is displayed. MAIN (IC402 FUNCTION P.C.B.)のファームウェアのバージョンを表示します。

MAIN SUM

The checksum of MAIN (IC402 FUNCTION P.C.B.) is displayed. MAIN (IC402 FUNCTION P.C.B.)のチェックサムを表示します。
A: All area
P: Program area

VIDEO VERSION

The version of VIDEO (IC147 D-VIDEO P.C.B.) firmware is displayed. VIDEO (IC147 D-VIDEO P.C.B.)のファームウェアのバージョンを表示します。

VIDEO SUM 1

The checksum of VIDEO (IC147 D-VIDEO P.C.B.) is displayed. VIDEO (IC147 D-VIDEO P.C.B.)のチェックサムを表示します。
A: All area
C: CDDA boot area

VIDEO SUM 2

The checksum of VIDEO (IC147 D-VIDEO P.C.B.) is displayed. VIDEO (IC147 D-VIDEO P.C.B.)のチェックサムを表示します。
W: Wall paper area (Not applied to these models. / このモデルには適用されません。)
P: Program area

TI FLASH VERSION

The version of DSP (IC540 DSP P.C.B.) firmware is displayed. DSP (IC540 DSP P.C.B.)のファームウェアのバージョンを表示します。

TI FLASH SUM (4Byte)

The checksum of DSP (IC540 DSP P.C.B.) is displayed. DSP (IC540 DSP P.C.B.)のチェックサムを表示します。

XM VERSION (U, C models)

The version of XM firmware is displayed. XMのファームウェアのバージョンを表示します。

Net VERSION

Not applied to these models. このモデルには適用されません。

Net SUM

Not applied to these models. このモデルには適用されません。

■ AMP ADJUSTMENT / アンプ部調整

Confirmation of Idling Current of Amp Unit

- Right after power is turned on, confirm that the voltage across the terminals of R467 (SURROUND BACK Rch), R468 (SURROUND Rch), R469 (FRONT Rch), R470 (CENTER), R471 (FRONT Lch), R472 (SURROUND Lch), R473 (SURROUND BACK Lch) are between 0.1mV and 10.0mV.
- If it exceeds 10.0mV, open (cut off) R432 (SURROUND BACK Rch), R433 (SURROUND Rch), R434 (FRONT Rch), R435 (CENTER), R436 (FRONT Lch), R437 (SURROUND Lch), R438 (SURROUND BACK Lch) and reconfirm the voltage.

Attention

If the measured voltage exceeds 10.0mV after an amplifier repair, first check for a defective component before cutting the bias resistor.

- Confirm that the voltage is 0.2 mV to 15.0 mV after 60 minutes.

アンプユニットのアイドリング電流の確認

- 電源投入直後、R467 (SURROUND BACK Rch)、R468 (SURROUND Rch)、R469 (FRONT Rch)、R470 (CENTER)、R471 (FRONT Lch)、R472 (SURROUND Lch)、R473 (SURROUND BACK Lch)の端子間電圧を測定し、0.1mVから10.0mVの間であることを確認してください。
- 電圧が10mVを超えている場合は、R432 (SURROUND BACK Rch)、R433 (SURROUND Rch)、R434 (FRONT Rch)、R435 (CENTER)、R436 (FRONT Lch)、R437 (SURROUND Lch)、R438 (SURROUND BACK Lch)をカットし、電圧を再確認してください。

注意

パワーアンプ修理後に10.0mVを超えている場合は、抵抗をカットする前に故障箇所を調べてください。

- 60分後、電圧が0.2mV～15.0mVであることを確認してください。

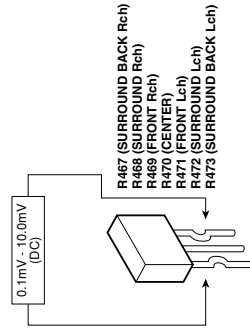
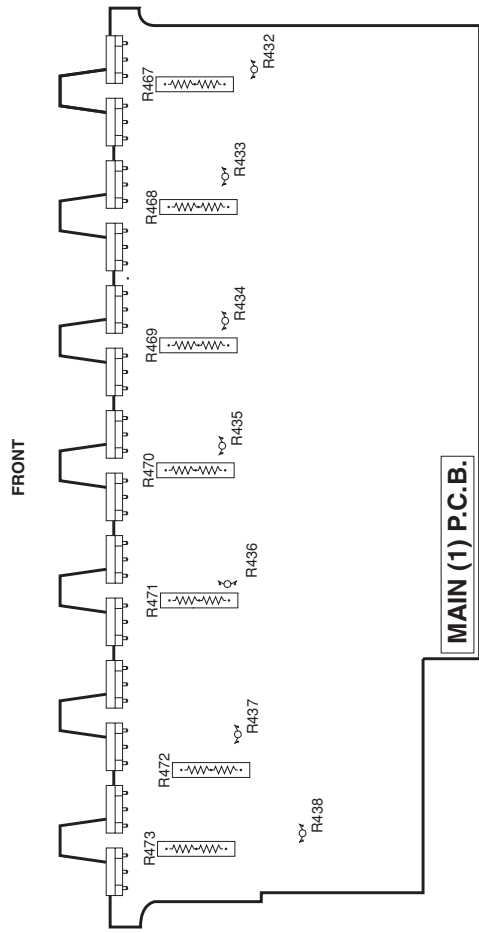

■ DISPLAY DATA

- V9001 : HNA-16ML12T (WH303800)

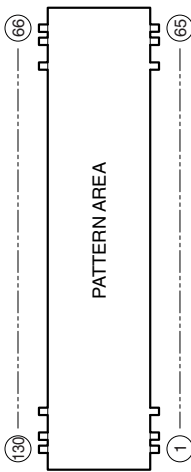

● PIN CONNECTION

Pin No.	130	129	128	127	126	125	124	123	122	121	120	119	118	117	116	115	114	113	112	111	110	109	108	107	106	105	104	103	102	101	100	99	
Connection	F1	F1	NP	NP	P	P	P	P	P	P	P	P	P	P	P	P	P	P	P	P	P	P	P	P	P	P	P	P	P	P	P	P	P
Pin No.	98	97	96	95	94	93	92	91	90	89	88	87	86	85	84	83	82	81	80	79	78	77	76	75	74	73	72	71	70	69	68	67	66
Connection	7A	6A	5A	4A	3A	2A	1A	(IC)	NX	NX	NX	NX	NX	NX	NX	NX	NX	NX	NX	NX	NX	NX	NX	NX	NX	NX	NX	NX	NX	NX	NX	NX	
Pin No.	34	35	36	37	38	39	40	41	42	43	44	45	46	47	48	49	50	51	52	53	54	55	56	57	58	59	60	61	62	63	64	65	
Connection	8B	9B	10B	11B	12B	13B	14B	15B	16B	17B	18B	19B	20B	21B	22B	23B	24B	25B	26B	27B	28B	29B	30B	31B	32B	33B	34B	35B	36B	37B	38B	39B	
Pin No.	1	2	3	4	5	6	7	8	9	10	11	12	13	14	15	16	17	18	19	20	21	22	23	24	25	26	27	28	29	30	31	32	33
Connection	F1	F1	NP	NP	GB	GB	GB	GB	GB	GB	GB	GB	GB	GB	GB	GB	GB	GB	GB	GB	GB	GB	GB	GB	GB	GB	GB	GB	GB	GB	GB	GB	

Note: 1) F1, F2 Filament pin 2) 1GA-16GA, 1GB-15GB Grid pin 3) P1A-P35A, P1B-P35B Anode pin 4) NP No pin 5) NX No extended pin 6) NX(IC) Pins are internally connected, are should be electrically opened on the PCB

● GRID ASSIGNMENT

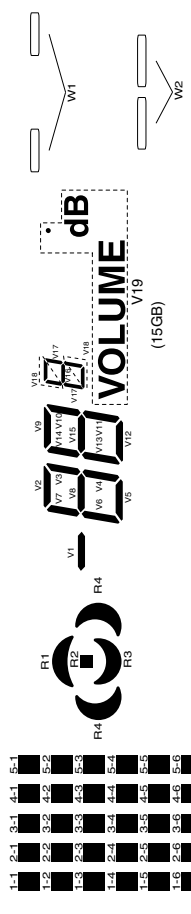
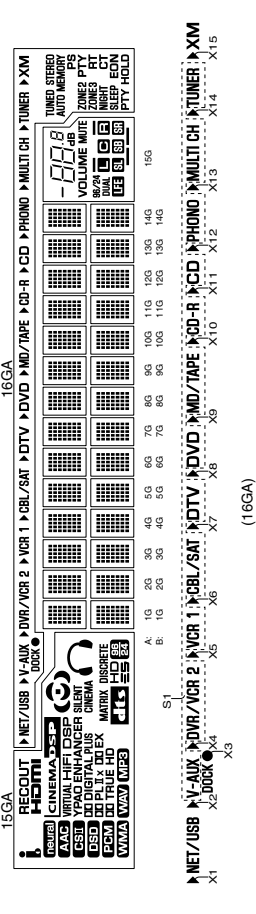

● ANODE CONNECTION

	1GA-14GA	15GA	16GA	
P1A	1-1A		X1	16GA
P2A	2-1A	RECOUT	NET/USB	X1
P3A	3-1A	HDMI	X2	
P4A	4-1A	OSUB	S1	
P5A	5-1A	AAC	DOCK	
P6A	1-2A	CSIL	X3	
P7A	2-2A	DSD	X4	
P8A	3-2A	PCM	X5	
P9A	4-2A	WMA	X6	
P10A	5-2A	CINEMA DSP	X7	
P11A	1-3A	VIRTUAL	X8	
P12A	2-3A	HIFI DSP	X9	
P13A	3-3A	YPAO	X10	
P14A	4-3A	ENHANCER	X11	
P15A	5-3A	DIGITAL	X12	
P16A	1-4A	PLUS	X13	
P17A	2-4A	DO PL	X14	
P18A	3-4A	II	X15	
P19A	4-4A	x	XM	
P20A	5-4A	DO EX	TUNED	
P21A	1-5A	DO TRUE HD	STEREO	
P22A	2-5A	WAV	AUTO	
P23A	3-5A	MP3	MEMORY	
P24A	4-5A	R1	ZONE2	
P25A	5-5A	R2	ZONE3	
P26A	1-6A	R3	NIGHT	
P27A	2-6A	R4	SLEEP	
P28A	3-6A	SILENT CINEMA	PS	
P29A	4-6A		PTY	
P30A	5-6A	MATRIX	RT	
P31A	1-7A	DISCRETE	CT	
P32A	2-7A	CTS	EON	
P33A	3-7A	HD	PTY HOLD	
P34A	4-7A	ES		
P35A	5-7A	ES		
P1B	1-1B		15GB	
P2B	2-1B		V1	
P3B	3-1B		V2	
P4B	4-1B		V3	
P5B	5-1B		V4	
P6B	1-2B		V5	
P7B	2-2B		V6	
P8B	3-2B		V7	
P9B	4-2B		V8	
P10B	5-2B		V9	
P11B	1-3B		V10	
P12B	2-3B		V11	
P13B	3-3B		V12	
P14B	4-3B		V13	
P15B	5-3B		V14	
P16B	1-4B		V15	
P17B	2-4B		V16	
P18B	3-4B		V17	
P19B	4-4B		V18	
P20B	5-4B		MUTE	
P21B	1-5B		86/24	
P22B	2-5B		DUAL	
P23B	3-5B		LF3	
P24B	4-5B		L	
P25B	5-5B		C	
P26B	1-6B		G	
P27B	2-6B		SL	
P28B	3-6B		SB	
P29B	4-6B		SR	
P30B	5-6B		W1	
P31B	1-7B		W2	
P32B	2-7B			
P33B	3-7B			
P34B	4-7B			
P35B	5-7B			

IC DATA

IC148: M30845MW-001-GP (D-VIDEO P.C.B)
Single chip 16/32-bit microprocessor

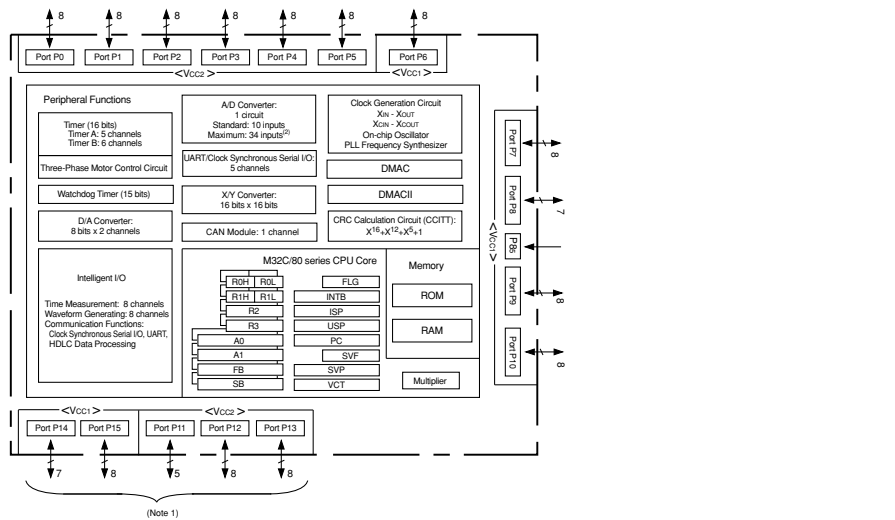

NOTES:
1. Ports P11 to P15 are provided in the 144-pin package only.
2. Included in the 144-pin package only.

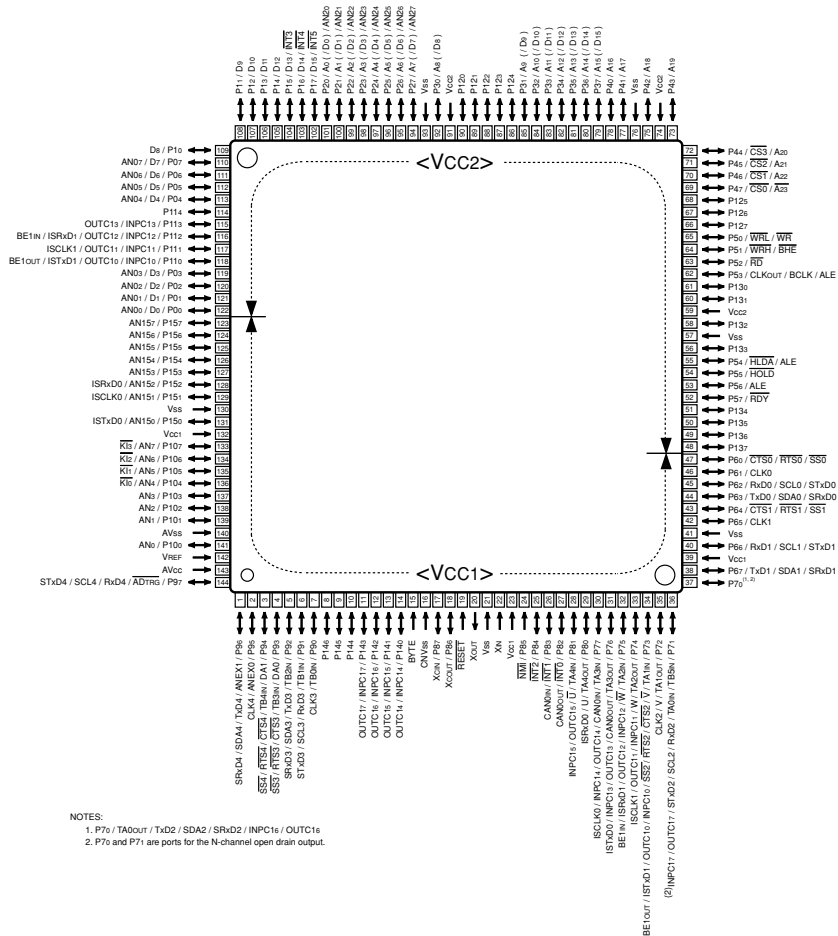

NOTES:
1. P70 / TA0out / TxD2 / SDA2 / SRxD2 / INPC1e / OUTC1e
2. P70 and P71 are ports for the N-channel open drain output.

RX-V1700/DSP-AX1700

IC148: M30845MW-001-GP (D-VIDEO P.C.B)
 Single chip 16/32-bit microprocessor

No.	Port Name	Terminal Name (P.C.B.)	Port I/O	Function
1	P96/SDA4	SDAL	SIO	I/O signal of I2C SDA (for 100kHz device)
2	P95/CLK4	NC	O	
3	P94/DA1/TB4in	LPFCTL	O	LPF fs select
4	P93/TB3in	CEC5A	HiZ	HDMI CEC spare
5	P92/SDA3	SDAH	SIO	I/O signal of I2C SDA (for HDMI device)
6	P91/SCL3	SCLH	SO	Output signal of I2C SCL (for HDMI device)
7	P90/TB0in	CECW	HiZ	HDMI CEC spare
8	P146	Test Point	O	Monitor terminal for development
9	P145	Test Point	O	Monitor terminal for development
10	P144	Test Point	O	Monitor terminal for development
11	P143	Test Point	O	Monitor terminal for production inspection
12	P142	Test Point	O	Monitor terminal for production inspection
13	P141	Test Point	O	Monitor terminal for production inspection
14	P140	Test Point	O	Monitor terminal for production inspection
15	BYTE	BYTE	MCU	Data bus width setting: Set to 16bit = LOW
16	CNVSS	CNVSS	MCU	Processor mode: Set to HI
17	P87	NC	O	
18	P86	BOOT	I	YDC boot signal input
		(/EN232)	O	232C line open request (Video -> Main)
19	/RESET	/RES	MCU	Reset signal input
20	XOUT	XOUT	MCU	Ceramic oscillator 10Mhz
21	Vss	GND	MCU	GND
22	XIN	XIN	MCU	Ceramic oscillator 10Mhz
23	Vcc1	5.0V	MCU	5.0V
24	P85/NMI	NMI	I	
25	P84/INT2	/REM	IRQ	Connection to the remote control light receiving section enabled
26	P83/INT1	/INTAD	IRQ	Interrupt signal from ADV7401
27	P82/INT0	/INTH	IRQ	HDMI Tx/Rx interrupt
28	P81/TA4in	NC	O	
29	P80/TA4out	Test J1-3	I	Start-up option forced log output
30	P77/TA3in	Test J1-2	I	Start-up option HDCP ON/OFF
31	P76/TA3out	Test J1-1	I	Start-up option mobile mode
32	P75/TA2in	HDMINT	O	HDMI interrupt request
33	P74/TA2out	232PWR	I	232C Transceiver shutdown detect input
34	P73/TA1in	CVBSEDET	O	Reset signal I/O for expander
35	P72/CLK2	MREQ	O	Main microprocessor I/F REQ output signal
36	P71/SCL2	SCLV	SI	Output signal of I2C SCL (for video device)
37	P70/SDA2	SDAV	SO	I/O signal of I2C SDA (for Video device)
38	P67/TxD1			Serial I/F for YDC writing
				Serial I/F for Debugging/writing
39	Vcc1		MCU	5.0V
40	P66/RxD1	RXD1		Serial I/F for YDC writing
				Serial I/F for Debugging/writing
41	Vss		MCU	GND
42	P65/CLK1	RTS1	O	Serial I/F for YDC/RS232C writing
43	P64/CTS1	CTS1	I	Serial I/F for YDC/RS232C writing
44	P63/TxD0	VtoM	SO	Main microprocessor I/F SPI
45	P62/RxD0	MtoV	SI	Main microprocessor I/F SPI
46	P61/CLK0	CLKH	SI	Main microprocessor I/F SPI
47	P60/CTS0/RTS0	MRES	O	Main microprocessor I/F RES output signal
48	P137	/RES_Rx	O	Reset HDMI Rx only
49	P136	TMDS_ENB	O	TMDS pull-up ON/OFF (CE of equalizer IC)
50	P135	EDID_ENB	O	Whether accessible to EEPROM or not
51	P134	EDID_SEL	O	YGV/WAIT signal input 1700 requires pull (up)
52	P57/RDY	/RDY	I	HDMI DDC enable control
53	P56/ALE/RAS	NC	O	
54	P55/HOLD	NC	I	
55	P54/HLDA/ALE	NC	O	
56	P133	PSENB	O	HDMI Tx power signal enable
57	Vss	GND	MCU	GND

IC148: M30845MW-001-GP (D-VIDEO P.C.B)
Single chip 16/32-bit microprocessor

No.	Port Name	Terminal Name (P.C.B.)	I/O [OFF]	Function
58	P132	DDCENB	O	HDMI DDC enable control
59	Vcc2	3.3V	MCU	3.3V
60	P131	PWRENB	O	Whether to connect +5V of Source and RX or not
61	P130	HPDENB	O	Whether to return HPD to Source or not
62	P53/BCLK	NC	O	
63	P52/RD/DW	/RD	BUS	BUS I/F
64	P51/WRH/BHE	/WRH	BUS	BUS I/F
65	P50/WRL/WR	/WRL	BUS	BUS I/F
66	P127	HDMISEL0	O	HDMI_INPUT Select (Bit0)
67	P126	HDMISEL1	O	HDMI_INPUT Select (Bit1)
68	P125	HDMISEL2	O	HDMI_INPUT Select (Bit2)
69	P47/CS0/A23	/A23	BUS	
70	P46/CS1/A22	A22	BUS	
71	P45/CS2/A21	A21	BUS	FLASH A20/NC2, YGV A21
72	P44/CS3/A20	A20	BUS	FLASH A19/NC1, YGV A20
73	P43/A19	A19	BUS	FLASH A18, YGV A19
74	Vcc2	3.3V	MCU	3.3V
75	P42/A18	A18	BUS	FLASH A17, YGV A18
76	Vss	GND	MCU	GND
77	P41/A17	A17	BUS	FLASH A16, YGV A17
78	P40/A16	A16	BUS	FLASH A15, YGV A16
79	P37/A15	A15	BUS	FLASH A14, YGV A15
80	P36/A14	A14	BUS	FLASH A13, YGV A14
81	P35/A13	A13	BUS	FLASH A12, YGV A13
82	P34/A12	A12	BUS	FLASH A11, YGV A12
83	P33/A11	A11	BUS	FLASH A10, YGV A11
84	P32/A10	A10	BUS	FLASH A9, YGV A10
85	P31/A9	A9	BUS	FLASH A8, YGV A9
86	P124	/RES_Tx	O	Reset HDMI Tx only
87	P123	VTEST1	O	Self-check result is output for production inspection (video)
88	P122	VTEST2	O	Self-check result is output for production inspection (video)
89	P121	/AUPEN	O	Video passage output to HDMI enable
90	P120	/AUPS	O	Video passage to HDMI (scaler output) ON/OFF
91	Vcc2	3.3V	MCU	3.3V
92	P30/A8	A8	BUS	FLASH A7, YGV A8
93	Vss	GND	MCU	GND
94	P27/A7	A7	BUS	FLASH A6, YGV A7
95	P26/A6	A6	BUS	FLASH A5, YGV A6
96	P25/A5	A5	BUS	FLASH A4, YGV A5
97	P24/A4	A4	BUS	FLASH A3, YGV A4
98	P23/A3	A3	BUS	FLASH A2, YGV A4
99	P22/A2	A2	BUS	FLASH A1, YGV A2
100	P21/A1	A1	BUS	FLASH A0, YGV A1
101	P20/A0	A0	BUS	
102	P17/D15/INT5	D15	BUS	Data bus
103	P16/D14/INT4	D14	BUS	Data bus
104	P15/D13/INT3	D13	BUS	Data bus
105	P14/D12	D12	BUS	Data bus
106	P13/D11	D11	BUS	Data bus
107	P12/D10	D10	BUS	Data bus
108	P11/D9	D9	BUS	Data bus
109	P10/D8	D8	BUS	Data bus
110	P07/D7	D7	BUS	Data bus
111	P06/D6	D6	BUS	Data bus
112	P05/D5	D5	BUS	Data bus
113	P04/D4	D4	BUS	Data bus
114	P114	/ICS	O	/IC signal to ABT1010. Cancelled after clock supply
115	P113	/AUPH	O	Video passage to HDMI (decoder output) ON/OFF
116	P112	/ICM	O	/IC signal to MS2-N
117	P111	/ICY	O	/IC signal to YGV619

RX-V1700/DSP-AX1700

IC148: M30845MW-001-GP (D-VIDEO P.C.B)

Single chip 16/32-bit microprocessor

No.	Port Name	Terminal Name (P.C.B.)	I/O [OFF]	Function
118	P110	/ICV	O	/IC signal to VDEC/VENC
119	P03/D3	D3	BUS	Data bus
120	P02/D2	D2	BUS	Data bus
121	P01/D1	D1	BUS	Data bus
122	P00/D0	D0	BUS	Data bus
123	P157	/AUPS	O	Video passage to HDMI (scaler output) ON/OFF
124	P156	/AUPP	O	Video passage to HDMI (IP front step or rear step) ON/OFF
125	P155	/AUPEN	O	Video passage output to HDMI Enable
126	P154	/OSDCEV	O	Chip enable output to OSD (for CUI)
127	P153	NC	O	
128	P152	CSS	O	Chip enable output of LC709004A
129	P151	SDTV	O	Also used as Data *OSD (for CUI) to control LC709004A
130	Vss	GND	MCU	GND
131	P150	SCKV	O	Also used as Clock *OSD (for CUI) to control LC709004A
132	Vcc1	5.0V	MCU	5.0V
133	P107/AN7	/MTMON	O	Mute signal from Video microprocessor to monitor OUT
134	P106/AN6	/MTZ2	O	Mute signal from Video microprocessor to ZONE 2 OUT
135	P105/AN5	Reserve	O	
136	P104/AN4	SVDET	I	S input detect
137	P103/AN3	VBOOT	I	Boot mode enable
138	P102/AN2	BTSEL	I	Boot mode select
139	P101/AN1	Reserve	O	
140	Avss	GND	MCU	GND
141	P100/AN0	NC	O	
142	Vref	5.0V	MCU	5.0V
143	Avcc	5.0V	MCU	5.0V
144	P97/SCL4	SCLL	SO	Output signal of I2C SCL (for 100kHz device)

IC402: M30845FJGP (FUNCTION P.C.B)
Single chip 16/32-bit microprocessor

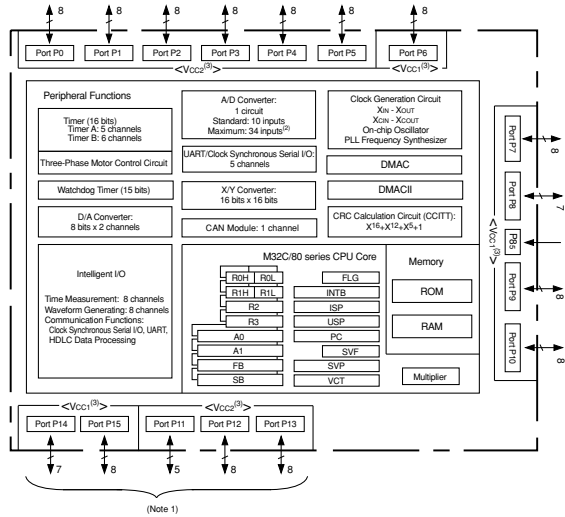

- NOTES:
 1. Ports P11 to P15 are provided in the 144-pin package only.
 2. Included in the 144-pin package only.
 3. The supply voltage of M32C/84T (High-reliability version) must be Vcc1=Vcc2.

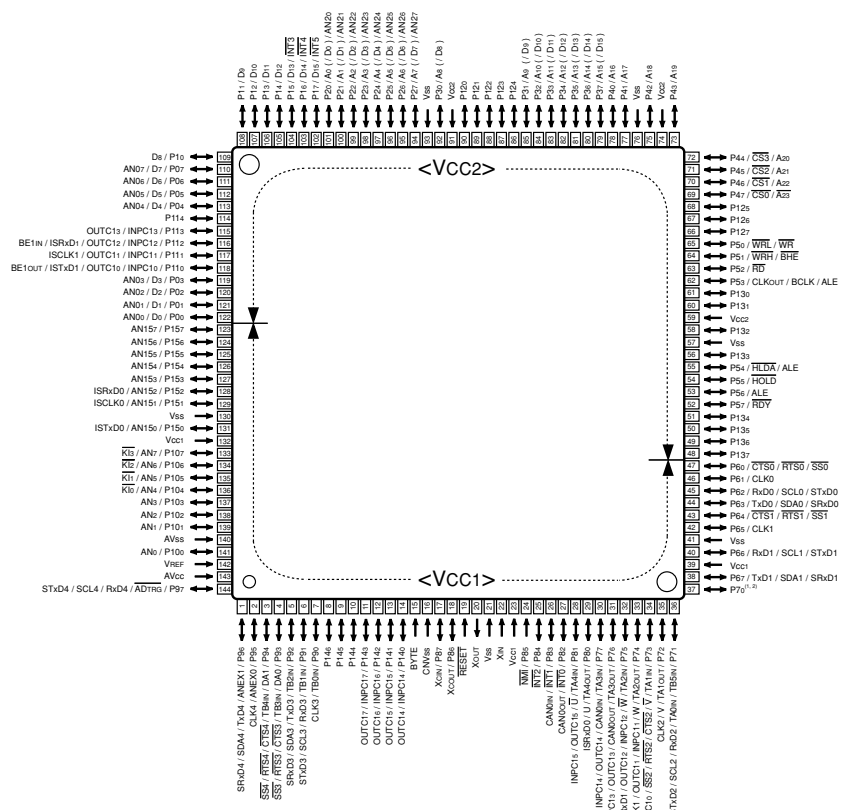

- NOTES:
 1. P70/TA0N/TxD2/SDA2/SRxD2/INPC18/OUTC18
 2. P70 and P71 are ports for the 16-channel open drain output.
 3. The supply voltage of M32C/84T must be Vcc1=Vcc2.

RX-V1700/DSP-AX1700

IC402: M30845FJGP (FUNCTION P.C.B)
 Single chip 16/32-bit microprocessor

No.	Port Name	Terminal Name (P.C.B.)	Port I/O	Function
1	TXD4	TXDH	SO	Data transmission to VIDEO_CPU
2	CLK4	CLKH	SO	Clock transmission to VIDEO_CPU
3	DA1	LMTCNT	DA	Limiter control output
4	TB3in/DA0	HDMINT	TMR	HDMI MUTE input
5	SDA3/TXD3/TB2in	TXDi	SO	iPod asynchronous serial data input
6	SCL3/RXD3/TB1in	RXDi	SI	iPod asynchronous serial data output
7	TB0in	/VSYNC	TMR	Vertical sync pulse INT
8	P146	RSELDT0	O	Rec out SW1 control (ROHM) data, clock speed: 20us (U, C, R, T, A, B, G, E, L models)
9	P145	RSELCK0	O	Rec out SW1 control (ROHM) clock (U, C, R, T, A, B, G, E, L models)
10	P144	ISELDT0	O	Rec out SW1 control (ROHM) data, clock speed: 20us
11	P143	ISELCK0	O	Rec out SW1 control (ROHM) clock
12	P142	/CSDAC2	O	
13	P141	/CSDAC1	O	2sh DAC (PCM1791A) *6 chip enable
14	P140	/CSY	O	YSS930 (IC550, 552 DSP P.C.B.) chip enable
15	BYTE	BYTE	MCU	External data bus width change: 16bit
16	CNVss	CNVss	MCU	Processor mode select: Single chip mode
17	P87	/ICD	O	DIR initial clear
18	P86	/ICTI	O	TI initial clear
19	RESET	RESET	MCU	
20	Xout	Xout	MCU	
21	Vss	Vss	MCU	
22	Xin	Xin	MCU	
23	Vcc	Vcc	MCU	
24	NMI	NMI	IRQ	
25	INT2	REM1	IRQ	Remote control pulse input 1
26	INT1	PDET	IRQ	Power detect
27	INT0	RXDR	IRQ	RS232C • YDC signal reception detect
28	TA4in	iPDET	TMR	iPod detect
29	P80	/CSTI	O	TI (IC534 DSP P.C.B.) chip enable
30	TA3in/P77	/ICXM	O	DABIC IC reset (U model)
		RDSCE	O	RDS enable (G model)
31	P76	XMPWR	O	XM Radio power control (U.C models)
32	TA2in	/INTTI	TMR	TI (IC534 DSP P.C.B.) interrupt
33	P74/TA2out	/CSDIR	O	DIR (IC506 DSP P.C.B.) chip enable
34	TA1in	/INTDIR	TMR	DIR interrupt
35	P72/CLK2/TA1out	SPIRDY	I	TI (IC534 DSP P.C.B.) serial ready / DIR WCK input (WCK input for CDDA writing)
36	P71/RxD2/SCO2	DRXM	SI	DABIC IC RxD (XM data reception) (U, C models)
37	P70/TxD2/SDA2	DTXM	SO	DABIC IC TxD (U, C models)
38	P67/TxD1	TXDR	SO	Usually RS-232C asynchronous communication data output
39	Vcc	Vcc	MCU	
40	P66/RxD1	RXDR	SI	Usually RS-232C asynchronous communication data input
41	Vss	Vss	MCU	
42	P65/CLK1	RTS	SO	Usually RS-232C asynchronous RTS output
43	P64/CTS1/RTS1/	CTS	I	Usually RS-232C asynchronous CTS input
44	P63/TxD0	TXDD	SO	Serial data output to DIR (IC506 DSP P.C.B.), TI (IC534 DSP P.C.B.), YSS930 (IC550, 552 DSP P.C.B.), DAC (IC569-574 DSP P.C.B.)
45	P62/RxD0	RXDD	SI	Serial data reception to DIR (IC506 DSP P.C.B.), TI (IC534 DSP P.C.B.), YSS930 (IC550, 552 DSP P.C.B.), DAC (IC569-574 DSP P.C.B.)
46	P61/CLK0	CLKD	SO	Serial clock output to DIR (IC506 DSP P.C.B.), TI (IC534 DSP P.C.B.), YSS930 (IC550, 552 DSP P.C.B.), DAC (IC569-574 DSP P.C.B.)
47	P60/CTS0/RTS0	DMT	O	Digital full mute (Hi=Mute)
48	P137	CDDA	I	CDDA write data input
49	P136	TUDA	O	PLL data output, transmission clock 4us for tuner
50	P135	TUCK	O	PLL clock output for tuner
51	P134	PLLr	I	PLL reception, reception clock 20us for tuner
52	P57/RDY	/TMUTE	O	TUNER mute output
53	P56/RAS	TUNED	I	TUNER TUNED input
54	P55/HOLD	TUCE	O	PLL chip select for TUNER
55	P54/HLDA	/ST	I	TUNER STEREO detect input

IC402: M30845FJGP (FUNCTION P.C.B)
Single chip 16/32-bit microprocessor

No.	Port Name	Terminal Name (P.C.B.)	I/O [OFF]	Function
56	P133	CKZEV	O	ZONE tone control IC serial transmission clock (U, C, R, T, K, A, B, G, E, L models)
57	Vss	Vss	MCU	
58	P132	DTZEV	O	ZONE tone control IC serial transmission data (U, C, R, T, K, A, B, G, E, L models)
59	Vcc	Vcc	MCU	
60	P131	/CEZEV0	O	ZONE tone control chip selector (U, C, R, T, K, A, B, G, E, L models)
61	P130	/CEZEV1	O	
62	P53/BCLK	/Z2MT	O	Zone2 mute control (U, C, R, T, K, A, B, G, E, L models)
63	P52/RD	/Z3MT	O	Zone3 mute control (U, C, R, T, K, A, B, G, E, L models)
64	P51/WRH	/FMTF	O	Full mute FL/FR/SBL/SBR
65	P50/WRL	-	O	
66	P127	/FMST	O	Full mute SL/SR
67	P126	/FMTC	O	Full mute Center
68	P125	/FMSTW	O	Full mute SWL/SWR/SW MONO
69	P47/CS0	DTEV	O	E-VOLUME IC serial transmission data for MAIN ZONE (U, C, R, T, K, A, G, B, E, L models)
70	P46/CS1	CKEV	O	E-VOLUME IC serial transmission clock for MAIN ZONE (U, C, R, T, K, A, G, B, E, L models)
71	P45/CS2	/CEEV	O	E-VOLUME CE for MAIN, ZONE (U, C, R, T, K, A, G, B, E, L models)
72	P44/CS3	CEA	O	Chip select output for JRC audio select IC
73	P43/A19	SDTA	O	Data output for JRC audio select IC
74	Vcc	Vcc	MCU	
75	P42/A18	SCKA	O	Clock output for JRC audio select IC
76	Vss	Vss	MCU	
77	P41/A17	TRG2	O	DC trigger output2 (U, C, R, T, K, A, B, G, E, L models)
78	P40/A16	TRG1	O	DC trigger output1 (U, C, R, T, K, A, B, G, E, L models)
79	P37/A15	232PWR	O	RS232C driver ON/OFF control
80	P36/A14	PRY	O	Power relay control
81	P35/A13	RYBL	O	Relay control for power control of power amplifier B
82	P34/A12	RYBM	O	Relay control for power control of power amplifier B
83	P33/A11	/CSEX	O	Chip select for extension IC
84	P32/A10	/ICEX	O	Reset for extension IC
85	P31/A9	iPWR	O	iPod power control
86	P124	VPOWER	O	VIDEO power control
87	P123	PRI	I	Electric current protection detect
88	P122	SDTN	O	FL driver/OSD/ data output for extension IC/data output for RDS IC (G model)
89	P121	SCKN	O	FL driver/OSD/ data output for extension IC/data output for RDS IC (G model)
90	P120	EXDI	I	Data in for extension IC
91	Vcc		MCU	
92	P30/A8	VMT	O	Video output mute
93	Vss		MCU	
94	AN27/P27/A7	/OSDCE	O	OSD CE
95	AN26/P26/A6	iPAP	I	iPod accessory power detect
96	AN25/P25/A5	RSELDT1	O	Rec out SW1 control (ROHM) data (U, C, R, T, K, A, B, G, E, L models)
97	AN24/P24/A4	RSELCK1	O	
98	AN23/P23/A3	ISELDT1	O	Rec out SW1 control (ROHM) data, clock speed: 20us
99	AN22/P22/A2	ISELCK1	O	Rec out SW1 control (ROHM) clock
100	AN21/P21/A1	/ICFL	O	FL driver initial clear
101	AN20/P20/A0	CEF2	O	FL enable2
102	P17/D15/INT5	PSWDET	IRQ	Main, Zone2, 3 power key interrupt
103	P16/D14/INT4	MSW	IRQ	Master SW (push lock SW)
104	P15/D13/INT3	REM2	IRQ	Remote control pulse input 2, remote control pulse input for Zone (U, C, R, T, K, A, B, G, E, L models)
105	P14/D12	CEF1	O	FL enable1
106	P13/D11	BT232C	I	RS232C Flash write mode detect, ENHANCER key detect, ZONE2 input key detect (U, C, R, T, K, A, B, G, E, L models)
107	P12/D10	ISA	I	Input selector rotary A
108	P11/D9	ISB	I	Input selector rotary B
109	P10/D8	PSW2	I	INT5: PSW input after logic Key identification
110	P07/AN07/D7	PSW1	I	INT5: PSW input after logic Key identification

RX-V1700/DSP-AX1700

IC402: M30845FJGP (FUNCTION P.C.B)
Single chip 16/32-bit microprocessor

No.	Port Name	Terminal Name (P.C.B.)	I/O [OFF]	Function
111	P06/AN06/D6	SPC	O	+5SPC power ON/OFF control (L-ON/H-OFF: to reduce stand-by power)
112	P05/AN05/D5	/HPMT	O	Headphone mute control
113	P04/AN04/D4	PGA	I	Program rotary A
114	P114	PGB	I	Program rotary B
115	P113	VRA	I	Volume rotary A
116	P112/ISRXD1	-	O	
117	P111/ISCLK1	-	O	
118	P110/ISTXD1	-	O	
119	P03/AN03/D3	VRB	I	Volume rotary B
120	P02/AN02/D2	PDLED	O	Pure direct LED
121	P01/AN01/D1	RDS	I	RDS RxD (B, G models)
122	P00/AN00/D0	HDIMT	I	HDMI mute input
123	AN157/P157	KEY1	AD	KEY 1 AD value taken in
124	AN156/P156	KEY0	AD	KEY 0 AD value taken in
125	AN155/P155	VBOOT	O	VIDEO_CPU boot enable
126	AN154/P154	BTSEL	O	VIDEO_CPU boot mode select
127	AN153/P153	/EN232C	I	VIDEO_CPU 232C communication line enable control detect
128	AN152/P152/ISRXD0	HRES	I	VIDEO_CPU response return input
129	AN151/P151/ISCLK0	HREQ	TMR	VIDEO_CPU transfer request input
130	Vss	Vss	MCU	
131	AN150/P150/ISTXD0	/ICH	O	VIDEO_CPU reset
132	Vcc	Vcc	MCU	
133	P107/AN7	DEST	AD	Destination identification by AD value
134	P106/AN6	MODEL	AD	Model identification by AD value
135	P105/AN5	THM1	AD	AD temperature detect 1
136	P104/AN4	THM2	AD	AD temperature detect 2
137	P103/AN3	PRD	AD	Power amplifier DC protect detect
138	P102/AN2	PRV	AD	Power protection detect 1
139	P101/AN1	PRVS	AD	Power protection detect 2 (power turned OFF by pure direct)
140	Avss	AVSS	MCU	
141	P100/AN0	OUTLVL	AD	AD power limiter output level detect
142	Vref	VREF	MCU	
143	Avcc	AVCC	MCU	
144	RXD4	RXDH	SI	Data reception from VIDEO_CPU

RX-V1700 (U, C, R, T, K, A, B, G, E, L models)
Key input(A-D) pull-up resistance 10 k-ohms

Ohm	0	+1.2k	+1.2k	+1.8k	+2.7k	+3.3k	+4.7k	+8.2k	+18.0k	+47.0k
V	-0.26	-0.75	-1.22	-1.76	-2.28	-2.75	-3.24	-3.75	-4.25	-4.72
Key0 (124pin/AN156)	NIGHT	ZONE CONTROLS	TUNING MODE	MEMORY	FM/AM	PRESET/TUNING	PRESET/TUNING	PRESET/TUNING	-	-
Key1 (123pin/AN157)	STRAIGHT/EFFECT	A/B/C/D/E	-	TONE CONTROL	AUDIO SELECT	PURE DIRECT	-	-	-	-

DSP-AX1700 (J model)

Key input(A-D) pull-up resistance 10 k-ohms

Ohm	0	+1.2k	+1.2k	+1.8k	+2.7k	+3.3k	+4.7k	+8.2k	+18.0k	+47.0k
V	-0.26	-0.75	-1.22	-1.76	-2.28	-2.75	-3.24	-3.75	-4.25	-4.72
Key0 (124pin/AN156)	NIGHT	-	TUNING MODE	MEMORY	FM/AM	PRESET/TUNING	PRESET/TUNING	PRESET/TUNING	-	-
Key1 (123pin/AN157)	STRAIGHT/EFFECT	A/B/C/D/E	-	TONE CONTROL	AUDIO SELECT	PURE DIRECT	-	-	-	-

Destination for AD Port / 仕向け先判別ポート
Pull-up resistance 10 k-ohms

Ohm	0.0k	1.2k	2.7k	4.7k	6.8k	10.0k	15.0k	24.0k	47.0k	100.0k
V	0-0.2	0.3-0.8	0.9-1.3	1.4-1.8	1.8-2.2	2.3-2.7	2.8-3.2	3.3-3.8	3.9-4.3	4.4-4.7
A-D (5V=255)	0-13	14-40	41-68	69-92	93-115	116-140	141-167	168-195	196-221	222-243
DEST (AN7) 133pin	J	C	U	R	T	K	A	-	B, G, E	L

Model distinction port / モデル判別ポート

Ohm	0.0k	47k	∞
V	0-1.2	1.3-3.7	3.8-5.0
A-D (5V=255)	0-64	65-191	192-255
DEST (AN6) 134pin	RX-V2700/DSP-AX2700	RX-V1700/DSP-AX1700	HTR-6090

IC534: D70YE101RFP250 (DSP P.C.B.)
Decoder/Post processor

* No replacement part available.

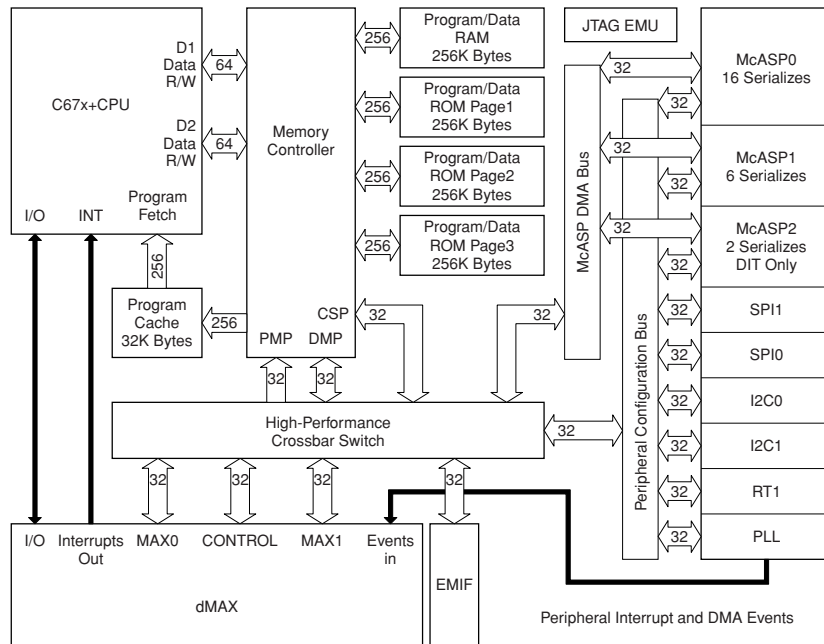
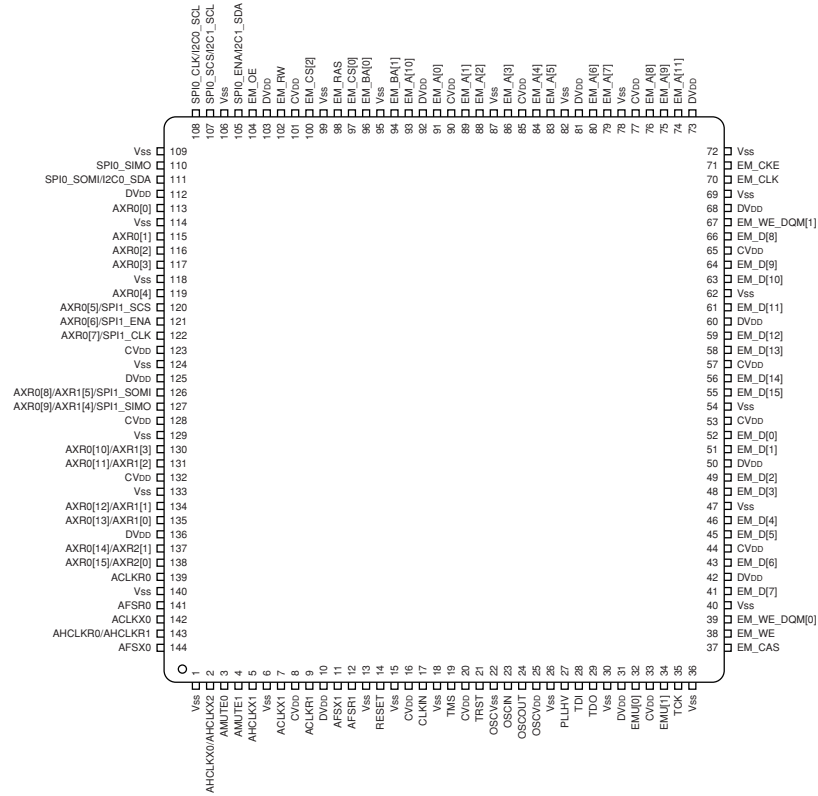

RX-V1700/DSP-AX1700

IC534: D70YE101RFP250 (DSP P.C.B.)
Decoder/Post processor

PIN NO.	SIGNAL NAME	TYPE ⁽¹⁾	PULL ⁽²⁾	GPIO ⁽³⁾	DESCRIPTION
1	Ground(Vss)				
2	AHCLKX0/AHCLKX2	IO	-	Y	McASP0 and McASP2 transmit master clock
3	AMUTE0	IO	-	Y	McASP0 mute output
4	AMUTE1	IO	-	Y	McASP1 mute output
5	AHCLKX1	IO	-	Y	McASP1 transmit master clock
6	Ground(Vss)				
7	ACLKX1	IO	-	Y	McASP1 transmit bit clock
8	Core Supply (CVpp)				
9	ACLKR1	IO	-	Y	McASP1 receive bit clock
10	IO Supply (DVpp)				
11	AFSX1	IO	-	Y	McASP1 transmit frame Sync (L/R clock)
12	AFSR1	IO	-	Y	McASP1 receive frame Sync (L/R clock)
13	Ground(Vss)				
14	RESET	IO	-	N	Device reset pin
15	Ground(Vss)				
16	Core Supply (CVpp)				
17	CLKIN	IO	-	N	Alternate clock input (3.3-V LVCMOS input)
18	Ground(Vss)				
19	TMS	IO	IPU	N	Test mode select
20	Core Supply (CVpp)				
21	TRST	IO	IPU	N	Test reset
22	OSCVss	PWR	-	N	Oscillator Vss tap point (for filter only)
23	OSCIN	IO	-	N	1.2-V oscillator input
24	OSCOU	O	-	N	1.2-V oscillator output
25	OSCVpp	PWR	-	N	Oscillator 1.2-V Vpp tap point (for filter only)
26	Ground(Vss)				
27	PLLHV	PWR	-	N	PLL 3.3-V supply input (requires external filter)
28	TDI	IO	IPU	N	Test data in
29	TDO	OZ	IPU	N	Test data out
30	Ground(Vss)				
31	IO Supply (DVpp)				
32	EMU[0]	IO	IPU	N	Emulation pin 0
33	Core Supply (CVpp)				
34	EMU[1]	IO	IPU	N	Emulation pin 1
35	TCK	IO	IPU	N	Test clock
36	Ground(Vss)				
37	EM_CAS	O	-	N	SDRAM column address strobe
38	EM_WE	O	-	N	SDRAM write enable
39	EM_WE_DQM[0]	O	-	N	Write enable or byte enable for EM_D [7:0]
40	Ground(Vss)				
41	EM_D[7]	IO	-	N	EMIF data bus [lower 16-bits]
42	IO Supply (DVpp)				
43	EM_D[6]	IO	-	N	EMIF data bus [lower 16-bits]
44	Core Supply (CVpp)				
45	EM_D[5]	IO	-	N	EMIF data bus [lower 16-bits]
46	EM_D[4]	IO	-	N	EMIF data bus [lower 16-bits]
47	Ground(Vss)				
48	EM_D[3]	IO	-	N	EMIF data bus [lower 16-bits]
49	EM_D[2]	IO	-	N	EMIF data bus [lower 16-bits]
50	IO Supply (DVpp)				
51	EM_D[1]	IO	-	N	EMIF data bus [lower 16-bits]
52	EM_D[0]	IO	-	N	EMIF data bus [lower 16-bits]
53	Core Supply (CVpp)				
54	Ground(Vss)				
55	EM_D[15]	IO	-	N	EMIF data bus [lower 16-bits]

IC534: D70YE101RFP250 (DSP P.C.B.)
 Decoder/Post processor

PIN NO.	SIGNAL NAME	TYPE ⁽¹⁾	PULL ⁽²⁾	GPIO ⁽³⁾	DESCRIPTION
56	EM_D[14]	IO	-	N	EMIF data bus [lower 16-Bits]
57	Core Supply (CVpp)				
58	EM_D[13]	IO	-	N	EMIF data bus [lower 16-Bits]
59	EM_D[12]	IO	-	N	EMIF data bus [lower 16-Bits]
60	IO Supply (DVpp)				
61	EM_D[11]	IO	-	N	EMIF data bus [lower 16-Bits]
62	Ground(Vss)				
63	EM_D[10]	IO	-	N	EMIF data bus [lower 16-Bits]
64	EM_D[9]	IO	-	N	EMIF data bus [lower 16-Bits]
65	Core Supply (CVpp)				
66	EM_D[8]	IO	-	N	EMIF data bus [lower 16-bits]
67	EM_WE_DQM[1]	O	-	N	Write enable or byte enable for EM_D [15:8]
68	IO Supply (DVpp)				
69	Ground(Vss)				
70	EM_CLK	O	-	N	SDRAM clock
71	EM_CKE	O	-	N	SDRAM clock enable
72	Ground(Vss)				
73	IO Supply (DVpp)				
74	EM_A[11]	O	-	N	EMIF address bus
75	EM_A[9]	O	-	N	EMIF address bus
76	EM_A[8]	O	-	N	EMIF address bus
77	Core Supply (CVpp)				
78	Ground(Vss)				
79	EM_A[7]	O	-	N	EMIF address bus
80	EM_A[6]	O	-	N	EMIF address bus
81	IO Supply (DVpp)				
82	Ground(Vss)				
83	EM_A[5]	O	-	N	EMIF address bus
84	EM_A[4]	O	-	N	EMIF address bus
85	Core Supply (CVpp)				
86	EM_A[3]	O	-	N	EMIF address bus
87	Ground(Vss)				
88	EM_A[2]	O	-	N	EMIF address bus
89	EM_A[1]	O	-	N	EMIF address bus
90	Core Supply (CVpp)				
91	EM_A[0]	O	-	N	EMIF address bus
92	IO Supply (DVpp)				
93	EM_A[10]	O	-	N	EMIF address bus
94	EM_BA[1]	O	-	N	SDRAM bank address and asynchronous memory Low-Order address
95	Ground(Vss)				
96	EM_BA[0]	O	-	N	SDRAM bank address and asynchronous memory Low-Order address
97	EM_CS[0]	O	-	N	SDRAM chip select
98	EM_RAS	O	-	N	SDRAM row address strobe
99	Ground(Vss)				
100	EM_CS[2]	O	-	N	Asynchronous memory chip Select
101	Core Supply (CVpp)				
102	EM_RW	O	-	N	Asynchronous memory read/not write
103	IO Supply (DVpp)				
104	EM_OE	O	-	N	SDRAM output enable
105	SPI0_ENA/I2C1_SDA	IO	-	Y	SPI0 enable (ready) or I2c1 serial data
106	Ground(Vss)				
107	SPI0_ENA/I2C1_SCL	IO	-	Y	SPI0 enable (ready) or I2c1 serial clock
108	SPI0_CLK/I2C0_SCL	IO	-	Y	SPI0 serial clock or I2c0 serial clock
109	Ground(Vss)				
110	SPI0_SIMO	IO	-	Y	SPI0 data pin slave in master out

RX-V1700/DSP-AX1700

IC534: D70YE101RFP250 (DSP P.C.B.)
Decoder/Post processor

PIN NO.	SIGNAL NAME	TYPE ⁽¹⁾	PULL ⁽²⁾	GPIO ⁽³⁾	DESCRIPTION
111	SPI0_SOMI/I2C0_SDA	IO	-	Y	SPI0 data pin slave out master in or I2C0 serial data
112	IO Supply (DVpp)				
113	AXR0[0]	IO	-	Y	McASP0 serial data 0
114	Ground(Vss)				
115	AXR0[1]	IO	-	Y	McASP0 serial data 1
116	AXR0[2]	IO	-	Y	McASP0 serial data 2
117	AXR0[3]	IO	-	Y	McASP0 serial data 3
118	Ground(Vss)				
119	AXR0[4]	IO	-	Y	McASP0 serial data 4
120	AXR0[5]/SPI1_SCS	IO	-	Y	McASP0 serial data 5 or SPI1 slave chip select
121	AXR0[6]/SPI1_ENA	IO	-	Y	McASP0 serial data 6 or SPI1 enable (ready)
122	AXR0[7]/SPI1_CLK	IO	-	Y	McASP0 serial data 7 or SPI1 serial clock
123	Core Supply (CVpp)				
124	Ground(Vss)				
125	IO Supply (DVpp)				
126	AXR0[8]/AXR1[5]/SPI1_SOMI	IO	-	Y	McASP0 serial data 8 or McASP1 serial data 5 or SPI1 data pin slave out master in
127	AXR0[9]/AXR1[4]/SPI1_SIMO	IO	-	Y	McASP0 serial data 9 or McASP1 serial data 4 or SPI1 data pin slave in master out
128	Core Supply (CVpp)				
129	Ground(Vss)	IO	-	Y	
130	AXR0[10]/AXR1[3]	IO	-	Y	McASP0 serial data 10 or McASP1 serial data 3
131	AXR0[11]/AXR1[2]				McASP0 serial data 11 or McASP1 serial data 2
132	Core Supply (CVpp)				
133	Ground(Vss)	IO	-	Y	
134	AXR0[12]/AXR1[1]	IO	-	Y	McASP0 serial data 12 or McASP1 serial data 1
135	AXR0[13]/AXR1[0]				McASP0 serial data 13 or McASP1 serial data 0
136	IO Supply (DVpp)	IO	-	Y	
137	AXR0[14]/AXR2[1]	IO	-	Y	McASP0 serial data 14 or McASP2 serial data 1
138	AXR0[15]/AXR2[0]	IO	-	Y	McASP0 serial data 15 or McASP2 serial data 0
139	ACLKR0				McASP0 receive bit clock
140	Ground(Vss)	IO	-	Y	
141	AFSR0	IO	-	Y	McASP0 receive frame Sync (L/R clock)
142	ACLKX0	IO	-	Y	McASP0 transmit bit clock
143	AHCLKR0/AHCLKR1	IO	-	Y	McASP0 and McASP1 receive master clock
144	AFSX0				McASP0 transmit frame Sync (L/R clock)

1 ■ BLOCK DIAGRAMS

AUDIO SECTION BLOCK DIAGRAM

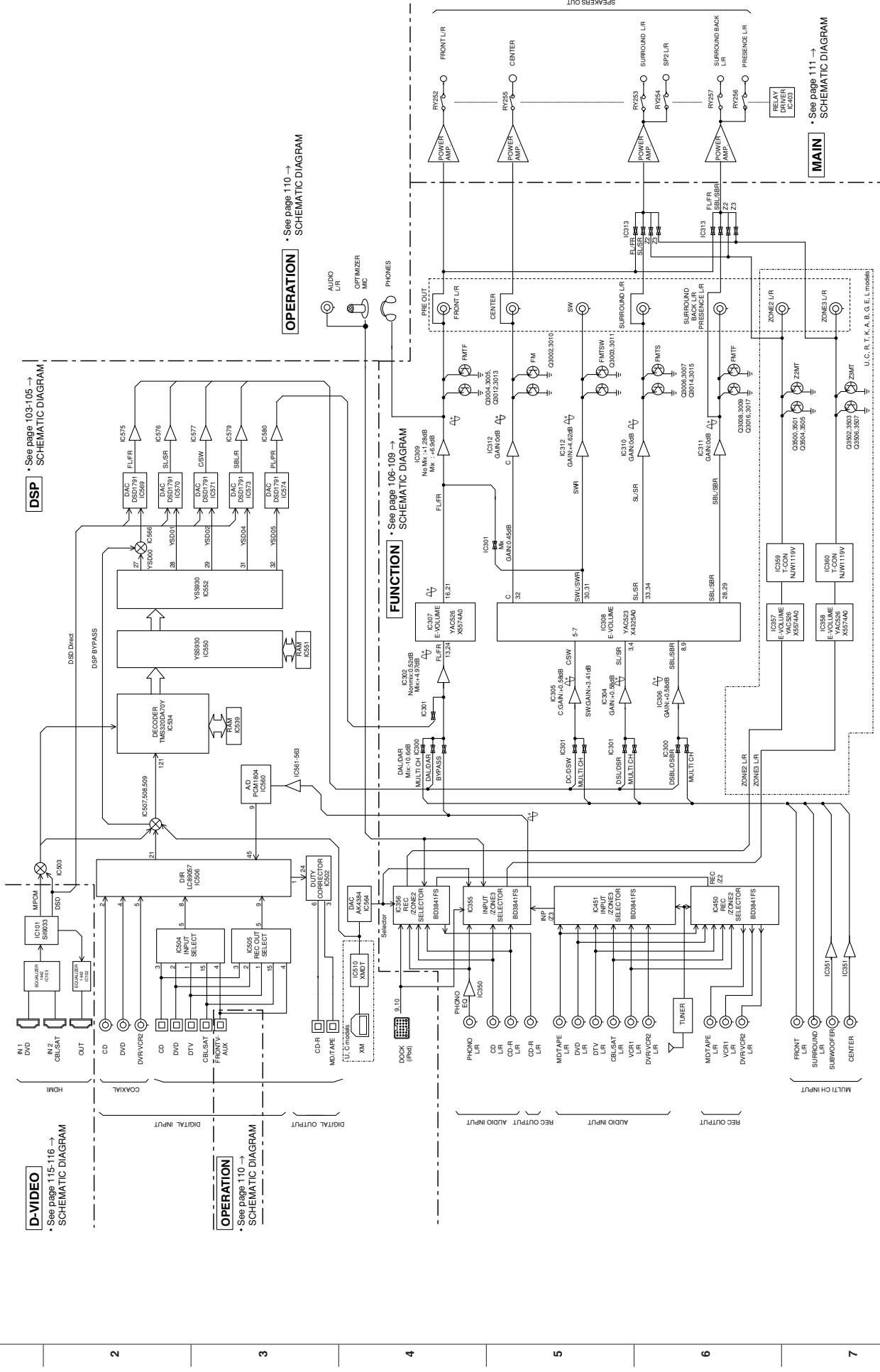

D-VIDEO
• See page 115-116 →
SCHEMATIC DIAGRAM

DSP
• See page 103-105 →
SCHEMATIC DIAGRAM

OPERATION
• See page 110 →
SCHEMATIC DIAGRAM

OPERATION
• See page 110 →
SCHEMATIC DIAGRAM

FUNCTION
• See page 106-109 →
SCHEMATIC DIAGRAM

MAIN
• See page 111 →
SCHEMATIC DIAGRAM

1

2

3

4

5

6

7

A B C D E F G H I J

VIDEO SECTION BLOCK DIAGRAM

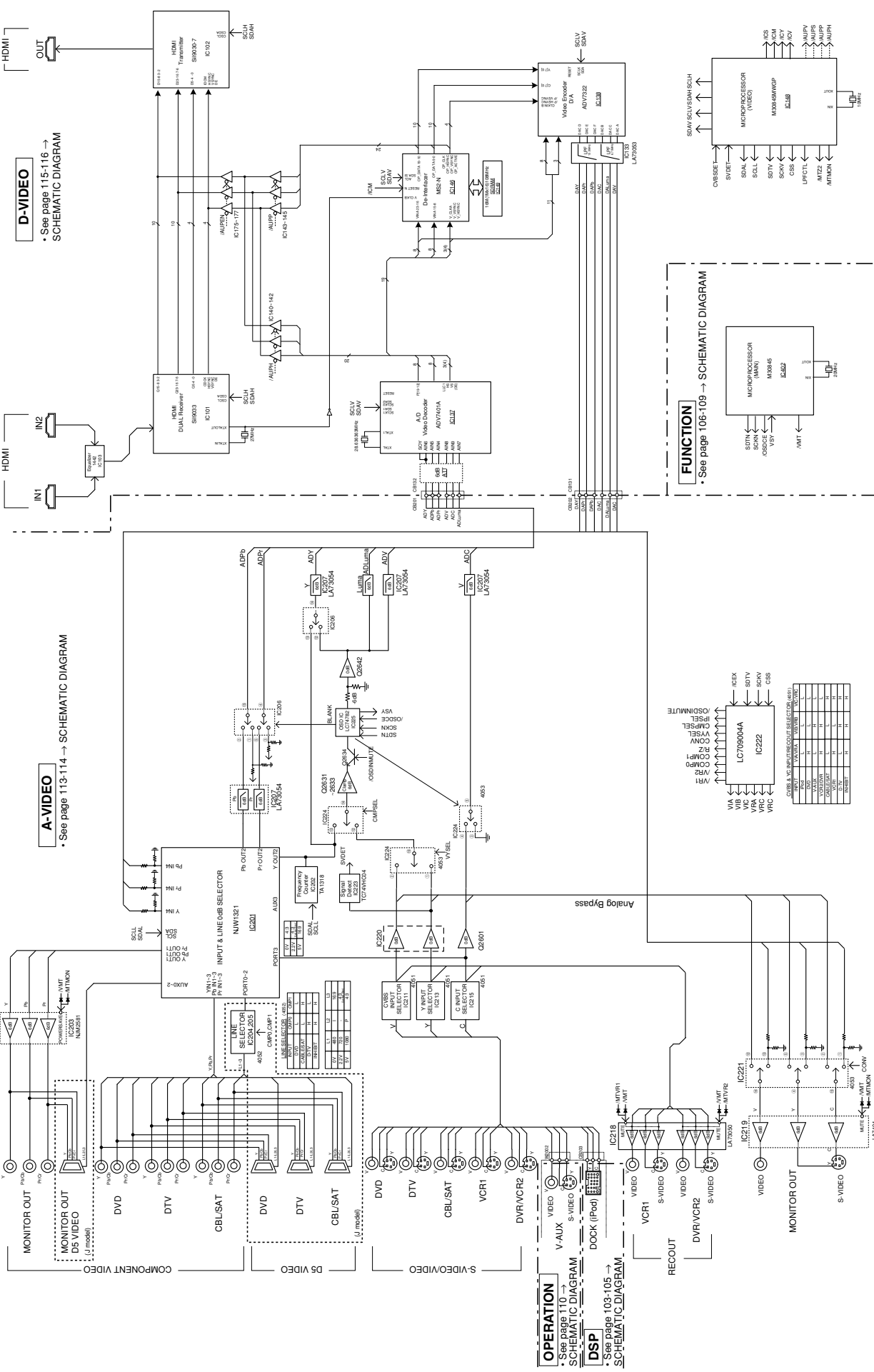

CONTROL/POWER SUPPLY SECTION BLOCK DIAGRAM

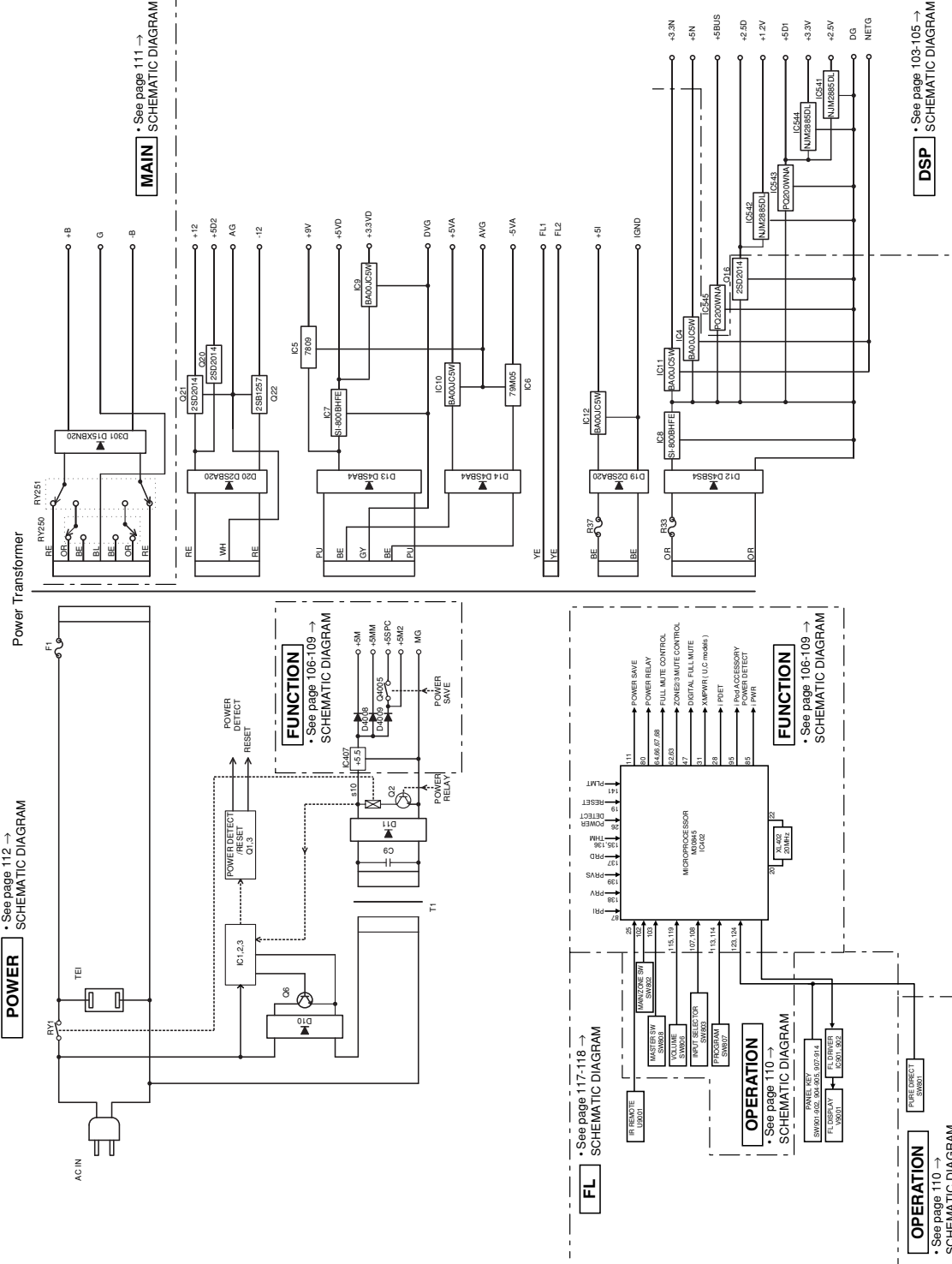

PRINTED CIRCUIT BOARDS

DSP P.C.B. (Side A)

COAXIAL DIGITAL INPUT OPTICAL DIGITAL OUTPUT
 CD DVD DVR/CR 2 DTV CBL/SAT MD/TAPE CD-R

DOCK XM

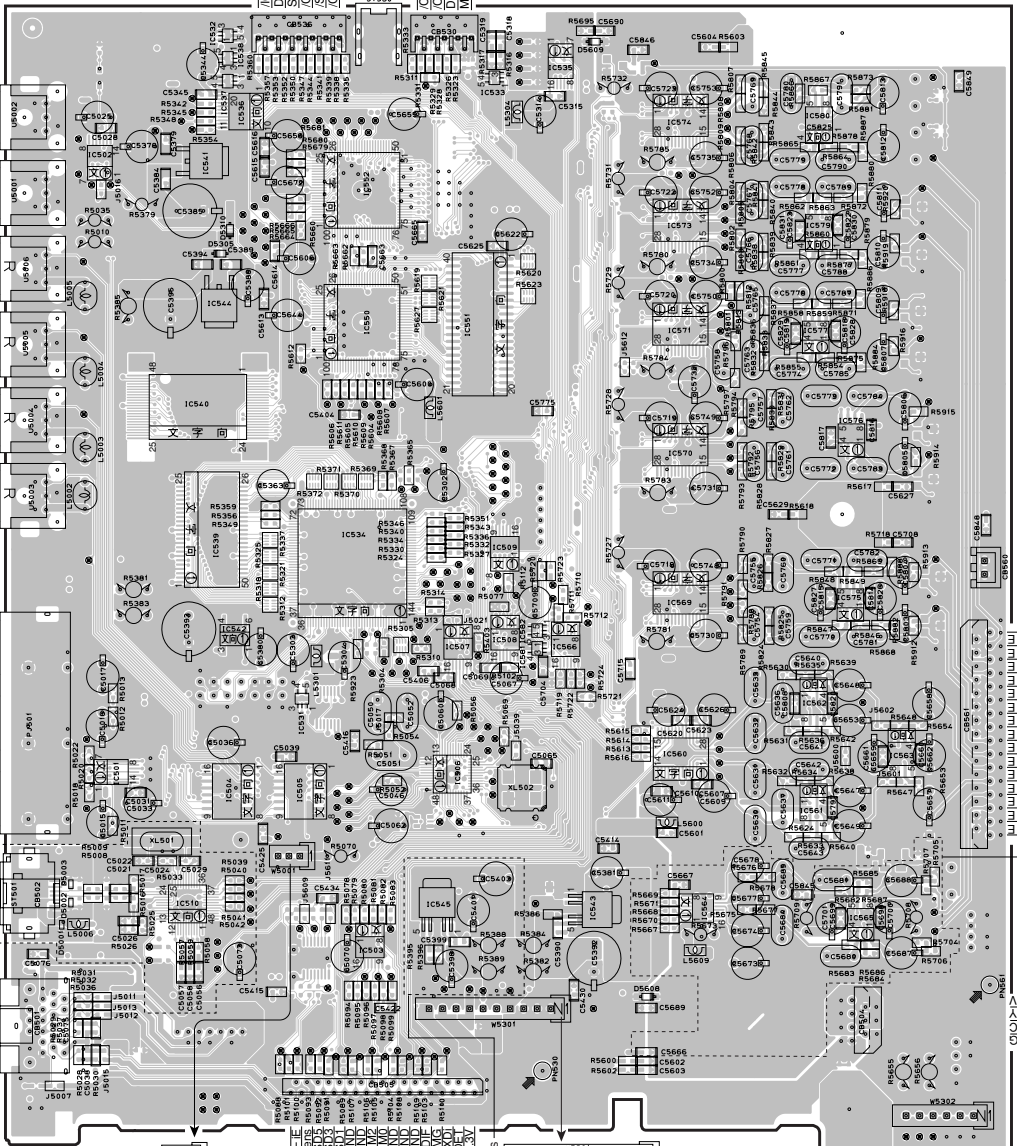

• Semiconductor Location

Ref no.	Location	Ref no.	Location
D5001	C2	IC541	G3
D5002	C2	IC542	E3
D5003	C2	IC543	C5
D5005	F3	IC544	F3
D5010	G5	IC545	C4
D5608	C5	IC550	F4
D5609	G5	IC551	F4
IC501	D2	IC552	G4
IC503	G4	IC561	D6
IC504	D3	IC562	D6
IC505	D3	IC563	D6
IC506	D4	IC564	C5
IC507	E4	IC565	C6
IC508	E4	IC566	E5
IC509	E4	IC569	E5
IC510	D3	IC570	F5
IC531	D3	IC571	F5
IC532	G3	IC573	G5
IC533	G4	IC574	G5
IC534	E4	IC575	E6
IC535	G5	IC576	F6
IC536	G3	IC577	F6
IC537	G3	IC579	G6
IC538	G3	IC580	G6
IC539	E3	IC581	E4
IC540	F3	IC582	E4

Circuit No.

R5077, R5102	U.C.	R, T, K, A, B, G, E, L, J
X : NOT USED	O	X
O : USED/APPLICABLE		

FUNCTION (2) (CB300)

FUNCTION (1) (CB411)

DSP P.C.B. (Side B)

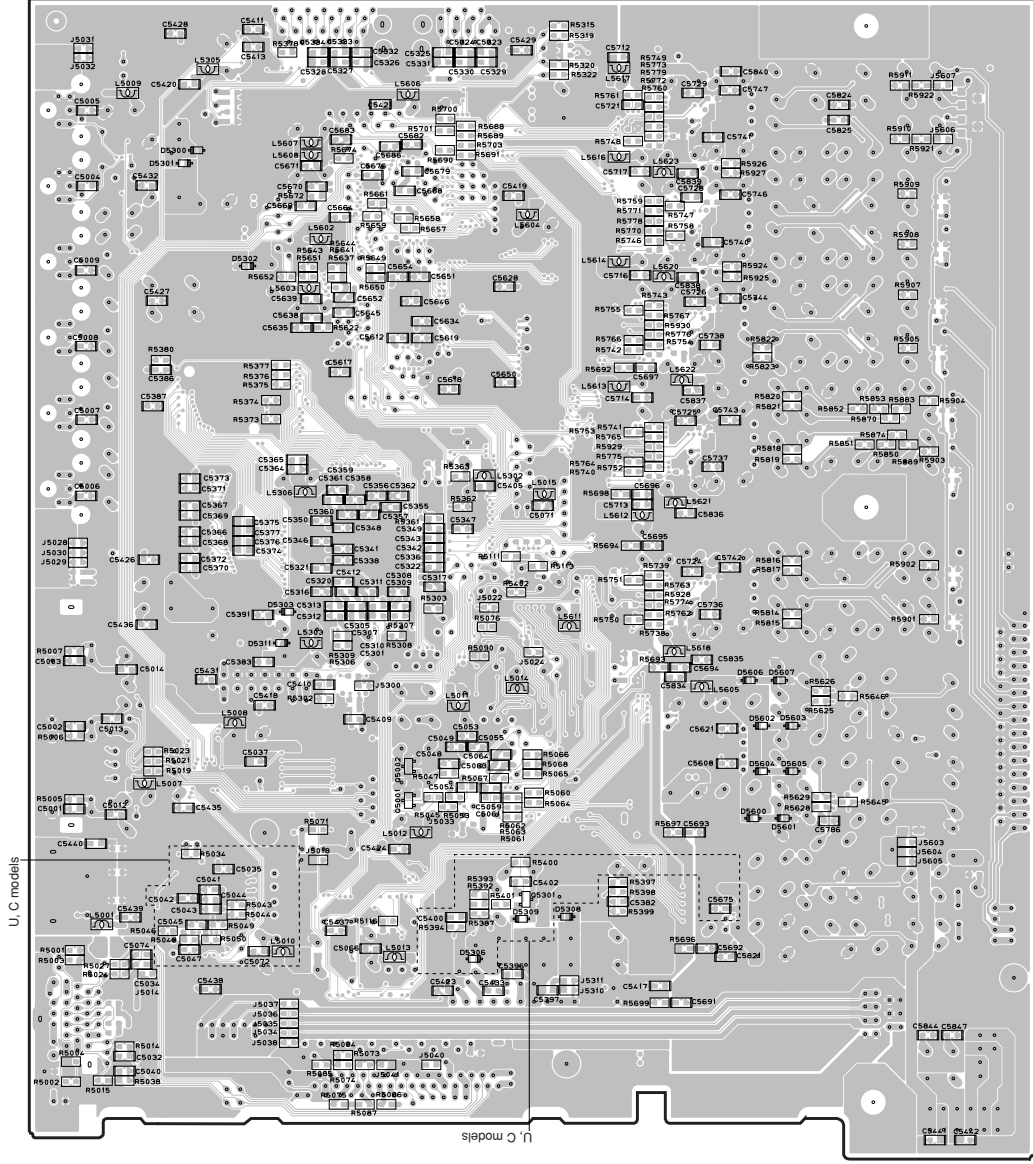

• Semiconductor Location

Ref no.	Location	Ref no.	Location
D5300	G3	D5602	D5
D5301	G3	D5603	D6
D5302	F3	D5604	D5
D5303	E3	D5605	D6
D5306	C4	D5606	D6
D5308	C4	D5607	D6
D5309	C4	Q5001	D4
D5311	D3	Q5002	D4
D5600	D5	Q5301	C4
D5601	D6		

Circuit No.	U, C	R, T, K, A, B, G, E, L, J
R5076, R5090	X	O
R5649	O	X

X : NOT USED
O : USED/APPLICABLE

FUNCTION (1) P.C.B. (Side A)

Circuit No.	U, C, R, T, K, A, B, G, E, L	J
C4064	O	X
C4065	O	X
C4530, 4533	O	X
C4523, 4528	O	X
IC450	O	X
J4506, 4507	X	O
J4510, 4511	O	X
R4536, 4541, 4555, 4556, 4557, 4558	O	X

X : NOT USED
O : USED/APPLICABLE

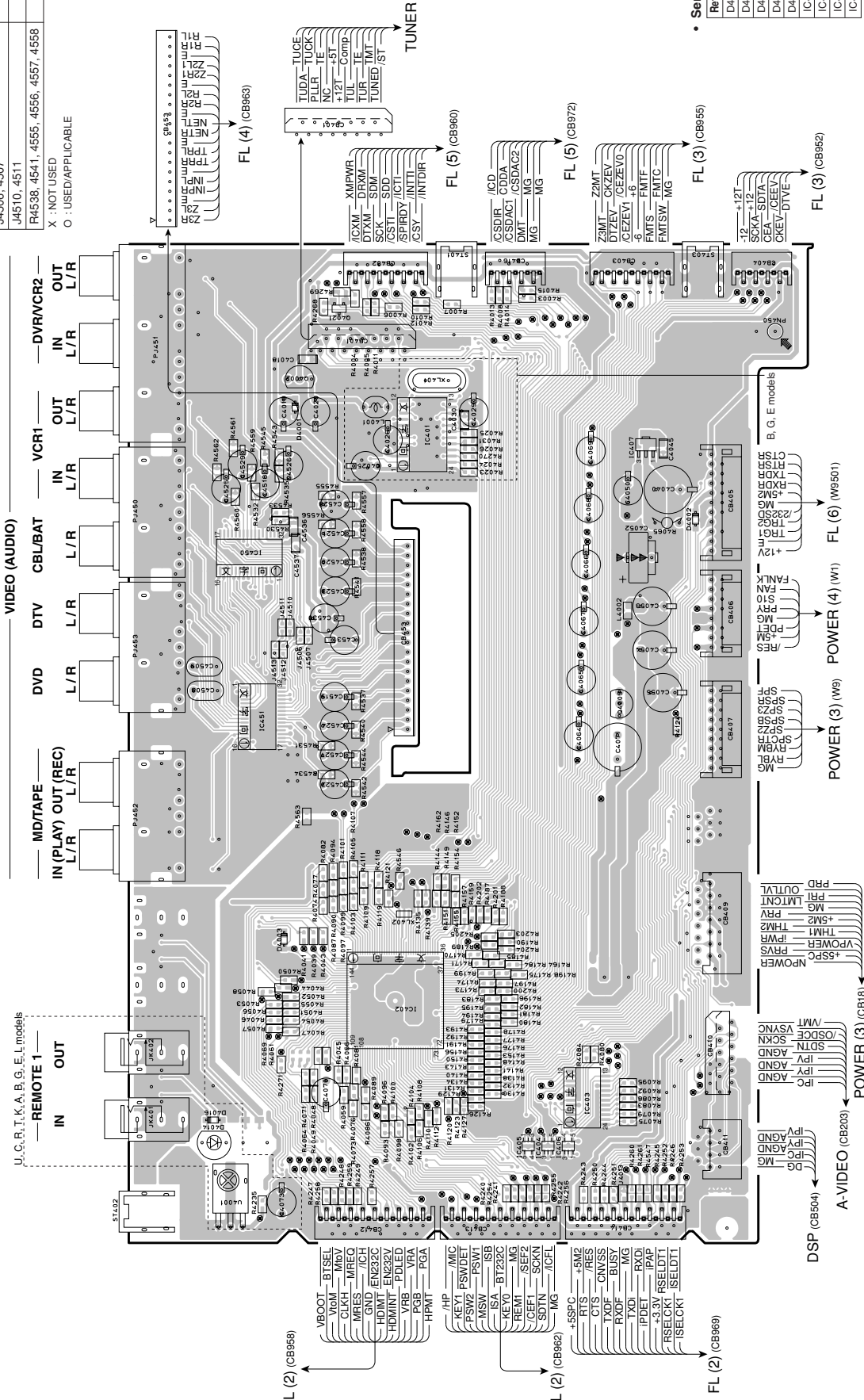

Semiconductor Location

Ref no.	Location	Ref no.	Location
D4001	G3	IC405	B5
D4002	F6	IC406	B5
D4003	D3	IC407	G6
D4014	B3	IC450	F3
D4016	F4	IC451	E3
IC401	G4	O4002	G3
IC402	C3	O4009	E5
IC403	C5	O4021	G4
IC404	B5		

A B C D E F G H I J

FUNCTION (1) P.C.B. (Side B)

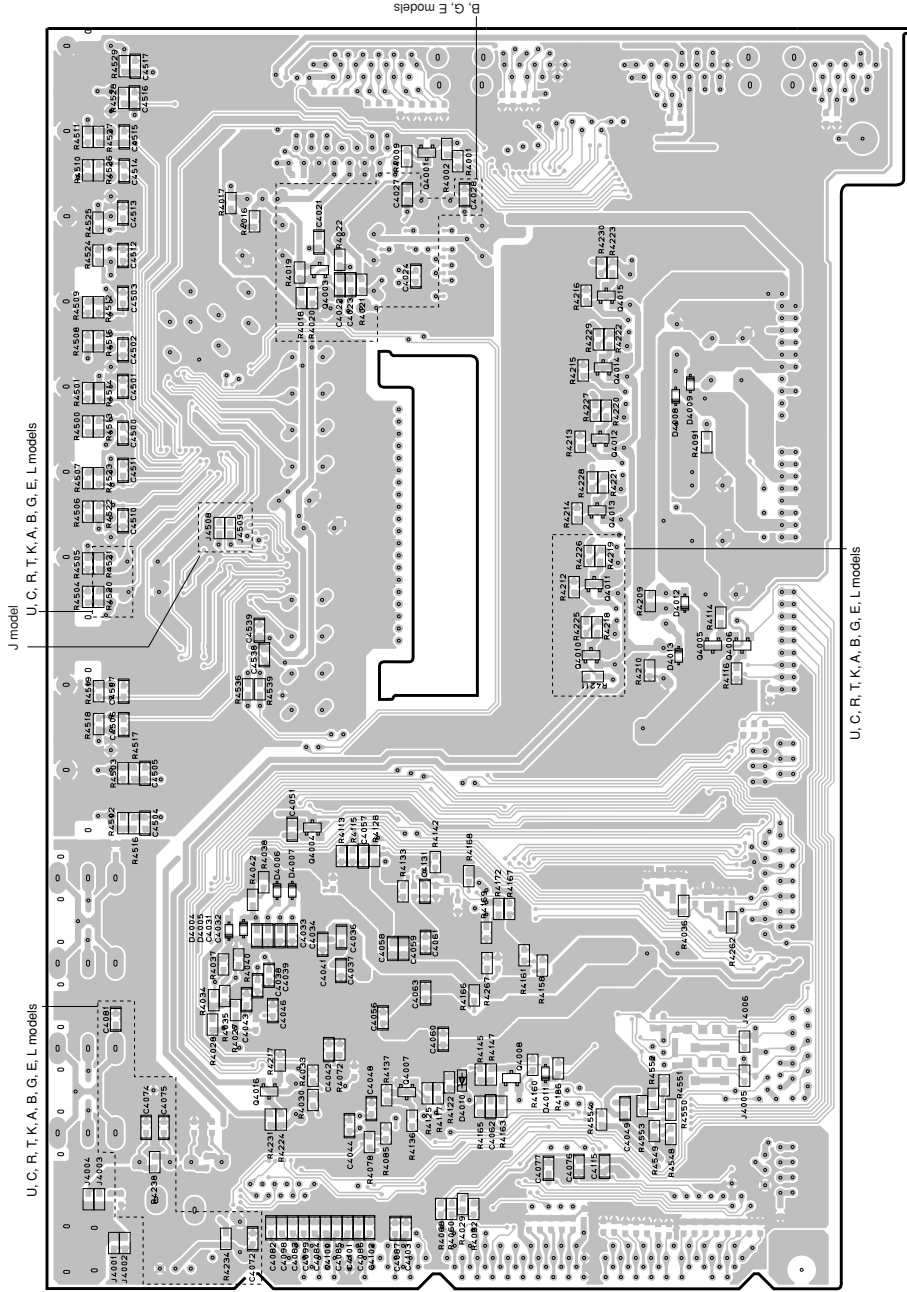

• Semiconductor Location

Ref no.	Location	Ref no.	Location
D4004	D3	Q4004	D4
D4005	D3	Q4005	E6
D4006	D4	Q4006	E6
D4007	D4	Q4007	C4
D4008	G6	Q4008	C5
D4009	G6	Q4010	E5
D4010	C4	Q4011	F5
D4012	F6	Q4012	F5
D4013	E6	Q4014	G5
C4001	H4	Q4015	G5
C4003	G4	Q4016	G4

FUNCTION (2) P.C.B. (Side B)

Circuit No.	U, C, R, T, K, A, B, G, E, L	J
J3550_3551	O	X

X : NOT USED
O : USED/APPLICABLE

R, T, K, A, B, G, E, L models

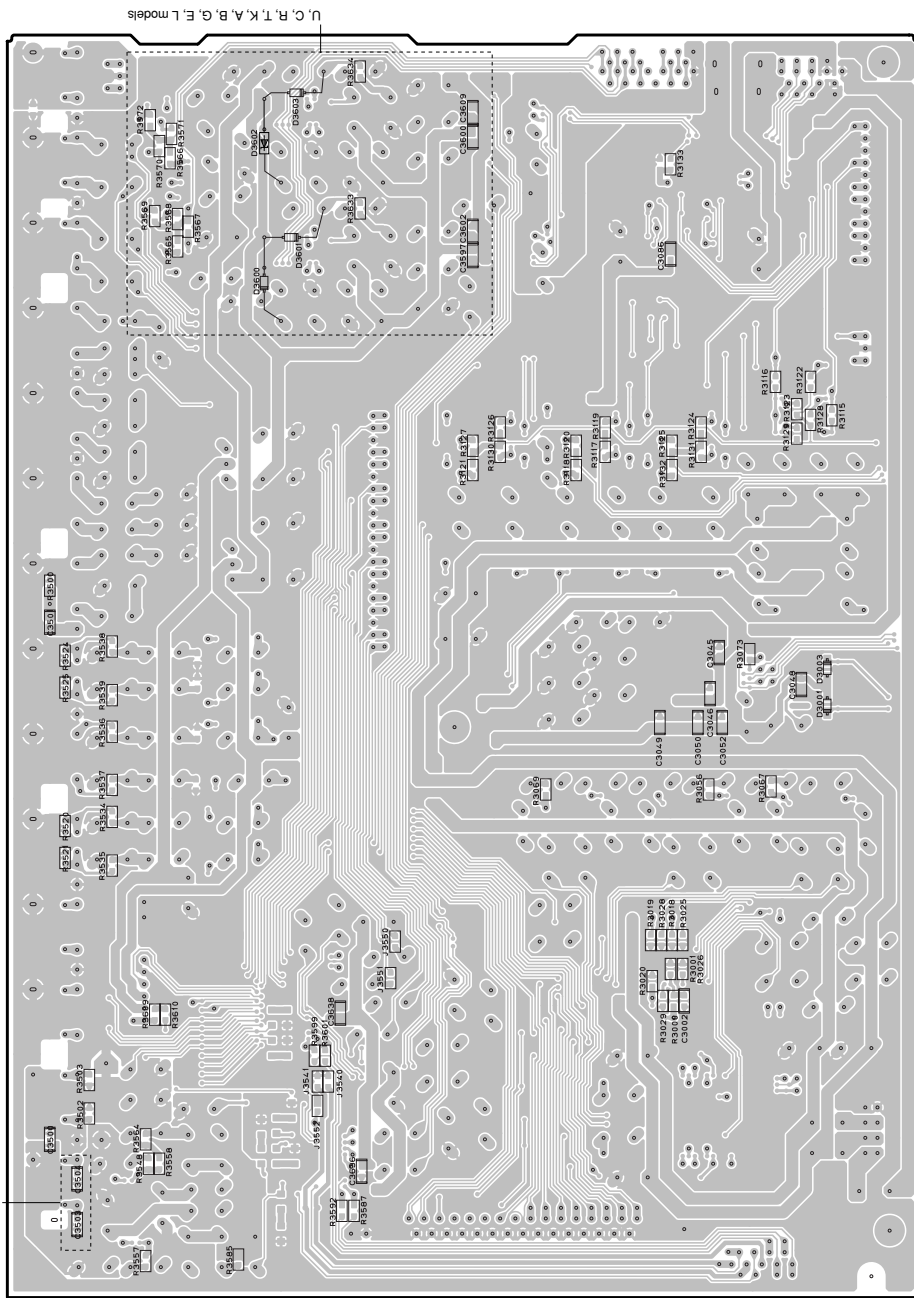

• Semiconductor Location

Ref no.	Location
D3001	D6
D3003	F6
D3600	F4
D3601	G4
D3602	G4
D3603	G4

1

2

3

4

5

6

7

OPERATION (1) P.C.B. (Side A)

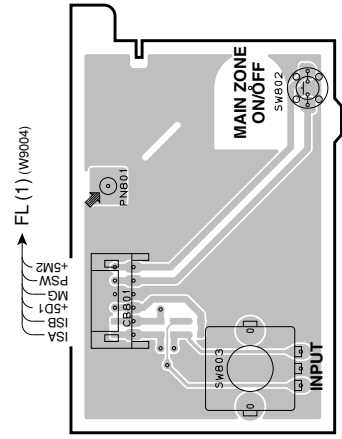

OPERATION (2) P.C.B. (Side A)

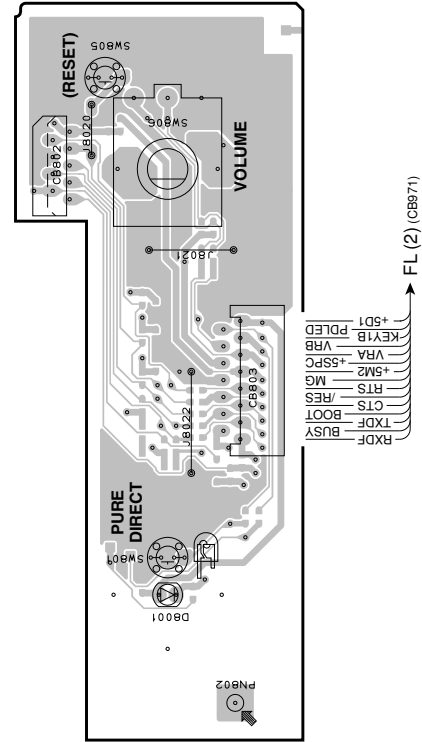

- Semiconductor Location

Ref.no.	Location
D8001	D4

1

2

3

4

5

6

7

OPERATION (1) P.C.B. (Side B)

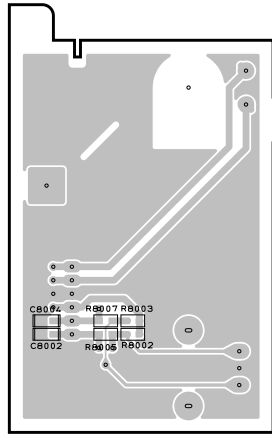

OPERATION (2) P.C.B. (Side B)

• Semiconductor Location

Ref.no.	Location
CB001	G4

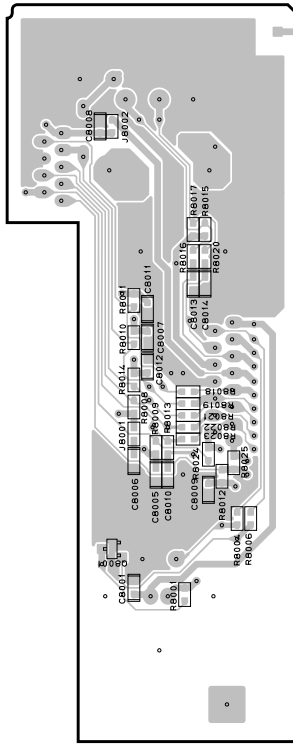

OPERATION (3) P.C.B. (Side B)

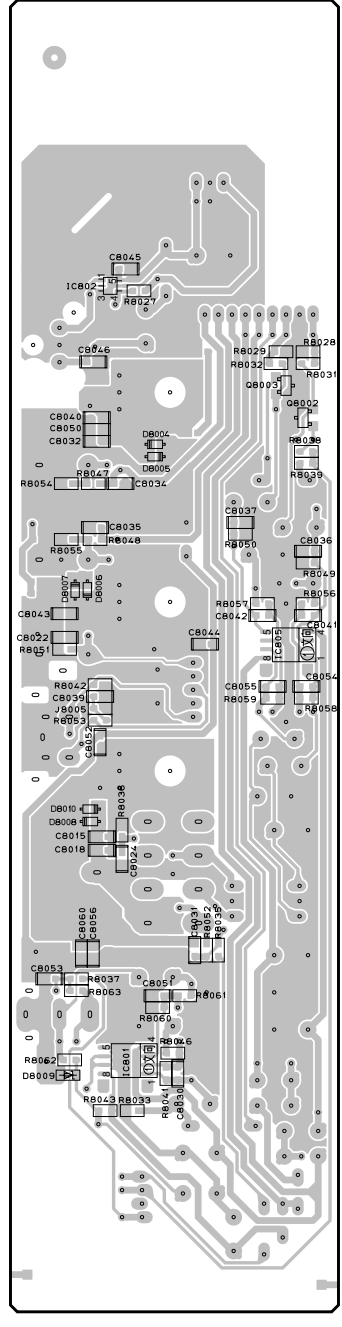

OPERATION (4) P.C.B. (Side B)

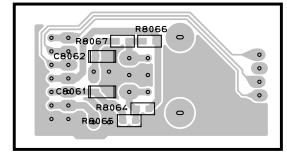

OPERATION (5) P.C.B. (Side B)

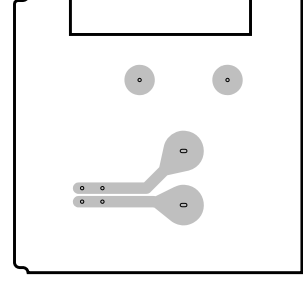

• Semiconductor Location

Ref.no.	Location	Ref.no.	Location
D8004	F3	D8010	D2
D8005	F3	IC801	C3
D8006	E2	IC802	G2
D8007	E2	IC805	E3
D8008	D2	IC8022	F3
D8009	C2	IC8003	F3

Circuit No.	U	C	J	R	T	K	A	B	G	E	L
C8039											X
J8005										X	O

X : NOT USED
O : USED/APPLICABLE

MAIN (1) P.C.B. (Side A)

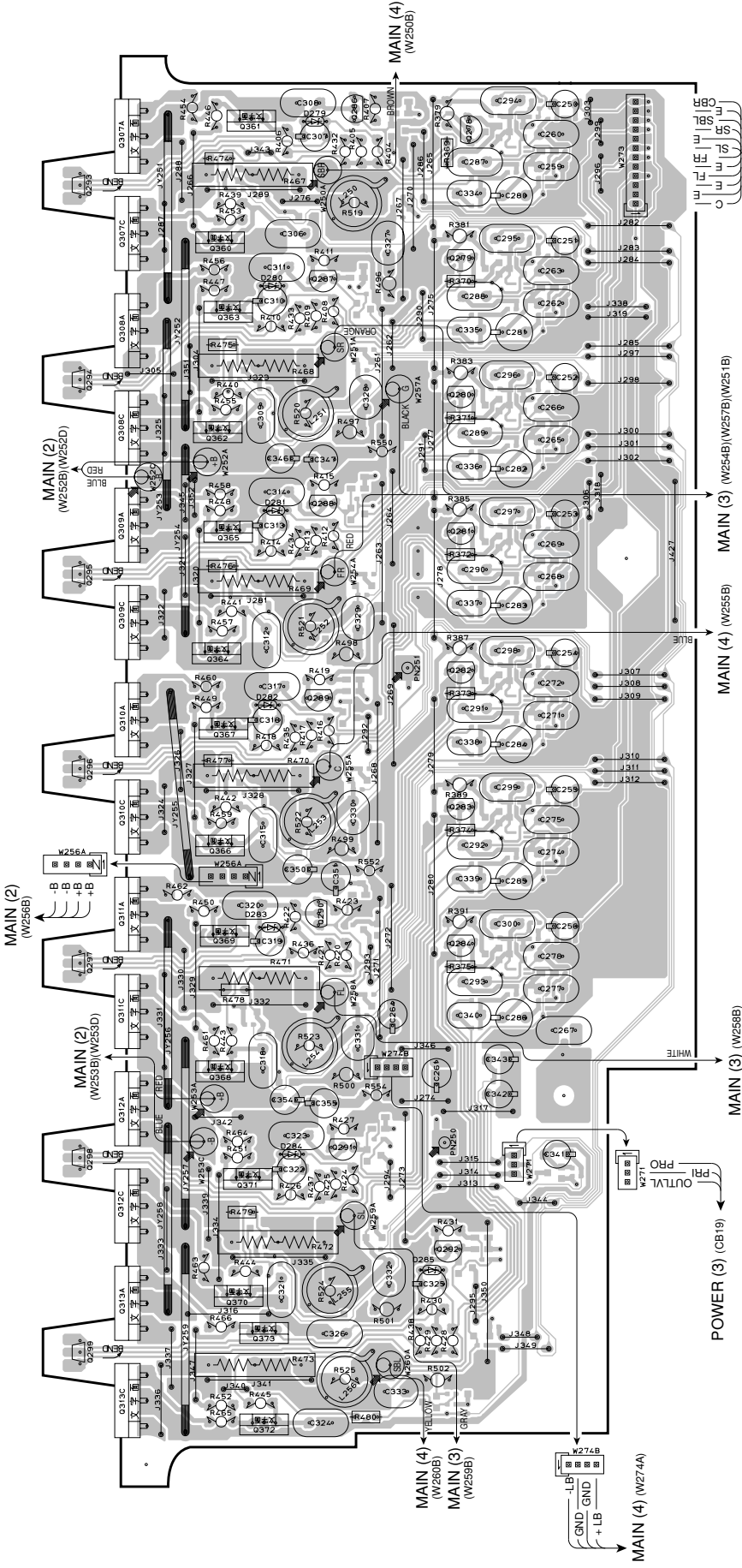

FUNCTION (2) (CB303)

• Semiconductor Location

Ref no.	Location	Ref no.	Location	Ref no.	Location	Ref no.	Location
D279	I3	Q283	E4	Q296	E2	Q311A	D2
D280	H3	Q284	D4	Q297	D2	Q311C	D2
D281	G3	Q286	I4	Q298	C2	Q312A	C2
D282	F3	Q287	H3	Q299	B2	Q312C	C2
D283	D3	Q288	G3	Q307A	I2	Q313A	B2
D284	C3	Q289	F3	Q307C	H2	Q313C	B2
D285	C4	Q290	E3	Q308A	H2	Q360	H3
Q278	I4	Q291	C3	Q308C	G2	Q361	I3
Q279	H4	Q292	C4	Q309A	G2	Q362	G3
Q280	G4	Q293	I2	Q309C	F2	Q363	H3
Q281	G4	Q294	H2	Q310A	F2	Q364	F3
Q282	F4	Q295	F2	Q310C	E2	Q365	G3

A B C D E F G H I J

1

2

3

4

5

6

7

MAIN (1) P.C.B. (Side B)

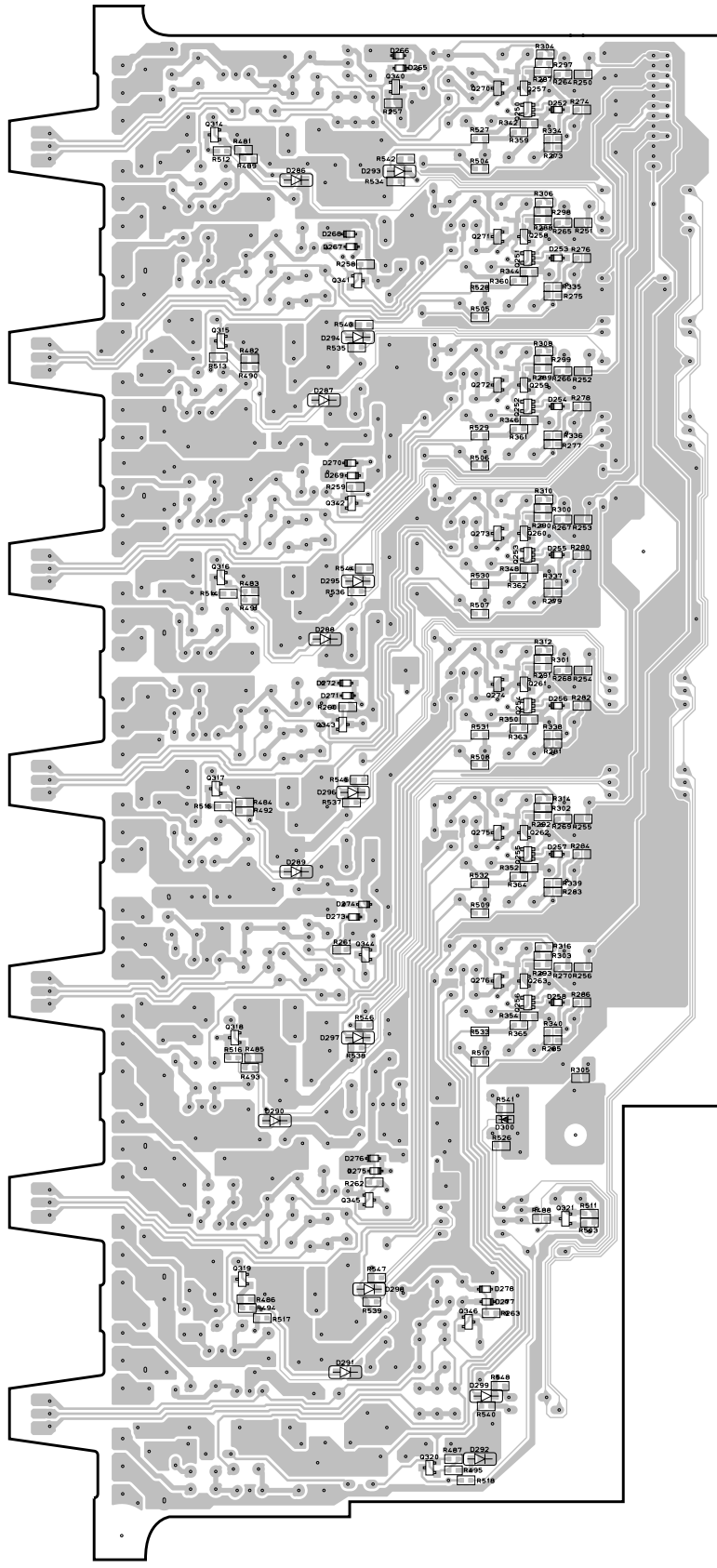

• **Semiconductor Location**

Ref no.	Location	Ref no.	Location	Ref no.	Location	Ref no.	Location
D252	I5	D270	G4	D289	E3	Q250	I4
D253	H5	D271	F4	D290	D3	Q251	H4
D254	G5	D272	F4	D291	B4	Q252	G4
D255	F5	D273	E4	D292	B4	Q253	F4
D256	F5	D274	E4	D293	H4	Q254	F4
D257	E5	D275	C4	D294	H4	Q255	E4
D258	D5	D276	C4	D295	F4	Q256	D4
D259	H4	D277	C4	D296	E4	Q257	I4
D260	H4	D278	C4	D297	D4	Q258	H4
D261	H4	D286	H3	D298	C4	Q259	G4
D262	H4	D287	G3	D299	B4	Q260	G4
D263	G4	D288	F3	D300	D4	Q261	F4
						Q262	F4
						Q317	E3
						Q318	D3
						Q319	C3
						Q320	B4
						Q321	C5
						Q340	I4
						Q341	H4
						Q342	G4
						Q343	F4
						Q344	D4
						Q345	C4
						Q316	F3
						Q316	F4
						Q316	F3
						Q316	B4

A B C D E F G H I J

MAIN (2) P.C.B. (Side A)

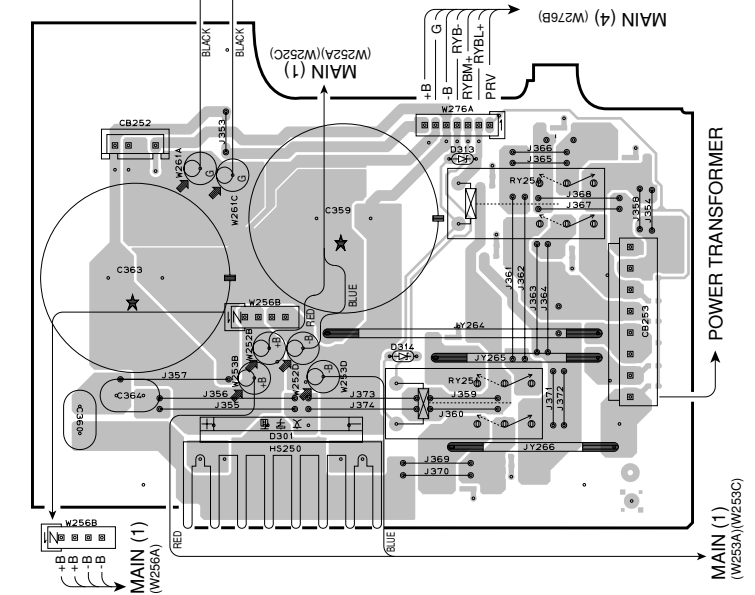

MAIN (3) P.C.B. (Side A)

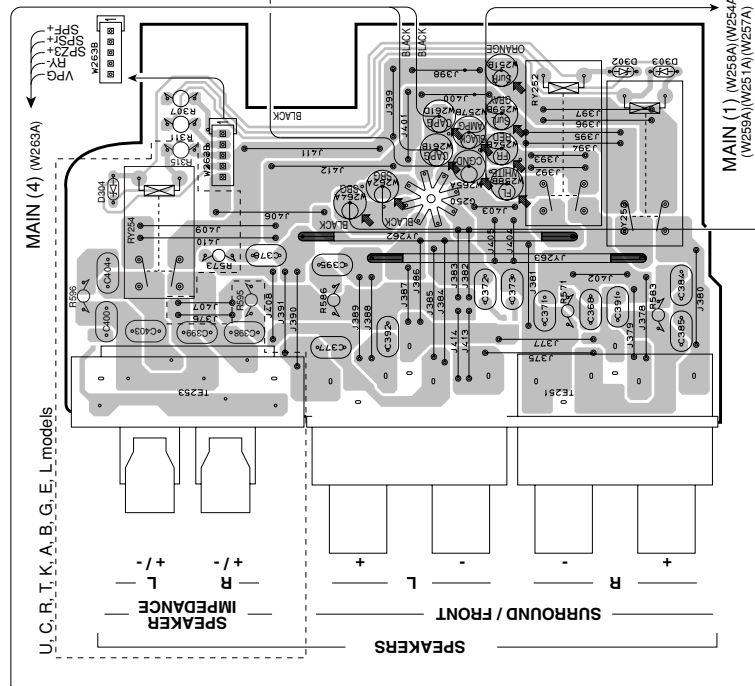

MAIN (4) P.C.B. (Side A)

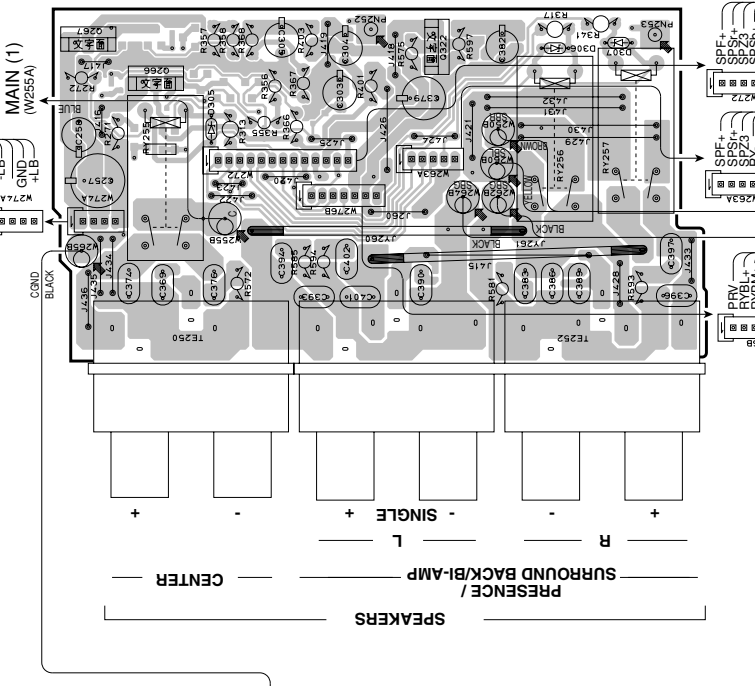

• Semiconductor Location

Ref.no.	Location
D301	B3
D302	G5
D303	G5
D304	F2
D305	J3
D306	J5
D307	J5
D313	C4
D314	B4
Q366	J2
Q377	J2
Q322	J4

Circuit No.	U, C, R, T, K, A, B, G, E, L	J
D313		X
RY250	O	X
J257, 258		O

X : NOT USED
O : USED/APPLICABLE

MAIN (2) P.C.B. (Side B)

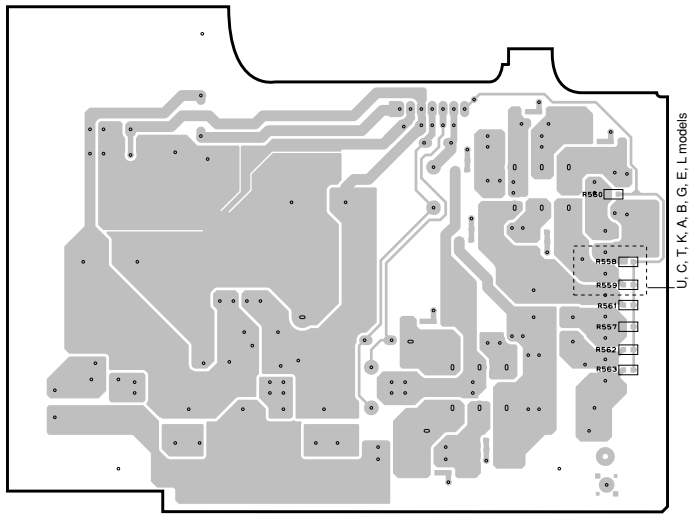

U, C, T, K, A, B, G, E, L models

MAIN (3) P.C.B. (Side B)

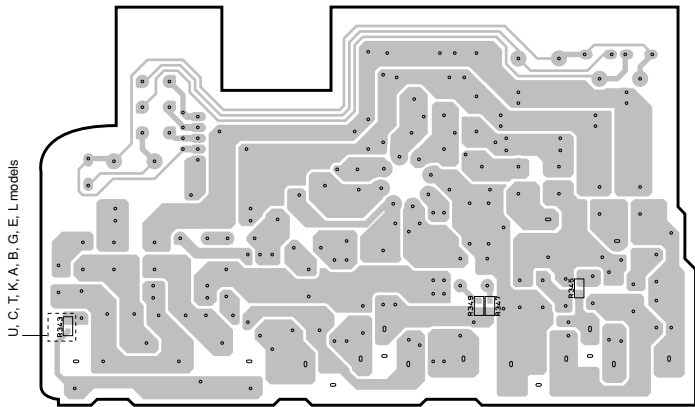

U, C, T, K, A, B, G, E, L models

MAIN (4) P.C.B. (Side B)

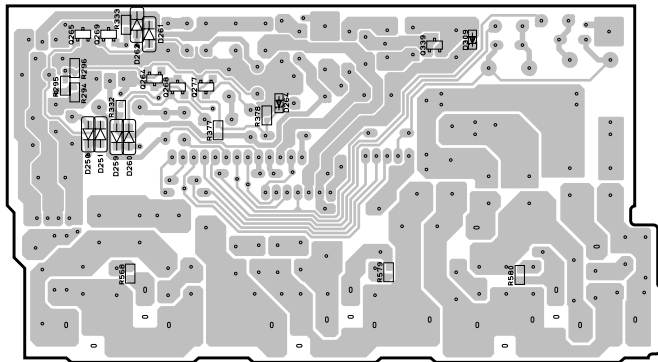

• Semiconductor Location

Ref no.	Location	Ref no.	Location
D250	I3	D309	I4
D251	I3	Q264	I3
D259	I3	Q265	I3
D260	I3	Q268	I3
D261	I3	Q269	I3
D262	I3	Q277	I3
D264	I3	Q339	I4

POWER (1) P.C.B. (Side A)

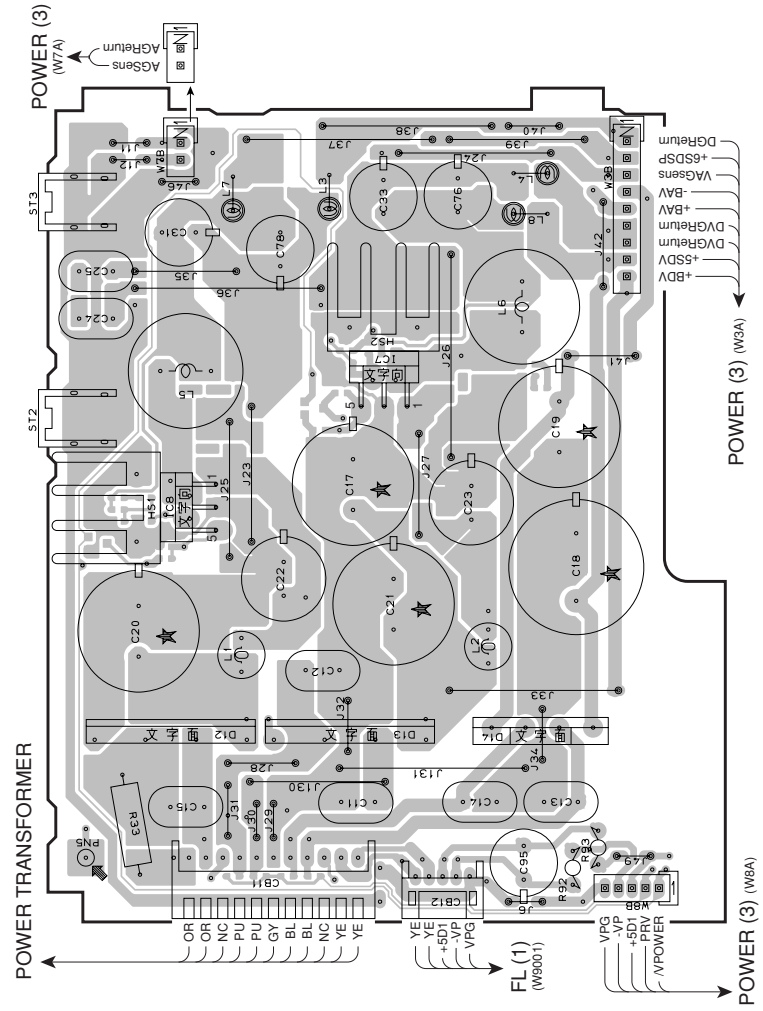

POWER (1) P.C.B. (Side B)

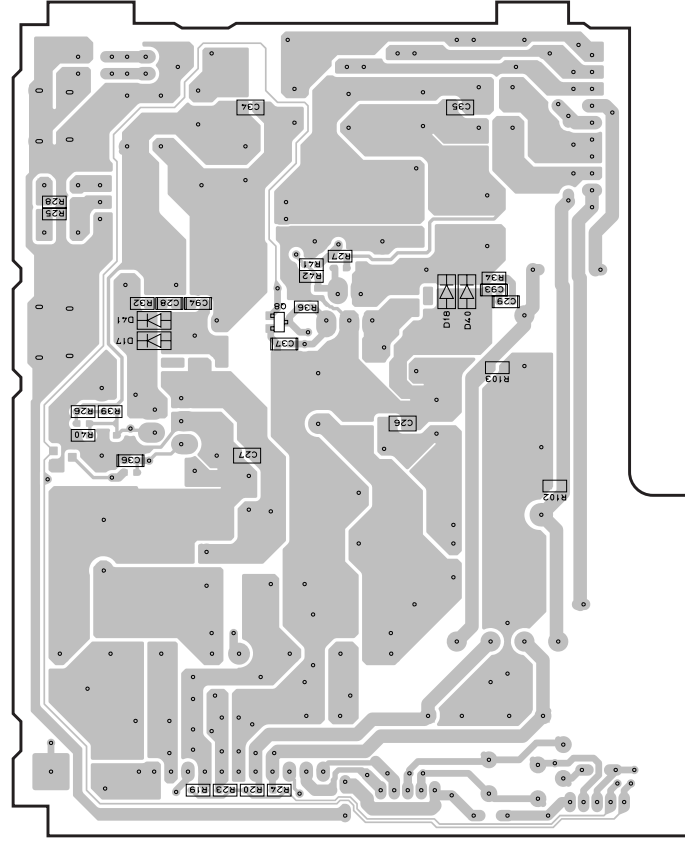

• Semiconductor Location

Ref.no.	Location
D12	B3
D13	B4
D14	B5
D17	I3
D18	I4
D40	I5
D41	I3
IC7	D4
IC8	C3
O8	I4

A B C D E F G H I J

1

POWER (2) P.C.B. (Side A)
R, L models

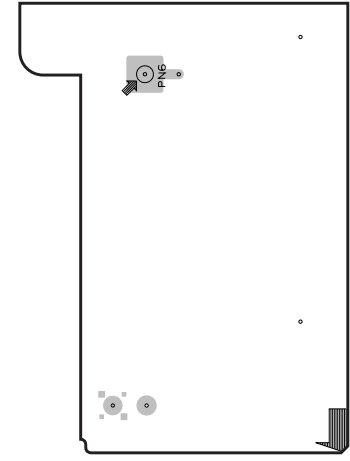
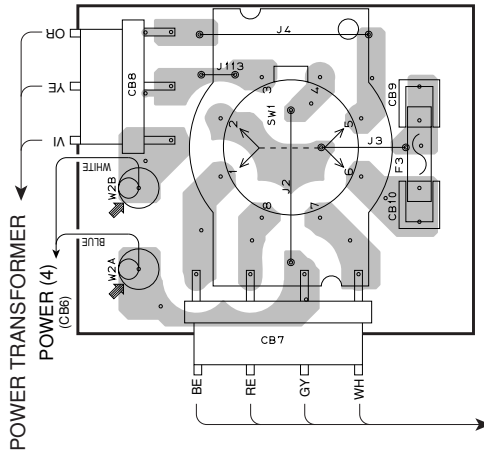

POWER (6) P.C.B. (Side A)

• Semiconductor Location

Ref.no.	Location
IC13	H5
IC14	B5

2

3

4

POWER TRANSFORMER

POWER (5) P.C.B. (Side A)

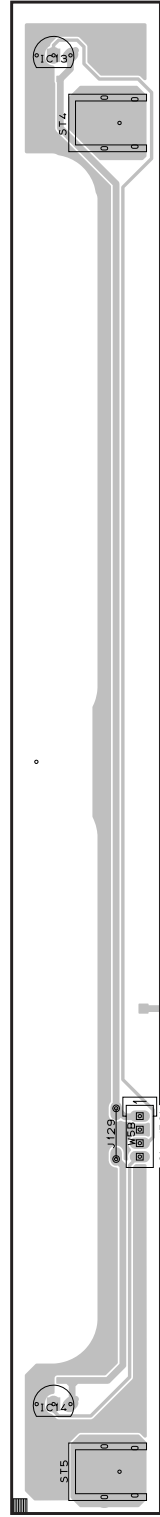

POWER TRANSFORMER

POWER (3) (W5A)

POWER (5) P.C.B. (Side B)

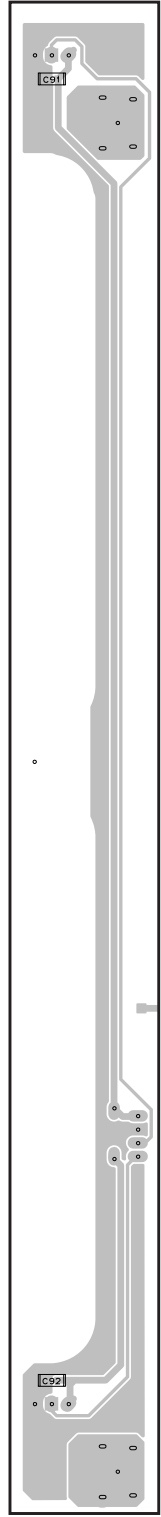

5

6

7

POWER (3) P.C.B. (Side A)

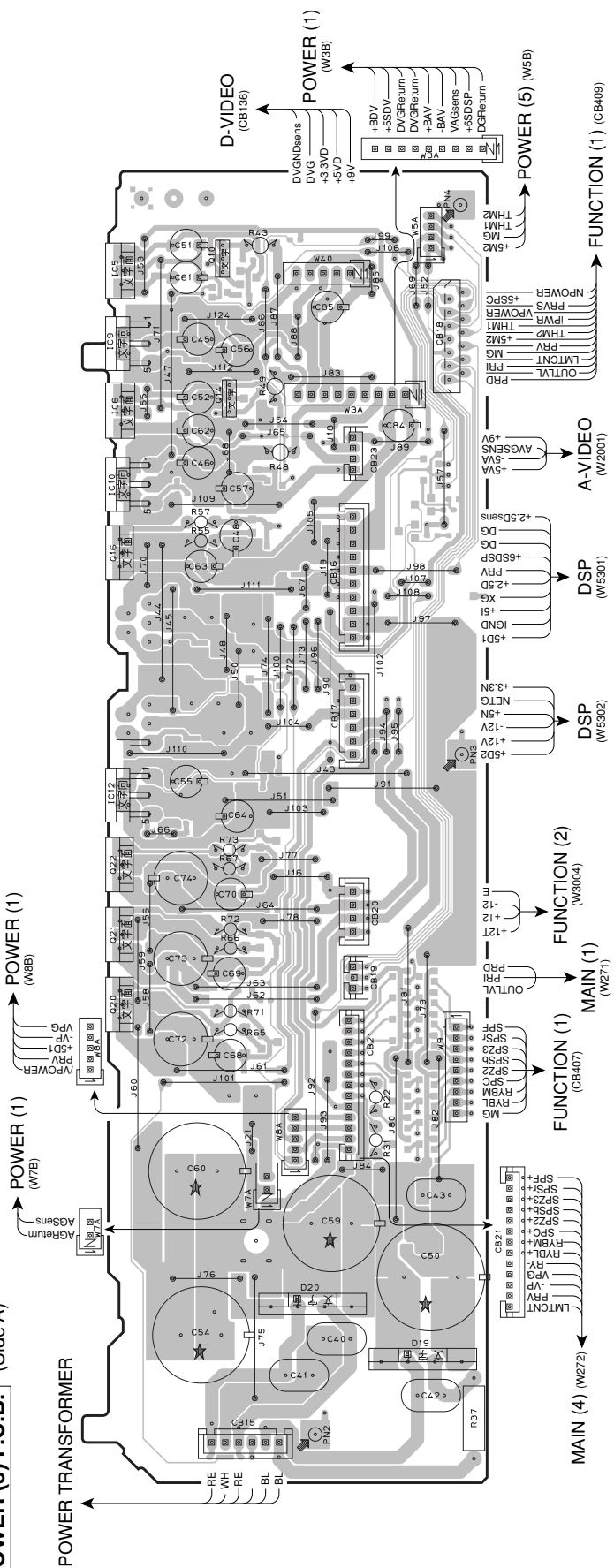

POWER (3) P.C.B. (Side B)

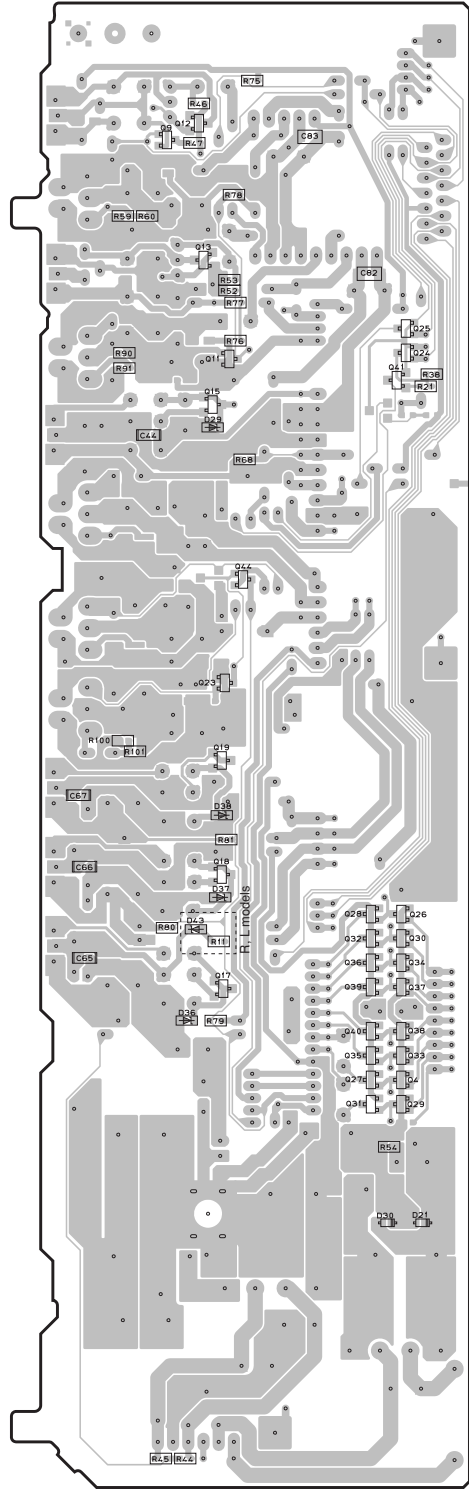

• Semiconductor Location

Ref.no.	Location	Ref no.	Location
D19	B4	Q19	E6
D20	C3	Q20	D2
D21	C7	Q21	E2
D29	G6	Q22	E2
D30	C7	Q23	E6
D36	D6	Q24	G7
D37	D6	Q25	G7
D38	E6	Q26	D7
D43	D6	Q27	D7
IC5	H2	Q28	D7
IC6	G2	Q29	C7
IC9	H2	Q30	D7
IC10	G2	Q31	C7
IC12	E2	Q32	D7
Q4	D7	Q33	D7
Q9	H6	Q34	D7
Q10	H2	Q35	D7
Q11	G6	Q36	D7
Q12	H6	Q37	D7
Q14	G2	Q38	D7
Q15	G6	Q40	D7
Q16	G2	Q41	F6
Q17	D6	Q44	F6
Q18	D6		

A B C D E F G H I J

POWER (4) P.C.B. (Side A)

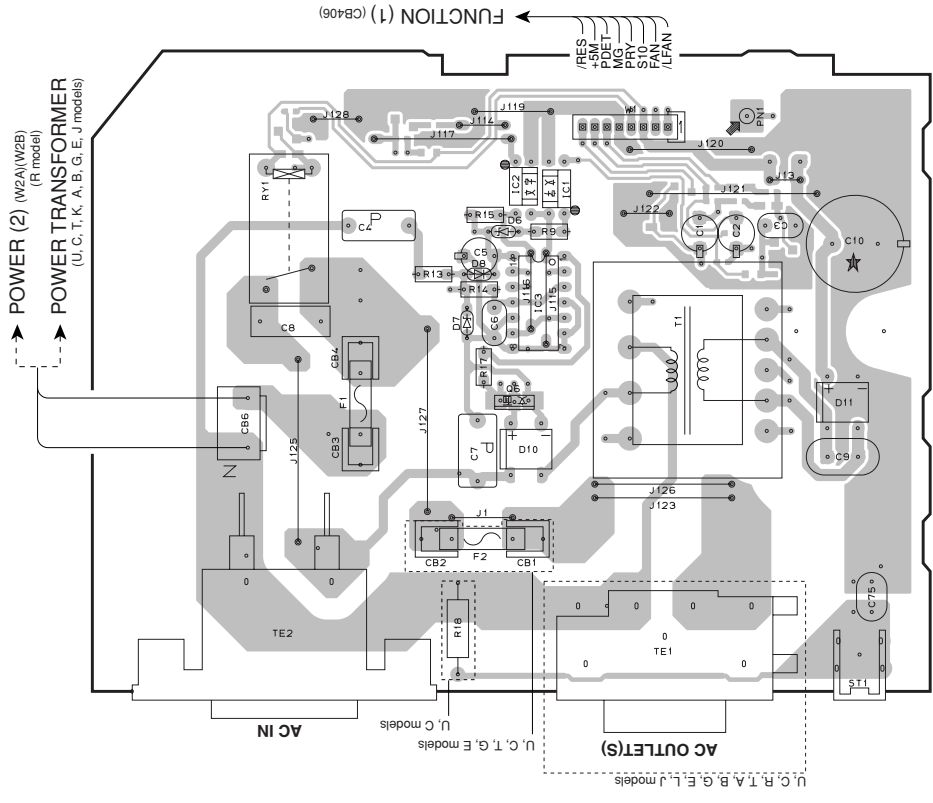

POWER (4) P.C.B. (Side B)

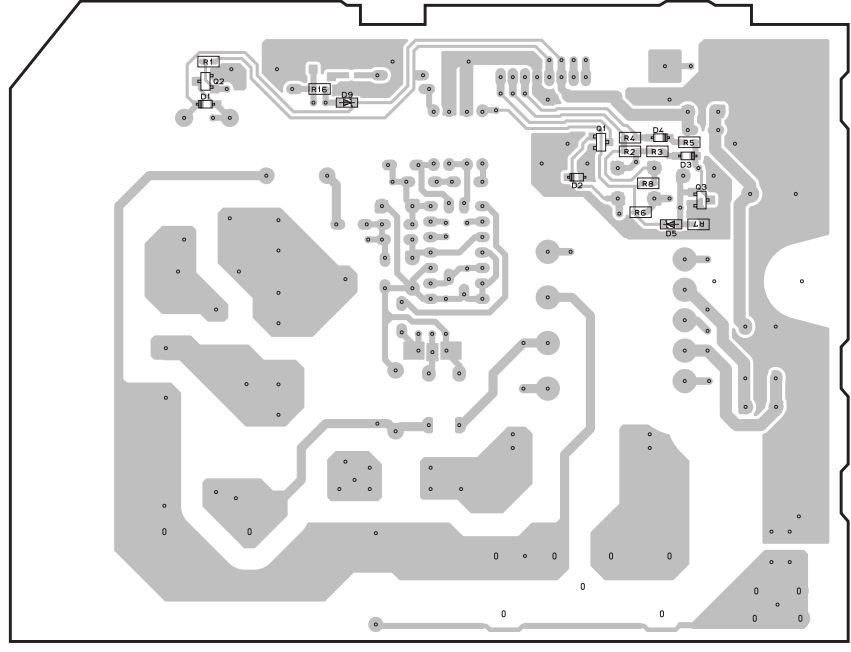

• Semiconductor Location

Ref no.	Location	Ref no.	Location
D1	H3	D10	B4
D2	G5	D11	C6
D3	H6	IC1	D5
D4	H5	IC2	D4
D5	G5	IC3	C4
D6	C4	Q1	H5
D7	C4	Q2	H3
D8	C4	Q3	G6
D9	H4	Q6	C4

Circuit No.	U, C, G, E	R, T, K, A, B, L, J
J1	X	O

X : NOT USED
O : USED/APPLICABLE

• Semiconductor Location

Ref no.	Location	Ref no.	Location	Ref no.	Location	Ref no.	Location
D2001	F4	D2009	E4	IC211	D5	IC223	C6
D2002	F4	IC201	G5	IC213	D5	IC224	D5
D2003	F4	IC202	F5	IC215	E5	IC225	E6
D2004	F4	IC203	H4	IC218	B4	Q2601	E5
D2005	F4	IC204	F5	IC219	B4	Q2602	D5
D2006	F4	IC205	F5	IC220	D5	Q2603	D5
D2007	E4	IC206	I5	IC221	B5	Q2641	D6
D2008	E4	IC207	H5	IC222	C6		

A-VIDEO P.C.B. (Side A)

MONITOR OUT — DVR/VCR2 — VIDEO (S VIDEO/VIDEO) — D5 VIDEO — COMPONENT VIDEO — DVD — MONITOR OUT

OUT IN OUT IN OUT IN OUT IN OUT IN OUT IN

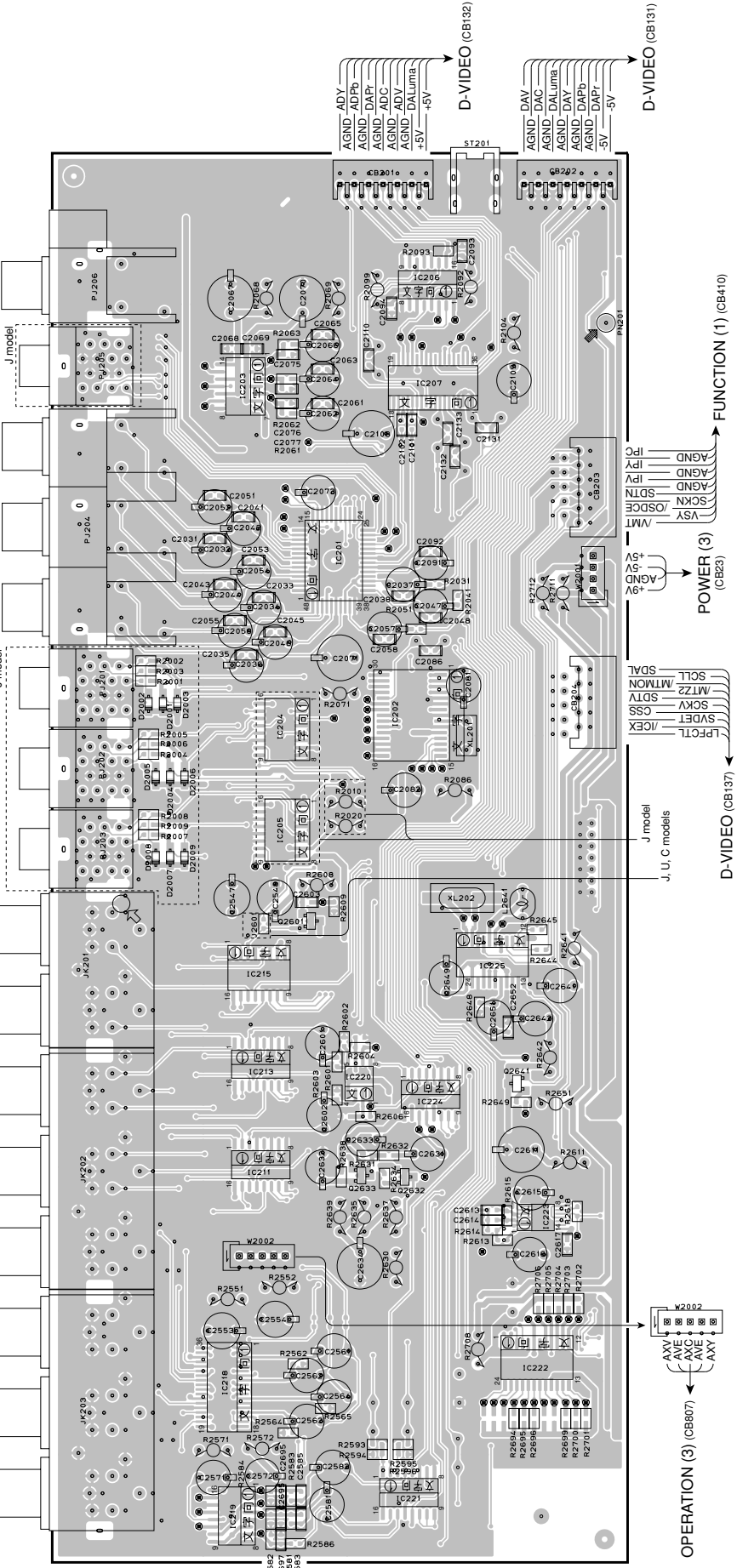

A B C D E F G H I J

1

2

3

4

5

6

7

A-VIDEO P.C.B. (Side B)

• Semiconductor Location

Ref no.	Location	Ref no.	Location
D2061	H5	D2633	C5
D2062	H5	D2634	D5
D2561	C5	Q2541	E5
D2563	B5	Q2542	E5
D2562	B5	Q2543	D5
D2611	C6	Q2631	D5
D2612	C6	Q2634	C6
D2631	C5	Q2642	D6
D2632	C5		

Circuit No.	U, C, J	R, T, K, A, B, G, E, L
C2501-2504		X
J2501-2504	X	O

X : NOT USED
O : USED/APPLICABLE

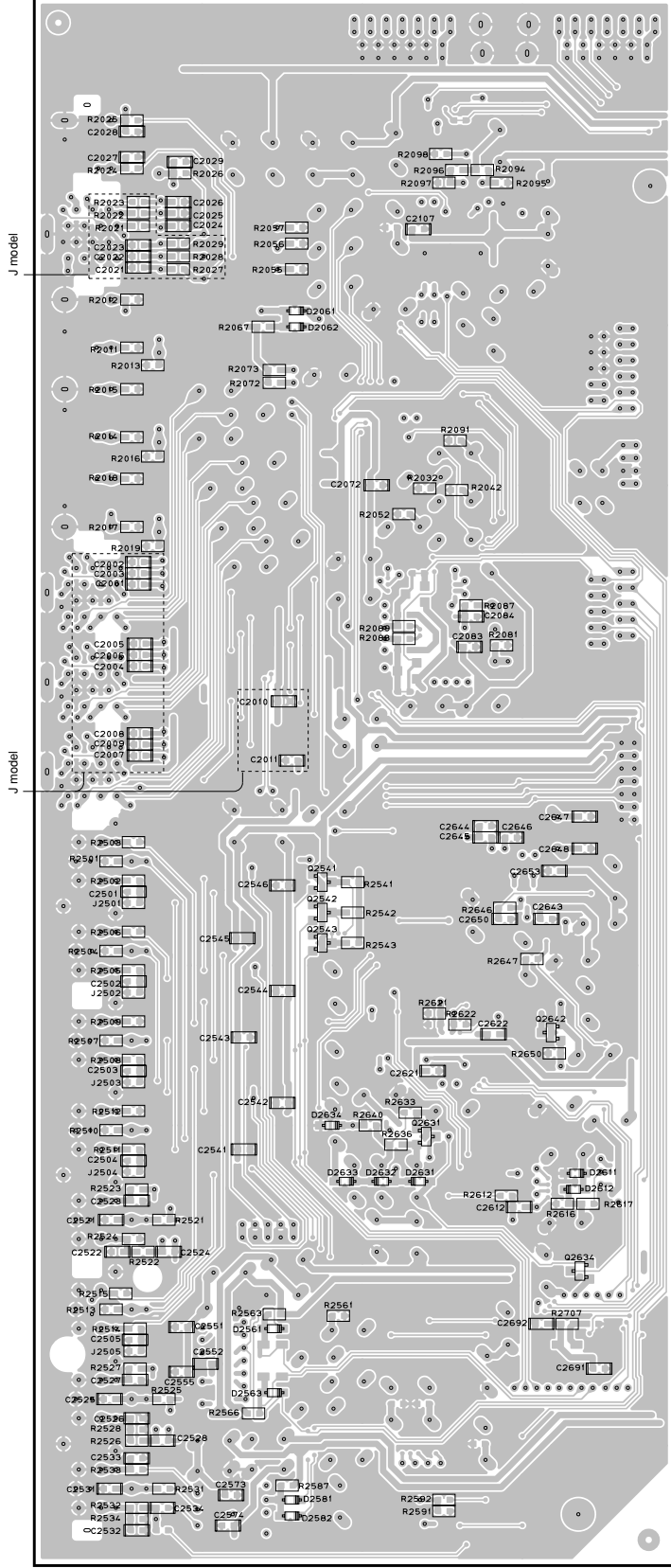

A B C D E F G H I J

1

2

4

5

6

7

D-VIDEO P.C.B. (Side B)

• Semiconductor Location

Ref.no.	Location	Ref.no.	Location
D1065	I5	C180	E4
D1504	D4	Q1014	I5
D1505	B4	Q1015	H5
D1506	D6	Q1016	H5
D1512	E4	Q1017	I5
D1514	C3	Q1018	I5
D1515	E4	Q1513	B5
D1516	D6		

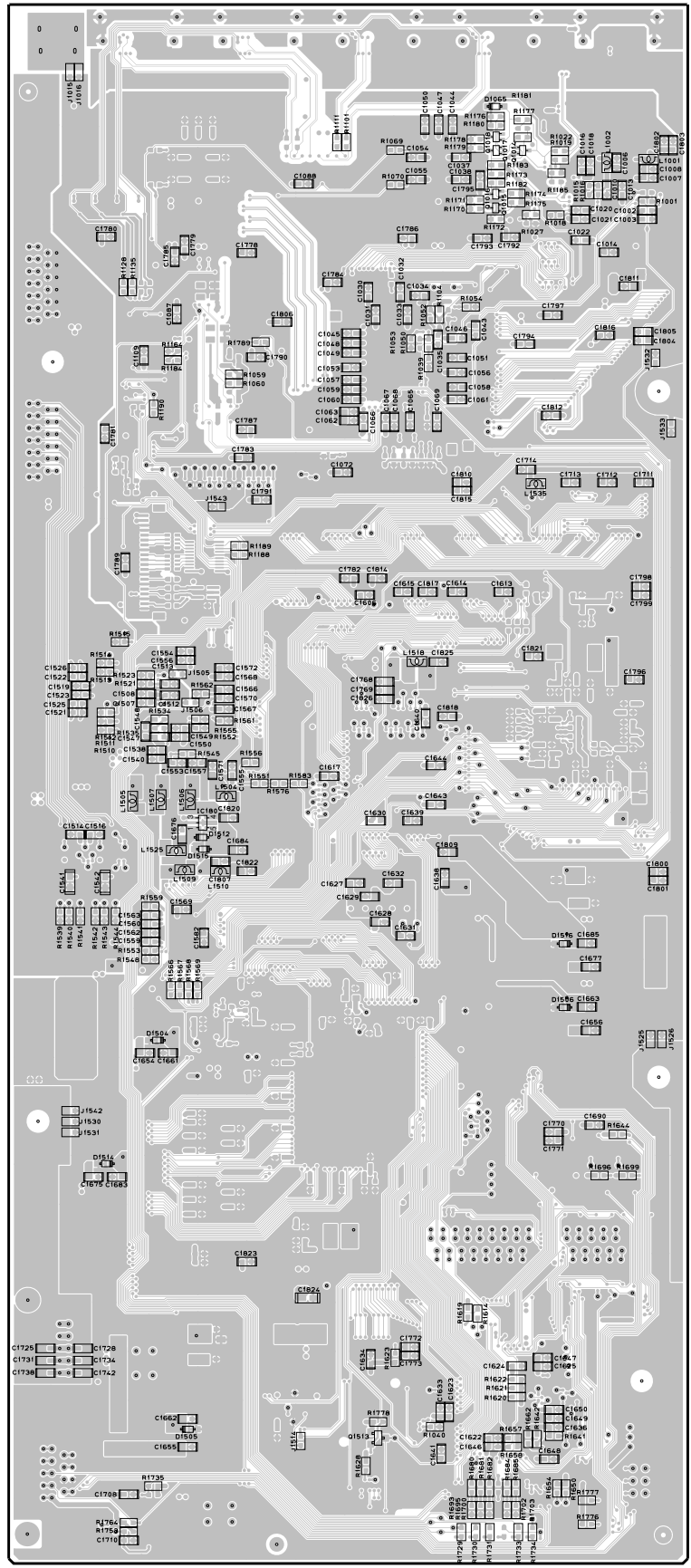

FL (1) P.C.B. (Side A)

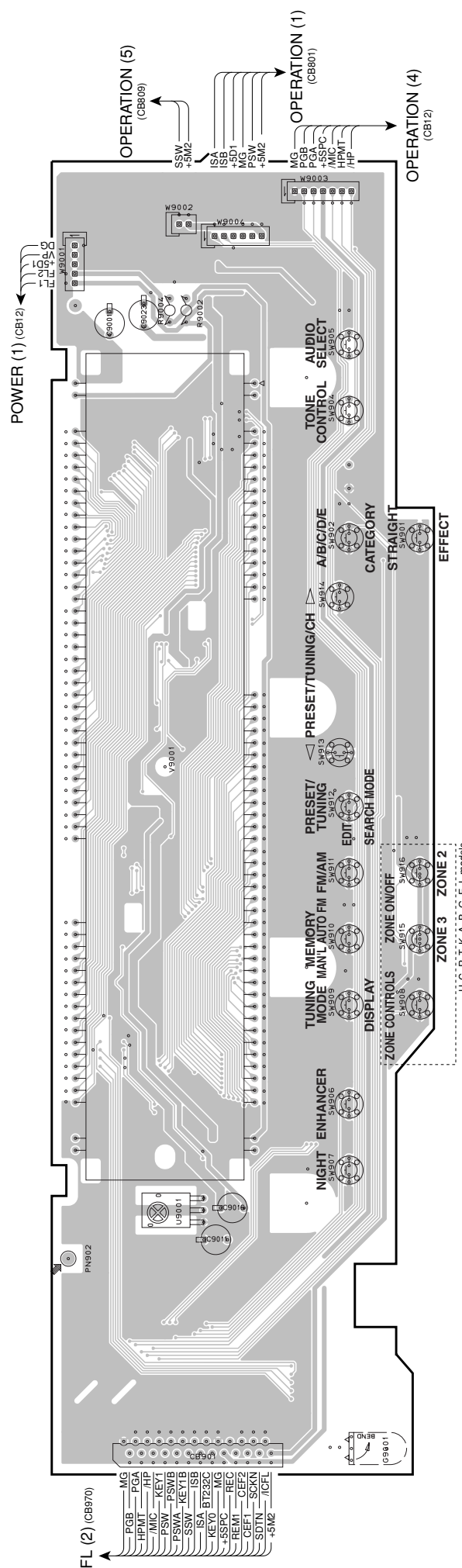

U.C.R.T.K.A.B.G.E.L models

A B C D E F G H I J

1

2

3

4

5

6

7

FL (1) P.C.B. (Side B)

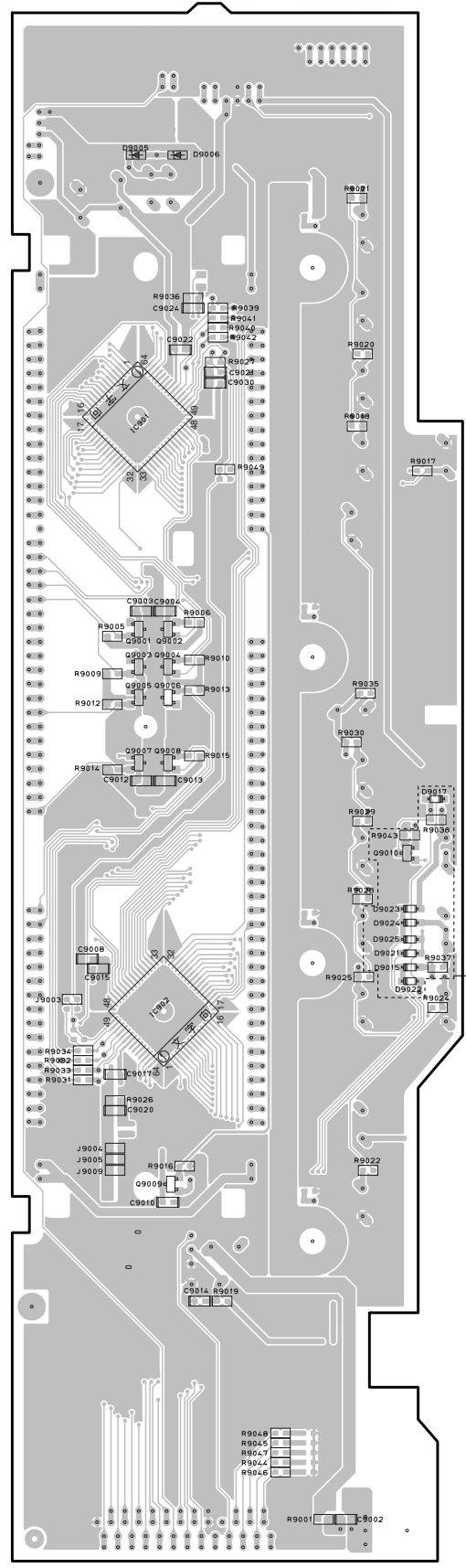

U.C.R. T.K.A.B.G.E.L models

• Semiconductor Location

Ref no.	Location	Ref no.	Location
D9005	I3	Q9001	F3
D9006	I3	Q9002	F3
D9015	D4	Q9003	F3
D9017	E4	Q9004	F3
D9021	E4	Q9005	F3
D9022	D4	Q9006	F3
D9023	E4	Q9007	F3
D9024	E4	Q9008	F3
D9025	E4	Q9009	C3
IC901	G3	Q9010	E4
IC902	D3		

A B C D E F G H I J

1 2 3 4 5 6 7

FL (2) P.C.B. (Side B)

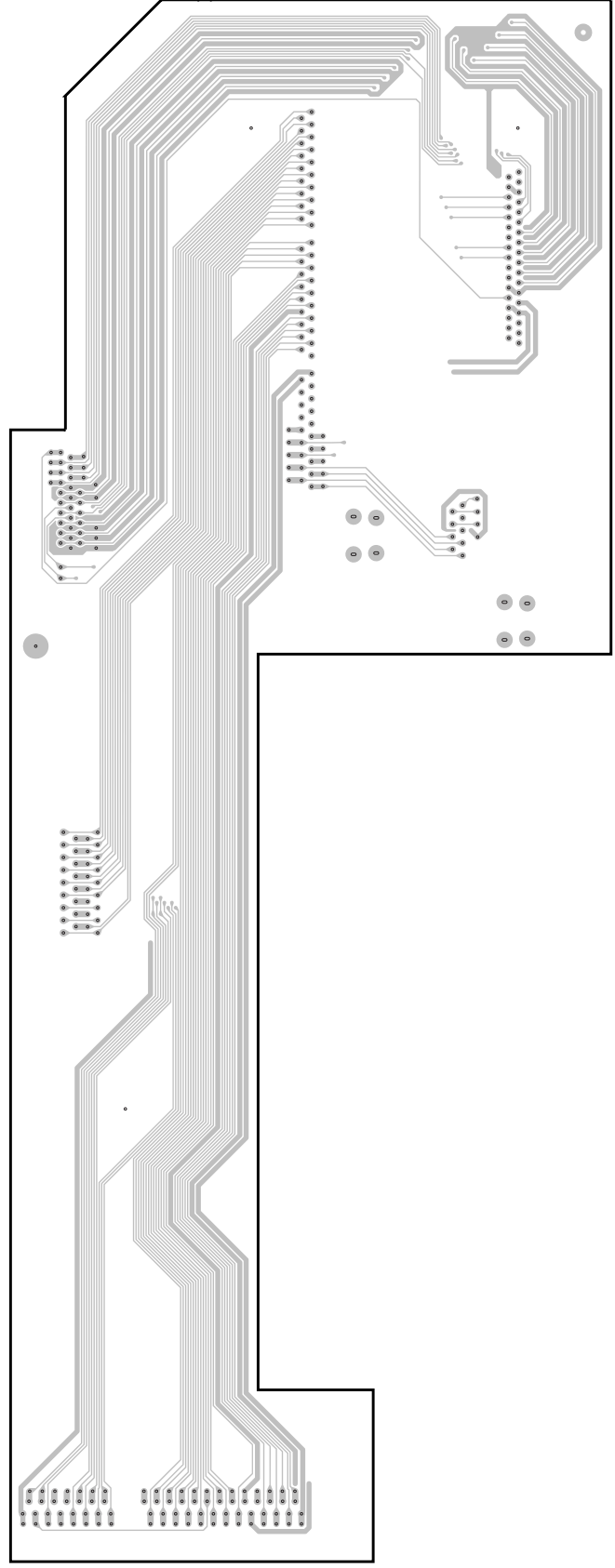

FL (3) P.C.B. (Side A)

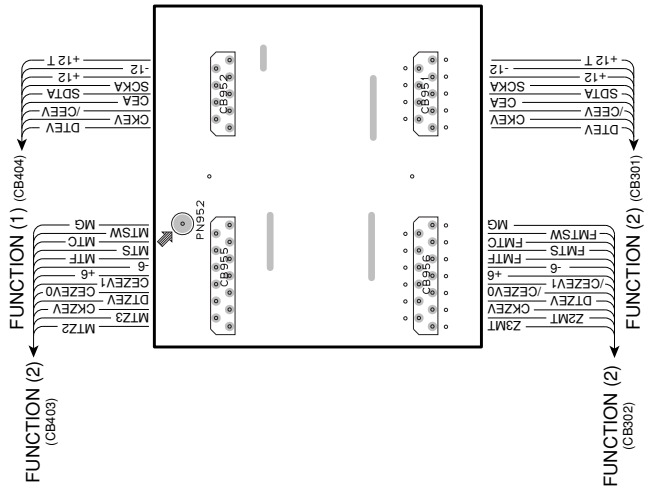

FL (3) P.C.B. (Side B)

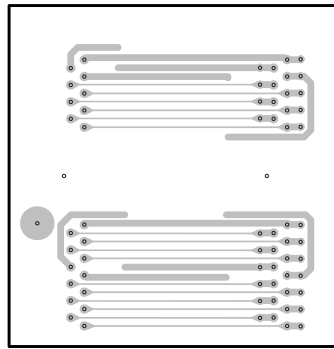

FL (4) P.C.B. (Side A)

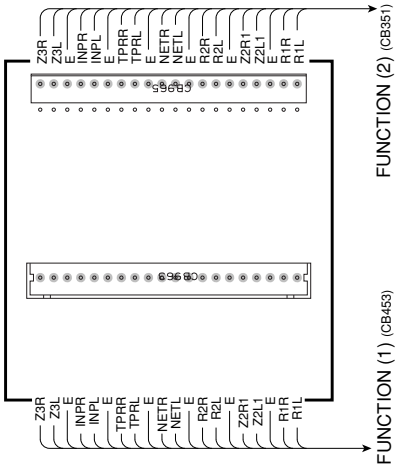

FL (4) P.C.B. (Side B)

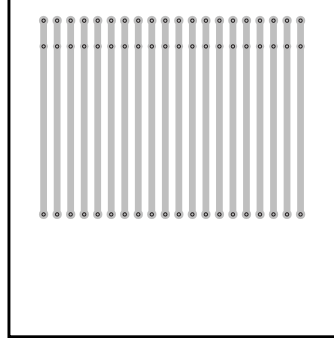

A B C D E F G H I J

1

FL (5) P.C.B. (Side A)

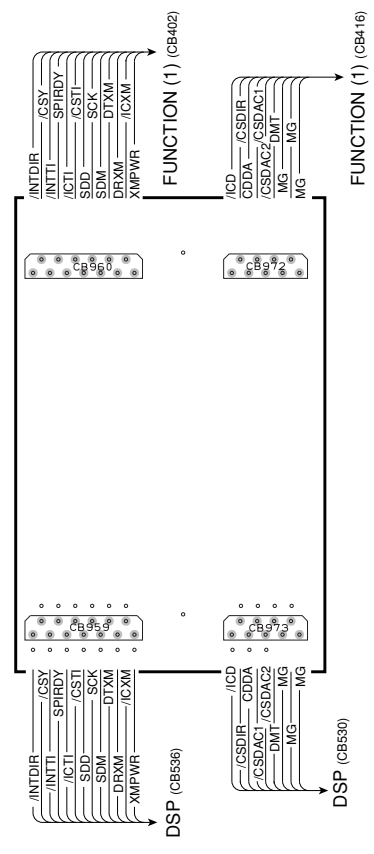

2

FL (6) P.C.B. (Side A)

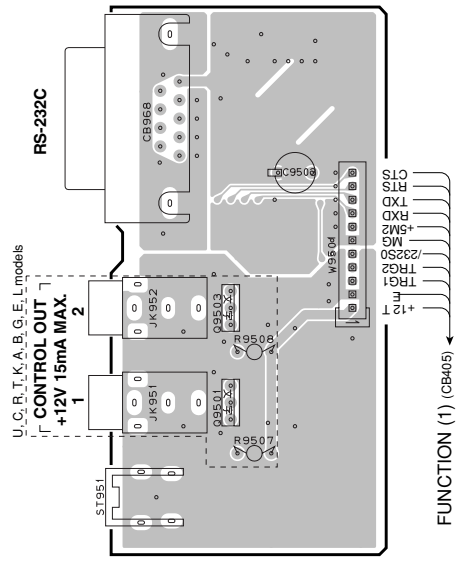

3

FL (5) P.C.B. (Side B)

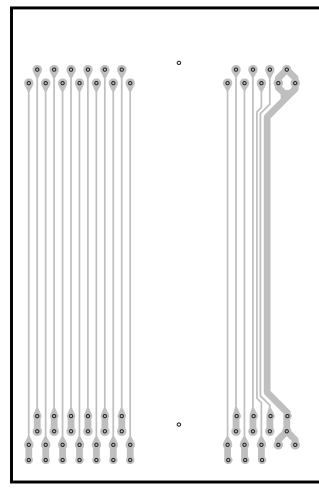

4

FL (6) P.C.B. (Side B)

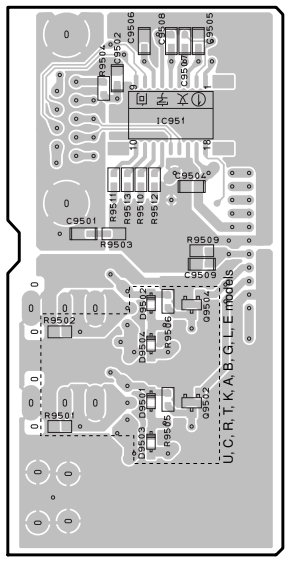

5

• Semiconductor Location

Ref.no.	Location
D9501	G6
D9502	H6
D9503	G6
D9504	G6
IC951	H6
O9501	G3
O9502	G6
O9503	G3
O9504	H6

6



7

■ PIN CONNECTION DIAGRAMS

• ICs

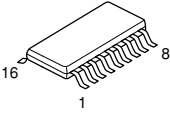
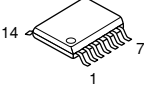
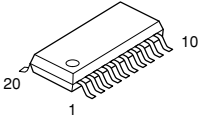
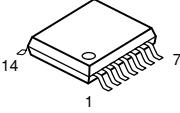
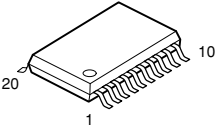
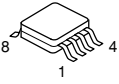
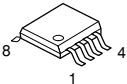
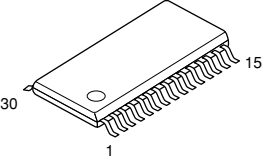
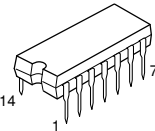
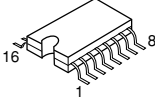
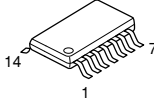

ADM222ARZ 	ADV7322KSTZ 	ADV7401BSTZ-80 	AK4384ET CD4051BNSR 	BA00JC5WT-V5
BA15218F 	BD3841FS 	CBX1442R 	DSD1791DBR 	F2602E-01
KIA7809API-LJP 	KIA79M05P-LU 	LA7106M-TLM-E 	LA7305C-TLM-E LA73053-TLM-E LA73054-TLM-E 	LM61CIZ
LC709004A-TLM-E LC72722PM LC74782JM-BA16-TLIC 	LC89057W-VF4A-E 	LC89057W-VF4A-E 	MS2-N 	MS2-N
M24C02-WM6N6TP 	MM74HC4051SJX 	MM74HC4053SJX 	MM74HC4051SJX 	MM74HC4053SJX
M5M514260C-60JS 	NE5532DR 	NE5532DR 	NJM2068MD-TE2 	NJM2391DL1-33

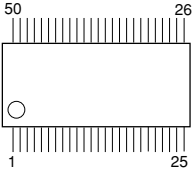
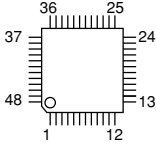
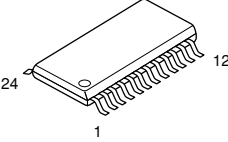
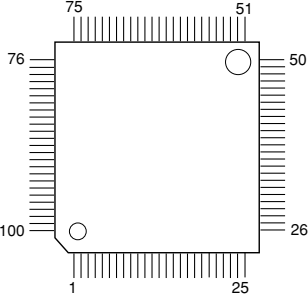
NJM2581M 	NJM2845DL1-18 NJM2885DL1-25 	NJM2867F3-05 	NJM2885DL1-33 	NJM4565M 	NJU7311AM NJU7312AM NJU7313AM 	NJUW119V
NJW1321FP1 	PCM1804DBR 	PC200WNA1ZPH 	NJW1321FP1 	PT6302LQ 	PT6302LQ 	SI-8008HFE
R1131N181D 	R1172S121D-E2-F 	RH5RE58AA-T1-FA 	R1131N181D 	R1172S121D-E2-F 	RH5RE58AA-T1-FA 	SN74AHC1G00DCDKR
SN74AHC1G00DCDKR 	SN74AHC1G08DCDKR 	SN74AHC1G08DCDKR 	SN74AHC1G00DCDKR 	SN74AHC1G08DCDKR 	SN74AHC1G32DCDKR 	SN74AHC1G00PWR
SN74AHC1G00DCDKR 	SN74AHC1G125DCDKR 	SN74AHC1G125DCDKR 	SN74AHC1G00DCDKR 	SN74AHC1G125DCDKR 	SN74AHC1G32DCDKR 	SN74ACBT3253CFWR





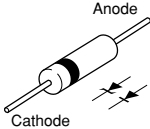
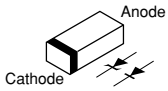
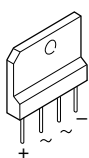
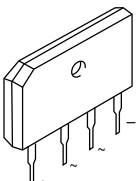
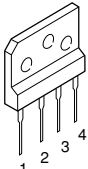
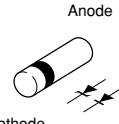



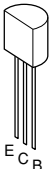

<p>SN74CBT3257CPWR SN74LS151NSR</p> 	<p>SN74LV157APWR SN74LVU04APWR</p> 	<p>SN74LV245APWR</p> 	<p>SN74LVC32APWR</p> 
<p>SN74LVC245APWR</p> 	<p>SN74LVC2G02DCTR SN74LVC3G04DCTR</p> 	<p>SN74LVC2G125DCUR TK15420M μPC4570G2</p> 	<p>TA1318AF</p> 
<p>TC4013BP</p> 	<p>TC74HC4052AF TC74VHC153FT</p> 	<p>TC74VHCU04FT</p> 	<p>TLP421</p> 
<p>W9816G6CH-7</p> 	<p>YAC523-EVR2</p> 	<p>YAC526-EZE2</p> 	<p>YSS930B-SZ</p> 

RX-V1700/DSP-AX1700

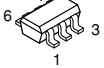
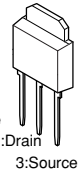
• Diodes

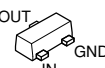
<p>1N4002S 1SS133,176 HZS242TD MTZJ10B MTZJ5.1C MTZJ6.8B</p> 		<p>1SS355 1SS380 MA8030-L MA-8039-H MA8043-L MA8047 MA8047-L MA8051-M MA8062-M MA8068-M MA8075-M MA8130-M</p> <p>MA8240-M MA8300-L RB051L-40 RB501V-40 RB551V-30 UDZS5.6BTE-17</p> 	
<p>D15XB20 RS1503M</p> 	<p>D2SBA20</p> 	<p>D4SBS4-4101</p> 	<p>RLS245</p> 
<p>DB105</p> 			

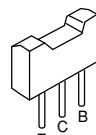
• Transistors

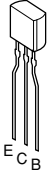
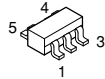
<p>2SA949 2SC1815 2SC2229 2SC2878</p> 	<p>2SA2168 2SC5291</p> 	<p>2SB1257 2SB1274 2SC3852 2SD2014</p> 	<p>A2151/C6011</p> 	<p>μPA672T-T1-A</p> <p>1. Source 1 (S1) 2. Gate 1 (G1) 3. Drain 2 (D2) 4. Source 2 (S2) 5. Gate 2 (G2) 6. Drain 1 (D1)</p> 	<p>2SK3850</p> <p>4:Drain 1:Gate 2:Drain 3:Source</p> 
<p>2SA1036KT146 2SA1037K 2SA1576A 2SC2412K 2SC3326 2SC3878K 2SC3906K 2SC4081 2SD1938F</p> 	<p>2SK208 5HP01C-TB-E</p> 	<p>DTA114EKA DTA144EKA</p> 	<p>KRA102S-RTK/P KRA104S-RTK KRC102S-RTK KRC104S-RTK</p> 	<p>KTA1504S KTA1517S KTC3875S KTC3911S</p> <p>COLLECTOR EMITTER BASE</p> 	<p>2SA1708 2SC4488</p> 
<p>3LN01C-TB-E</p> 	<p>2SD1915F</p> 	<p>HN4C06J</p>  <p>1. BASE 1 (B1) 2. EMITTER (E) 3. BASE 2 (B2) 4. COLLECTOR 2 (C2) 5. COLLECTOR 1 (G2)</p>			

DSP

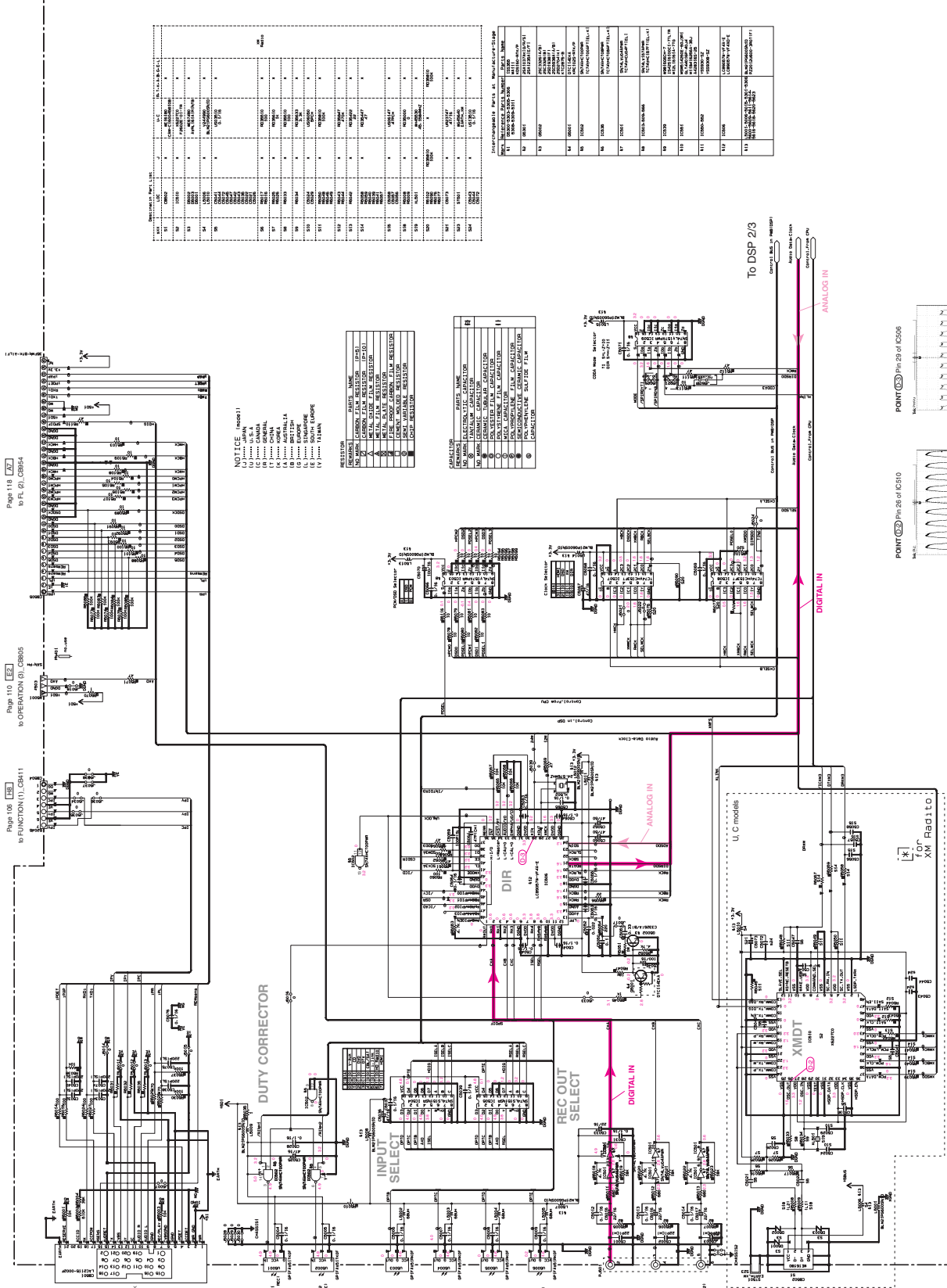

Page 108 [B] to FUNCTION (1)_CH11

Page 110 [E] to OPERATION (3)_CB05

Page 118 [Z] to FL (2)_CB04

NOTICE (重要!!)
 J JAPAN
 C CANADA
 T TAIWAN
 F FRANCE
 I ITALY
 S SWITZERLAND
 G GERMANY
 U U.S.A.
 L LONDON
 B BOMBAY
 M MUMBAI
 H HONG KONG
 K KUALA LUMPUR
 S SINGAPORE
 O OSAKA
 P PHILIPPINES
 T TOKYO
 V VIETNAM

RESISTOR	VALUE	UNIT	REMARKS
R1	10K	Ω	RESISTOR
R2	100K	Ω	RESISTOR
R3	1K	Ω	RESISTOR
R4	100Ω	Ω	RESISTOR
R5	10K	Ω	RESISTOR
R6	100K	Ω	RESISTOR
R7	1K	Ω	RESISTOR
R8	100Ω	Ω	RESISTOR
R9	10K	Ω	RESISTOR
R10	100K	Ω	RESISTOR
R11	1K	Ω	RESISTOR
R12	100Ω	Ω	RESISTOR
R13	10K	Ω	RESISTOR
R14	100K	Ω	RESISTOR
R15	1K	Ω	RESISTOR
R16	100Ω	Ω	RESISTOR
R17	10K	Ω	RESISTOR
R18	100K	Ω	RESISTOR
R19	1K	Ω	RESISTOR
R20	100Ω	Ω	RESISTOR
R21	10K	Ω	RESISTOR
R22	100K	Ω	RESISTOR
R23	1K	Ω	RESISTOR
R24	100Ω	Ω	RESISTOR
R25	10K	Ω	RESISTOR
R26	100K	Ω	RESISTOR
R27	1K	Ω	RESISTOR
R28	100Ω	Ω	RESISTOR
R29	10K	Ω	RESISTOR
R30	100K	Ω	RESISTOR
R31	1K	Ω	RESISTOR
R32	100Ω	Ω	RESISTOR
R33	10K	Ω	RESISTOR
R34	100K	Ω	RESISTOR
R35	1K	Ω	RESISTOR
R36	100Ω	Ω	RESISTOR
R37	10K	Ω	RESISTOR
R38	100K	Ω	RESISTOR
R39	1K	Ω	RESISTOR
R40	100Ω	Ω	RESISTOR
R41	10K	Ω	RESISTOR
R42	100K	Ω	RESISTOR
R43	1K	Ω	RESISTOR
R44	100Ω	Ω	RESISTOR
R45	10K	Ω	RESISTOR
R46	100K	Ω	RESISTOR
R47	1K	Ω	RESISTOR
R48	100Ω	Ω	RESISTOR
R49	10K	Ω	RESISTOR
R50	100K	Ω	RESISTOR
R51	1K	Ω	RESISTOR
R52	100Ω	Ω	RESISTOR
R53	10K	Ω	RESISTOR
R54	100K	Ω	RESISTOR
R55	1K	Ω	RESISTOR
R56	100Ω	Ω	RESISTOR
R57	10K	Ω	RESISTOR
R58	100K	Ω	RESISTOR
R59	1K	Ω	RESISTOR
R60	100Ω	Ω	RESISTOR
R61	10K	Ω	RESISTOR
R62	100K	Ω	RESISTOR
R63	1K	Ω	RESISTOR
R64	100Ω	Ω	RESISTOR
R65	10K	Ω	RESISTOR
R66	100K	Ω	RESISTOR
R67	1K	Ω	RESISTOR
R68	100Ω	Ω	RESISTOR
R69	10K	Ω	RESISTOR
R70	100K	Ω	RESISTOR
R71	1K	Ω	RESISTOR
R72	100Ω	Ω	RESISTOR
R73	10K	Ω	RESISTOR
R74	100K	Ω	RESISTOR
R75	1K	Ω	RESISTOR
R76	100Ω	Ω	RESISTOR
R77	10K	Ω	RESISTOR
R78	100K	Ω	RESISTOR
R79	1K	Ω	RESISTOR
R80	100Ω	Ω	RESISTOR
R81	10K	Ω	RESISTOR
R82	100K	Ω	RESISTOR
R83	1K	Ω	RESISTOR
R84	100Ω	Ω	RESISTOR
R85	10K	Ω	RESISTOR
R86	100K	Ω	RESISTOR
R87	1K	Ω	RESISTOR
R88	100Ω	Ω	RESISTOR
R89	10K	Ω	RESISTOR
R90	100K	Ω	RESISTOR
R91	1K	Ω	RESISTOR
R92	100Ω	Ω	RESISTOR
R93	10K	Ω	RESISTOR
R94	100K	Ω	RESISTOR
R95	1K	Ω	RESISTOR
R96	100Ω	Ω	RESISTOR
R97	10K	Ω	RESISTOR
R98	100K	Ω	RESISTOR
R99	1K	Ω	RESISTOR
R100	100Ω	Ω	RESISTOR

RESISTOR	VALUE	UNIT	REMARKS
R1	10K	Ω	RESISTOR
R2	100K	Ω	RESISTOR
R3	1K	Ω	RESISTOR
R4	100Ω	Ω	RESISTOR
R5	10K	Ω	RESISTOR
R6	100K	Ω	RESISTOR
R7	1K	Ω	RESISTOR
R8	100Ω	Ω	RESISTOR
R9	10K	Ω	RESISTOR
R10	100K	Ω	RESISTOR
R11	1K	Ω	RESISTOR
R12	100Ω	Ω	RESISTOR
R13	10K	Ω	RESISTOR
R14	100K	Ω	RESISTOR
R15	1K	Ω	RESISTOR
R16	100Ω	Ω	RESISTOR
R17	10K	Ω	RESISTOR
R18	100K	Ω	RESISTOR
R19	1K	Ω	RESISTOR
R20	100Ω	Ω	RESISTOR
R21	10K	Ω	RESISTOR
R22	100K	Ω	RESISTOR
R23	1K	Ω	RESISTOR
R24	100Ω	Ω	RESISTOR
R25	10K	Ω	RESISTOR
R26	100K	Ω	RESISTOR
R27	1K	Ω	RESISTOR
R28	100Ω	Ω	RESISTOR
R29	10K	Ω	RESISTOR
R30	100K	Ω	RESISTOR
R31	1K	Ω	RESISTOR
R32	100Ω	Ω	RESISTOR
R33	10K	Ω	RESISTOR
R34	100K	Ω	RESISTOR
R35	1K	Ω	RESISTOR
R36	100Ω	Ω	RESISTOR
R37	10K	Ω	RESISTOR
R38	100K	Ω	RESISTOR
R39	1K	Ω	RESISTOR
R40	100Ω	Ω	RESISTOR
R41	10K	Ω	RESISTOR
R42	100K	Ω	RESISTOR
R43	1K	Ω	RESISTOR
R44	100Ω	Ω	RESISTOR
R45	10K	Ω	RESISTOR
R46	100K	Ω	RESISTOR
R47	1K	Ω	RESISTOR
R48	100Ω	Ω	RESISTOR
R49	10K	Ω	RESISTOR
R50	100K	Ω	RESISTOR
R51	1K	Ω	RESISTOR
R52	100Ω	Ω	RESISTOR
R53	10K	Ω	RESISTOR
R54	100K	Ω	RESISTOR
R55	1K	Ω	RESISTOR
R56	100Ω	Ω	RESISTOR
R57	10K	Ω	RESISTOR
R58	100K	Ω	RESISTOR
R59	1K	Ω	RESISTOR
R60	100Ω	Ω	RESISTOR
R61	10K	Ω	RESISTOR
R62	100K	Ω	RESISTOR
R63	1K	Ω	RESISTOR
R64	100Ω	Ω	RESISTOR
R65	10K	Ω	RESISTOR
R66	100K	Ω	RESISTOR
R67	1K	Ω	RESISTOR
R68	100Ω	Ω	RESISTOR
R69	10K	Ω	RESISTOR
R70	100K	Ω	RESISTOR
R71	1K	Ω	RESISTOR
R72	100Ω	Ω	RESISTOR
R73	10K	Ω	RESISTOR
R74	100K	Ω	RESISTOR
R75	1K	Ω	RESISTOR
R76	100Ω	Ω	RESISTOR
R77	10K	Ω	RESISTOR
R78	100K	Ω	RESISTOR
R79	1K	Ω	RESISTOR
R80	100Ω	Ω	RESISTOR
R81	10K	Ω	RESISTOR
R82	100K	Ω	RESISTOR
R83	1K	Ω	RESISTOR
R84	100Ω	Ω	RESISTOR
R85	10K	Ω	RESISTOR
R86	100K	Ω	RESISTOR
R87	1K	Ω	RESISTOR
R88	100Ω	Ω	RESISTOR
R89	10K	Ω	RESISTOR
R90	100K	Ω	RESISTOR
R91	1K	Ω	RESISTOR
R92	100Ω	Ω	RESISTOR
R93	10K	Ω	RESISTOR
R94	100K	Ω	RESISTOR
R95	1K	Ω	RESISTOR
R96	100Ω	Ω	RESISTOR
R97	10K	Ω	RESISTOR
R98	100K	Ω	RESISTOR
R99	1K	Ω	RESISTOR
R100	100Ω	Ω	RESISTOR

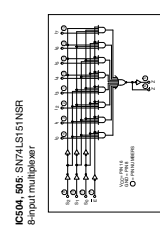
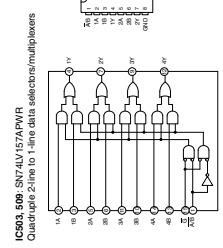
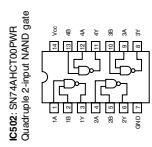
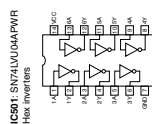

IC505: L638057VFALE
Digital audio interface transceiver

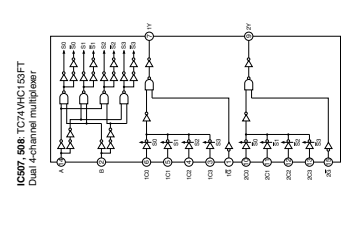

IC508: TC74HC150FT
Dual 4-channel multiplexer

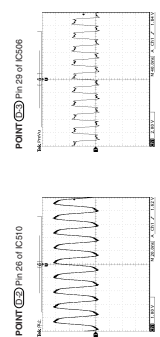

* All voltages are measured with a 10MΩ/1V DC electronic voltmeter.
 * Components having special characteristics are marked with an asterisk (*), and must be replaced with the same type.
 * Schematic diagram is subject to change without notice.
 ● 電圧は、内部抵抗10MΩの電圧計で測定したものです。
 ● *印のある部品は、特殊性能部品を示しています。部品の交換が必須な場合があります。
 ● 本回路図は標準回路図です。改訂のため予告なく変更することがあります。

NOTICE (重要)!

- 1. Component markings are marked with a 10MVA DC electronic voltmeter.
2. Component markings are marked with a 10MVA DC electronic voltmeter.
3. Component markings are marked with a 10MVA DC electronic voltmeter.

Table with 2 columns: RESISTOR and CAPACITOR. Columns include PARTS NAME, VALUE, and CODE.



IC532: 532: SN74ACT02BDCR 2-input positive-AND gate



IC531: 531: SN74ACT02BDCR 2-input positive-AND gate



IC533: 533: SN74ACT01BDCR Single 2-input positive-OR gate

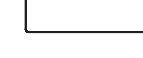

IC535: 535: SN74ACT08PW Quad 2-input positive-AND gates



IC536: 536: SN74ALS245PVE Coil bus transceiver with 3-state outputs



IC537: 537: SN74ALS02BDCR 2-input positive-AND gate



IC538: 538: WB81626CH-7 512K x 2 banks x 16 bit SDRAM



IC542: 542: RS120421A-TR-F Low voltage detector with output delay

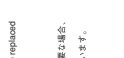

IC541: 541: NUM285DL1-25 Low dropout voltage regulator

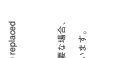

IC544: 544: NUM285DL1-33 Low dropout voltage regulator



IC531, IC532: 2-input positive-AND gate



IC535: Quad 2-input positive-AND gates



IC536: Coil bus transceiver with 3-state outputs



IC537: 2-input positive-AND gate



IC538: 512K x 2 banks x 16 bit SDRAM

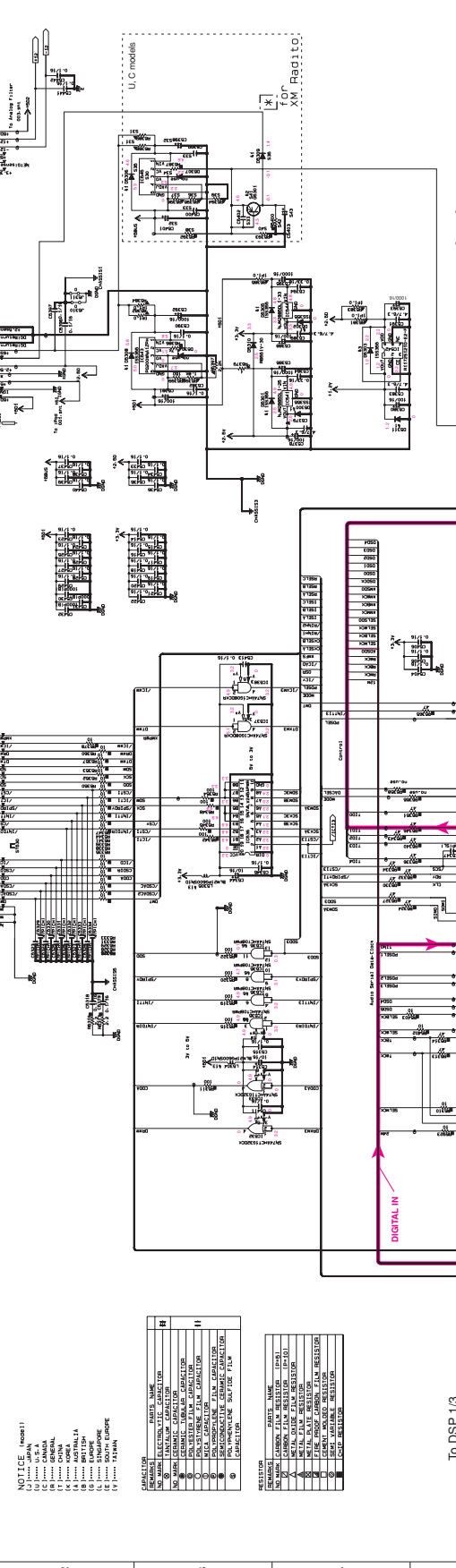

Table with columns: PARTS NAME, VALUE, and CODE. Lists various electronic components used in the system.

Table with columns: PARTS NAME, VALUE, and CODE. Lists various electronic components used in the system.

Table with columns: PARTS NAME, VALUE, and CODE. Lists various electronic components used in the system.

Table with columns: PARTS NAME, VALUE, and CODE. Lists various electronic components used in the system.

Table with columns: PARTS NAME, VALUE, and CODE. Lists various electronic components used in the system.

Table with columns: PARTS NAME, VALUE, and CODE. Lists various electronic components used in the system.

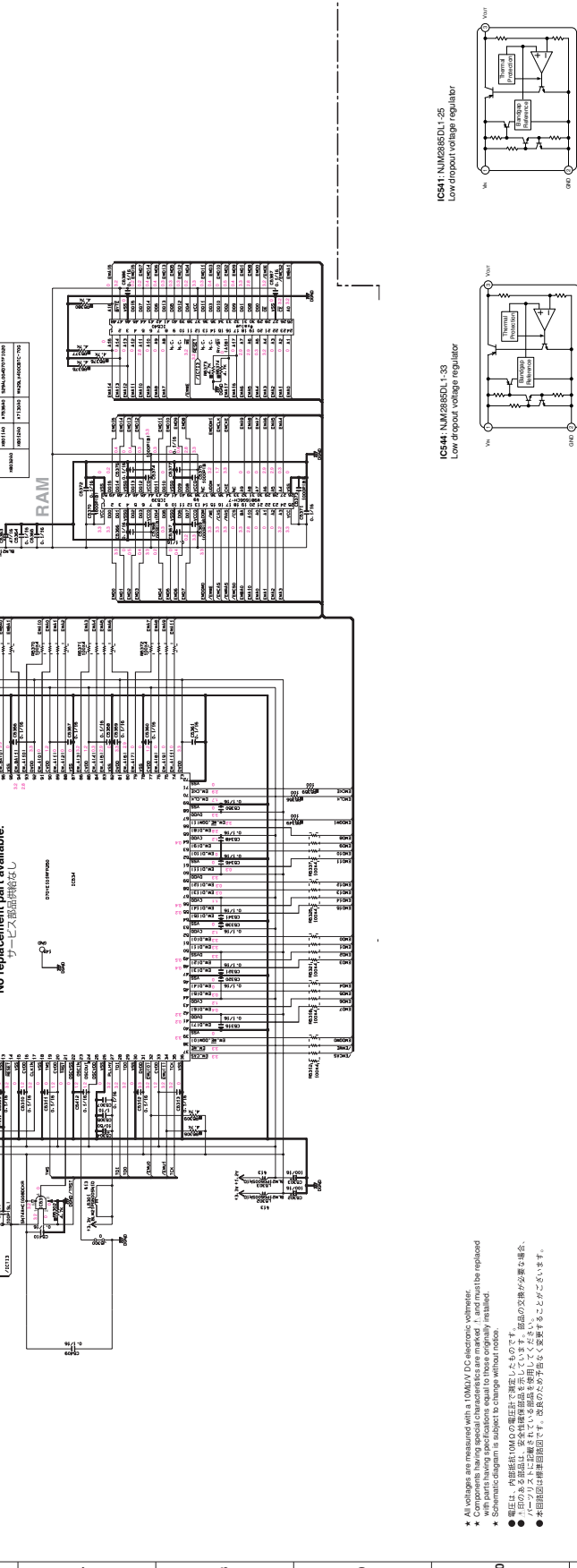

All voltages are measured with a 10MVA DC electronic voltmeter. Component markings are marked with a 10MVA DC electronic voltmeter. Schematic diagram is subject to change without notice.

電圧は、10MVA DC電子電圧計で測定したものです。部品には、10MVA DC電子電圧計で測定した部品番号が記載されています。回路図は、無断で変更することはありません。

IC590: 562.YSS9005-SZ
DSP

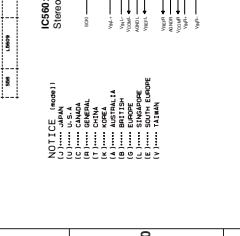
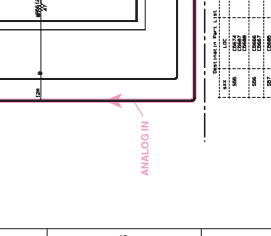
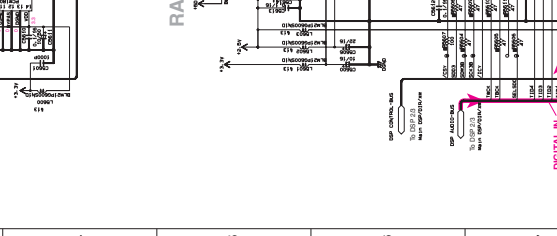
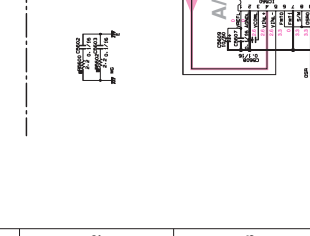
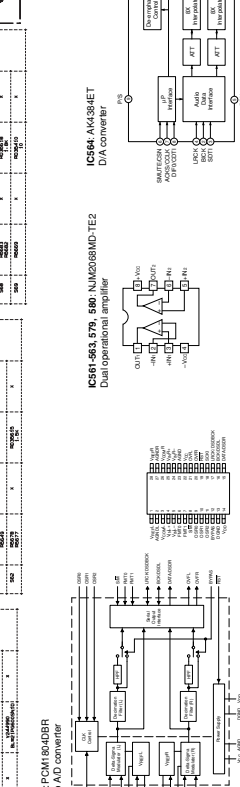
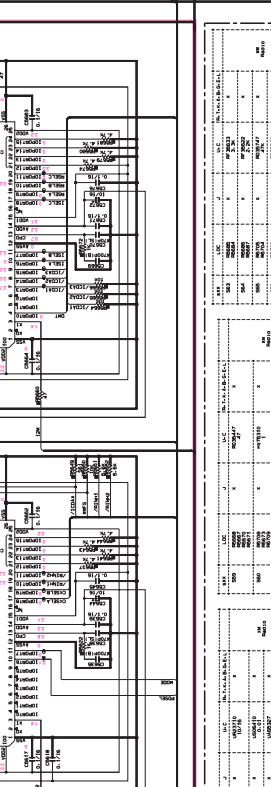
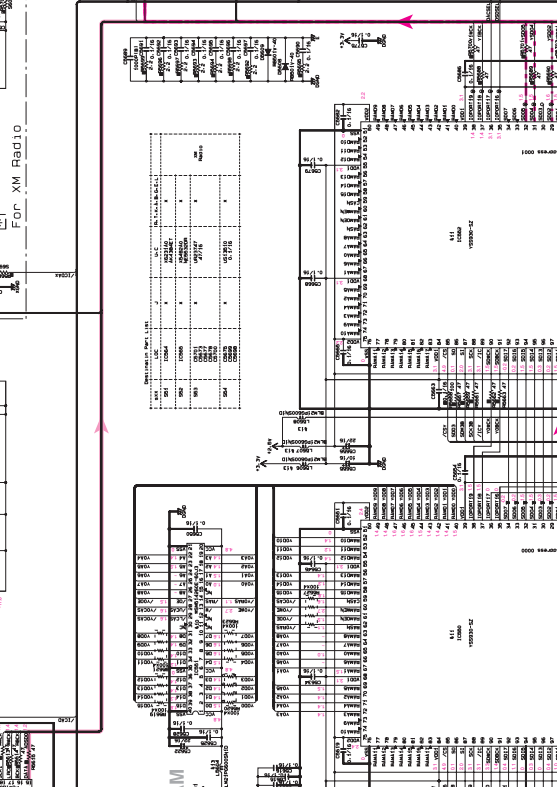
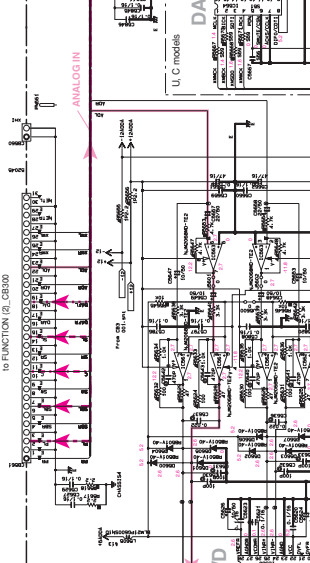
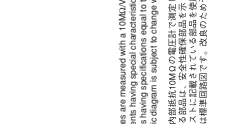
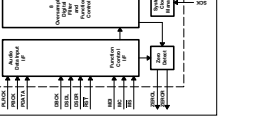
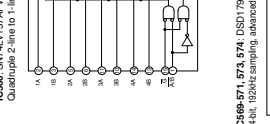
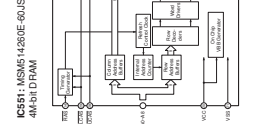
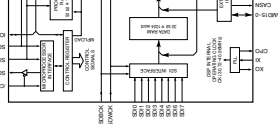
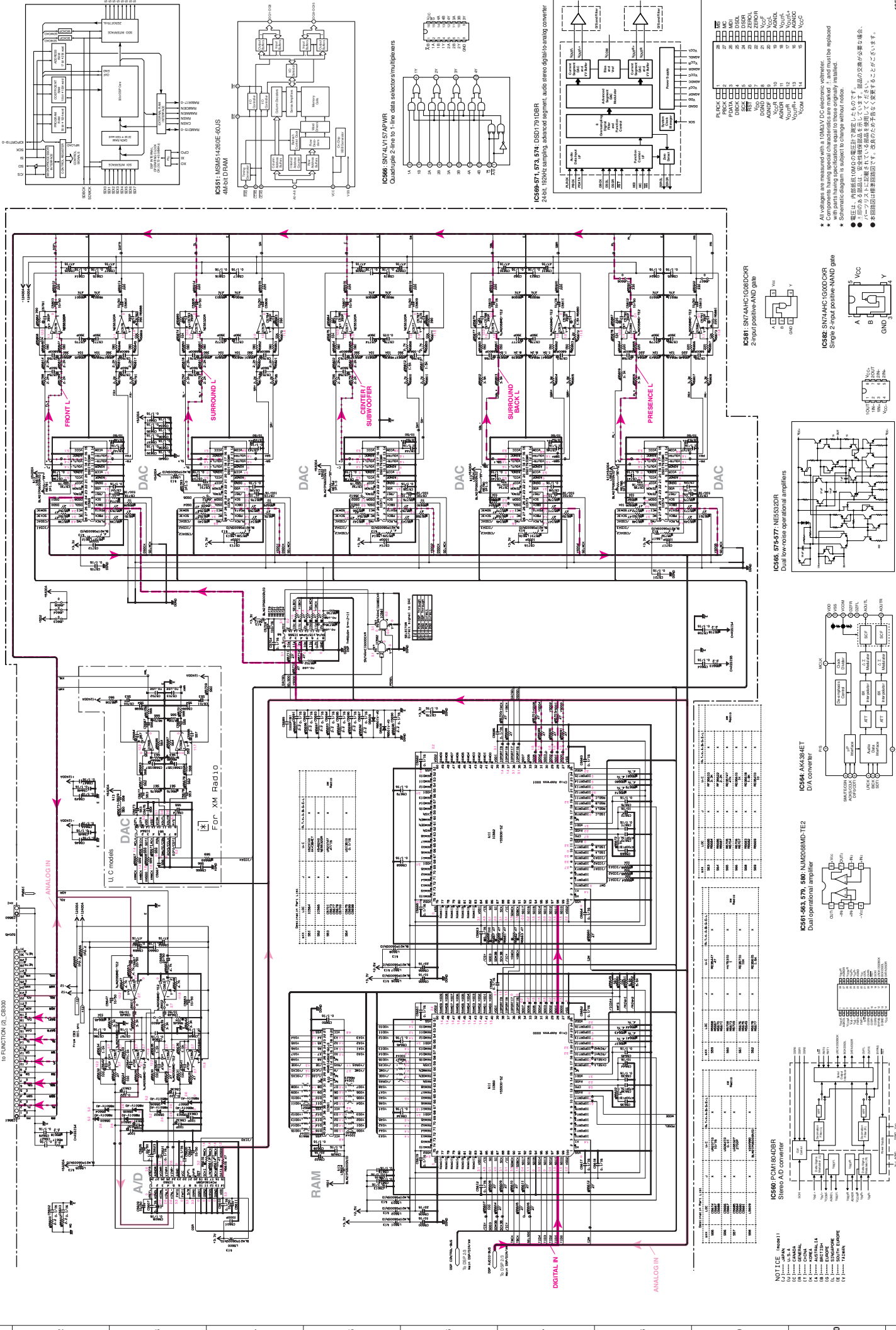

All voltages are measured with a 10M Ω DC electronic voltmeter.
 * Components having special characteristics are marked with a special symbol.
 * Schematic diagram is subject to change without notice.
 ● 電圧は、内部抵抗10M Ω の電圧計で測定したものです。
 * 特殊な特性を示す部品は、特殊な記号を付しています。
 ● 本回路図は仕様図面です。変更の恐れがあります。

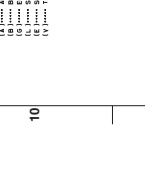
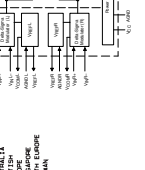
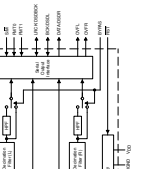
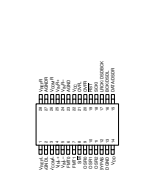
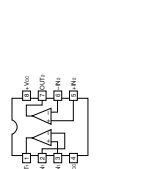
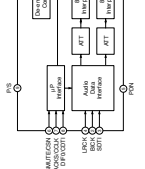
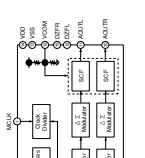
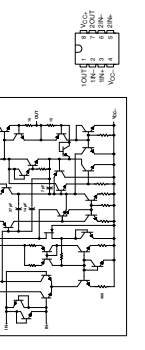
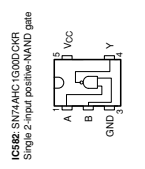

FUNCTION 1/4

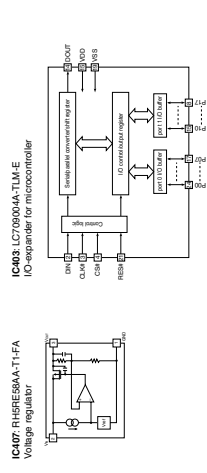
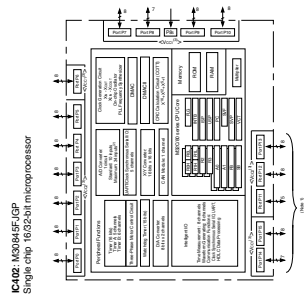
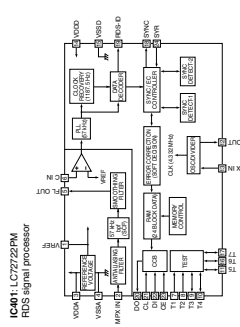
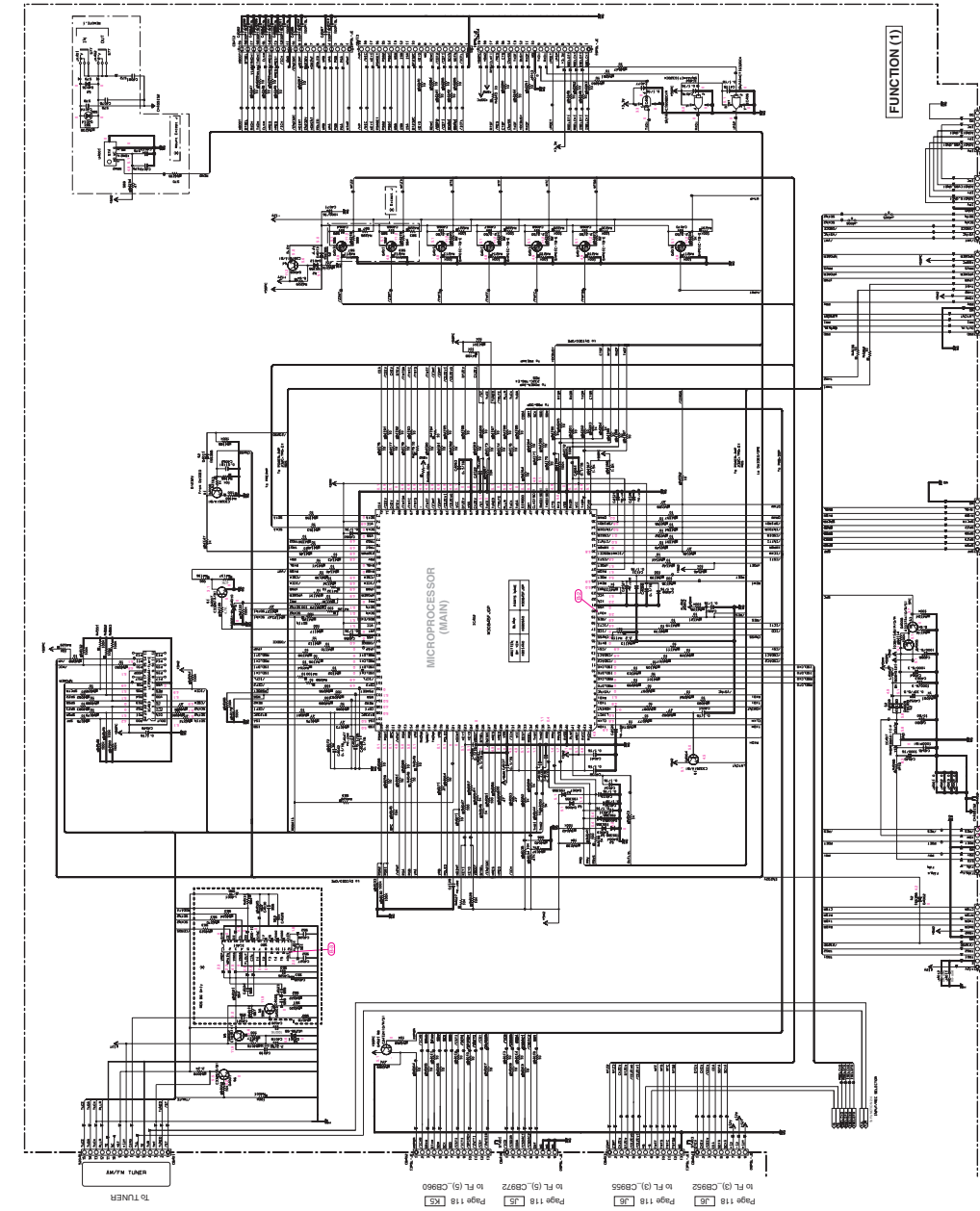

MAIN IC LIST (Sheet 1)

IC No.	IC Name	IC Type
IC401	LC7229PM	RDS signal processor
IC402	M30845F-GP	Single chip 16/32-bit microprocessor
IC404, IC405, IC406	SN74AHCT1632DCKR	Single 2-input positive-OR gate
IC405	SN74AHC1G08BCKR	2-input positive-AND gate
IC407	RH8950A-T1-FA	Voltage regulator
IC408	LC79900A-TLM-E	IO-expander for microcontroller

Page 118 [CA] to FL (2), CB958

Page 118 [EA] to FL (2), CB962

Page 118 [FA] to FL (2), CB969

Page 114 [GA] to A-VIDEO, CB203 to D.SP., CB504

Page 112 [GZ] to POWER (3), W9

Page 112 [K5] to FL (6), W9501

Page 112 [K6] to POWER (3), W9

Page 112 [L2] to A-VIDEO, CB203 to D.SP., CB504

Page 112 [L7] to POWER (3), CB18

Page 114 [L8] to A-VIDEO, CB203 to D.SP., CB504

Page 112 [L9] to POWER (3), CB18

FUNCTIONAL BLOCK DIAGRAM showing various functional blocks like VIDEO, AUDIO, and CONTROL.

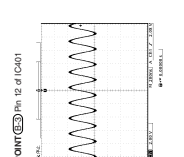
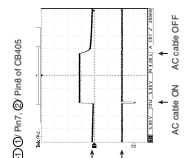
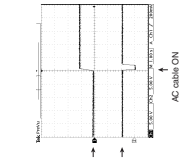

* All voltages are measured with a 10M Ω DC electronic voltmeter.
 * Components having special characteristics are marked with an asterisk (*), and must be replaced with the same type.
 * Schematic diagram is subject to change without notice.
 ● 電圧は、作動状態VMOの電圧計で測定したものです。 抵抗の交換が正確な場合、
 ● 1印のある部品は、安全検査結果を示しています。 部品の交換が正確な場合、
 ● 1印のない部品は、安全検査結果を示していません。 部品の交換が正確な場合、
 ● 各部品は保証書に記載されています。 交換が必要な場合は、必ず保証書に記載の部品番号を確認してください。

FUNCTION 3/4

FUNCTION (2)

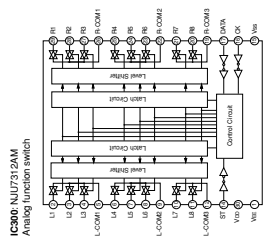
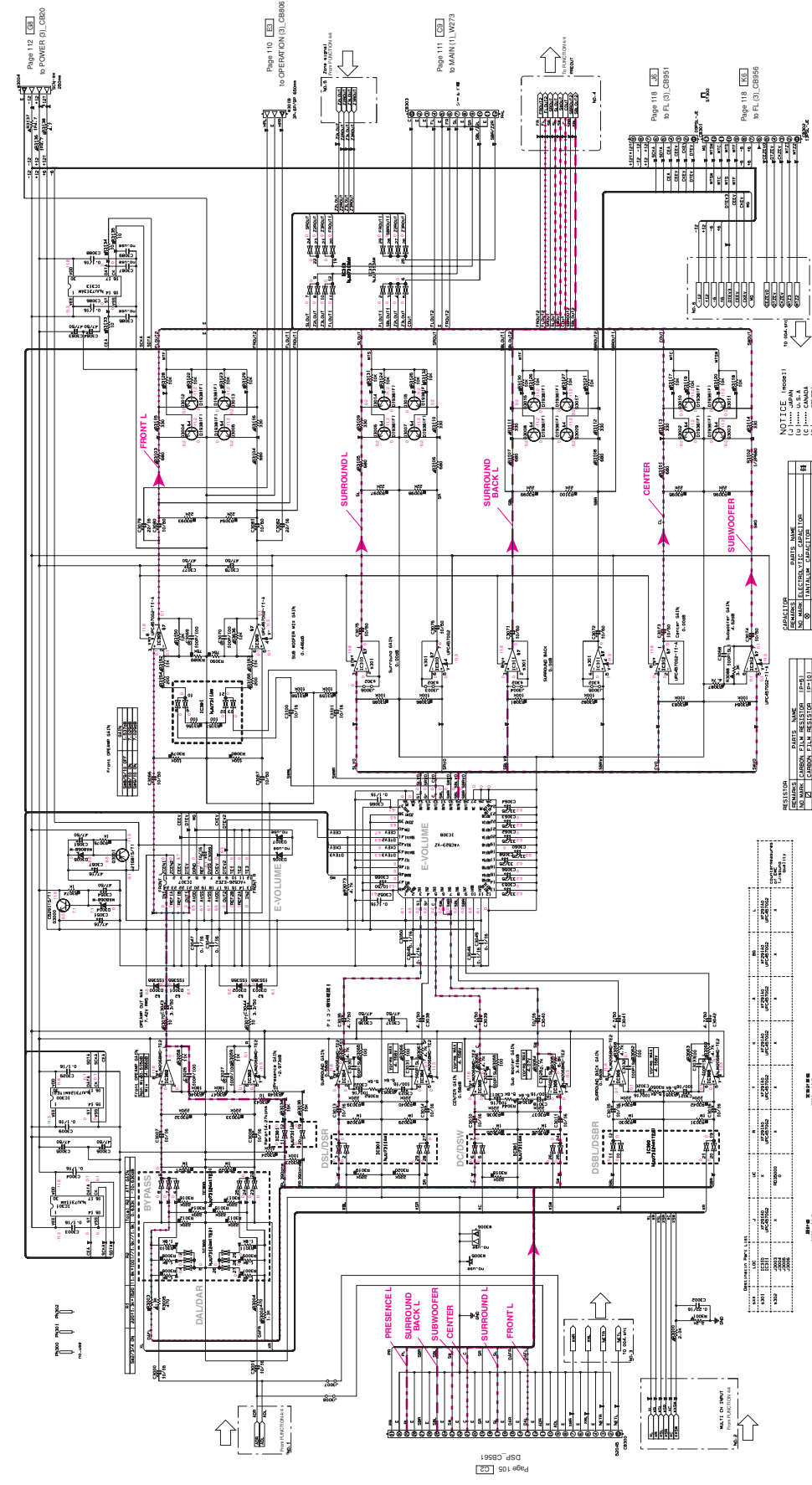

IC800 NUJ7312AM Analog function switch

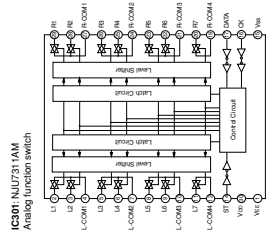

IC801 NUJ7311AM Analog function switch

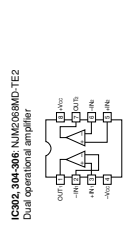

IC802 30A306 NUAC089MD-TE2 Dual operational amplifier

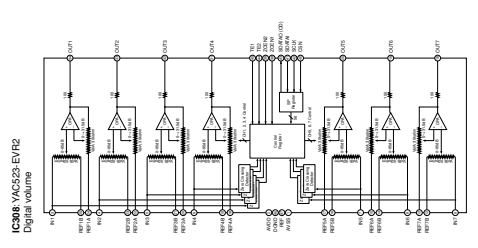

IC803 YAC520-EV2R Digital volume

NOTICE

IC807 YAC586-E2E2 2ch High gain digital volume LSI

IC809-312-μFC457032 Dual operational amplifier

REGULATOR

CHARACTER	DATA NAME	VALUE
1	RESISTOR	100Ω
2	RESISTOR	100Ω
3	RESISTOR	100Ω
4	RESISTOR	100Ω
5	RESISTOR	100Ω
6	RESISTOR	100Ω
7	RESISTOR	100Ω
8	RESISTOR	100Ω
9	RESISTOR	100Ω
10	RESISTOR	100Ω
11	RESISTOR	100Ω
12	RESISTOR	100Ω
13	RESISTOR	100Ω
14	RESISTOR	100Ω
15	RESISTOR	100Ω
16	RESISTOR	100Ω
17	RESISTOR	100Ω
18	RESISTOR	100Ω
19	RESISTOR	100Ω
20	RESISTOR	100Ω
21	RESISTOR	100Ω
22	RESISTOR	100Ω
23	RESISTOR	100Ω
24	RESISTOR	100Ω
25	RESISTOR	100Ω
26	RESISTOR	100Ω
27	RESISTOR	100Ω
28	RESISTOR	100Ω
29	RESISTOR	100Ω
30	RESISTOR	100Ω
31	RESISTOR	100Ω
32	RESISTOR	100Ω
33	RESISTOR	100Ω
34	RESISTOR	100Ω
35	RESISTOR	100Ω
36	RESISTOR	100Ω
37	RESISTOR	100Ω
38	RESISTOR	100Ω
39	RESISTOR	100Ω
40	RESISTOR	100Ω
41	RESISTOR	100Ω
42	RESISTOR	100Ω
43	RESISTOR	100Ω
44	RESISTOR	100Ω
45	RESISTOR	100Ω
46	RESISTOR	100Ω
47	RESISTOR	100Ω
48	RESISTOR	100Ω
49	RESISTOR	100Ω
50	RESISTOR	100Ω

NOTICE

IC807 YAC586-E2E2 2ch High gain digital volume LSI

IC809-312-μFC457032 Dual operational amplifier

REGULATOR

CHARACTER	DATA NAME	VALUE
1	RESISTOR	100Ω
2	RESISTOR	100Ω
3	RESISTOR	100Ω
4	RESISTOR	100Ω
5	RESISTOR	100Ω
6	RESISTOR	100Ω
7	RESISTOR	100Ω
8	RESISTOR	100Ω
9	RESISTOR	100Ω
10	RESISTOR	100Ω
11	RESISTOR	100Ω
12	RESISTOR	100Ω
13	RESISTOR	100Ω
14	RESISTOR	100Ω
15	RESISTOR	100Ω
16	RESISTOR	100Ω
17	RESISTOR	100Ω
18	RESISTOR	100Ω
19	RESISTOR	100Ω
20	RESISTOR	100Ω
21	RESISTOR	100Ω
22	RESISTOR	100Ω
23	RESISTOR	100Ω
24	RESISTOR	100Ω
25	RESISTOR	100Ω
26	RESISTOR	100Ω
27	RESISTOR	100Ω
28	RESISTOR	100Ω
29	RESISTOR	100Ω
30	RESISTOR	100Ω
31	RESISTOR	100Ω
32	RESISTOR	100Ω
33	RESISTOR	100Ω
34	RESISTOR	100Ω
35	RESISTOR	100Ω
36	RESISTOR	100Ω
37	RESISTOR	100Ω
38	RESISTOR	100Ω
39	RESISTOR	100Ω
40	RESISTOR	100Ω
41	RESISTOR	100Ω
42	RESISTOR	100Ω
43	RESISTOR	100Ω
44	RESISTOR	100Ω
45	RESISTOR	100Ω
46	RESISTOR	100Ω
47	RESISTOR	100Ω
48	RESISTOR	100Ω
49	RESISTOR	100Ω
50	RESISTOR	100Ω

NOTICE

IC807 YAC586-E2E2 2ch High gain digital volume LSI

IC809-312-μFC457032 Dual operational amplifier

REGULATOR

CHARACTER	DATA NAME	VALUE
1	RESISTOR	100Ω
2	RESISTOR	100Ω
3	RESISTOR	100Ω
4	RESISTOR	100Ω
5	RESISTOR	100Ω
6	RESISTOR	100Ω
7	RESISTOR	100Ω
8	RESISTOR	100Ω
9	RESISTOR	100Ω
10	RESISTOR	100Ω
11	RESISTOR	100Ω
12	RESISTOR	100Ω
13	RESISTOR	100Ω
14	RESISTOR	100Ω
15	RESISTOR	100Ω
16	RESISTOR	100Ω
17	RESISTOR	100Ω
18	RESISTOR	100Ω
19	RESISTOR	100Ω
20	RESISTOR	100Ω
21	RESISTOR	100Ω
22	RESISTOR	100Ω
23	RESISTOR	100Ω
24	RESISTOR	100Ω
25	RESISTOR	100Ω
26	RESISTOR	100Ω
27	RESISTOR	100Ω
28	RESISTOR	100Ω
29	RESISTOR	100Ω
30	RESISTOR	100Ω
31	RESISTOR	100Ω
32	RESISTOR	100Ω
33	RESISTOR	100Ω
34	RESISTOR	100Ω
35	RESISTOR	100Ω
36	RESISTOR	100Ω
37	RESISTOR	100Ω
38	RESISTOR	100Ω
39	RESISTOR	100Ω
40	RESISTOR	100Ω
41	RESISTOR	100Ω
42	RESISTOR	100Ω
43	RESISTOR	100Ω
44	RESISTOR	100Ω
45	RESISTOR	100Ω
46	RESISTOR	100Ω
47	RESISTOR	100Ω
48	RESISTOR	100Ω
49	RESISTOR	100Ω
50	RESISTOR	100Ω

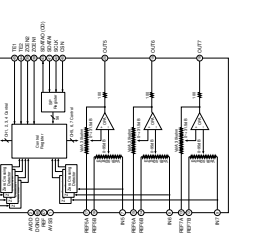

IC810 NUJ7312AM Analog function switch

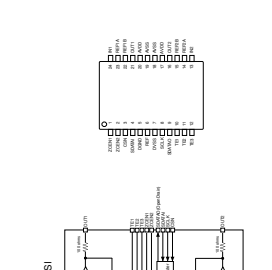

IC807 YAC586-E2E2 2ch High gain digital volume LSI

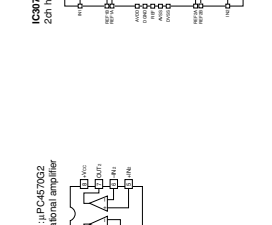

IC809-312-μFC457032 Dual operational amplifier

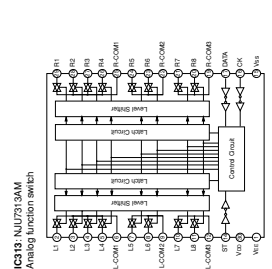

IC810 NUJ7312AM Analog function switch

* All voltages are measured with a 10MΩ DC electronic voltmeter.
 * Components having special characteristics are marked with a star and must be replaced.
 * Schematic diagram is subject to change without notice.
 ● 電圧は、10MΩ DC電圧計で測定したものです。
 ● 特別な特性を示す部品は、星印を付して表示されています。部品の交換が厳禁な場合があります。
 ● 回路図は、予告なく変更される場合があります。

Page 110 [SE] to OPERATION ③, CR806

Page 118 [SE] to FL (2), CR807

FUNCTION (2)

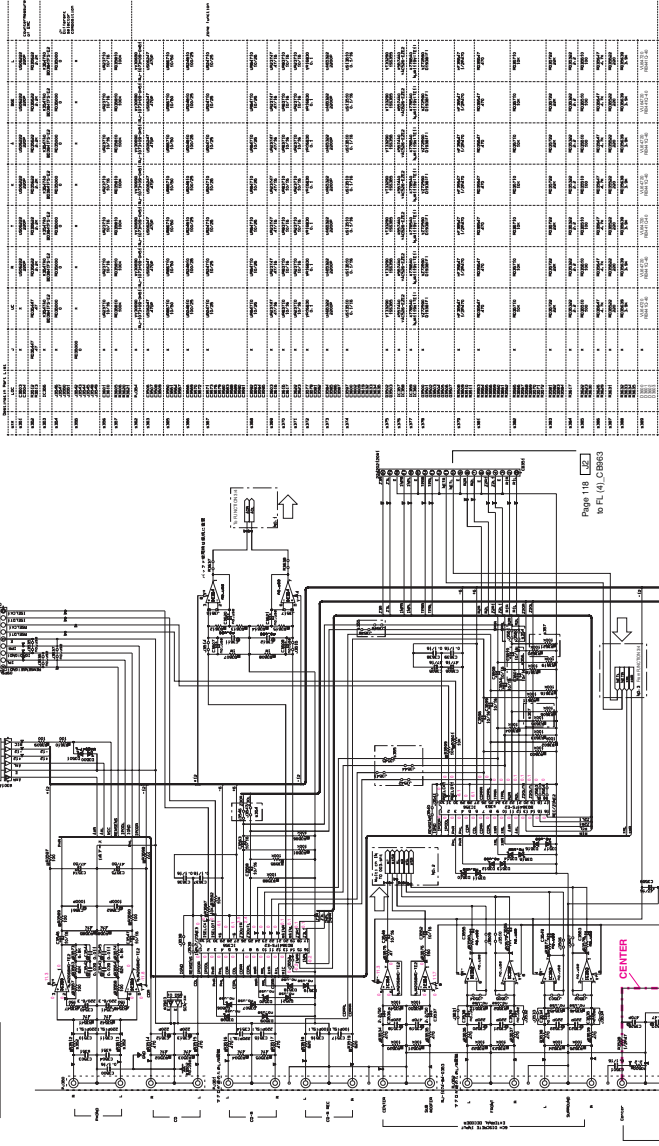
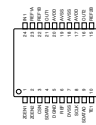
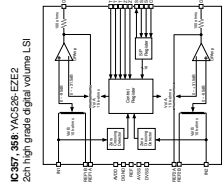
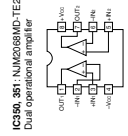
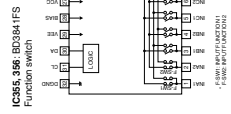

Fig. 4-1, CR805

Table with multiple columns and rows, likely a pinout or component specification table. Headers include IC No., Pin No., and Pin Name.



NOTICE (Cont.)

- REVISION: 1. Pin Name, Pin No., Pin Function, Pin Symbol, Pin Color, Pin Marking, Pin Drawing, Pin Location, Pin Detail, Pin Dimension, Pin Material, Pin Finish, Pin Test, Pin Storage, Pin Shipping, Pin Handling, Pin Disposal.

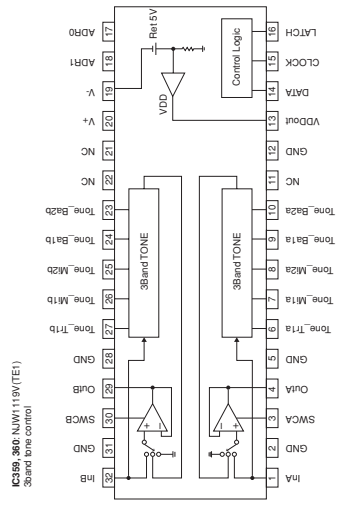

PreAmp (2)

All voltages are measured with a 10MΩ/V DC electronic voltmeter. Components having special characteristics are marked. Schematic diagram is subject to change without notice.

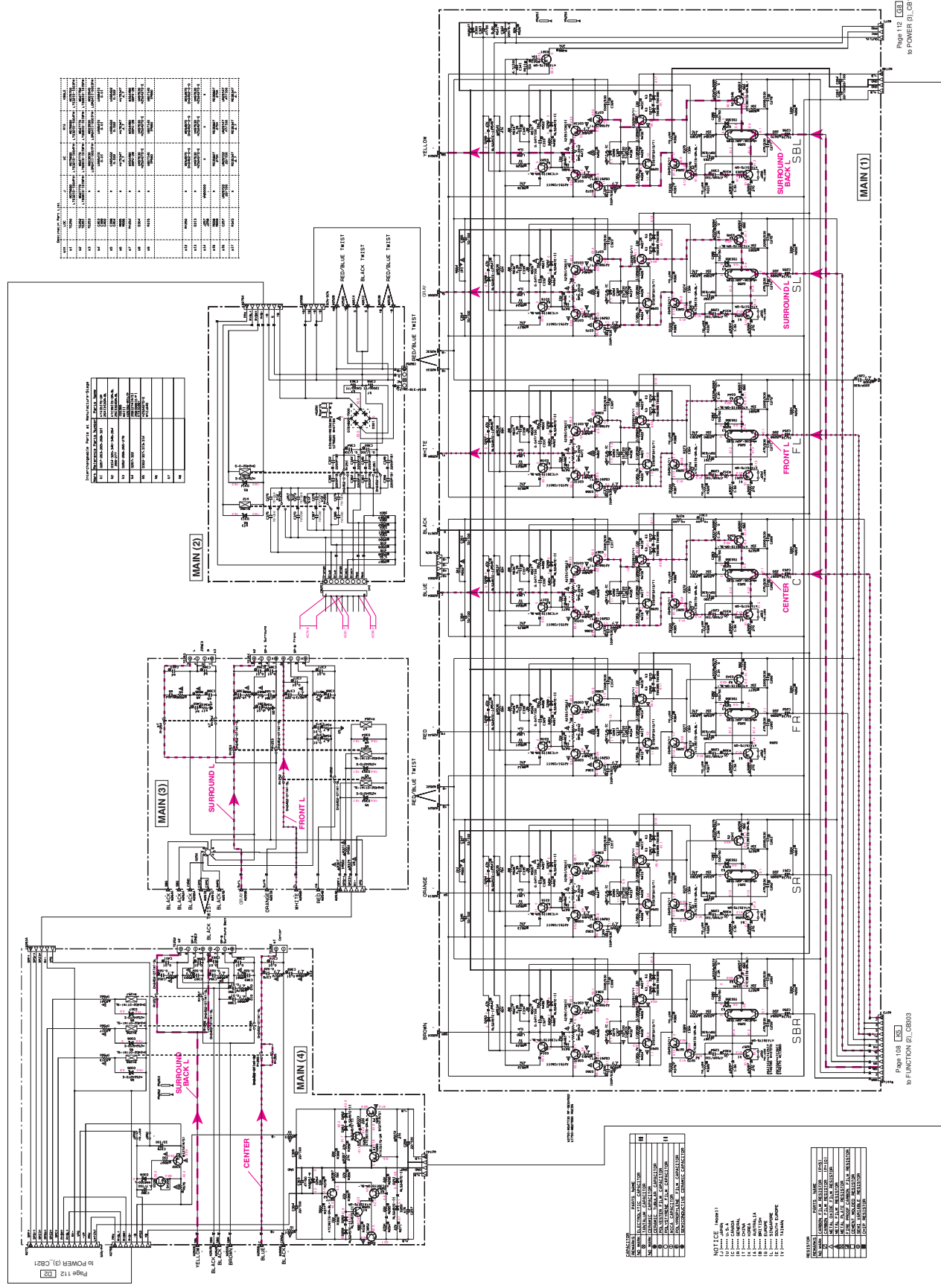

REPAIR PARTS LIST

QTY	PART NO.	DESCRIPTION
1	1000000000	RECEIVER
1	1000000001	AMPLIFIER
1	1000000002	DEMODULATOR
1	1000000003	VIDEO PROCESSOR
1	1000000004	AUDIO PROCESSOR
1	1000000005	POWER SUPPLY
1	1000000006	REMOTE CONTROL
1	1000000007	OPERATING MANUAL
1	1000000008	WARRANTY CARD
1	1000000009	ACCESSORIES
1	1000000010	REPAIR PARTS LIST

COMPONENTS LIST

QTY	PART NO.	DESCRIPTION
1	1000000011	IC1
1	1000000012	IC2
1	1000000013	IC3
1	1000000014	IC4
1	1000000015	IC5
1	1000000016	IC6
1	1000000017	IC7
1	1000000018	IC8
1	1000000019	IC9
1	1000000020	IC10
1	1000000021	IC11
1	1000000022	IC12
1	1000000023	IC13
1	1000000024	IC14
1	1000000025	IC15
1	1000000026	IC16
1	1000000027	IC17
1	1000000028	IC18
1	1000000029	IC19
1	1000000030	IC20
1	1000000031	IC21
1	1000000032	IC22
1	1000000033	IC23
1	1000000034	IC24
1	1000000035	IC25
1	1000000036	IC26
1	1000000037	IC27
1	1000000038	IC28
1	1000000039	IC29
1	1000000040	IC30
1	1000000041	IC31
1	1000000042	IC32
1	1000000043	IC33
1	1000000044	IC34
1	1000000045	IC35
1	1000000046	IC36
1	1000000047	IC37
1	1000000048	IC38
1	1000000049	IC39
1	1000000050	IC40
1	1000000051	IC41
1	1000000052	IC42
1	1000000053	IC43
1	1000000054	IC44
1	1000000055	IC45
1	1000000056	IC46
1	1000000057	IC47
1	1000000058	IC48
1	1000000059	IC49
1	1000000060	IC50
1	1000000061	IC51
1	1000000062	IC52
1	1000000063	IC53
1	1000000064	IC54
1	1000000065	IC55
1	1000000066	IC56
1	1000000067	IC57
1	1000000068	IC58
1	1000000069	IC59
1	1000000070	IC60
1	1000000071	IC61
1	1000000072	IC62
1	1000000073	IC63
1	1000000074	IC64
1	1000000075	IC65
1	1000000076	IC66
1	1000000077	IC67
1	1000000078	IC68
1	1000000079	IC69
1	1000000080	IC70
1	1000000081	IC71
1	1000000082	IC72
1	1000000083	IC73
1	1000000084	IC74
1	1000000085	IC75
1	1000000086	IC76
1	1000000087	IC77
1	1000000088	IC78
1	1000000089	IC79
1	1000000090	IC80
1	1000000091	IC81
1	1000000092	IC82
1	1000000093	IC83
1	1000000094	IC84
1	1000000095	IC85
1	1000000096	IC86
1	1000000097	IC87
1	1000000098	IC88
1	1000000099	IC89
1	1000000100	IC90

NOTICE

1. All voltages are measured with a 10MΩ VDC electronic voltmeter.
 2. Components having special characteristics are marked with an asterisk (*), and must be replaced with the same type and manufacturer's part.
 3. Schematic diagram is subject to change without notice.

電圧は、内蔵抵抗10MΩの電圧計で測定したものです。
 *印のある部品は、特殊性能部品を示しています。部品の交換が必須な場合があります。
 *印の部品は、特殊性能部品です。交換が必要なく変更することがあります。

QTY	PART NO.	DESCRIPTION
1	1000000101	IC91
1	1000000102	IC92
1	1000000103	IC93
1	1000000104	IC94
1	1000000105	IC95
1	1000000106	IC96
1	1000000107	IC97
1	1000000108	IC98
1	1000000109	IC99
1	1000000110	IC100
1	1000000111	IC101
1	1000000112	IC102
1	1000000113	IC103
1	1000000114	IC104
1	1000000115	IC105
1	1000000116	IC106
1	1000000117	IC107
1	1000000118	IC108
1	1000000119	IC109
1	1000000120	IC110
1	1000000121	IC111
1	1000000122	IC112
1	1000000123	IC113
1	1000000124	IC114
1	1000000125	IC115
1	1000000126	IC116
1	1000000127	IC117
1	1000000128	IC118
1	1000000129	IC119
1	1000000130	IC120
1	1000000131	IC121
1	1000000132	IC122
1	1000000133	IC123
1	1000000134	IC124
1	1000000135	IC125
1	1000000136	IC126
1	1000000137	IC127
1	1000000138	IC128
1	1000000139	IC129
1	1000000140	IC130
1	1000000141	IC131
1	1000000142	IC132
1	1000000143	IC133
1	1000000144	IC134
1	1000000145	IC135
1	1000000146	IC136
1	1000000147	IC137
1	1000000148	IC138
1	1000000149	IC139
1	1000000150	IC140
1	1000000151	IC141
1	1000000152	IC142
1	1000000153	IC143
1	1000000154	IC144
1	1000000155	IC145
1	1000000156	IC146
1	1000000157	IC147
1	1000000158	IC148
1	1000000159	IC149
1	1000000160	IC150
1	1000000161	IC151
1	1000000162	IC152
1	1000000163	IC153
1	1000000164	IC154
1	1000000165	IC155
1	1000000166	IC156
1	1000000167	IC157
1	1000000168	IC158
1	1000000169	IC159
1	1000000170	IC160
1	1000000171	IC161
1	1000000172	IC162
1	1000000173	IC163
1	1000000174	IC164
1	1000000175	IC165
1	1000000176	IC166
1	1000000177	IC167
1	1000000178	IC168
1	1000000179	IC169
1	1000000180	IC170
1	1000000181	IC171
1	1000000182	IC172
1	1000000183	IC173
1	1000000184	IC174
1	1000000185	IC175
1	1000000186	IC176
1	1000000187	IC177
1	1000000188	IC178
1	1000000189	IC179
1	1000000190	IC180
1	1000000191	IC181
1	1000000192	IC182
1	1000000193	IC183
1	1000000194	IC184
1	1000000195	IC185
1	1000000196	IC186
1	1000000197	IC187
1	1000000198	IC188
1	1000000199	IC189
1	1000000200	IC190

* All voltages are measured with a 10MΩ VDC electronic voltmeter.
 * Components having special characteristics are marked with an asterisk (*), and must be replaced with the same type and manufacturer's part.
 * Schematic diagram is subject to change without notice.

電圧は、内蔵抵抗10MΩの電圧計で測定したものです。
 *印のある部品は、特殊性能部品を示しています。部品の交換が必須な場合があります。
 *印の部品は、特殊性能部品です。交換が必要なく変更することがあります。

POWER

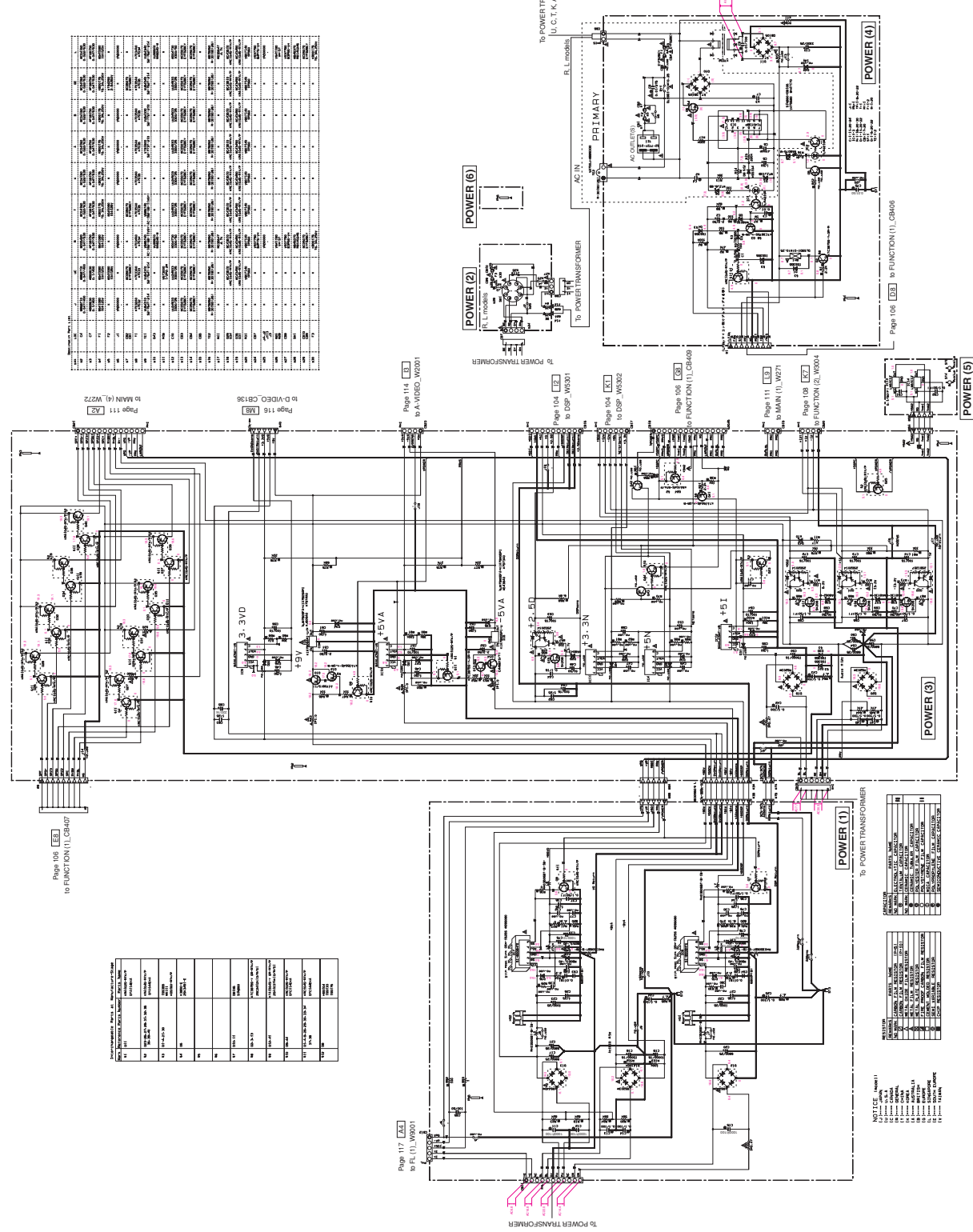

IC	Part No.	Quantity	Notes
1	IC1, 2, TUP421	1	Power transistor
2	IC3, TC4013BP	2	Dual D-type flip flop
3	IC6, KA7809API	1	Three terminal negative voltage regulator
4	IC7, SI-808HFE	1	Voltage regulator
5	IC9, 10, 12, BA6005WT/V5	3	Voltage regulator
6	IC13, 14, LM6102Z	2	Temperature sensor

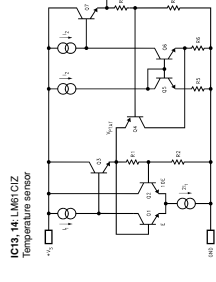
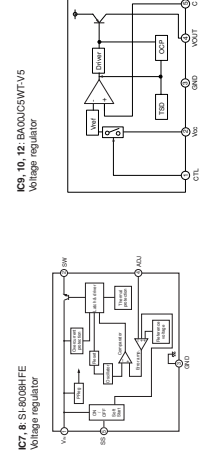
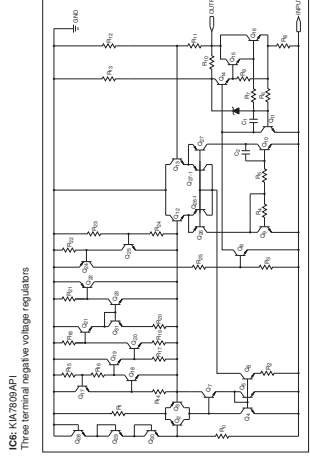
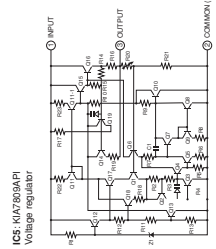
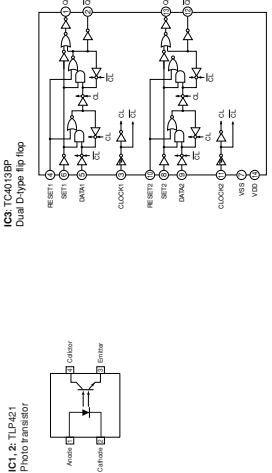

NOTICE

1	RESISTOR	RESISTOR
2	RESISTOR	RESISTOR
3	RESISTOR	RESISTOR
4	RESISTOR	RESISTOR
5	RESISTOR	RESISTOR
6	RESISTOR	RESISTOR
7	RESISTOR	RESISTOR
8	RESISTOR	RESISTOR
9	RESISTOR	RESISTOR
10	RESISTOR	RESISTOR
11	RESISTOR	RESISTOR
12	RESISTOR	RESISTOR
13	RESISTOR	RESISTOR
14	RESISTOR	RESISTOR
15	RESISTOR	RESISTOR
16	RESISTOR	RESISTOR
17	RESISTOR	RESISTOR
18	RESISTOR	RESISTOR
19	RESISTOR	RESISTOR
20	RESISTOR	RESISTOR
21	RESISTOR	RESISTOR
22	RESISTOR	RESISTOR
23	RESISTOR	RESISTOR
24	RESISTOR	RESISTOR
25	RESISTOR	RESISTOR
26	RESISTOR	RESISTOR
27	RESISTOR	RESISTOR
28	RESISTOR	RESISTOR
29	RESISTOR	RESISTOR
30	RESISTOR	RESISTOR
31	RESISTOR	RESISTOR
32	RESISTOR	RESISTOR
33	RESISTOR	RESISTOR
34	RESISTOR	RESISTOR
35	RESISTOR	RESISTOR
36	RESISTOR	RESISTOR
37	RESISTOR	RESISTOR
38	RESISTOR	RESISTOR
39	RESISTOR	RESISTOR
40	RESISTOR	RESISTOR
41	RESISTOR	RESISTOR
42	RESISTOR	RESISTOR
43	RESISTOR	RESISTOR
44	RESISTOR	RESISTOR
45	RESISTOR	RESISTOR
46	RESISTOR	RESISTOR
47	RESISTOR	RESISTOR
48	RESISTOR	RESISTOR
49	RESISTOR	RESISTOR
50	RESISTOR	RESISTOR
51	RESISTOR	RESISTOR
52	RESISTOR	RESISTOR
53	RESISTOR	RESISTOR
54	RESISTOR	RESISTOR
55	RESISTOR	RESISTOR
56	RESISTOR	RESISTOR
57	RESISTOR	RESISTOR
58	RESISTOR	RESISTOR
59	RESISTOR	RESISTOR
60	RESISTOR	RESISTOR
61	RESISTOR	RESISTOR
62	RESISTOR	RESISTOR
63	RESISTOR	RESISTOR
64	RESISTOR	RESISTOR
65	RESISTOR	RESISTOR
66	RESISTOR	RESISTOR
67	RESISTOR	RESISTOR
68	RESISTOR	RESISTOR
69	RESISTOR	RESISTOR
70	RESISTOR	RESISTOR
71	RESISTOR	RESISTOR
72	RESISTOR	RESISTOR
73	RESISTOR	RESISTOR
74	RESISTOR	RESISTOR
75	RESISTOR	RESISTOR
76	RESISTOR	RESISTOR
77	RESISTOR	RESISTOR
78	RESISTOR	RESISTOR
79	RESISTOR	RESISTOR
80	RESISTOR	RESISTOR
81	RESISTOR	RESISTOR
82	RESISTOR	RESISTOR
83	RESISTOR	RESISTOR
84	RESISTOR	RESISTOR
85	RESISTOR	RESISTOR
86	RESISTOR	RESISTOR
87	RESISTOR	RESISTOR
88	RESISTOR	RESISTOR
89	RESISTOR	RESISTOR
90	RESISTOR	RESISTOR
91	RESISTOR	RESISTOR
92	RESISTOR	RESISTOR
93	RESISTOR	RESISTOR
94	RESISTOR	RESISTOR
95	RESISTOR	RESISTOR
96	RESISTOR	RESISTOR
97	RESISTOR	RESISTOR
98	RESISTOR	RESISTOR
99	RESISTOR	RESISTOR
100	RESISTOR	RESISTOR

* All voltages are measured with a 10MΩ DC electronic voltmeter.
 * Components having special characters are marked "!" and must be replaced.
 * Schematic diagram is subject to change without notice.
 ● 電圧は、作電抵抗10MΩの電圧計で測定したものです。
 ● !印のある部品は、安全検査部品を示しています。部品の交換が厳格な場合、
 インテグレーションと一致する部品を使用してください。
 ● 回路図は仕様変更なく変更することはありません。

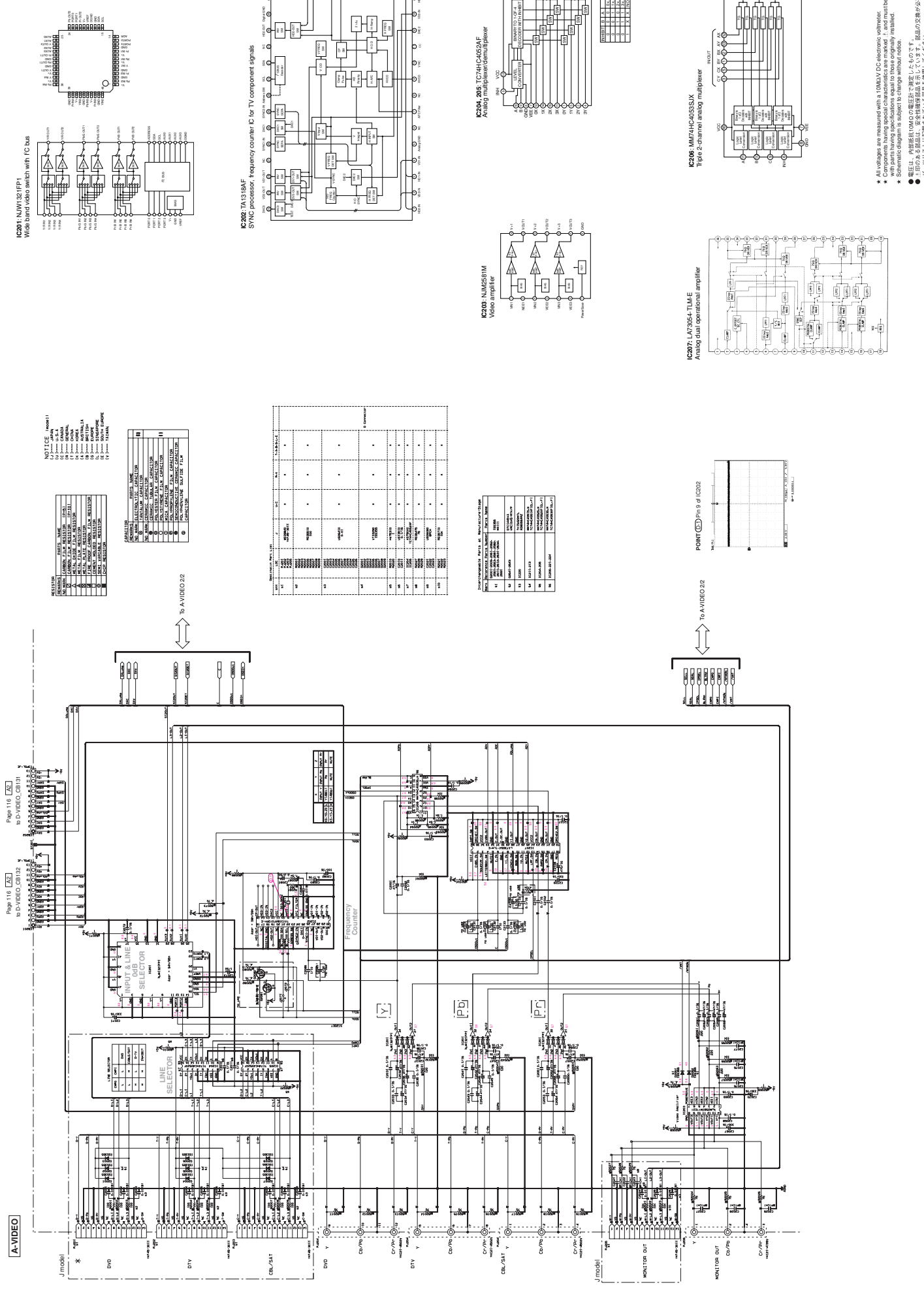

NOTICE

1. This circuit diagram is for reference only.
2. The actual circuit may differ from this diagram.
3. The actual circuit may differ from this diagram.
4. The actual circuit may differ from this diagram.
5. The actual circuit may differ from this diagram.
6. The actual circuit may differ from this diagram.
7. The actual circuit may differ from this diagram.
8. The actual circuit may differ from this diagram.
9. The actual circuit may differ from this diagram.
10. The actual circuit may differ from this diagram.
11. The actual circuit may differ from this diagram.
12. The actual circuit may differ from this diagram.
13. The actual circuit may differ from this diagram.
14. The actual circuit may differ from this diagram.
15. The actual circuit may differ from this diagram.
16. The actual circuit may differ from this diagram.
17. The actual circuit may differ from this diagram.
18. The actual circuit may differ from this diagram.
19. The actual circuit may differ from this diagram.
20. The actual circuit may differ from this diagram.

To A-VIDEO 2/2

To A-VIDEO 2/2

All voltages are measured with a 10MΩ VDC electronic voltmeter.

Components having special characteristics are marked with an asterisk (*) and must be replaced with the same type.

Schematic diagram is subject to change without notice.

電圧は、10MΩの電圧計で測定したものです。

★印のある部品は、特殊性能部品を示しています。部品の交換が厳格な要求されます。

●本図面は標準図面です。改訂の必要なく変更することがあります。

A-VIDEO

Page 110 1E2
to OPERATION (S) CB07

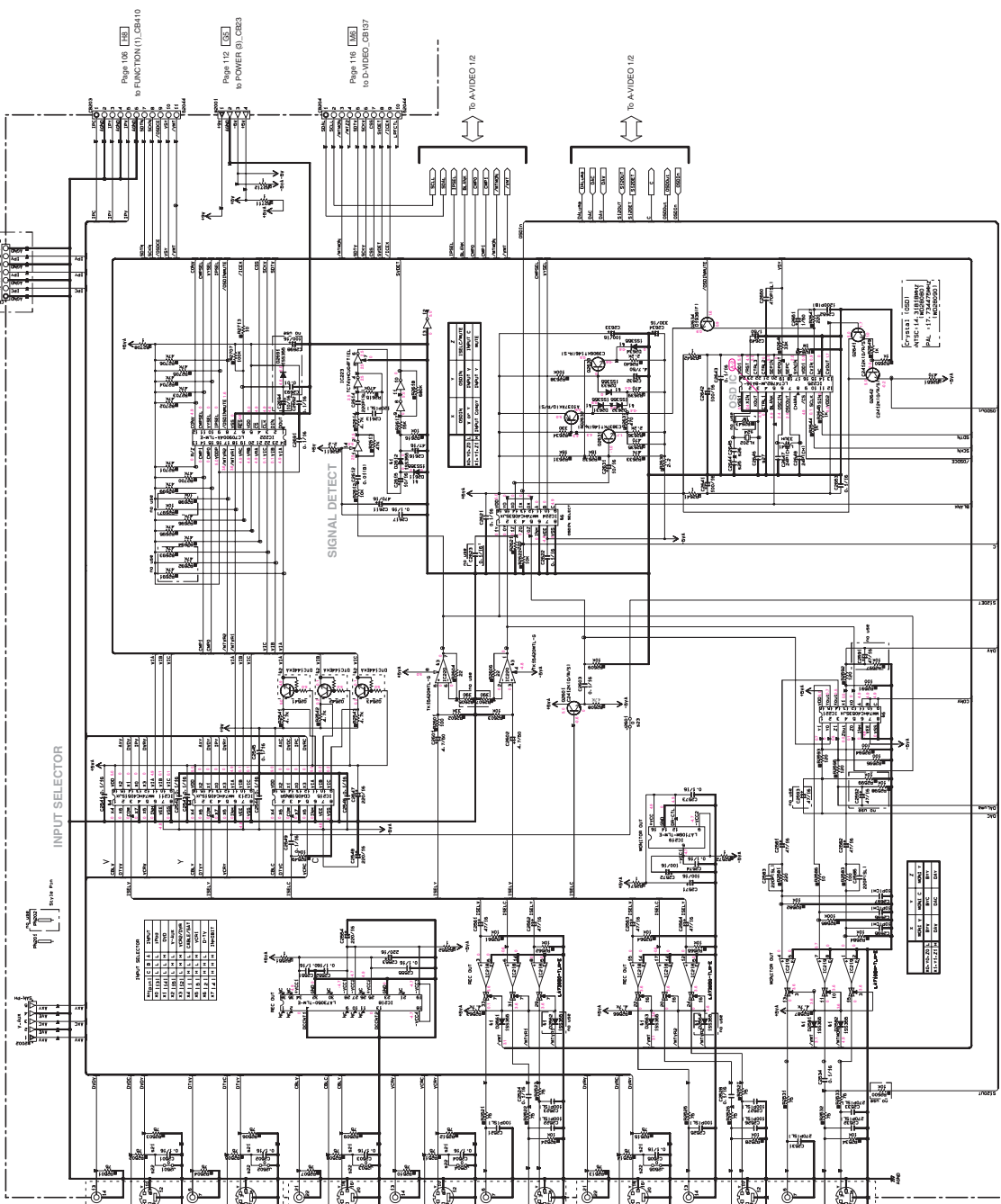

NOTICE (refer 1)

10	U.S.A.
11	GENERAL
12	GENERAL
13	GENERAL
14	ASIA
15	EUROPE
16	SOUTH EUROPE
17	TAIWAN

RESISTOR

RESISTOR	DATA	NAME
1	10K	GENERAL PURPOSE
2	100K	GENERAL PURPOSE
3	1M	GENERAL PURPOSE
4	10M	GENERAL PURPOSE
5	100M	GENERAL PURPOSE
6	1K	GENERAL PURPOSE
7	10K	GENERAL PURPOSE
8	100K	GENERAL PURPOSE
9	1M	GENERAL PURPOSE
10	10M	GENERAL PURPOSE
11	100M	GENERAL PURPOSE

CAPACITOR

CAPACITOR	DATA	NAME
1	100P	GENERAL PURPOSE
2	1N	GENERAL PURPOSE
3	10N	GENERAL PURPOSE
4	100N	GENERAL PURPOSE
5	1000P	GENERAL PURPOSE
6	1000N	GENERAL PURPOSE
7	10000P	GENERAL PURPOSE
8	10000N	GENERAL PURPOSE
9	100000P	GENERAL PURPOSE
10	100000N	GENERAL PURPOSE
11	1000000P	GENERAL PURPOSE
12	1000000N	GENERAL PURPOSE

IC218: LA75930-TLME
Analog data operational amplifier

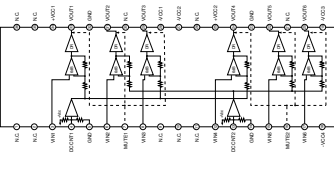

IC219: LA75930-TLME
Analog data operational amplifier

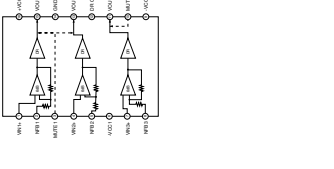

IC211, 213: MV74HC09-SUX
8-channel analog multiplexer

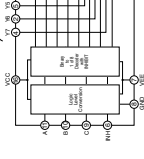

IC215: CD4065-BNSR
Single 8-channel multiplexer

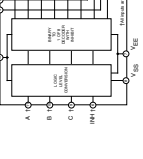

IC220: TK-65-20M
Video amplifier

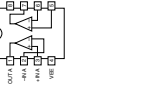

IC228: LC7760JMA16-TLC
The on-screen display controller LSI

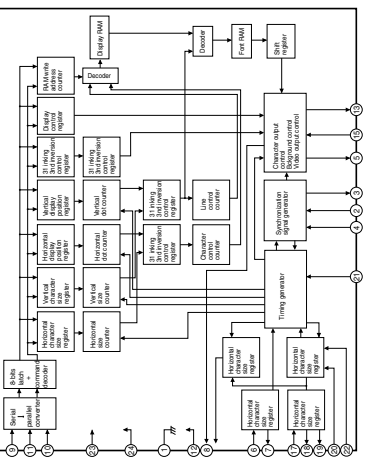

IC221, 224: MV74HC09S-SUX
Triple 2-channel analog multiplexer

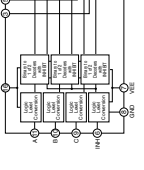

IC222: LC79000A-TLME
IO expander for microcomputer

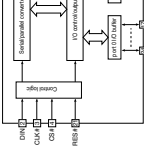

IC223: LC74HC04MFT
Hex inverters

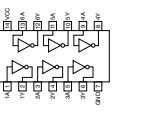

POINT (E) Pin 3 of IC225

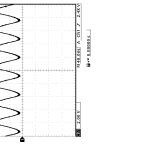

Pin No.	Symbol	Function
1	NC	No connection
2	NC	No connection
3	NC	No connection
4	NC	No connection
5	NC	No connection
6	NC	No connection
7	NC	No connection
8	NC	No connection
9	NC	No connection
10	NC	No connection
11	NC	No connection
12	NC	No connection
13	NC	No connection
14	NC	No connection
15	NC	No connection
16	NC	No connection
17	NC	No connection
18	NC	No connection
19	NC	No connection
20	NC	No connection
21	NC	No connection
22	NC	No connection
23	NC	No connection
24	NC	No connection
25	NC	No connection
26	NC	No connection
27	NC	No connection
28	NC	No connection
29	NC	No connection
30	NC	No connection
31	NC	No connection
32	NC	No connection
33	NC	No connection
34	NC	No connection
35	NC	No connection
36	NC	No connection
37	NC	No connection
38	NC	No connection
39	NC	No connection
40	NC	No connection
41	NC	No connection
42	NC	No connection
43	NC	No connection
44	NC	No connection
45	NC	No connection
46	NC	No connection
47	NC	No connection
48	NC	No connection
49	NC	No connection
50	NC	No connection
51	NC	No connection
52	NC	No connection
53	NC	No connection
54	NC	No connection
55	NC	No connection
56	NC	No connection
57	NC	No connection
58	NC	No connection
59	NC	No connection
60	NC	No connection
61	NC	No connection
62	NC	No connection
63	NC	No connection
64	NC	No connection
65	NC	No connection
66	NC	No connection
67	NC	No connection
68	NC	No connection
69	NC	No connection
70	NC	No connection
71	NC	No connection
72	NC	No connection
73	NC	No connection
74	NC	No connection
75	NC	No connection
76	NC	No connection
77	NC	No connection
78	NC	No connection
79	NC	No connection
80	NC	No connection
81	NC	No connection
82	NC	No connection
83	NC	No connection
84	NC	No connection
85	NC	No connection
86	NC	No connection
87	NC	No connection
88	NC	No connection
89	NC	No connection
90	NC	No connection
91	NC	No connection
92	NC	No connection
93	NC	No connection
94	NC	No connection
95	NC	No connection
96	NC	No connection
97	NC	No connection
98	NC	No connection
99	NC	No connection
100	NC	No connection

* All voltages are measured with a 10M Ω DC electronic voltmeter.
 * Component having special characteristics are marked with a triangle and must be replaced.
 * Schematic diagram is subject to change without notice.
 ● 電圧は、10M Ω の電圧計で測定したものです。 部品の交換が重要な場合、
 ● 三角形のある部品は、特別な特性を示している部品を示しています。 部品の交換が重要な場合、
 ● 回路図は予告なく変更される場合があります。

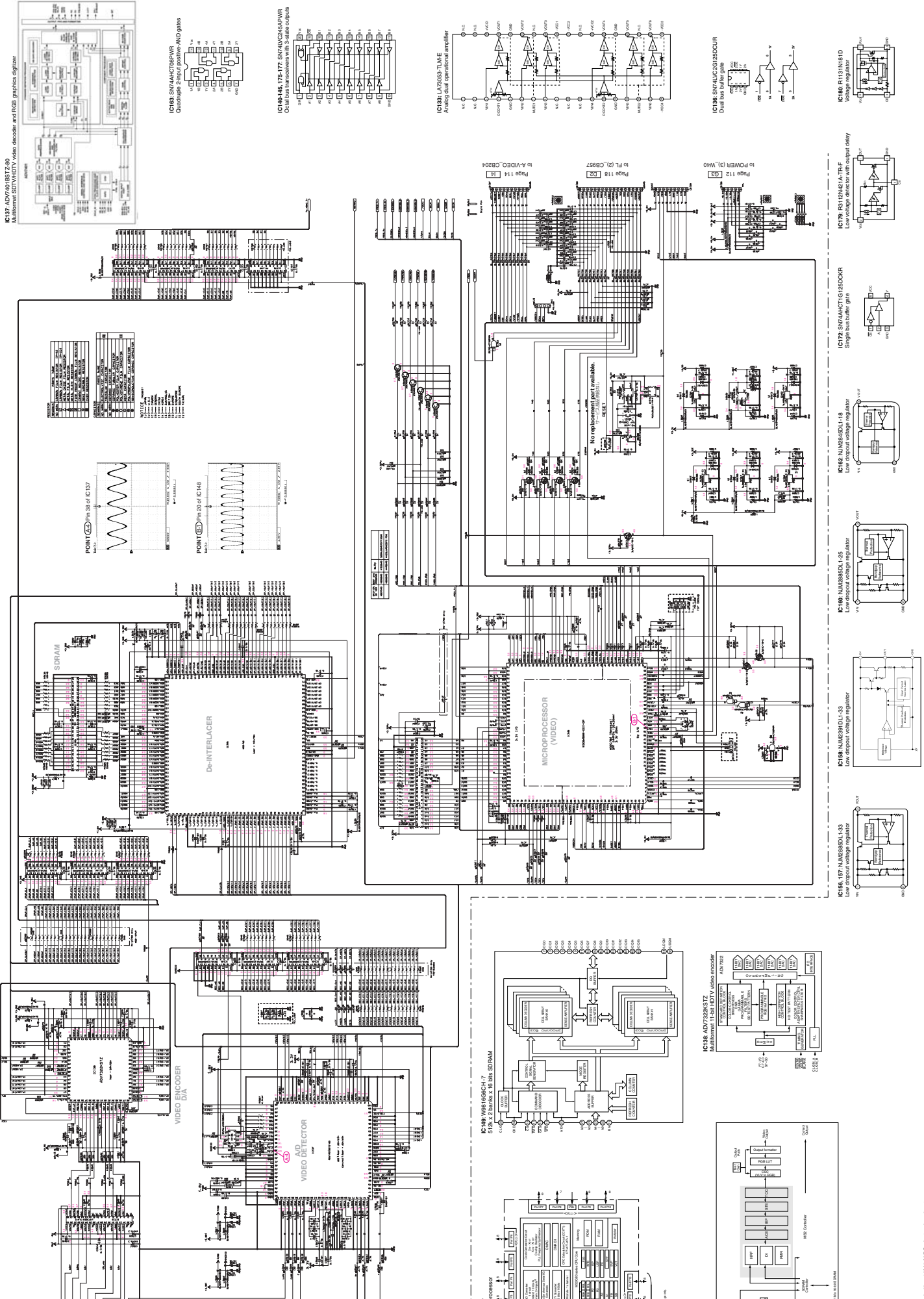

M314 ADV545CT246 Multiformat SD/HD/TV video decoder and RGB graphics engine

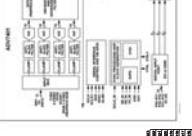

IC148-149, 176-177 SN74VHC245PWR Octal bus transceivers with 3-state outputs



IC183-LP7050-TIME Analog dual operational amplifier



IC188-AD7292K-STZ Multiformat 11-bit HD/TV video encoder

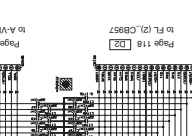

IC186-M32-N Video Processor

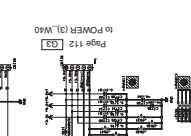

IC187-M32B20DL1-33 Low dropout voltage regulator

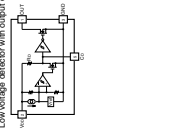

IC188-M32B20DL1-33 Low dropout voltage regulator



IC189-B1131N81D Voltage regulator

POINT(CED) Pin 38 of IC137

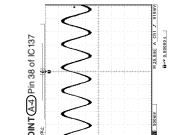

POINT(CED) Pin 20 of IC148

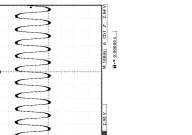

IC148 M3085M/001-GP Signal processor for S-Video

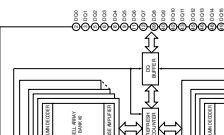

IC149 M3085M/001-GP Signal processor for S-Video

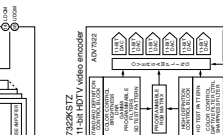

IC150 M3085M/001-GP Signal processor for S-Video



IC151 M3085M/001-GP Signal processor for S-Video

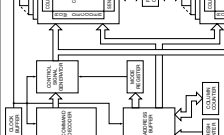

IC152 M3085M/001-GP Signal processor for S-Video

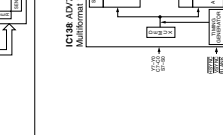

IC153 M3085M/001-GP Signal processor for S-Video



IC154 M3085M/001-GP Signal processor for S-Video

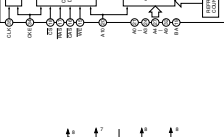

IC155 M3085M/001-GP Signal processor for S-Video

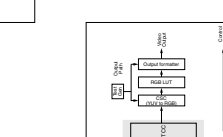

IC156 M3085M/001-GP Signal processor for S-Video

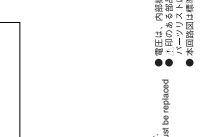

IC157 M3085M/001-GP Signal processor for S-Video

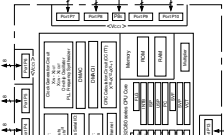

IC158 M3085M/001-GP Signal processor for S-Video

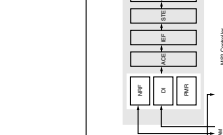

IC159 M3085M/001-GP Signal processor for S-Video



IC160 M3085M/001-GP Signal processor for S-Video

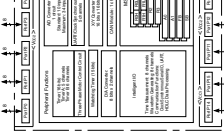

IC161 M3085M/001-GP Signal processor for S-Video

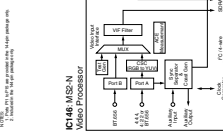

IC162 M3085M/001-GP Signal processor for S-Video



● 電圧は、内部抵抗 10MΩ の電圧計で測定したものです。部品の交換が必要である場合、
 ● 電圧は、内部抵抗 10MΩ の電圧計で測定したものです。部品の交換が必要である場合、
 ● パーツの交換に際しては、必ずしも同等の部品を使用してください。
 ● Schematic diagram is subject to change without notice.

Page 116 [L27]
to D-VIDEO_CBI38

Page 116 [L28]
to D-VIDEO_CBI40

Page 116 [L29]
to D-VIDEO_CBI39

Page 116 [L30]
to D-VIDEO_CBI41

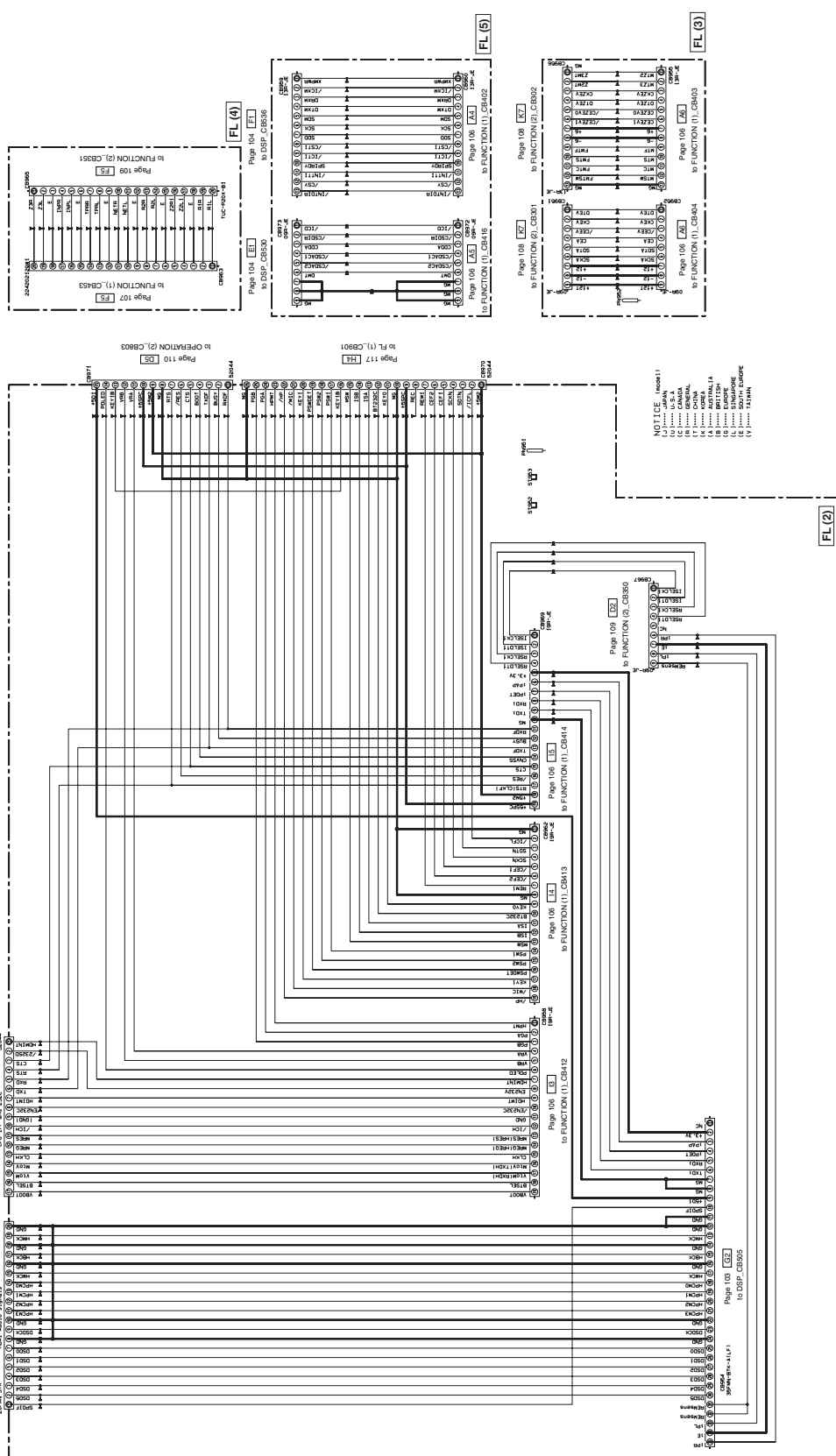

NOTICE (see notes):
 ① CAPACITOR
 ② RESISTOR
 ③ GENERAL
 ④ DIODE
 ⑤ TRANSISTOR
 ⑥ IC
 ⑦ COIL
 ⑧ WIRE
 ⑨ BATTERY
 ⑩ OTHER

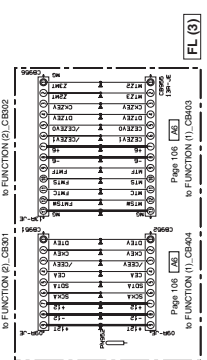
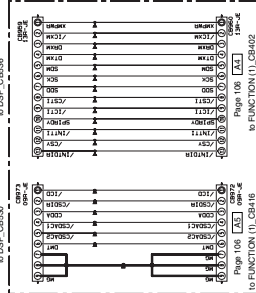
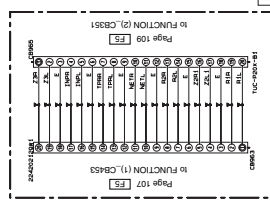

* All voltages are measured with a 10M Ω DC electronic voltmeter.
 * Component having special characteristics are marked !, and must be replaced accordingly.
 * Schematic diagram is subject to change without notice.
 ● 電圧は、作動時VMOの電圧状態で測定したものです。
 ● !印のある部品は、特別な特性を示しています。部品の交換が重要な場合、
 ①印が必ず付記されている部品を参照してください。
 ● 本図は仕様変更により変更される可能性があります。

■ REPLACEMENT PARTS LIST

• ELECTRICAL COMPONENT PARTS

WARNING

- Components having special characteristics are marked \triangle and must be replaced with parts having specifications equal to those originally installed.
- \triangle 印のある部分は、安全確保部品を示しています。部品の交換が必要な場合、パーツリストに記載されている部品を使用してください。
- 部品価格ランクは、予告なく変更することがあります。

ABBREVIATIONS IN THIS LIST ARE AS FOLLOWS:

C.A.EL.CHP	: CHIP ALUMI.ELECTROLYTIC CAP	L.EMIT	: LIGHT EMITTING MODULE
C.CE	: CERAMIC CAP	LED.DSPLY	: LED DISPLAY
C.CE.ARRAY	: CERAMIC CAP ARRAY	LED.INFRD	: LED, INFRARED
C.CE.CHP	: CHIP CERAMIC CAP	MODUL.RF	: MODULATOR, RF
C.CE.ML	: MULTILAYER CERAMIC CAP	PHOT.CPL	: PHOTO COUPLER
C.CE.M.CHP	: CHIP MULTILAYER CERAMIC CAP	PHOT.INTR	: PHOTO INTERRUPTER
C.CE.SAFTY	: RECOGNIZED CERAMIC CAP	PHOT.RFLCT	: PHOTO REFLECTOR
C.CE.TUBLR	: CERAMIC TUBULAR CAP	PIN.TEST	: PIN, TEST POINT
C.CE.SMI	: SEMI CONDUCTIVE CERAMIC CAP	PLST.RIVET	: PLASTIC RIVET
C.EL	: ELECTROLYTIC CAP	R.ARRAY	: RESISTOR ARRAY
C.MICA	: MICA CAP	R.CAR.	: CARBON RESISTOR
C.ML.FLM	: MULTILAYER FILM CAP	R.CAR.CHP	: CHIP RESISTOR
C.MP	: METALLIZED PAPER CAP	R.CAR.FP	: FLAME PROOF CARBON RESISTOR
C.MYLAR	: MYLAR FILM CAP	R.FUS	: FUSABLE RESISTOR
C.MYLAR.ML	: MULTILAYER MYLAR FILM CAP	R.MTL.CHP	: CHIP METAL FILM RESISTOR
C.PAPER	: PAPER CAPACITOR	R.MTL.FLM	: METAL FILM RESISTOR
C.PLS	: POLYSTYRENE FILM CAP	R.MTL.OXD	: METAL OXIDE FILM RESISTOR
C.POL	: POLYESTER FILM CAP	R.MTL.PLAT	: METAL PLATE RESISTOR
C.POLY	: POLYETHYLENE FILM CAP	RSNR.CE	: CERAMIC RESONATOR
C.PP	: POLYPROPYLENE FILM CAP	RSNR.CRYS	: CRYSTAL RESONATOR
C.TNTL	: TANTALUM CAP	R.TW.CEM	: TWIN CEMENT FIXED RESISTOR
C.TNTL.CHP	: CHIP TANTALUM CAP	R.CEMENT	: CEMENT RESISTOR
C.TRIM	: TRIMMER CAP	SCR.BND.HD	: BIND HEAD B-TIGHT SCREW
CN	: CONNECTOR	SCR.BW.HD	: BW HEAD TAPPING SCREW
CN.BS.PIN	: CONNECTOR, BASE PIN	SCR.CUP	: CUP TIGHT SCREW
CN.CANNON	: CONNECTOR, CANNON	SCR.TERM	: SCREW TERMINAL
CN.DIN	: CONNECTOR, DIN	SCR.TR	: SCREW, TRANSISTOR
CN.FLAT	: CONNECTOR, FLAT CABLE	SUPRT.PCB	: SUPPORT, P.C.B.
CN.POST	: CONNECTOR, BASE POST	SURG.PRTCT	: SURGE PROTECTOR
COIL.MX.AM	: COIL, AM MIX	SW.TACT	: TACT SWITCH
COIL.AT.FM	: COIL, FM ANTENNA	SW.LEAF	: LEAF SWITCH
COIL.DT.FM	: COIL, FM DETECT	SW.LEVER	: LEVER SWITCH
COIL.MX.FM	: COIL, FM MIX	SW.MICRO	: MICRO SWITCH
COIL.OUTPT	: OUTPUT COIL	SW.PUSH	: PUSH SWITCH
DIOD.ARRAY	: DIODE ARRAY	SW.RT.ENC	: ROTARY ENCODER
DIODE.BRG	: DIODE BRIDGE	SW.RT.MTR	: ROTARY SWITCH WITH MOTOR
DIODE.CHP	: CHIP DIODE	SW.RT	: ROTARY SWITCH
DIODE.VAR	: VARACTOR DIODE	SW.SLIDE	: SLIDE SWITCH
DIOD.Z.CHP	: CHIP ZENER DIODE	TERM.SP	: SPEAKER TERMINAL
DIODE.ZENR	: ZENER DIODE	TERM.WRAP	: WRAPPING TERMINAL
DSCR.CE	: CERAMIC DISCRIMINATOR	THRMST.CHP	: CHIP THERMISTOR
FER.BEAD	: FERRITE BEADS	TR.CHP	: CHIP TRANSISTOR
FER.CORE	: FERRITE CORE	TR.DGT	: DIGITAL TRANSISTOR
FET.CHP	: CHIP FET	TR.DGT.CHP	: CHIP DIGITAL TRANSISTOR
FL.DSPLY	: FLUORESCENT DISPLAY	TRANS	: TRANSFORMER
FLTR.CE	: CERAMIC FILTER	TRANS.PULS	: PULSE TRANSFORMER
FLTR.COMB	: COMB FILTER MODULE	TRANS.PWR	: POWER TRANSFORMER ASS'Y
FLTR.LC.RF	: LC FILTER, EMI	TUNER.AM	: TUNER PACK, AM
GND.MTL	: GROUND PLATE	TUNER.FM	: TUNER PACK, FM
GND.TERM	: GROUND TERMINAL	TUNER.PK	: FRONT-END TUNER PACK
HOLDER.FUS	: FUSE HOLDER	VR	: ROTARY POTENTIOMETER
IC.PRTCT	: IC PROTECTOR	VR.MTR	: POTENTIOMETER WITH MOTOR
JUMPER.CN	: JUMPER CONNECTOR	VR.SW	: POTENTIOMETER WITH ROTARY SW
JUMPER.TST	: JUMPER, TEST POINT	VR.SLIDE	: SLIDE POTENTIOMETER
L.DTCT	: LIGHT DETECTING MODULE	VR.TRIM	: TRIMMER POTENTIOMETER

P.C.B. DSP

*
*
*
*

Ref No.	Part No.	Description	Remarks	Markets	部 品 名	ランク
	WH562500	P. C. B.	DSP	J	P C B D S P	
	WH562600	P. C. B.	DSP	UC	P C B D S P	
	WH562700	P. C. B.	DSP	RTKABGEL	P C B D S P	
CB502	WE161800	CN	4P XM	UC	シリアルバスコネクタ	
CB504	VQ047100	CN. BS. PIN	7P		FFCコネクタ	01
CB505	WA050300	CN	35P TE FMN		FMNコネクタ	02
CB530	V8809800	CN	JE 9P SE		JEコネクタプラグ	01
CB536	V8875300	CN	JE 13P SE		JEコネクタプラグ	01
CB560	LB918020	CN. BS. PIN	2P		ベース付ポスト	01
CB561	VQ048000	CN. BS. PIN	31P		FFCコネクタ	02
C5001-5003	US061220	C. CE. CHP	22pF 50V B		チップセラコン	01
C5004-5009	US135100	C. CE. CHP	0.1uF 16V		チップセラコン	01
C5012-5014	US135100	C. CE. CHP	0.1uF 16V		チップセラコン	01
C5015-5017	UR237220	C. EL	22uF 16V		ケミコン	
C5021-5022	US035100	C. CE. CHP	0.1uF 16V B	UC	チップセラコン	01
C5024	US060500	C. CE. CHP	5pF 50V B	UC	チップセラコン	01
C5025	UR237470	C. EL	47uF 16V		ケミコン	
C5026	US035100	C. CE. CHP	0.1uF 16V B	UC	チップセラコン	01
C5028	US135100	C. CE. CHP	0.1uF 16V		チップセラコン	01
C5029	US060500	C. CE. CHP	5pF 50V B	UC	チップセラコン	01
C5031	US135100	C. CE. CHP	0.1uF 16V		チップセラコン	01
C5032	US062220	C. CE. CHP	220pF 50V B		チップセラコン	01
C5033	UR237220	C. EL	22uF 16V		ケミコン	
C5034	US062220	C. CE. CHP	220pF 50V B		チップセラコン	01
C5035	US035100	C. CE. CHP	0.1uF 16V B	UC	チップセラコン	01
C5036	UR237470	C. EL	47uF 16V		ケミコン	
C5037	US135100	C. CE. CHP	0.1uF 16V		チップセラコン	01
C5038	US062220	C. CE. CHP	220pF 50V B		チップセラコン	01
C5039	US135100	C. CE. CHP	0.1uF 16V		チップセラコン	01
C5040	US062220	C. CE. CHP	220pF 50V B		チップセラコン	01
C5041-5042	US035100	C. CE. CHP	0.1uF 16V B	UC	チップセラコン	01
C5043-5044	US135100	C. CE. CHP	0.1uF 16V	UC	チップセラコン	01
C5045	US035100	C. CE. CHP	0.1uF 16V B	UC	チップセラコン	01
C5046	UR238100	C. EL	100uF 16V		ケミコン	
C5047	US035100	C. CE. CHP	0.1uF 16V B	UC	チップセラコン	01
C5048-5049	US135100	C. CE. CHP	0.1uF 16V		チップセラコン	01
C5050	VE326000	C. MYLAR	0.1uF 50V		マイラーコン	01
C5051	VE326600	C. MYLAR	0.33uF 50V		マイラーコン	01
C5052	UA654220	C. MYLAR	0.022uF 50V J		マイラーコン	01
C5053-5055	US135100	C. CE. CHP	0.1uF 16V		チップセラコン	01
C5056-5058	US061470	C. CE. CHP	47pF 50V B	UC	チップセラコン	01
C5059	US062100	C. CE. CHP	100pF 50V B		チップセラコン	01
C5060	UU267470	C. EL	47uF 50V		ケミコン FW	01
C5061	US061470	C. CE. CHP	47pF 50V B		チップセラコン	01
C5062	UU267470	C. EL	47uF 50V		ケミコン FW	01
C5063-5066	US135100	C. CE. CHP	0.1uF 16V		チップセラコン	01
C5067	UR237470	C. EL	47uF 16V		ケミコン	
C5068-5069	US135100	C. CE. CHP	0.1uF 16V		チップセラコン	01
C5070	UU238100	C. EL	100uF 16V		ケミコン	01
C5071	US135100	C. CE. CHP	0.1uF 16V		チップセラコン	01
C5072	US135100	C. CE. CHP	0.1uF 16V	UC	チップセラコン	01
C5073	UR237470	C. EL	47uF 16V	UC	ケミコン	
C5074-5075	US062220	C. CE. CHP	220pF 50V B		チップセラコン	01
C5076	US135100	C. CE. CHP	0.1uF 16V		チップセラコン	01
C5301	US062100	C. CE. CHP	100pF 50V B		チップセラコン	01

* New Parts * 新規部品

P.C.B. DSP

Ref No.	Part No.	Description	Remarks	Markets	部 品 名	ランク
C5302-5303	UR238100	C. EL	100uF 16V		ケミコン	
C5304	UR267100	C. EL	10uF 50V		ケミコン	
C5305	US126100	C. CE. CHP	1uF 10V		チップセラコン	01
C5307-5313	US135100	C. CE. CHP	0.1uF 16V		チップセラコン	01
C5314	UR237100	C. EL	10uF 16V		ケミコン	
C5315-5322	US135100	C. CE. CHP	0.1uF 16V		チップセラコン	01
C5323-5334	US061470	C. CE. CHP	47pF 50V B		チップセラコン	01
C5336	US135100	C. CE. CHP	0.1uF 16V		チップセラコン	01
C5338	US135100	C. CE. CHP	0.1uF 16V		チップセラコン	01
C5341-5343	US135100	C. CE. CHP	0.1uF 16V		チップセラコン	01
C5344	UR237100	C. EL	10uF 16V		ケミコン	
C5345-5346	US135100	C. CE. CHP	0.1uF 16V		チップセラコン	01
C5347	US062680	C. CE. CHP	680pF 50V B		チップセラコン	01
C5348-5350	US135100	C. CE. CHP	0.1uF 16V		チップセラコン	01
C5355-5362	US135100	C. CE. CHP	0.1uF 16V		チップセラコン	01
C5363	UR237470	C. EL	47uF 16V		ケミコン	
C5364-5367	US135100	C. CE. CHP	0.1uF 16V		チップセラコン	01
C5368-5370	US063100	C. CE. CHP	1000pF 50V B		チップセラコン	01
C5371-5372	US135100	C. CE. CHP	0.1uF 16V		チップセラコン	01
C5373-5375	US063100	C. CE. CHP	1000pF 50V B		チップセラコン	01
C5376-5377	US135100	C. CE. CHP	0.1uF 16V		チップセラコン	01
C5378	UR238100	C. EL	100uF 16V		ケミコン	
C5379	WG251600	C. CE. CHP	4.7uF 6.3V		チップセラ	01
C5380	UU238100	C. EL	100uF 16V		ケミコン	01
C5381	UR238100	C. EL	100uF 16V		ケミコン	
C5382	US135100	C. CE. CHP	0.1uF 16V		チップセラコン	01
C5383	WG251600	C. CE. CHP	4.7uF 6.3V		チップセラ	01
C5384	US135330	C. CE. CHP	0.33uF 16V		チップセラコン	01
C5385	UR239100	C. EL	1000uF 16V		ケミコン	
C5386-5387	US135100	C. CE. CHP	0.1uF 16V		チップセラコン	01
C5388	UU238100	C. EL	100uF 16V		ケミコン	01
C5389	WG251600	C. CE. CHP	4.7uF 6.3V		チップセラ	01
C5390	US135100	C. CE. CHP	0.1uF 16V		チップセラコン	01
C5391	WG251600	C. CE. CHP	4.7uF 6.3V		チップセラ	01
C5392	UR239100	C. EL	1000uF 16V		ケミコン	
C5393	UR239100	C. EL	1000uF 16V		ケミコン	01
C5394	US135330	C. CE. CHP	0.33uF 16V		チップセラコン	01
C5395	UR239100	C. EL	1000uF 16V		ケミコン	
C5396-5397	US135100	C. CE. CHP	0.1uF 16V		チップセラコン	01
C5398	UR238100	C. EL	100uF 16V	UC	ケミコン	
C5399-5400	US135100	C. CE. CHP	0.1uF 16V	UC	チップセラコン	01
C5401	UR238100	C. EL	100uF 16V	UC	ケミコン	
C5402	US135100	C. CE. CHP	0.1uF 16V	UC	チップセラコン	01
C5403	UR218470	C. EL	470uF 6.3V	UC	ケミコン	
C5404-5406	US135100	C. CE. CHP	0.1uF 16V		チップセラコン	01
C5409-5429	US135100	C. CE. CHP	0.1uF 16V		チップセラコン	01
C5430-5432	US063100	C. CE. CHP	1000pF 50V B		チップセラコン	01
C5433-5442	US135100	C. CE. CHP	0.1uF 16V		チップセラコン	01
C5600	UR237100	C. EL	10uF 16V		ケミコン	
C5601	US163100	C. CE. CHP	1000pF 50V		チップセラコン	01
C5602-5604	US135100	C. CE. CHP	0.1uF 16V		チップセラコン	01
C5606	UR237220	C. EL	22uF 16V		ケミコン	
C5607-5608	US135100	C. CE. CHP	0.1uF 16V		チップセラコン	01
C5609	UU267100	C. EL	10uF 50V		ケミコン FW	01
C5610	US135100	C. CE. CHP	0.1uF 16V		チップセラコン	01

* New Parts * 新規部品

P.C.B. DSP

Ref No.	Part No.	Description	Remarks	Markets	部 品 名	ランク
C5611	UU267100	C. EL	10uF 50V		ケミコン FW	01
C5612-5621	US135100	C. CE. CHP	0.1uF 16V		チップセラコン	01
C5622	UR237220	C. EL	22uF 16V		ケミコン	
C5623	US135100	C. CE. CHP	0.1uF 16V		チップセラコン	01
C5624	UU267100	C. EL	10uF 50V		ケミコン FW	01
C5625	US135100	C. CE. CHP	0.1uF 16V		チップセラコン	01
C5626	UU267100	C. EL	10uF 50V		ケミコン FW	01
C5627-5629	US135100	C. CE. CHP	0.1uF 16V		チップセラコン	01
C5630-5633	UA652100	C. MYLAR	100pF 50V J		マイラーコン	01
C5634	US135100	C. CE. CHP	0.1uF 16V		チップセラコン	01
C5635	US063470	C. CE. CHP	4700pF 50V B		チップセラコン	01
C5636-5637	UA654220	C. MYLAR	0.022uF 50V J		マイラーコン	01
C5638	US062470	C. CE. CHP	470pF 50V B		チップセラコン	01
C5639	US135100	C. CE. CHP	0.1uF 16V		チップセラコン	01
C5640-5643	UA652470	C. MYLAR	470pF 50V J		マイラーコン	01
C5644	UR237100	C. EL	10uF 16V		ケミコン	
C5645-5646	US135100	C. CE. CHP	0.1uF 16V		チップセラコン	01
C5647-5649	UU267100	C. EL	10uF 50V		ケミコン FW	01
C5650-5652	US135100	C. CE. CHP	0.1uF 16V		チップセラコン	01
C5653	UU267100	C. EL	10uF 50V		ケミコン FW	01
C5654	US135100	C. CE. CHP	0.1uF 16V		チップセラコン	01
C5655	UR237100	C. EL	10uF 16V		ケミコン	
C5656	UR237220	C. EL	22uF 16V		ケミコン	
C5657-5658	UU267220	C. EL	22uF 50V		ケミコン FW	01
C5659-5660	US135100	C. CE. CHP	0.1uF 16V		チップセラコン	01
C5661-5662	UR237470	C. EL	47uF 16V		ケミコン	
C5663-5665	US135100	C. CE. CHP	0.1uF 16V		チップセラコン	01
C5666-5667	US064100	C. CE. CHP	0.01uF 50V B	UC	チップセラコン	01
C5668	US135100	C. CE. CHP	0.1uF 16V		チップセラコン	01
C5669	US063470	C. CE. CHP	4700pF 50V B		チップセラコン	01
C5670	US062470	C. CE. CHP	470pF 50V B		チップセラコン	01
C5671	US135100	C. CE. CHP	0.1uF 16V		チップセラコン	01
C5672	UR237100	C. EL	10uF 16V		ケミコン	
C5673	UR237470	C. EL	47uF 16V	UC	ケミコン	
C5674	UR237100	C. EL	10uF 16V	UC	ケミコン	
C5675	US135100	C. CE. CHP	0.1uF 16V	UC	チップセラコン	01
C5676	US135100	C. CE. CHP	0.1uF 16V		チップセラコン	01
C5677-5678	UR237470	C. EL	47uF 16V	UC	ケミコン	
C5679	US135100	C. CE. CHP	0.1uF 16V		チップセラコン	01
C5680-5681	UA653270	C. MYLAR	2700pF 50V J	UC	マイラーコン	01
C5682-5683	US135100	C. CE. CHP	0.1uF 16V		チップセラコン	01
C5684-5685	UA653270	C. MYLAR	2700pF 50V J	UC	マイラーコン	01
C5686	US135100	C. CE. CHP	0.1uF 16V		チップセラコン	01
C5687-5688	UR237100	C. EL	10uF 16V	UC	ケミコン	
C5689	US063100	C. CE. CHP	1000pF 50V B		チップセラコン	01
C5690-5697	US135100	C. CE. CHP	0.1uF 16V		チップセラコン	01
C5698-5699	US135100	C. CE. CHP	0.1uF 16V	UC	チップセラコン	01
C5700-5701	UR237470	C. EL	47uF 16V	UC	ケミコン	
C5704	US135100	C. CE. CHP	0.1uF 16V		チップセラコン	01
C5708	US135100	C. CE. CHP	0.1uF 16V		チップセラコン	01
C5709	UU238100	C. EL	100uF 16V		ケミコン	01
C5712-5714	US163100	C. CE. CHP	1000pF 50V		チップセラコン	01
C5715	US135100	C. CE. CHP	0.1uF 16V		チップセラコン	01
C5716-5717	US163100	C. CE. CHP	1000pF 50V		チップセラコン	01
C5718-5720	UU238100	C. EL	100uF 16V		ケミコン	01

* New Parts * 新規部品

P.C.B. DSP

Ref No.	Part No.	Description	Remarks	Markets	部 品 名	ランク
C5721	US135100	C. CE. CHP	0.1uF 16V		チップセラコン	01
C5722-5723	UU238100	C. EL	100uF 16V		ケミコン	01
C5724-5726	US135100	C. CE. CHP	0.1uF 16V		チップセラコン	01
C5728-5729	US135100	C. CE. CHP	0.1uF 16V		チップセラコン	01
C5730-5732	UU238100	C. EL	100uF 16V		ケミコン	01
C5734-5735	UU238100	C. EL	100uF 16V		ケミコン	01
C5736-5738	US135100	C. CE. CHP	0.1uF 16V		チップセラコン	01
C5740-5744	US135100	C. CE. CHP	0.1uF 16V		チップセラコン	01
C5746-5747	US135100	C. CE. CHP	0.1uF 16V		チップセラコン	01
C5748-5750	UU267100	C. EL	10uF 50V		ケミコン FW	01
C5752-5753	UU267100	C. EL	10uF 50V		ケミコン FW	01
C5754-5758	UA652560	C. MYLAR	560pF 50V J		マイラーコン	02
C5759-5763	UA653680	C. MYLAR	6800pF 50V J		マイラーコン	01
C5765	UA654560	C. MYLAR	0.056uF 50V J		マイラーコン	
C5766-5769	UA653680	C. MYLAR	6800pF 50V J		マイラーコン	01
C5770-5774	UA652390	C. MYLAR	390pF 50V J		マイラーコン	01
C5775	US135100	C. CE. CHP	0.1uF 16V		チップセラコン	01
C5776	UA654150	C. MYLAR	0.015uF 50V J		マイラーコン	01
C5777-5785	UA652390	C. MYLAR	390pF 50V J		マイラーコン	01
C5786	US135100	C. CE. CHP	0.1uF 16V		チップセラコン	01
C5787	UA654150	C. MYLAR	0.015uF 50V J		マイラーコン	01
C5788-5791	UA652390	C. MYLAR	390pF 50V J		マイラーコン	01
C5797	US135100	C. CE. CHP	0.1uF 16V		チップセラコン	01
C5803-5807	UU267100	C. EL	10uF 50V		ケミコン FW	01
C5808	US135100	C. CE. CHP	0.1uF 16V		チップセラコン	01
C5809	UU267100	C. EL	10uF 50V		ケミコン FW	01
C5810-5811	UR237100	C. EL	10uF 16V		ケミコン	
C5812-5813	UU267100	C. EL	10uF 50V		ケミコン FW	01
C5814-5825	US135100	C. CE. CHP	0.1uF 16V		チップセラコン	01
C5826-5831	UR237470	C. EL	47uF 16V		ケミコン	
C5834-5840	US135100	C. CE. CHP	0.1uF 16V		チップセラコン	01
C5844-5849	US135100	C. CE. CHP	0.1uF 16V		チップセラコン	01
D5001-5003	WE674800	D1ODE	AVRL161A1R1NTB	UC	チップバリスタ	01
D5300-5303	VT332900	D1ODE	1SS355		ダイオード	01
D5305	VT332900	D1ODE	1SS355		ダイオード	01
D5306	VT332900	D1ODE	1SS355	UC	ダイオード	01
D5308	VT332900	D1ODE	1SS355		ダイオード	01
D5309	VT332900	D1ODE	1SS355	UC	ダイオード	01
D5310	V9634300	D1ODE. SHOT	RB551V-30 TAPING		ショットキーダイオー	01
D5311	VT332900	D1ODE	1SS355		ダイオード	01
D5600-5609	VV220700	D1ODE. SHOT	RB501V-40		ショットキーダイオード	01
IC501	X3936A00	IC	SN74LVU04APWR		ロジックIC	
IC502	X3018A00	IC	SN74AHCT00PWR NAND		ロジックIC	01
IC503	X6123A00	IC	SN74LV157APWR		ロジックIC	02
IC504-505	XN518A00	IC	SN74LS151NSR 8-1 S		ロジックIC	04
IC506	X6989A00	IC	LC89057W-VF4A-E		IC	07
IC507-508	XV894A00	IC	TC74VHC153FT MULTI		ロジックIC	03
IC509	X6123A00	IC	SN74LV157APWR		ロジックIC	02
IC510	X6227C00	IC	F2602E-01-TR	UC	IC	
IC531	X3833A00	IC	SN74AHC1G08DCKR		ロジックIC	01
IC532-533	X2080A00	IC	SN74AHCT1G32DCKR		ロジックIC	01
IC535	X3824A00	IC	SN74AHCT08PWR		ロジックIC	01
IC536	X3693A00	IC	SN74LV245APWR TRAN		ロジックIC	
IC537-538	X3833A00	IC	SN74AHC1G08DCKR		ロジックIC	01
IC539	X2590B00	IC	W9816G6CH-7 SDRAM		メモリIC 16M	06

*

* New Parts * 新規部品

P.C.B. DSP

Ref No.	Part No.	Description	Remarks	Markets	部 品 名	ランク
*	IC540	X8012A00 IC	MX29LV400CBTC-70G		メモリ IC	
*	IC541	X7906A00 IC	NJM2885DL1-25		電源 IC	
	IC542	X7195A00 IC	R1172S121D-E2-F		電源 IC	04
*	IC543	X7964A00 IC	PQ200WNA1ZPH		電源 IC	
	IC544	X6869A00 IC	NJM2885DL1-33		電源 IC	03
*	IC545	X7964A00 IC	PQ200WNA1ZPH	UC	電源 IC	
*	IC550	X3567B00 IC	YSS930B-SZ		IC	
	IC551	XV077B00 IC	MSM514260E-60JS		メモリ IC 4M	07
*	IC552	X3567B00 IC	YSS930B-SZ		IC	
	IC560	X6872A00 IC	PCM1804DBR		A/Dコンバーター	07
	IC561-563	X3505A00 IC	NJM2068MD-TE2		アンプ IC	02
*	IC564	X6231A00 IC	AK4384ET	UC	IC	
	IC565	X5482A00 IC	NE5532DR OP AMP	UC	アンプ IC	
	IC566	X6123A00 IC	SN74LV157APWR		ロジック IC	02
*	IC569-571	X7947A00 IC	DSD1791DBR		D/Aコンバーター	
*	IC573-574	X7947A00 IC	DSD1791DBR		D/Aコンバーター	
	IC575-577	X5482A00 IC	NE5532DR OP AMP		アンプ IC	
	IC579-580	X3505A00 IC	NJM2068MD-TE2		アンプ IC	02
	IC581	X3833A00 IC	SN74AHC1G08DCKR		ロジック IC	01
	IC582	X4135A00 IC	SN74AHC1G00DCKR		ロジック IC	01
	PJ501	WB491400 JACK. PIN	3P MSD-253V-29 NI		ピンジャック	03
	PN530	V9637500 PIN	L=70 #18		スタイルピン	
	PN561	V9637500 PIN	L=70 #18		スタイルピン	
	Q5001	VV655400 TR. DGT	DTC114EKA		デジタルトランジスタ	01
	Q5002	VD303700 TR	2SC3326 A,B		トランジスタ	01
	Q5301	VV565500 TR	2SA1037K Q,R,S	UC	トランジスタ	01
	R5008-5009	R. CHP	0Ω 1/16W J	UC	チップ抵抗	
	R5010	HV753100 R. CAR. FP	1Ω 1/4W		不燃化カーボン抵抗	01
	R5016-5017	R. CHP	100Ω 1/16W J	UC	チップ抵抗	
	R5025-5026	R. CHP	1KΩ 1/16W J	UC	チップ抵抗	
	R5033	R. CHP	100Ω 1/16W J	UC	チップ抵抗	
	R5034	R. CHP	3.3KΩ 1/16W J	UC	チップ抵抗	
	R5035	HV753100 R. CAR. FP	1Ω 1/4W		不燃化カーボン抵抗	01
	R5039-5041	R. CHP	47Ω 1/16W J	UC	チップ抵抗	
	R5042	R. CHP	22Ω 1/16W J	UC	チップ抵抗	
	R5043-5044	R. CHP	470KΩ 1/16W J	UC	チップ抵抗	
	R5046	R. CHP	100KΩ 1/16W J	UC	チップ抵抗	
	R5048-5050	R. CHP	100KΩ 1/16W J	UC	チップ抵抗	
	R5057-5059	R. CHP	47Ω 1/16W J	UC	チップ抵抗	
	R5070	HV753100 R. CAR. FP	1Ω 1/4W		不燃化カーボン抵抗	01
	R5076-5077	R. CHP	100KΩ 1/16W J	JRTKABGEL	チップ抵抗	
	R5090	R. CHP	100KΩ 1/16W J	JRTKABGEL	チップ抵抗	
	R5102	R. CHP	100KΩ 1/16W J	JRTKABGEL	チップ抵抗	
	R5379	HV753100 R. CAR. FP	1Ω 1/4W		不燃化カーボン抵抗	01
	R5381-5385	V8070000 R. MTL. FLM	1Ω 1W		金属被膜抵抗	01
	R5387	R. CHP	4.7KΩ 1/16W J	UC	チップ抵抗	
	R5388-5389	V8070000 R. MTL. FLM	1Ω 1W	UC	金属被膜抵抗	01
	R5392	R. CHP	1KΩ 1/16W J	UC	チップ抵抗	
	R5393	R. CHP	100KΩ 1/16W J	UC	チップ抵抗	
	R5394	R. MTL. CHP	2.2KΩ 1/16W D	UC	チップ金属被膜抵抗	
	R5395	R. MTL. CHP	1.8KΩ 1/16W D	UC	チップ金属被膜抵抗	
	R5396	R. MTL. CHP	390Ω 1/16W D	UC	チップ金属被膜抵抗	
	R5400	R. CHP	47KΩ 1/16W J	UC	チップ抵抗	
	R5649	R. CHP	10KΩ 1/16W J	UC	チップ抵抗	
	R5655-5656	V8070100 R. MTL. FLM	2.2Ω 1W		金属被膜抵抗	01

* New Parts * 新規部品

P.C.B. DSP and P.C.B. FUNCTION

Ref No.	Part No.	Description	Remarks	Markets	部 品 名	ランク
R5667-5668		R. CHP	47Ω 1/16W J		チップ抵抗	
R5669		R. CHP	10Ω 1/16W J	UC	チップ抵抗	
R5670-5671		R. CHP	47Ω 1/16W J	UC	チップ抵抗	
R5673	HV753100	R. CAR. FP	1Ω 1/4W	UC	不燃化カーボン抵抗	01
R5675-5676		R. CHP	10KΩ 1/16W J	UC	チップ抵抗	
R5677-5678		R. CHP	1.5KΩ 1/16W J	UC	チップ抵抗	
R5682-5683		R. CHP	1.8KΩ 1/16W J	UC	チップ抵抗	
R5684-5685		R. MTL. CHP	3.3KΩ 1/16W D	UC	チップ金属被膜抵抗	
R5686-5687		R. MTL. CHP	2.2KΩ 1/16W D	UC	チップ金属被膜抵抗	
R5704-5705		R. CHP	47KΩ 1/16W J	UC	チップ抵抗	
R5706-5707		R. CHP	1KΩ 1/16W J	UC	チップ抵抗	
R5708-5709	HV753100	R. CAR. FP	1Ω 1/4W	UC	不燃化カーボン抵抗	01
R5727-5729	HV753470	R. CAR. FP	4.7Ω 1/4W		不燃化カーボン抵抗	01
R5731-5732	HV753470	R. CAR. FP	4.7Ω 1/4W		不燃化カーボン抵抗	01
R5780-5781	V8070000	R. MTL. FLM	1Ω 1W		金属被膜抵抗	01
R5783-5785	V8070000	R. MTL. FLM	1Ω 1W		金属被膜抵抗	01
ST530	V4040500	SCR. TERM	M3		スクリュー/ターミナル	01
U5001-5002	WH536900	CN. PHOT. SN	1P GP1FAV51TK0F		光ファイバー送信器	
U5003-5006	WH169900	CN. PHOT. SN	1P GP1FAV51RK0F		光ファイバー受信器	
XL501	WH455300	RSNR. CRYST	45.1584MHz SMD-49	UC	水晶振動子	
XL502	V6931900	RESONATOR	24.576MHz DS0751SV		水晶発振器	05
	WH563300	P. C. B.	FUNCTION	J	P C B ファンクション	
	WH563400	P. C. B.	FUNCTION	UC	P C B ファンクション	
	WH563500	P. C. B.	FUNCTION	R	P C B ファンクション	
	WH563600	P. C. B.	FUNCTION	T	P C B ファンクション	
	WH563700	P. C. B.	FUNCTION	K	P C B ファンクション	
	WH563800	P. C. B.	FUNCTION	A	P C B ファンクション	
	WH563900	P. C. B.	FUNCTION	BGE	P C B ファンクション	
	WH564000	P. C. B.	FUNCTION	L	P C B ファンクション	
CB300	VQ048000	CN. BS. PIN	31P		F F Cコネクター	02
CB301	V8809800	CN	JE 9P SE		J Eコネクタープラグ	01
CB302	V8875300	CN	JE 13P SE		J Eコネクタープラグ	01
CB303	VC166500	CN. BS. PIN	12P		コネクタベースポスト	01
CB350	V8809800	CN	JE 9P SE		J Eコネクタープラグ	01
CB351	V7827000	CN	20P TE TUC SERIES		コネクタープラグ	01
CB401	VM859600	CN. BS. PIN	15P		F F Cコネクター	01
CB402-403	V8875300	CN	JE 13P SE		J Eコネクタープラグ	01
CB404	V8809800	CN	JE 9P SE		J Eコネクタープラグ	01
CB405	VB389600	CN. BS. PIN	11P		コネクタベースポスト	01
CB406	VB858700	CN. BS. PIN	8P		ベースピン	01
CB407	VB858800	CN. BS. PIN	9P		ベースピン	01
CB409	VF982200	CN. BS. PIN	14P		コネクター	02
CB410	VM859500	CN. BS. PIN	11P		F F Cコネクター	01
CB411	VQ044300	CN. BS. PIN	7P		F F Cコネクター	01
CB412-414	V9356900	CN	JE 19P SE		J Eコネクタープラグ	
CB416	V8809800	CN	JE 9P SE		J Eコネクタープラグ	01
CB453	V7828700	SOCKET	20P SE TUC SERIES		コネクターソケット	01
C3000-3001	UR237100	C. EL	10uF 16V		ケミコン	
C3002	US135220	C. CE. CHP	0.22uF 16V		チップセラコン	01
C3003-3004	US135100	C. CE. CHP	0.1uF 16V		チップセラコン	01
C3005-3006	UR267470	C. EL	47uF 50V		ケミコン	01
C3007-3008	UR237100	C. EL	10uF 16V		ケミコン	

* New Parts * 新規部品

P.C.B. FUNCTION

Ref No.	Part No.	Description	Remarks	Markets	部 品 名	ランク
C3009	US135100	C. CE. CHP	0.1uF 16V		チップセラコン	01
C3010-3011	UR237100	C. EL	10uF 16V		ケミコン	
C3013-3016	UR237100	C. EL	10uF 16V		ケミコン	
C3017-3018	UR238100	C. EL	100uF 16V		ケミコン	
C3020-3023	UR238100	C. EL	100uF 16V		ケミコン	
C3024-3025	US062100	C. CE. CHP	100pF 50V B		チップセラコン	01
C3026-3027	UT952100	C. PP	100pF 100V		PPコン	
C3029	US135100	C. CE. CHP	0.1uF 16V		チップセラコン	01
C3030-3033	US062100	C. CE. CHP	100pF 50V B		チップセラコン	01
C3035	UR266470	C. EL	4.7uF 50V		ケミコン	
C3036-3037	UR267470	C. EL	47uF 50V		ケミコン	01
C3038-3039	UR266470	C. EL	4.7uF 50V		ケミコン	
C3040	UR237100	C. EL	10uF 16V		ケミコン	
C3041-3042	UR266470	C. EL	4.7uF 50V		ケミコン	
C3043-3044	UR266330	C. EL	3.3uF 50V		ケミコン	
C3045-3050	US135100	C. CE. CHP	0.1uF 16V		チップセラコン	01
C3051	UR237470	C. EL	47uF 16V		ケミコン	
C3052	US135100	C. CE. CHP	0.1uF 16V		チップセラコン	01
* C3053	UR247330	C. EL	33uF 25V		ケミコン	
C3054	UR267470	C. EL	47uF 50V		ケミコン	01
C3055	UR267100	C. EL	10uF 50V		ケミコン	
* C3056	UR247330	C. EL	33uF 25V		ケミコン	
C3057	UR237470	C. EL	47uF 16V		ケミコン	
* C3058	UR247330	C. EL	33uF 25V		ケミコン	
C3059	UR237100	C. EL	10uF 16V		ケミコン	
* C3060	UR247330	C. EL	33uF 25V		ケミコン	
C3061	UR267470	C. EL	47uF 50V		ケミコン	01
* C3062-3064	UR247330	C. EL	33uF 25V		ケミコン	
C3065	US135100	C. CE. CHP	0.1uF 16V		チップセラコン	01
C3066-3067	UR267100	C. EL	10uF 50V		ケミコン	
C3068	US062100	C. CE. CHP	100pF 50V B		チップセラコン	01
C3069-3070	UT952100	C. PP	100pF 100V		PPコン	
C3071-3076	UU267100	C. EL	10uF 50V		ケミコン FW	01
C3077-3078	UR267470	C. EL	47uF 50V		ケミコン	01
C3079	UR237220	C. EL	22uF 16V		ケミコン	
C3080-3081	UU267100	C. EL	10uF 50V		ケミコン FW	01
C3082	UR237220	C. EL	22uF 16V		ケミコン	
C3083-3084	UR267470	C. EL	47uF 50V		ケミコン	01
C3086	US135100	C. CE. CHP	0.1uF 16V		チップセラコン	01
C3088	US135100	C. CE. CHP	0.1uF 16V		チップセラコン	01
C3100-3101	UR237100	C. EL	10uF 16V		ケミコン	
C3500-3501	US135100	C. CE. CHP	0.1uF 16V		チップセラコン	01
C3503-3504	US062220	C. CE. CHP	220pF 50V B	RTKABGEL	チップセラコン	01
C3506-3509	US062470	C. CE. CHP	470pF 50V B	UCRTKABGEL	チップセラコン	01
C3510-3511	US062220	C. CE. CHP	220pF 50V B		チップセラコン	01
C3512-3513	UA652220	C. MYLAR	220pF 50V J		マイラーコン	01
C3514-3515	US062220	C. CE. CHP	220pF 50V B		チップセラコン	01
C3516-3517	US062100	C. CE. CHP	100pF 50V B		チップセラコン	01
C3518	UA652220	C. MYLAR	220pF 50V J		マイラーコン	01
C3519	UA652470	C. MYLAR	470pF 50V J		マイラーコン	01
C3520-3523	UA652220	C. MYLAR	220pF 50V J		マイラーコン	01
C3526	UA652470	C. MYLAR	470pF 50V J		マイラーコン	01
C3527	VR169200	C. MYLAR	0.47uF 50V		マイラーコン	01
C3528-3533	UA652470	C. MYLAR	470pF 50V J		マイラーコン	01
C3536-3537	UR266220	C. EL	2.2uF 50V		ケミコン	

* New Parts * 新規部品

P.C.B. FUNCTION

Ref No.	Part No.	Description	Remarks	Markets	部 品 名	ランク
C3540-3541	UR218220	C. EL	220uF 6.3V		ケミコン	
C3542-3543	UA654390	C. MYLAR	0.039uF 50V J		マイラーコン	01
C3544-3545	UA654110	C. MYLAR	0.011uF 50V J		マイラーコン	01
C3546-3548	UR237100	C. EL	10uF 16V		ケミコン	
C3550-3551	UR867100	C. EL	10uF 50V	UCRTKABGEL	ケミコン	01
C3552	UR237100	C. EL	10uF 16V		ケミコン	
C3554	UR867100	C. EL	10uF 50V	UCRTKABGEL	ケミコン	01
C3557	UR867100	C. EL	10uF 50V	UCRTKABGEL	ケミコン	01
C3558	UR237100	C. EL	10uF 16V		ケミコン	
C3559-3560	UR237470	C. EL	47uF 16V		ケミコン	
C3561-3562	UA653100	C. MYLAR	1000pF 50V J		マイラーコン	03
C3563	UR237100	C. EL	10uF 16V		ケミコン	
C3566	UR248100	C. EL	100uF 25V	UCRTKABGEL	ケミコン	
C3569-3570	UR248100	C. EL	100uF 25V	UCRTKABGEL	ケミコン	
C3571	UR266100	C. EL	1uF 50V	UCRTKABGEL	ケミコン	
C3572	UR248100	C. EL	100uF 25V	UCRTKABGEL	ケミコン	
C3573	UR266100	C. EL	1uF 50V	UCRTKABGEL	ケミコン	
C3574-3575	UR267470	C. EL	47uF 50V		ケミコン	01
C3576	UR247100	C. EL	10uF 25V	UCRTKABGEL	ケミコン	
C3577-3578	VR168300	C. MYLAR	0.1uF 50V	UCRTKABGEL	マイラーコン	01
C3579-3580	UR247100	C. EL	10uF 25V	UCRTKABGEL	ケミコン	
C3581-3582	VR168300	C. MYLAR	0.1uF 50V	UCRTKABGEL	マイラーコン	01
C3583	UR247100	C. EL	10uF 25V	UCRTKABGEL	ケミコン	
C3584-3587	UA653220	C. MYLAR	2200pF 50V J	UCRTKABGEL	マイラーコン	01
C3588-3591	UR247100	C. EL	10uF 25V	UCRTKABGEL	ケミコン	
C3592-3595	UR847100	C. EL	10uF 25V	UCRTKABGEL	ケミコン	01
C3596	UR237100	C. EL	10uF 16V		ケミコン	
C3597	US135100	C. CE. CHP	0.1uF 16V	UCRTKABGEL	チップセラコン	01
C3598-3599	UR237100	C. EL	10uF 16V		ケミコン	
C3600	US135100	C. CE. CHP	0.1uF 16V	UCRTKABGEL	チップセラコン	01
C3601	UR237100	C. EL	10uF 16V	UCRTKABGEL	ケミコン	
C3602	US135100	C. CE. CHP	0.1uF 16V	UCRTKABGEL	チップセラコン	01
C3603	UR237470	C. EL	47uF 16V	UCRTKABGEL	ケミコン	
C3604	UR237100	C. EL	10uF 16V		ケミコン	
C3605-3606	UR237470	C. EL	47uF 16V		ケミコン	
C3609	US135100	C. CE. CHP	0.1uF 16V	UCRTKABGEL	チップセラコン	01
C3610	UR237100	C. EL	10uF 16V	UCRTKABGEL	ケミコン	
C3615	UR837100	C. EL	10uF 16V	UCRTKABGEL	ケミコン	01
C3616	UR237470	C. EL	47uF 16V	UCRTKABGEL	ケミコン	
C3617	UR837100	C. EL	10uF 16V	UCRTKABGEL	ケミコン	01
C3619	US135100	C. CE. CHP	0.1uF 16V	UCRTKABGEL	チップセラコン	01
C3622-3623	UR237100	C. EL	10uF 16V	UCRTKABGEL	ケミコン	
C3632-3635	US135100	C. CE. CHP	0.1uF 16V	UCRTKABGEL	チップセラコン	01
C3636-3639	US135100	C. CE. CHP	0.1uF 16V		チップセラコン	01
C4018	US064100	C. CE. CHP	0.01uF 50V B		チップセラコン	01
C4019	UR266220	C. EL	2.2uF 50V		ケミコン	
C4020	UU238100	C. EL	100uF 16V		ケミコン	
C4021	US135100	C. CE. CHP	0.1uF 16V	BGE	チップセラコン	01
C4022-4023	US062330	C. CE. CHP	330pF 50V B	BGE	チップセラコン	01
C4024	US062560	C. CE. CHP	560pF 50V B	BGE	チップセラコン	01
C4025-4026	UR237470	C. EL	47uF 16V	BGE	ケミコン	
C4027-4028	US061270	C. CE. CHP	27pF 50V B	BGE	チップセラコン	01
C4029	UR237470	C. EL	47uF 16V	BGE	ケミコン	
C4030	US135100	C. CE. CHP	0.1uF 16V	BGE	チップセラコン	01
C4031-4034	US135100	C. CE. CHP	0.1uF 16V		チップセラコン	01

* New Parts * 新規部品

P.C.B. FUNCTION

Ref No.	Part No.	Description	Remarks	Markets	部 品 名	ランク
C4036-4039	US135100	C. CE. CHP	0.1uF 16V		チップセラコン	01
C4040	UR239100	C. EL	1000uF 16V		ケミコン	
C4041-4044	US135100	C. CE. CHP	0.1uF 16V		チップセラコン	01
C4045	US063100	C. CE. CHP	1000pF 50V B		チップセラコン	01
C4046	US135100	C. CE. CHP	0.1uF 16V		チップセラコン	01
C4048-4049	US135100	C. CE. CHP	0.1uF 16V		チップセラコン	01
C4050	UR267100	C. EL	10uF 50V		ケミコン	
C4051	US135100	C. CE. CHP	0.1uF 16V		チップセラコン	01
C4052	WB165500	C. EL	0.33F 5.5V		ゴールドキャパシタ	04
C4053-4055	UR219100	C. EL	1000uF 6.3V		ケミコン	
C4056-4061	US135100	C. CE. CHP	0.1uF 16V		チップセラコン	01
C4062	US064100	C. CE. CHP	0.01uF 50V B		チップセラコン	01
C4063	US135100	C. CE. CHP	0.1uF 16V		チップセラコン	01
C4064-4065	UR266220	C. EL	2.2uF 50V	UCRTKABGEL	ケミコン	
C4066-4070	UR266220	C. EL	2.2uF 50V		ケミコン	
C4071	UR239100	C. EL	1000uF 16V		ケミコン	
C4072	US135100	C. CE. CHP	0.1uF 16V	UCRTKABGEL	チップセラコン	01
C4073	UR218100	C. EL	100uF 6.3V	UCRTKABGEL	ケミコン	
C4074-4075	US063100	C. CE. CHP	1000pF 50V B	UCRTKABGEL	チップセラコン	01
C4076-4077	US135100	C. CE. CHP	0.1uF 16V		チップセラコン	01
C4081	US063100	C. CE. CHP	1000pF 50V B	UCRTKABGEL	チップセラコン	01
C4081	US063100	C. CE. CHP	1000pF 50V B		チップセラコン	01
C4082-4087	US062100	C. CE. CHP	100pF 50V B		チップセラコン	01
C4098-4103	US062100	C. CE. CHP	100pF 50V B		チップセラコン	01
C4115	US135100	C. CE. CHP	0.1uF 16V		チップセラコン	01
C4131	US135100	C. CE. CHP	0.1uF 16V		チップセラコン	01
C4500-4505	US062220	C. CE. CHP	220pF 50V B		チップセラコン	01
C4506-4507	US062100	C. CE. CHP	100pF 50V B		チップセラコン	01
C4508-4509	UA652220	C. MYLAR	220pF 50V J		マイラーコン	01
C4510-4511	US062220	C. CE. CHP	220pF 50V B		チップセラコン	01
C4512-4513	US062100	C. CE. CHP	100pF 50V B		チップセラコン	01
C4514-4515	US062220	C. CE. CHP	220pF 50V B		チップセラコン	01
C4516-4517	US062100	C. CE. CHP	100pF 50V B		チップセラコン	01
C4518-4519	UR237100	C. EL	10uF 16V		ケミコン	
C4520-4521	UR237100	C. EL	10uF 16V	UCRTKABGEL	ケミコン	
C4522	UR237100	C. EL	10uF 16V		ケミコン	
C4523	UR237100	C. EL	10uF 16V	UCRTKABGEL	ケミコン	
C4524-4527	UR237100	C. EL	10uF 16V		ケミコン	
C4528	UR237100	C. EL	10uF 16V	UCRTKABGEL	ケミコン	
C4529	UR237100	C. EL	10uF 16V		ケミコン	
C4530-4531	UR237470	C. EL	47uF 16V		ケミコン	
C4536-4539	US135100	C. CE. CHP	0.1uF 16V		チップセラコン	01
D3000-3003	VT332900	DIODE	1SS355		ダイオード	01
D3004-3005	VU993800	DIODE. ZENR	MA8068-M 6.8V		ツェナーダイオード	01
D3500-3501	VU992100	DIODE. ZENR	MA8047-L 4.6V		ツェナーダイオード	01
D3502-3503	VT332900	DIODE	1SS355	UCRTKABGEL	ダイオード	01
D3600-3604	VU647200	DIODE. SHOT	RB441Q-40 T-77	UCRTKABGEL	ショットキーダイオード	
D4001	VU172000	DIODE. ZENR	UDZS5.6BTE-17 5.6V		ツェナーダイオード	01
D4002-4007	VT332900	DIODE	1SS355		ダイオード	01
D4008	VV833200	DIODE	1SS380		ダイオード	01
D4009	VT332900	DIODE	1SS355		ダイオード	01
D4010	VU992600	DIODE. ZENR	MA8051-M 5.1V		ツェナーダイオード	01
D4011-4013	VT332900	DIODE	1SS355		ダイオード	01
D4014	V2598200	LED	SIR-505ST	UCRTKABGEL	L E D	
D4016	VT332900	DIODE	1SS355	UCRTKABGEL	ダイオード	01

* New Parts * 新規部品

P.C.B. FUNCTION

Ref No.	Part No.	Description	Remarks	Markets	部 品 名	ランク
IC300	X5045A00	IC	NJU7312AM		アナログ I C	
IC301	X5044A00	IC	NJU7311AM		アナログ I C	05
IC302	X3505A00	IC	NJM2068MD-TE2		アンプ I C	02
IC304-306	X3505A00	IC	NJM2068MD-TE2		アンプ I C	02
IC307	X5574A00	IC	YAC526-EZE2		I C アナログ	05
IC308	X4325A00	IC	YAC523-EVR2		I C, アナログ	06
IC309	XF291A00	IC	uPC4570G2		I C	03
IC310-311	XF291A00	IC	uPC4570G2	JRTKABGEL	I C	03
IC312	XF291A00	IC	uPC4570G2		I C	03
IC313	X5043A00	IC	NJU7313AM		アナログ I C	
IC350-351	X3505A00	IC	NJM2068MD-TE2		アンプ I C	02
IC355	X3547A00	IC	BD3841FS		I C	06
IC356	X3547A00	IC	BD3841FS	UCRTKABGEL	I C	06
IC357-358	X5574A00	IC	YAC526-EZE2	UCRTKABGEL	I C アナログ	05
IC359-360	X7785A00	IC	NJW1119V(TE1)	UCRTKABGEL	トーンコントロール I C	
IC401	X0082A00	IC	LC72722PM	BGE	I C	
IC402	X8337A00	IC. CPU	M30845FJGP	written	I C C P U	
IC403	X7779A00	IC	LC709004A-TLM-E		ロジック I C	
IC404	X2080A00	IC	SN74AHCT1G32DCKR		ロジック I C	01
IC405	X3833A00	IC	SN74AHC1G08DCKR		ロジック I C	01
IC406	X2080A00	IC	SN74AHCT1G32DCKR		ロジック I C	01
IC407	X5886A00	IC	RH5RE58AA-T1-FA		電源 I C	04
IC450	X3547A00	IC	BD3841FS	UCRTKABGEL	I C	06
IC451	X3547A00	IC	BD3841FS		I C	06
J3003-3006		R. CHP	0Ω 1/16W J	UC	チップ抵抗	
J3542-3545		R. CHP	0Ω 1/16W J	J	チップ抵抗	
J3546-3547		R. CHP	0Ω 1/16W J	UCRTKABGEL	チップ抵抗	
J3548-3549		R. CHP	0Ω 1/16W J	J	チップ抵抗	
J3550-3551		R. CHP	0Ω 1/16W J	UCRTKABGEL	チップ抵抗	
J4506-4509		R. CHP	0Ω 1/16W J	J	チップ抵抗	
J4510-4511		R. CHP	0Ω 1/16W J	UCRTKABGEL	チップ抵抗	
J4512-4513		R. CHP	0Ω 1/16W J	J	チップ抵抗	
JK401-402	V9435700	JACK. MNI	MSJ-035-12APC	UCRTKABGEL	モノラル ミニジャック	01
PJ350	V5478700	JACK. PIN	4P RJ-1073F-09		ピンジャック	
PJ351-352	V5478900	JACK. PIN	RJ-1074-84-0353A		ピンジャック 6 P	03
PJ353	VV325400	JACK. PIN	6P		ピンジャック	05
PJ354	VV306900	JACK. PIN	4P	UCRTKABGEL	ピンジャック	02
PJ450	VV306900	JACK. PIN	4P		ピンジャック	02
PJ451	VV325400	JACK. PIN	6P		ピンジャック	05
PJ452-453	VV306900	JACK. PIN	4P		ピンジャック	02
PN301-302	V9637500	PIN	L=70 #18		スタイルピン	
PN450	V9637500	PIN	L=70 #18		スタイルピン	
Q3000	WG408900	TR	2SC5291 S, T		トランジスタ	03
Q3001	WG408800	TR	2SA2168 S, T		トランジスタ	03
Q3002-3017	VZ725900	TR	2SD1938F S, T		トランジスタ	01
Q3500-3507	VZ725900	TR	2SD1938F S, T	UCRTKABGEL	トランジスタ	01
Q4001	VD303700	TR	2SC3326 A, B		トランジスタ	01
Q4002	iC181510	TR	2SC1815 Y		トランジスタ	01
Q4003	VD303700	TR	2SC3326 A, B	BGE	トランジスタ	01
Q4004	VD303700	TR	2SC3326 A, B		トランジスタ	01
Q4005	WD974200	TR	2SA1036KT146 P, Q, R		トランジスタ	01
Q4006	VV556500	TR	2SA1037K Q, R, S		トランジスタ	01
Q4007-4008	VD303700	TR	2SC3326 A, B		トランジスタ	01
Q4009	iC287820	TR	2SC2878 A, B		トランジスタ	01
Q4010-4011	WF767900	FET	5HP01C-TB-E	UCRTKABGEL	F E T	01

* New Parts * 新規部品

P.C.B. FUNCTION

Ref No.	Part No.	Description	Remarks	Markets	部 品 名	ランク
Q4012-4016	WF767900	FET	5HP01C-TB-E		F E T	01
Q4021	VV556400	TR	2SC2412K Q, R, S		トランジスタ	01
R3102	HF355680	R. CAR	680Ω 1/2W		カーボン抵抗	
R3136-3137	V8070200	R. MTL. FLM	4.7Ω 1W		金属被膜抵抗	
R3138	HV753470	R. CAR. FP	4.7Ω 1/4W		不燃化カーボン抵抗	01
R3508-3511	HF355470	R. CAR	470Ω 1/2W	UCRTKABGEL	カーボン抵抗	
R3512		R. CHP	47Ω 1/16W J	JUC	チップ抵抗	
R3512		R. CHP	2.2KΩ 1/16W J	RTKABGEL	チップ抵抗	
R3513		R. CHP	47Ω 1/16W J	JUC	チップ抵抗	
R3513		R. CHP	2.2KΩ 1/16W J	RTKABGEL	チップ抵抗	
R3526-3533	HF354470	R. CAR	47Ω 1/2W		カーボン抵抗	
R3553-3556		R. CHP	470Ω 1/16W J	UCRTKABGEL	チップ抵抗	
R3559-3562		R. CHP	470Ω 1/16W J	UCRTKABGEL	チップ抵抗	
R3565-3572		R. CHP	10KΩ 1/16W J	UCRTKABGEL	チップ抵抗	
R3581-3584		R. CHP	22KΩ 1/16W J	UCRTKABGEL	チップ抵抗	
R3597-3598	HV755100	R. CAR. FP	100Ω 1/4W		不燃化カーボン抵抗	01
R3605-3606		R. CHP	100KΩ 1/16W J	UCRTKABGEL	チップ抵抗	
R3617		R. CHP	2.2Ω 1/16W J	UCRTKABGEL	チップ抵抗	
R3620-3621		R. CHP	100KΩ 1/16W J	UCRTKABGEL	チップ抵抗	
R3622-3623		R. CHP	100Ω 1/16W J	UCRTKABGEL	チップ抵抗	
R3626		R. CHP	4.7KΩ 1/16W J	UCRTKABGEL	チップ抵抗	
R3629		R. CHP	4.7KΩ 1/16W J	UCRTKABGEL	チップ抵抗	
R3630		R. CHP	100Ω 1/16W J	UCRTKABGEL	チップ抵抗	
R3631		R. CHP	220Ω 1/16W J	UCRTKABGEL	チップ抵抗	
R3632-3635		R. CHP	3.9KΩ 1/16W J	UCRTKABGEL	チップ抵抗	
R4018		R. CHP	33KΩ 1/16W J	BGE	チップ抵抗	
R4019		R. CHP	100KΩ 1/16W J	BGE	チップ抵抗	
R4020		R. CHP	2.2KΩ 1/16W J	BGE	チップ抵抗	
R4021		R. CHP	100Ω 1/16W J	BGE	チップ抵抗	
R4022		R. CHP	22KΩ 1/16W J	BGE	チップ抵抗	
R4023-4024		R. CHP	470Ω 1/16W J	BGE	チップ抵抗	
R4025		R. CHP	10KΩ 1/16W J	BGE	チップ抵抗	
R4026		R. CHP	470Ω 1/16W J	BGE	チップ抵抗	
R4031		R. CHP	10KΩ 1/16W J	BGE	チップ抵抗	
R4035		R. CHP	10KΩ 1/16W J	UCRTKABGEL	チップ抵抗	
R4040		R. CHP	0Ω 1/16W J	J	チップ抵抗	
R4040		R. CHP	1.2KΩ 1/16W J	UC	チップ抵抗	
R4040		R. CHP	4.7KΩ 1/16W J	R	チップ抵抗	
R4040		R. CHP	6.8KΩ 1/16W J	T	チップ抵抗	
R4040		R. CHP	10KΩ 1/16W J	K	チップ抵抗	
R4040		R. CHP	15KΩ 1/16W J	A	チップ抵抗	
R4040		R. CHP	47KΩ 1/16W J	BGE	チップ抵抗	
R4040		R. CHP	100KΩ 1/16W J	L	チップ抵抗	
R4065	V8070300	R. MTL. FLM	10Ω 1W		金属被膜抵抗	
R4211-4212		R. CHP	100KΩ 1/16W J	UCRTKABGEL	チップ抵抗	
R4218-4219		R. CHP	82Ω 1/16W J	UCRTKABGEL	チップ抵抗	
R4225-4226		R. CHP	100KΩ 1/16W J	UCRTKABGEL	チップ抵抗	
R4234		R. CHP	47Ω 1/16W J	UCRTKABGEL	チップ抵抗	
R4235		R. CHP	10Ω 1/16W J	UCRTKABGEL	チップ抵抗	
R4238		R. CHP	10KΩ 1/16W J	UCRTKABGEL	チップ抵抗	
R4270		R. CHP	470Ω 1/16W J	BGE	チップ抵抗	
R4530		R. CHP	10KΩ 1/16W J	UCRTKABGEL	チップ抵抗	
R4533		R. CHP	10KΩ 1/16W J	UCRTKABGEL	チップ抵抗	
R4538		R. CHP	100KΩ 1/16W J	UCRTKABGEL	チップ抵抗	
R4541		R. CHP	100KΩ 1/16W J	UCRTKABGEL	チップ抵抗	

* New Parts * 新規部品

P.C.B. FUNCTION and P.C.B. OPERATION

Ref No.	Part No.	Description	Remarks	Markets	部 品 名	ランク
R4555-4558		R. CHP	100KΩ 1/16W J		UCRTKABGEL	チップ抵抗
ST300	V4040500	SCR. TERM	M3			スクリュー/ターミナル
ST401	V4040500	SCR. TERM	M3			スクリュー/ターミナル
ST403	V4040500	SCR. TERM	M3			スクリュー/ターミナル
U4001	V8210200	L. DTCT	GP1UD271XK		UCRTKABGEL	リモコン受光ユニット
XL401	V7556000	RSNR. CRYST	4.332MHz HC-49U		BGE	水晶振動子
XL402	WF997400	RSNR. CE	20MHz			セラミック振動子
	WH567200	P. C. B.	OPERATION		JUC	P C B オペレーション
	WH567300	P. C. B.	OPERATION		RTKABGEL	P C B オペレーション
CB801	VB858500	CN. BS. PIN	6P			ベースピン
CB802	VQ047200	CN. BS. PIN	9P			F F Cコネクター
CB803	VM929900	CN. BS. PIN	15P			F P Cコネクター
CB804	V7825400	CN	4P TE TUC SERIES			コネクタープラグ
CB805	VB389900	CN. BS. PIN	3P			ベースピン
CB806	VB390500	CN. BS. PIN	9P			コネクターベースポスト
CB807	VB390100	CN. BS. PIN	5P			ベースピン
CB809	VB389800	CN. BS. PIN	2P			ベースピン
CB810	V7827100	SOCKET	4P TE TUC SERIES			コネクターソケット
CB812	VB858600	CN. BS. PIN	7P			ベースピン
C8001	US135100	C. CE. CHP	0.1uF 16V			チップセラコン
C8002	US063100	C. CE. CHP	1000pF 50V B			チップセラコン
C8004	US063100	C. CE. CHP	1000pF 50V B			チップセラコン
C8005-8007	US061220	C. CE. CHP	22pF 50V B			チップセラコン
C8008	US135100	C. CE. CHP	0.1uF 16V			チップセラコン
C8009-8012	US061220	C. CE. CHP	22pF 50V B			チップセラコン
C8013-8014	US063100	C. CE. CHP	1000pF 50V B			チップセラコン
C8015	US135100	C. CE. CHP	0.1uF 16V			チップセラコン
C8016-8017	UM397220	C. EL	22uF 25V			ケミコン
C8018	US135100	C. CE. CHP	0.1uF 16V			チップセラコン
C8020	UA653330	C. MYLAR	3300pF 50V J			マイラーコン
C8021	UR237100	C. EL	10uF 16V			ケミコン
C8022	US062100	C. CE. CHP	100pF 50V B			チップセラコン
C8024	US064100	C. CE. CHP	0.01uF 50V B			チップセラコン
C8025	UA653330	C. MYLAR	3300pF 50V J			マイラーコン
C8026-8027	UR237100	C. EL	10uF 16V			ケミコン
C8030	US061330	C. CE. CHP	33pF 50V B			チップセラコン
C8031	US063100	C. CE. CHP	1000pF 50V B			チップセラコン
C8032	US135100	C. CE. CHP	0.1uF 16V			チップセラコン
C8033	UR237470	C. EL	47uF 16V			ケミコン
C8034-8035	US062470	C. CE. CHP	470pF 50V B			チップセラコン
C8036-8037	US062100	C. CE. CHP	100pF 50V B			チップセラコン
C8038	UR237470	C. EL	47uF 16V			ケミコン
C8039	US135100	C. CE. CHP	0.1uF 16V		JUC	チップセラコン
C8040-8042	US062100	C. CE. CHP	100pF 50V B			チップセラコン
C8043	US135100	C. CE. CHP	0.1uF 16V			チップセラコン
C8044	US063100	C. CE. CHP	1000pF 50V B			チップセラコン
C8045-8046	US135100	C. CE. CHP	0.1uF 16V			チップセラコン
C8047	UM397220	C. EL	22uF 25V			ケミコン
C8048-8049	UR237100	C. EL	10uF 16V			ケミコン
C8050	US063100	C. CE. CHP	1000pF 50V B			チップセラコン
C8051	US062100	C. CE. CHP	100pF 50V B			チップセラコン
C8052	US135100	C. CE. CHP	0.1uF 16V			チップセラコン

* New Parts * 新規部品

P.C.B. OPERATION and P.C.B. MAIN

Ref No.	Part No.	Description	Remarks	Markets	部 品 名	ランク
C8053	US063100	C. CE. CHP	1000pF 50V B		チップセラコン	01
C8054-8055	US061100	C. CE. CHP	10pF 50V B		チップセラコン	01
C8056	US135100	C. CE. CHP	0.1uF 16V		チップセラコン	01
C8057	UR237100	C. EL	10uF 16V		ケミコン	
C8058-8059	WB553000	C. EL	1000uF 16V		ケミコン VK	
C8060-8062	US063100	C. CE. CHP	1000pF 50V B		チップセラコン	01
D8001	WG760400	LED	SELK6E10C BLUE		LED	04
D8004-8008	VT332900	DIODE	1SS355		ダイオード	
D8009	VU992600	DIODE. ZENR	MA8051-M 5.1V		ツェナーダイオード	01
D8010	VT332900	DIODE	1SS355		ダイオード	
D8011	VV307700	DIODE	1N4002S		ダイオード	01
D8013	VV307700	DIODE	1N4002S		ダイオード	01
IC801	X7378A00	IC	NJM4565M(Te1)		アンプIC	01
IC802	X2080A00	IC	SN74AHCT1G32DCKR		ロジックIC	01
IC805	XS377A00	IC	BA15218F OP AMP		アンプIC	01
J8005		R. CHP	0Ω 1/16W J	RTKABGEL	チップ抵抗	
JK801	V2589500	CN. DIN	1P		ミニDINコネクタ	02
JK802	V9408200	JACK. PHONE	MSJ-064-05B GR		ホーンジャック	03
JK803	WE260000	JACK. MNI	LGY6501-0900FC		モノラルミニジャック	02
PJ801	V6222800	JACK. PIN	3P		ピンジャック	04
PN801-802	V9637500	PIN	L=70 #18		スタイルピン	
* Q8001	WC529400	TR	KTC3875S Y GR RTK		トランジスタ	01
Q8002-8003	VZ725900	TR	2SD1938F S, T		トランジスタ	01
R8026	HF355100	R. CAR	100Ω 1/2W		カーボン抵抗	
R8030	HF355100	R. CAR	100Ω 1/2W		カーボン抵抗	
R8044-8045	HL005220	R. MTL. OXD	220Ω 1/2W		酸化金属被膜抵抗	
SW801-802	V4757100	SW. TACT	EVQ11A		タクトSW	01
SW803	V9281200	SW. RT. ENC	EVEGC1F2512B		ロータリーエンコーダ	02
SW805	V4757100	SW. TACT	EVQ11A		タクトSW	01
SW806	V6578000	SW. RT. ENC	RB161PVB20FH1NA		ロータリーエンコーダ	04
SW807	V9281200	SW. RT. ENC	EVEGC1F2512B		ロータリーエンコーダ	02
* SW808	V9661700	SW. PUSH	SY16-32-4(U99S2)/T		プッシュSW	03
U8001	WB547900	CN. PHOT. SN	1P GP1FA513RZ0F		光ファイバー受信器	03
* * * *	WH559600	P. C. B.	MAIN	J	P C B メイン	
	WH559700	P. C. B.	MAIN	UC	P C B メイン	
	WH559800	P. C. B.	MAIN	RTA	P C B メイン	
	WH559900	P. C. B.	MAIN	KBGEL	P C B メイン	
CB252	WB127100	CN. BS. PIN	3P TE XH		ベース付ポスト	
CB253	LB932080	CN	8P		ベースポスト	01
C250-256	UR237100	C. EL	10uF 16V		ケミコン	01
C257	UR297220	C. EL	22uF 100V	JUC	ケミコン	
C257	UR297470	C. EL	47uF 100V	RTKABGEL	ケミコン	01
C258	UR297220	C. EL	22uF 100V		ケミコン	
C259	WE100400	C. PP	47pF 630V		PPコン	
C260	WE100900	C. PP	220pF 630V		PPコン	02
C261	UR297220	C. EL	22uF 100V		ケミコン	
C262	WE100400	C. PP	47pF 630V		PPコン	
C263	WE100900	C. PP	220pF 630V		PPコン	02
C264	UR297220	C. EL	22uF 100V		ケミコン	
C265	WE100400	C. PP	47pF 630V		PPコン	
C266-267	WE100900	C. PP	220pF 630V		PPコン	02
C268	WE100400	C. PP	47pF 630V		PPコン	

* New Parts * 新規部品

P.C.B. MAIN

Ref No.	Part No.	Description	Remarks	Markets	部 品 名	ランク
C269	WE100900	C. PP	220pF 630V		PPコン	02
C271	WE100400	C. PP	47pF 630V		PPコン	
C272	WE100900	C. PP	220pF 630V		PPコン	02
C274	WE100400	C. PP	47pF 630V		PPコン	
C275	WE100900	C. PP	220pF 630V		PPコン	02
C277	WE100400	C. PP	47pF 630V		PPコン	
C278	WE100900	C. PP	220pF 630V		PPコン	02
C280-286	UR068100	C. EL	100uF 50V		ケミコン	01
C287-293	WE100100	C. PP	15pF 630V		PPコン	
C294-299	WE102500	C. PP	4700pF 100V		PPコン	01
C300	WE102500	C. PP	4700pF 100V		PPコン	01
C303	UR267470	C. EL	47uF 50V		ケミコン	01
C304-305	UR297220	C. EL	22uF 100V		ケミコン	
C306	WE100500	C. PP	100pF 630V		PPコン	
▲ C307	UU297100	C. EL	10uF 100V		ケミコン FW	01
C308-309	WE100500	C. PP	100pF 630V		PPコン	
▲ C310	UU297100	C. EL	10uF 100V		ケミコン FW	01
C311-312	WE100500	C. PP	100pF 630V		PPコン	
▲ C313	UU297100	C. EL	10uF 100V		ケミコン FW	01
C314-315	WE100500	C. PP	100pF 630V		PPコン	
▲ C316	UU297100	C. EL	10uF 100V		ケミコン FW	01
C317-318	WE100500	C. PP	100pF 630V		PPコン	
▲ C319	UU297100	C. EL	10uF 100V		ケミコン FW	01
C320-321	WE100500	C. PP	100pF 630V		PPコン	
▲ C322	UU297100	C. EL	10uF 100V		ケミコン FW	01
C323-324	WE100500	C. PP	100pF 630V		PPコン	
▲ C325	UU297100	C. EL	10uF 100V		ケミコン FW	01
C326	WE100500	C. PP	100pF 630V		PPコン	
C327-333	VR325300	C. MYLAR	0.047uF 100V		マイラーコン	01
C334-340	VR169100	C. MYLAR	0.39uF 50V		マイラーコン	01
C341	UR296470	C. EL	4.7uF 100V		ケミコン	
C342	UR218220	C. EL	220uF 6.3V		ケミコン	
C343	UR267470	C. EL	47uF 50V		ケミコン	01
C346-347	UR297100	C. EL	10uF 100V		ケミコン	
C350-351	UR297100	C. EL	10uF 100V		ケミコン	
C354-355	UR297100	C. EL	10uF 100V		ケミコン	
C359	WH673100	C. EL	12000uF 71V		ケミコン	
C360	VR324900	C. MYLAR	0.1uF 100V		マイラーコン	01
C363	WH673100	C. EL	12000uF 71V		ケミコン	
C364	VR324900	C. MYLAR	0.1uF 100V		マイラーコン	01
C368	UA654220	C. MYLAR	0.022uF 50V J		マイラーコン	01
C369	UA654100	C. MYLAR	0.01uF 50V J		マイラーコン	01
C371-374	UA654100	C. MYLAR	0.01uF 50V J		マイラーコン	01
C376	UA654220	C. MYLAR	0.022uF 50V J		マイラーコン	01
C377	UA654100	C. MYLAR	0.01uF 50V J		マイラーコン	01
C378	UA654220	C. MYLAR	0.022uF 50V J		マイラーコン	01
C379	UR297330	C. EL	33uF 100V		ケミコン	
C382	UR296470	C. EL	4.7uF 100V		ケミコン	
C383-384	UA654220	C. MYLAR	0.022uF 50V J		マイラーコン	01
C385-386	UA654100	C. MYLAR	0.01uF 50V J		マイラーコン	01
C389-393	UA654100	C. MYLAR	0.01uF 50V J		マイラーコン	01
C394-395	UA654220	C. MYLAR	0.022uF 50V J		マイラーコン	01
C396	UA654100	C. MYLAR	0.01uF 50V J		マイラーコン	01
C397	UA654220	C. MYLAR	0.022uF 50V J		マイラーコン	01
C398	UA654220	C. MYLAR	0.022uF 50V J	UCRTKABGEL	マイラーコン	01

* New Parts * 新規部品

P.C.B. MAIN

Ref No.	Part No.	Description	Remarks	Markets	部 品 名	ランク	
C399	UA654100	C. MYLAR	0.01uF 50V J		UCRTKABGEL	マイラーコン	01
C400	UA654100	C. MYLAR	0.01uF 50V J		UCRTKABGEL	マイラーコン	01
C401	UA654100	C. MYLAR	0.01uF 50V J			マイラーコン	01
C402	UA654220	C. MYLAR	0.022uF 50V J			マイラーコン	01
C403	UA654100	C. MYLAR	0.01uF 50V J		UCRTKABGEL	マイラーコン	01
C404	UA654220	C. MYLAR	0.022uF 50V J		UCRTKABGEL	マイラーコン	01
* D250-251	VH282500	DIODE	RLS245			ダイオード	01
D252-258	VT332900	DIODE	1SS355			ダイオード	01
* D259-262	VH282500	DIODE	RLS245			ダイオード	01
D264	VU992600	DIODE. ZENR	MA8051-M 5.1V			ツェナーダイオード	01
D265-278	VT332900	DIODE	1SS355			ダイオード	01
⚠ D279-285	VG437500	DIODE. ZENR	MTZJ5.1C 5.1V			ツェナーダイオード	01
* D286-299	VH282500	DIODE	RLS245			ダイオード	01
* D300	VU992000	DIODE. ZENR	MA8047 4.7V			ツェナーダイオード	
D301	VZ755200	DIODE. BRG	D15XB20 15A 200V			ダイオードブリッジ	04
D302-303	VM976300	DIODE. ZENR	HZS242TD 24V			ツェナーダイオード	01
D304	VM976300	DIODE. ZENR	HZS242TD 24V		UCRTKABGEL	ツェナーダイオード	01
D305-307	VM976300	DIODE. ZENR	HZS242TD 24V			ツェナーダイオード	01
D309	VU999800	DIODE. ZENR	MA8300-L 29V			ツェナーダイオード	01
D313	VM976300	DIODE. ZENR	HZS242TD 24V		UCRTKABGEL	ツェナーダイオード	01
D314	VM976300	DIODE. ZENR	HZS242TD 24V			ツェナーダイオード	01
G250	V5995800	PLATE. GND				アースプレート	
PN250-253	V9637500	PIN	L=70 #18			スタイルピン	
* Q250-256	WH199400	IC	HN4C06J			トランジスタアレイ	
* Q257-263	WH372100	TR	KTA1517S GR TP			トランジスタ	
Q264	WC139600	TR	KTC3911S GR BL			トランジスタ	01
* Q265	WH372100	TR	KTA1517S GR TP			トランジスタ	
⚠ Q266	VC938500	TR	2SC3852			トランジスタ	02
⚠ Q267	VC614000	TR	2SB1274 Q,R,S			トランジスタ	02
* Q268	WH372100	TR	KTA1517S GR TP			トランジスタ	
Q269-277	WC139600	TR	KTC3911S GR BL			トランジスタ	01
Q278-284	V3966800	TR	2SA949 O,Y			トランジスタ	02
⚠ Q286-292	VR325600	TR	2SC2229 O,Y			トランジスタ	01
⚠ Q293-299	VK432900	TR	2SD1915F S,T			トランジスタ	01
Q307-313	WD281200	TR. PAIR	A2151/C6011 O,P,Y			ペアトランジスタ	07
* Q314-320	WC139600	TR	KTC3911S GR BL			トランジスタ	01
* Q321	WH372100	TR	KTA1517S GR TP			トランジスタ	
⚠ Q322	VC614000	TR	2SB1274 Q,R,S			トランジスタ	02
Q339	VR043100	FET	2SK208 Y			チップ F E T	01
* Q340-346	WC139600	TR	KTC3911S GR BL			トランジスタ	01
⚠ Q360	WG408900	TR	2SC5291 S,T			トランジスタ	03
⚠ Q361	WG408800	TR	2SA2168 S,T			トランジスタ	03
⚠ Q362	WG408900	TR	2SC5291 S,T			トランジスタ	03
⚠ Q363	WG408800	TR	2SA2168 S,T			トランジスタ	03
⚠ Q364	WG408900	TR	2SC5291 S,T			トランジスタ	03
⚠ Q365	WG408800	TR	2SA2168 S,T			トランジスタ	03
⚠ Q366	WG408900	TR	2SC5291 S,T			トランジスタ	03
⚠ Q367	WG408800	TR	2SA2168 S,T			トランジスタ	03
⚠ Q368	WG408900	TR	2SC5291 S,T			トランジスタ	03
⚠ Q369	WG408800	TR	2SA2168 S,T			トランジスタ	03
⚠ Q370	WG408900	TR	2SC5291 S,T			トランジスタ	03
⚠ Q371	WG408800	TR	2SA2168 S,T			トランジスタ	03
⚠ Q372	WG408900	TR	2SC5291 S,T			トランジスタ	03
⚠ Q373	WG408800	TR	2SA2168 S,T			トランジスタ	03
R271-272	HV757270	R. CAR. FP	27KΩ 1/4W			不燃化カーボン抵抗	

* New Parts * 新規部品

P.C.B. MAIN

Ref No.	Part No.	Description	Remarks	Markets	部 品 名	ランク
⚠ R307	V8071400	R. MTL. FLM 560Ω 1W			金属被膜抵抗	
⚠ R311	V8071400	R. MTL. FLM 560Ω 1W			金属被膜抵抗	
⚠ R313	V8071400	R. MTL. FLM 560Ω 1W			金属被膜抵抗	
⚠ R315	V8071400	R. MTL. FLM 560Ω 1W		UCRTKABGEL	金属被膜抵抗	
⚠ R317	V8071400	R. MTL. FLM 560Ω 1W			金属被膜抵抗	
⚠ R341	V8071400	R. MTL. FLM 560Ω 1W			金属被膜抵抗	
R343		R. CHP 4.7Ω 1/16W J		UCRTKABGEL	チップ抵抗	
R355-358	HV757270	R. CAR. FP 27KΩ 1/4W			不燃化カーボン抵抗	
R366	HV757100	R. CAR. FP 10KΩ 1/4W			不燃化カーボン抵抗	01
R367	HV757160	R. CAR. FP 16KΩ 1/4W			不燃化カーボン抵抗	
R368	HV757200	R. CAR. FP 20KΩ 1/4W			不燃化カーボン抵抗	
R379	VP940400	R. MTL. OXD 100Ω 1W			酸化金属被膜抵抗	01
R381	VP940400	R. MTL. OXD 100Ω 1W			酸化金属被膜抵抗	01
R383	VP940400	R. MTL. OXD 100Ω 1W			酸化金属被膜抵抗	01
R385	VP940400	R. MTL. OXD 100Ω 1W			酸化金属被膜抵抗	01
R387	VP940400	R. MTL. OXD 100Ω 1W			酸化金属被膜抵抗	01
R389	VP940400	R. MTL. OXD 100Ω 1W			酸化金属被膜抵抗	01
R391	VP940400	R. MTL. OXD 100Ω 1W			酸化金属被膜抵抗	01
⚠ R401	HV754100	R. CAR. FP 10Ω 1/4W			不燃化カーボン抵抗	01
⚠ R403	HV754100	R. CAR. FP 10Ω 1/4W			不燃化カーボン抵抗	01
R404	V3946100	R. MTL. OXD 2.7KΩ 1/2W			酸化金属被膜抵抗	01
R405	V3945100	R. MTL. OXD 390Ω 1/2W			酸化金属被膜抵抗	
R406	V3945500	R. MTL. OXD 820Ω 1/2W			酸化金属被膜抵抗	
⚠ R407	HV755120	R. CAR. FP 120Ω 1/4W			不燃化カーボン抵抗	01
R408	V3946100	R. MTL. OXD 2.7KΩ 1/2W			酸化金属被膜抵抗	01
R409	V3945100	R. MTL. OXD 390Ω 1/2W			酸化金属被膜抵抗	
R410	V3945500	R. MTL. OXD 820Ω 1/2W			酸化金属被膜抵抗	
⚠ R411	HV755120	R. CAR. FP 120Ω 1/4W			不燃化カーボン抵抗	01
R412	V3946100	R. MTL. OXD 2.7KΩ 1/2W			酸化金属被膜抵抗	01
R413	V3945100	R. MTL. OXD 390Ω 1/2W			酸化金属被膜抵抗	
R414	V3945500	R. MTL. OXD 820Ω 1/2W			酸化金属被膜抵抗	
⚠ R415	HV755120	R. CAR. FP 120Ω 1/4W			不燃化カーボン抵抗	01
R416	V3946100	R. MTL. OXD 2.7KΩ 1/2W			酸化金属被膜抵抗	01
R417	V3945100	R. MTL. OXD 390Ω 1/2W			酸化金属被膜抵抗	
R418	V3945500	R. MTL. OXD 820Ω 1/2W			酸化金属被膜抵抗	
⚠ R419	HV755120	R. CAR. FP 120Ω 1/4W			不燃化カーボン抵抗	01
R420	V3946100	R. MTL. OXD 2.7KΩ 1/2W			酸化金属被膜抵抗	01
R421	V3945100	R. MTL. OXD 390Ω 1/2W			酸化金属被膜抵抗	
R422	V3945500	R. MTL. OXD 820Ω 1/2W			酸化金属被膜抵抗	
⚠ R423	HV755120	R. CAR. FP 120Ω 1/4W			不燃化カーボン抵抗	01
R424	V3946100	R. MTL. OXD 2.7KΩ 1/2W			酸化金属被膜抵抗	01
R425	V3945100	R. MTL. OXD 390Ω 1/2W			酸化金属被膜抵抗	
R426	V3945500	R. MTL. OXD 820Ω 1/2W			酸化金属被膜抵抗	
⚠ R427	HV755120	R. CAR. FP 120Ω 1/4W			不燃化カーボン抵抗	01
R428	V3946100	R. MTL. OXD 2.7KΩ 1/2W			酸化金属被膜抵抗	01
R429	V3945100	R. MTL. OXD 390Ω 1/2W			酸化金属被膜抵抗	
R430	V3945500	R. MTL. OXD 820Ω 1/2W			酸化金属被膜抵抗	
⚠ R431	HV755120	R. CAR. FP 120Ω 1/4W			不燃化カーボン抵抗	01
R432-438	V3945600	R. MTL. OXD 1KΩ 1/2W			酸化金属被膜抵抗	
⚠ R439-445	HV753470	R. CAR. FP 4.7Ω 1/4W			不燃化カーボン抵抗	01
⚠ R446-452	HV755220	R. CAR. FP 220Ω 1/4W			不燃化カーボン抵抗	01
⚠ R453-466	HV753470	R. CAR. FP 4.7Ω 1/4W			不燃化カーボン抵抗	01
⚠ R467-473	WG471300	R. WW RF-5EGKR22			セメント抵抗	01
⚠ R496-499	V8070200	R. MTL. FLM 4.7Ω 1W			金属被膜抵抗	
⚠ R500-502	V8070200	R. MTL. FLM 4.7Ω 1W			金属被膜抵抗	

* New Parts * 新規部品

P.C.B. MAIN

Ref No.	Part No.	Description	Remarks	Markets	部 品 名	ランク
	R519-525	HV754100 R. CAR. FP	10Ω 1/4W		不燃化カーボン抵抗	01
▲	R550	V8070000 R. MTL. FLM	1Ω 1W		金属被膜抵抗	01
▲	R552	V8070000 R. MTL. FLM	1Ω 1W		金属被膜抵抗	01
▲	R554	V8070000 R. MTL. FLM	1Ω 1W		金属被膜抵抗	01
	R558-559	R. CHP	270KΩ 1/16W J	UCRTKABGEL	チップ抵抗	
	R560	R. CHP	220KΩ 1/16W J	J	チップ抵抗	
	R560	R. CHP	330KΩ 1/16W J	UCRTKABGEL	チップ抵抗	
	R561	R. CHP	220KΩ 1/16W J	J	チップ抵抗	
	R561	R. CHP	330KΩ 1/16W J	UCRTKABGEL	チップ抵抗	
	R562	R. CHP	220KΩ 1/16W J	J	チップ抵抗	
	R562	R. CHP	390KΩ 1/16W J	UCRTKABGEL	チップ抵抗	
	R563	R. CHP	220KΩ 1/16W J	J	チップ抵抗	
	R563	R. CHP	390KΩ 1/16W J	UCRTKABGEL	チップ抵抗	
▲	R571-573	HV753470 R. CAR. FP	4.7Ω 1/4W		不燃化カーボン抵抗	01
▲	R575	HV755100 R. CAR. FP	100Ω 1/4W		不燃化カーボン抵抗	01
▲	R581	HV753470 R. CAR. FP	4.7Ω 1/4W		不燃化カーボン抵抗	01
▲	R583	HV753470 R. CAR. FP	4.7Ω 1/4W		不燃化カーボン抵抗	01
▲	R585-586	HV753470 R. CAR. FP	4.7Ω 1/4W		不燃化カーボン抵抗	01
▲	R593-594	HV753470 R. CAR. FP	4.7Ω 1/4W		不燃化カーボン抵抗	01
▲	R595-596	HV753470 R. CAR. FP	4.7Ω 1/4W	UCRTKABGEL	不燃化カーボン抵抗	01
▲	R597	HV755100 R. CAR. FP	100Ω 1/4W		不燃化カーボン抵抗	01
	RY250	WE648700 RELAY	DC DH24D2-0-0	UCRTKABGEL	リレー 24V	06
	RY251	WE648700 RELAY	DC DH24D2-0-0		リレー 24V	06
	RY252-253	V6322600 RELAY	DC DH24D2-0T(M)-SL		リレー 24V	04
	RY254	WA544800 RELAY	DC G5PA-28	UCRTKABGEL	リレー 24V	04
	RY255-257	V6322600 RELAY	DC DH24D2-0T(M)-SL		リレー 24V	04
	TE250	WD756900 TERM. SP	LTS3210-1004FM	JUCRTA	スピーカターミナル	04
*	TE250	WD757000 TERM. SP	LTS3210-1003FM	KBGEL	スピーカターミナル	
	TE251	WD477700 TERM. SP	LTS0810-1019FM	JUCRTA	スピーカターミナル	06
*	TE251	WD477500 TERM. SP	LTS0810-1015FM	KBGEL	スピーカターミナル	
	TE252	WD477700 TERM. SP	LTS0810-1019FM	JUCRTA	スピーカターミナル	06
*	TE252	WD477500 TERM. SP	LTS0810-1015FM	KBGEL	スピーカターミナル	
	TE253	WD039300 TERM. SP	LQR2411-0001FM	UCRTA	スピーカターミナル	04
*	TE253	WD039400 TERM. SP	LQR2411-0003FM	KBGEL	スピーカターミナル	
		VT669300 SCR. BW. HD	3x8-8 MFC2		PWヘッドBタイトネジ	01

* New Parts * 新規部品

P.C.B. POWER

Ref No.	Part No.	Description	Remarks	Markets	部 品 名	ランク		
*	WH560600	P. C. B.	POWER	J	P C B パワー			
*	WH560700	P. C. B.	POWER	UC	P C B パワー			
*	WH560800	P. C. B.	POWER	R	P C B パワー			
*	WH560900	P. C. B.	POWER	T	P C B パワー			
*	WH561000	P. C. B.	POWER	K	P C B パワー			
*	WH561100	P. C. B.	POWER	A	P C B パワー			
*	WH561200	P. C. B.	POWER	B	P C B パワー			
*	WH561300	P. C. B.	POWER	GE	P C B パワー			
*	WH561400	P. C. B.	POWER	L	P C B パワー			
△	CB1-2	WC050700	CLIP.FUSE	EYF-52BCY	UCTGE	ヒューズクリップ	01	
△	CB3-4	WC050700	CLIP.FUSE	EYF-52BCY		ヒューズクリップ	01	
	CB6	VG879900	CN. BS. PIN	2P		ベースピン	01	
*	△	CB7	V9377900	CN. BS. PIN	4P SE VHSERIES	RL	ベース付ポスト	
*	△	CB8	V9377800	CN. BS. PIN	3P SE VHSERIES	RL	ベース付ポスト	
△	CB9-10	WC050700	CLIP.FUSE	EYF-52BCY	RL	ヒューズクリップ	01	
	CB11	LB919110	CN. BS. PIN	11P SE		ベースツキポスト	01	
	CB12	VB858400	CN. BS. PIN	5P		ベースピン	01	
	CB15	LB918060	CN. BS. PIN	6P		ベース付ポスト	01	
	CB16	LB918100	CN. BS. PIN	10P		ベース付ポスト	02	
	CB17	LB918060	CN. BS. PIN	6P		ベース付ポスト	01	
	CB18	VN394900	CN. BS. PIN	14P		F F Cコネクター	01	
	CB19	VB389900	CN. BS. PIN	3P		ベースピン	01	
	CB20	LB918040	CN. BS. PIN	4P		ベース付ポスト	01	
	CB21	VF283100	CN. BS. PIN	13P		コネクタベースポスト	01	
	CB23	VB390000	CN. BS. PIN	4P		ベースピン	01	
	C1	UU266220	C. EL	2.2uF 50V		ケミコン	01	
	C2	UR266220	C. EL	2.2uF 50V		ケミコン		
	C3	UA654100	C. MYLAR	0.01uF 50V J		マイラーコン	01	
	C4	WB687100	C. POL. MTL	0.047uF 400V	JUC	メタライズドポリコン	01	
*	C4	WD054200	C. POL. MTL	0.047uF 630V	R	メタライズドポリコン		
	C4	WC041600	C. PP	0.022uF 630V	TKBGEL	P P コン	01	
	C5	UU266220	C. EL	1uF 50V		ケミコン		
△	C6	UA653470	C. MYLAR	4700pF 50V J		マイラーコン	01	
	C7	WB696300	C. POL. MTL	0.1uF 400V	JUC	メタライズドポリコン		
*	C7	WF081500	C. PP	0.047uF 630V J	RTKABGEL	P P コン		
	C8	V6185300	C. CE. SAFTY	0.01uF 275V		規格認定コン		
	C9	WE102900	C. PP	0.01uF 100V		P P コン		
	C10	UU249330	C. EL	3300uF 25V	JUCTKABGE	ケミコン FW	04	
*	C10	WD047300	C. EL	3300uF 50V	RL	ケミコン K M Q		
	C11-12	WA747600	C. MYLAR	1000pF 100V		マイラーコン		
	C13-14	VR325400	C. MYLAR	0.1uF 100V		マイラーコン	01	
	C15	WA747600	C. MYLAR	1000pF 100V		マイラーコン		
	C17	UR049680	C. EL	6800uF 25V		ケミコン		
	C18	UR03A150	C. EL	15000uF 16V		ケミコン		
	C19	UR03A100	C. EL	10000uF 16V		ケミコン		
	C20-21	UR049680	C. EL	6800uF 25V		ケミコン		
*	C22-23	WH776000	C. EL	1000uF 25V		ケミコン		
	C24-25	VR324900	C. MYLAR	0.1uF 100V		マイラーコン	01	
	C26-27	V7497600	C. CE. M. CHP	1uF 25V K		チップ積層セラコン	01	
	C28-29	US064100	C. CE. CHP	0.01uF 50V B		チップセラコン	01	
	C31	WH772100	C. EL	1000uF 10V		ケミコン	04	
	C33	WH772100	C. EL	1000uF 10V		ケミコン	04	
	C34-35	V7497600	C. CE. M. CHP	1uF 25V K		チップ積層セラコン	01	
	C36-37	US065100	C. CE. CHP	0.1uF 50V B		チップセラコン		
	C40-43	VR324900	C. MYLAR	0.1uF 100V		マイラーコン	01	

* New Parts * 新規部品

P.C.B. POWER

Ref No.	Part No.	Description	Remarks	Markets	部 品 名	ランク
C44	US035100	C. CE. CHP	0.1uF 16V B		チップセラコン	01
C45-46	UR266100	C. EL	1uF 50V	JUCRTKABGE	ケミコン	
C45-46	V7887800	C. EL	1uF 50V	L	ケミコン	
C48	UR267100	C. EL	10uF 50V		ケミコン	
C50	UR03A150	C. EL	15000uF 16V		ケミコン	
* C51-52	UU266220	C. EL	2.2uF 50V	JUCRTKABGE	ケミコン FW	01
* C51-52	WJ335500	C. EL	2.2uF 50V	L	ケミコン	
C54	UU249680	C. EL	6800uF 25V		ケミコン FW	04
* C55	UR266100	C. EL	1uF 50V		ケミコン	
* C56-57	WH771300	C. EL	100uF 10V		ケミコン	
C59	UU249680	C. EL	6800uF 25V		ケミコン FW	04
C60	UU249680	C. EL	6800uF 25V		ケミコン FW	04
C61	UR266100	C. EL	1uF 50V	JUCRTKABGE	ケミコン	
C61	V7887800	C. EL	1uF 50V	L	ケミコン	
C62	UU266100	C. EL	1uF 50V	JUCRTKABGE	ケミコン	01
C62	V7887800	C. EL	1uF 50V	L	ケミコン	
C63	UU238100	C. EL	100uF 16V	JUCRTKAL	ケミコン	01
* C63	UR038100	C. EL	100uF 16V	BGE	ケミコン	
* C64	WH771300	C. EL	100uF 10V		ケミコン	
C65-67	US065100	C. CE. CHP	0.1uF 50V B		チップセラコン	
C68-69	UR267100	C. EL	10uF 50V		ケミコン	
C70	UR267100	C. EL	10uF 50V		ケミコン	
* C72	UU238100	C. EL	100uF 16V	JUCRTKABGE	ケミコン	01
* C72	UR338100	C. EL	100uF 16V	BGE	ケミコン A S F	
C73-74	UU238100	C. EL	100uF 16V		ケミコン	01
C75	UA655100	C. MYLAR	0.1uF 50V J		マイラーコン	01
C76	WH772100	C. EL	1000uF 10V		ケミコン	04
C78	WH772100	C. EL	1000uF 10V		ケミコン	04
C82-83	V7497600	C. CE. M. CHP	1uF 25V K		チップ積層セラコン	01
C84	UR238100	C. EL	100uF 16V		ケミコン	
C85	UU238220	C. EL	220uF 16V		ケミコン FW	
C91-92	US065100	C. CE. CHP	0.1uF 50V B		チップセラコン	
C93-94	US063680	C. CE. CHP	6800pF 50V B		チップセラコン	01
C95	UR068100	C. EL	100uF 50V		ケミコン	01
D1-4	VT332900	DIODE	1SS355		ダイオード	01
D5	VU990500	DIODE. ZENR	MA8030-L 2.9V		ツェナーダイオード	01
D6	VG438300	DIODE. ZENR	MTZJ6. 8B 6. 8V		ツェナーダイオード	01
D7	VG439500	DIODE. ZENR	MTZJ10B 10V		ツェナーダイオード	01
D8	VD631600	DIODE	1SS133, 176		ダイオード	01
D9	VU994200	DIODE. ZENR	MA8075-M 7. 5V		ツェナーダイオード	01
* ⚠ D10-11	WH471700	DIODE. BRG	DB105 1A 600V		ダイオードブリッジ	
* ⚠ D12-13	V6855600	DIODE. BRG	D4SBS4-4101 4A		ダイオードブリッジ	03
* ⚠ D14	V4269600	DIODE. BRG	D2SBA20 1. 5A 200V		ダイオードブリッジ	
* ⚠ D17-18	V6267600	DIODE	RB051L-40		ダイオード	01
* ⚠ D19	V4269600	DIODE. BRG	D2SBA20 1. 5A 200V		ダイオードブリッジ	
* ⚠ D20	V4269600	DIODE. BRG	D2SBA20 1. 5A 200V		ダイオードブリッジ	
D21	VT332900	DIODE	1SS355		ダイオード	01
D29	VU991700	DIODE. ZENR	MA8043-L 4. 1V		ツェナーダイオード	01
D30	VT332900	DIODE	1SS355		ダイオード	01
D36	VU993400	DIODE. ZENR	MA8062-M 6. 2V		ツェナーダイオード	01
D37-38	VU996600	DIODE. ZENR	MA8130-M 13V		ツェナーダイオード	01
* ⚠ D40-41	V6267600	DIODE	RB051L-40		ダイオード	01
D43	VU999100	DIODE. ZENR	MA8240-M 24V	RL	ツェナーダイオード	01
* ⚠ F1	WG410800	FUSE	10A 125V	JUCRL	ヒューズ	01
* ⚠ F1	KB001760	FUSE	6. 3A 250V	TKABGE	ヒューズ	02

* New Parts * 新規部品

P.C.B. POWER

Ref No.	Part No.	Description	Remarks	Markets	部 品 名	ランク	
▲	F2	WG410800	FUSE	10A 125V	UC	ヒューズ	01
▲	F2	VT942900	FUSE	T2.5A 250V	TGE	ヒューズ	01
▲	F3	KB001760	FUSE	6.3A 250V	RL	ヒューズ	02
▲	IC1-2	V8100500	PHOT.CPL	TLP421 GR		フォトカブラ	01
▲	IC3	iG001180	IC	TC4013BP FF		ロジックIC	05
* ▲	IC5	X7974A00	IC	K1A7809API-U/P		電源IC	
* ▲	IC6	X7973A00	IC	K1A79M05PI-U		電源IC	
* ▲	IC7-8	X7851A00	IC	SI-8008HFE 0.8-24		電源IC	
* ▲	IC9-10	X8035A00	IC	BA00JC5WT-V5		電源IC	
* ▲	IC12	X8035A00	IC	BA00JC5WT-V5		電源IC	
▲	IC13-14	X0515A00	IC	LM61CIZ THERMAL		電源IC	03
	PN1-6	V9637500	PIN	L=70 #18		スタイルピン	
	Q1	WC435100	TR. DGT	KRC104S-RTK		デジタルトランジスタ	01
	Q2-3	WC529400	TR	KTC3875S Y GR RTK		トランジスタ	01
	Q4	WC435100	TR. DGT	KRC104S-RTK		デジタルトランジスタ	01
▲	Q6	WC741200	FET	2SK3850		F E T	
	Q8	WC435100	TR. DGT	KRC104S-RTK		デジタルトランジスタ	01
	Q9	WC435000	TR. DGT	KRC102S-RTK		デジタルトランジスタ	01
▲	Q10	VP872600	TR	2SA1708 S, T		トランジスタ	01
	Q11	WC434800	TR. DGT	KRA102S-RTK/P		デジタルトランジスタ	01
	Q12	WC529500	TR	KTA1504S Y GR RTK		トランジスタ	
▲	Q13	WC529400	TR	KTC3875S Y GR RTK		トランジスタ	01
	Q14	VP872700	TR	2SC4488 S, T		トランジスタ	01
	Q15	VR043100	FET	2SK208 Y		チップF E T	01
▲	Q16	WF691400	TR	2SD2014		トランジスタ	03
	Q17-19	VR043100	FET	2SK208 Y		チップF E T	01
▲	Q20-21	WF691400	TR	2SD2014		トランジスタ	03
▲	Q22	WF691300	TR	2SB1257		トランジスタ	03
	Q23-25	WC434900	TR. DGT	KRA104S-RTK		デジタルトランジスタ	01
	Q26	WC435100	TR. DGT	KRC104S-RTK		デジタルトランジスタ	01
	Q27-28	WC434900	TR. DGT	KRA104S-RTK		デジタルトランジスタ	01
	Q29	WC435100	TR. DGT	KRC104S-RTK	UCRTKABGEL	デジタルトランジスタ	01
	Q30	WC435100	TR. DGT	KRC104S-RTK		デジタルトランジスタ	01
	Q31	WC434900	TR. DGT	KRA104S-RTK	UCRTKABGEL	デジタルトランジスタ	01
	Q32	WC434900	TR. DGT	KRA104S-RTK		デジタルトランジスタ	01
	Q33	WC435100	TR. DGT	KRC104S-RTK		デジタルトランジスタ	01
	Q34	WC435100	TR. DGT	KRC104S-RTK	UCRTKABGEL	デジタルトランジスタ	01
	Q35	WC434900	TR. DGT	KRA104S-RTK		デジタルトランジスタ	01
	Q36	WC434900	TR. DGT	KRA104S-RTK	UCRTKABGEL	デジタルトランジスタ	01
	Q37-38	WC435100	TR. DGT	KRC104S-RTK		デジタルトランジスタ	01
	Q39	WC434900	TR. DGT	KRA104S-RTK		デジタルトランジスタ	01
	Q40	WC434900	TR. DGT	KRA104S-RTK		デジタルトランジスタ	01
	Q41	WC529500	TR	KTA1504S Y GR RTK		トランジスタ	
	Q44	WC435000	TR. DGT	KRC102S-RTK		デジタルトランジスタ	01
	R11		R. CHP	4.7K Ω 1/16W J	RL	チップ抵抗	
▲	R18	V6730000	R. CAR.	2.2M Ω 1/2W	UC	放電抵抗	01
▲	R22	V8071400	R. MTL. FLM	560 Ω 1W		金属被膜抵抗	
▲	R31	V8071400	R. MTL. FLM	560 Ω 1W	UCRTKABGEL	金属被膜抵抗	
* ▲	R33	WH819500	R. FUS	0.47 Ω 1W		ヒューズ抵抗	
* ▲	R37	WH819500	R. FUS	0.47 Ω 1W		ヒューズ抵抗	
▲	R43	V8070000	R. MTL. FLM	1 Ω 1W		金属被膜抵抗	01
▲	R48-49	V8070000	R. MTL. FLM	1 Ω 1W		金属被膜抵抗	01
▲	R55	HV753470	R. CAR. FP	4.7 Ω 1/4W		不燃化カーボン抵抗	01
▲	R57	HV755100	R. CAR. FP	100 Ω 1/4W		不燃化カーボン抵抗	01
▲	R65-67	HV753470	R. CAR. FP	4.7 Ω 1/4W		不燃化カーボン抵抗	01

* New Parts * 新規部品

P.C.B. POWER and P.C.B. A-VIDEO

Ref No.	Part No.	Description	Remarks	Markets	部 品 名	ランク
△ R71-73	HV755100	R. CAR. FP	100Ω 1/4W		不燃化カーボン抵抗	01
R92	HV755100	R. CAR. FP	100Ω 1/4W		不燃化カーボン抵抗	01
R93	HV753100	R. CAR. FP	1Ω 1/4W		不燃化カーボン抵抗	01
△ RY1	V9366900	RELAY	DLS9D1-0(M)0.25W		リレー 9V TV-8	05
ST1-3	WG095100	SCR. TERM	M3		スクリューターミナル	01
ST4-5	WA246200	SCR. TERM	3.5		スクリューターミナル	
* △ SW1	WB493700	VOLT. SELECT	R8140246	RL	電圧切替器	
T1	X7032A00	TRANS. PWR		J	電源トランス	05
T1	X7033A00	TRANS. PWR		UC	電源トランス	
T1	X7034A00	TRANS. PWR		RL	電源トランス	
T1	X7035A00	TRANS. PWR		TKABGE	電源トランス	
△ TE1	VU543100	OUTLET. AC	2P	JUC	ACアウトレット	03
△ TE1	V5867400	OUTLET. AC	2P AC-182-GB-11V	RT	ACアウトレット 2P	
△ TE1	VT915000	OUTLET. AC	1P	A	ACアウトレット	06
△ TE1	VU543300	OUTLET. AC	1P	B	ACアウトレット	05
△ TE1	VU543400	OUTLET. AC	2P	GEL	ACアウトレット	05
△ TE2	WB782600	AC INLET	R-30190(26)		ACインレット 2P	
	WE774300	SCR. BND. HD	3x8 MFZN2W3		バインドBタイトネジ	01
* * * * *	WH565200	P. C. B.	A-VIDEO	J	P C B Aビデオ	
	WH565300	P. C. B.	A-VIDEO	UC	P C B Aビデオ	
	WH565400	P. C. B.	A-VIDEO	RK	P C B Aビデオ	
	WH565500	P. C. B.	A-VIDEO	TABGEL	P C B Aビデオ	
CB201-202	V8875300	CN	JE 13P SE		JEコネクタケーブル	01
CB203	V0044500	CN. BS. PIN	11P		FFCコネクタ	01
CB204	VP113500	CN. BS. PIN	10P		FFCコネクタ	01
C2001-2009	US064100	C. CE. CHP	0.01uF 50V B	J	チップセラコン	01
C2010-2011	US135100	C. CE. CHP	0.1uF 16V	J	チップセラコン	01
C2021-2023	US060800	C. CE. CHP	8pF 50V B	J	チップセラコン	01
C2024-2026	US064100	C. CE. CHP	0.01uF 50V B	J	チップセラコン	01
C2027-2029	US060800	C. CE. CHP	8pF 50V B		チップセラコン	01
C2031	US135100	C. CE. CHP	0.1uF 16V		チップセラコン	01
C2032	UR237470	C. EL	47uF 16V		ケミコン	
C2033	US135100	C. CE. CHP	0.1uF 16V		チップセラコン	01
C2034	UR237470	C. EL	47uF 16V		ケミコン	
C2035	US135100	C. CE. CHP	0.1uF 16V		チップセラコン	01
C2036-2037	UR237470	C. EL	47uF 16V		ケミコン	
C2038	US135100	C. CE. CHP	0.1uF 16V		チップセラコン	01
C2041	US135100	C. CE. CHP	0.1uF 16V		チップセラコン	01
C2042	UR237470	C. EL	47uF 16V		ケミコン	
C2043	US135100	C. CE. CHP	0.1uF 16V		チップセラコン	01
C2044	UR237470	C. EL	47uF 16V		ケミコン	
C2045	US135100	C. CE. CHP	0.1uF 16V		チップセラコン	01
C2046-2047	UR237470	C. EL	47uF 16V		ケミコン	
C2048	US135100	C. CE. CHP	0.1uF 16V		チップセラコン	01
C2051	US135100	C. CE. CHP	0.1uF 16V		チップセラコン	01
C2052	UR237470	C. EL	47uF 16V		ケミコン	
C2053	US135100	C. CE. CHP	0.1uF 16V		チップセラコン	01
C2054	UR237470	C. EL	47uF 16V		ケミコン	
C2055	US135100	C. CE. CHP	0.1uF 16V		チップセラコン	01
C2056-2057	UR237470	C. EL	47uF 16V		ケミコン	
C2058	US135100	C. CE. CHP	0.1uF 16V		チップセラコン	01
C2061	US135100	C. CE. CHP	0.1uF 16V		チップセラコン	01

* New Parts * 新規部品

P.C.B. A-VIDEO

Ref No.	Part No.	Description	Remarks	Markets	部 品 名	ランク
C2062	UR237470	C. EL	47uF 16V		ケミコン	
C2063	US135100	C. CE. CHP	0.1uF 16V		チップセラコン	01
C2064	UR237470	C. EL	47uF 16V		ケミコン	
C2065	US135100	C. CE. CHP	0.1uF 16V		チップセラコン	01
C2066	UR237470	C. EL	47uF 16V		ケミコン	
C2067	UR238330	C. EL	330uF 16V		ケミコン	01
C2068-2069	US135100	C. CE. CHP	0.1uF 16V		チップセラコン	01
C2070-2071	UR238330	C. EL	330uF 16V		ケミコン	01
C2072	US135100	C. CE. CHP	0.1uF 16V		チップセラコン	01
C2073	UR266100	C. EL	1uF 50V		ケミコン	
C2075-2077	US060300	C. CE. CHP	3pF 50V B		チップセラコン	01
C2081	UR266220	C. EL	2.2uF 50V		ケミコン	
C2082	UR238100	C. EL	100uF 16V		ケミコン	
C2083	US135100	C. CE. CHP	0.1uF 16V		チップセラコン	01
C2084	US064100	C. CE. CHP	0.01uF 50V B		チップセラコン	01
C2086	US126100	C. CE. CHP	1uF 10V		チップセラコン	01
C2091	UR237470	C. EL	47uF 16V		ケミコン	
C2092-2094	US135100	C. CE. CHP	0.1uF 16V		チップセラコン	01
C2101-2102	US135100	C. CE. CHP	0.1uF 16V		チップセラコン	01
C2107	US135100	C. CE. CHP	0.1uF 16V		チップセラコン	01
C2108	UR238470	C. EL	470uF 16V		ケミコン	
C2109	UR238100	C. EL	100uF 16V		ケミコン	
C2110	US135100	C. CE. CHP	0.1uF 16V		チップセラコン	01
C2131	US135100	C. CE. CHP	0.1uF 16V		チップセラコン	01
C2132	US126100	C. CE. CHP	1uF 10V		チップセラコン	01
C2133	US135100	C. CE. CHP	0.1uF 16V		チップセラコン	01
C2501-2505	US135100	C. CE. CHP	0.1uF 16V	JUC	チップセラコン	01
C2521-2523	US062100	C. CE. CHP	100pF 50V B		チップセラコン	01
C2524	US135100	C. CE. CHP	0.1uF 16V		チップセラコン	01
C2525-2527	US062100	C. CE. CHP	100pF 50V B		チップセラコン	01
C2528	US135100	C. CE. CHP	0.1uF 16V		チップセラコン	01
C2531-2533	US062270	C. CE. CHP	270pF 50V B		チップセラコン	01
C2534	US135100	C. CE. CHP	0.1uF 16V		チップセラコン	01
C2541-2546	US135100	C. CE. CHP	0.1uF 16V		チップセラコン	01
C2547-2548	UR238220	C. EL	220uF 16V		ケミコン	01
C2551-2552	US135100	C. CE. CHP	0.1uF 16V		チップセラコン	01
C2553-2554	UR238220	C. EL	220uF 16V		ケミコン	01
C2555	US135100	C. CE. CHP	0.1uF 16V		チップセラコン	01
C2561-2564	UR237470	C. EL	47uF 16V		ケミコン	
C2571-2572	UR238100	C. EL	100uF 16V		ケミコン	
C2573-2574	US135100	C. CE. CHP	0.1uF 16V		チップセラコン	01
C2581-2582	UR237470	C. EL	47uF 16V		ケミコン	
C2583	US062220	C. CE. CHP	220pF 50V B		チップセラコン	01
C2585	US062220	C. CE. CHP	220pF 50V B		チップセラコン	01
C2601-2602	UR266470	C. EL	4.7uF 50V		ケミコン	
C2603	US135100	C. CE. CHP	0.1uF 16V		チップセラコン	01
C2611	UR238470	C. EL	470uF 16V		ケミコン	
C2612	US064100	C. CE. CHP	0.01uF 50V B		チップセラコン	01
C2613	US062120	C. CE. CHP	120pF 50V B		チップセラコン	01
C2614	US062220	C. CE. CHP	220pF 50V B		チップセラコン	01
C2615	UR237100	C. EL	10uF 16V		ケミコン	
C2616	UR237470	C. EL	47uF 16V		ケミコン	
C2617	US135100	C. CE. CHP	0.1uF 16V		チップセラコン	01
C2621-2622	US135100	C. CE. CHP	0.1uF 16V		チップセラコン	01
C2631	UR237100	C. EL	10uF 16V		ケミコン	

* New Parts * 新規部品

P.C.B. A-VIDEO

Ref No.	Part No.	Description	Remarks	Markets	部 品 名	ランク
C2632	UR266470	C. EL	4.7uF 50V		ケミコン	
C2633	UR238100	C. EL	100uF 16V		ケミコン	
C2634	UR238330	C. EL	330uF 16V		ケミコン	01
C2641-2642	UR238100	C. EL	100uF 16V		ケミコン	
C2643	US135100	C. CE. CHP	0.1uF 16V		チップセラコン	01
C2644	US061120	C. CE. CHP	12pF 50V B	JUCRK	チップセラコン	01
C2644	US060800	C. CE. CHP	8pF 50V B	TABGEL	チップセラコン	01
C2645	US061120	C. CE. CHP	12pF 50V B	JUCRK	チップセラコン	01
* C2645	US060600	C. CE. CHP	6pF 50V B	TABGEL	チップセラコン	
* C2646	US060800	C. CE. CHP	8pF 50V B	JUCRK	チップセラコン	01
* C2646	US060600	C. CE. CHP	6pF 50V B	TABGEL	チップセラコン	
C2647-2648	US061240	C. CE. CHP	24pF 50V B		チップセラコン	01
C2649	UR266100	C. EL	1uF 50V		ケミコン	
C2650	US062470	C. CE. CHP	470pF 50V B		チップセラコン	01
C2651	UR266100	C. EL	1uF 50V		ケミコン	
C2652	US063120	C. CE. CHP	1200pF 50V B		チップセラコン	01
C2653	US135100	C. CE. CHP	0.1uF 16V		チップセラコン	01
C2691-2692	US135100	C. CE. CHP	0.1uF 16V		チップセラコン	01
C2695-2697	US061100	C. CE. CHP	10pF 50V B		チップセラコン	01
D2001-2009	VT332900	DIODE	1SS355	J	ダイオード	01
D2061-2062	VT332900	DIODE	1SS355		ダイオード	01
D2561	VT332900	DIODE	1SS355		ダイオード	01
D2563	VT332900	DIODE	1SS355		ダイオード	01
D2581-2582	VT332900	DIODE	1SS355		ダイオード	01
D2611-2612	VT332900	DIODE	1SS355		ダイオード	01
D2631-2634	VT332900	DIODE	1SS355		ダイオード	01
IC201	X6757A00	IC	NJW1321FP1		IC	08
IC202	X2484A00	IC	TA1318AF		IC	07
IC203	X2904A00	IC	NJM2581M VIDEO AMP		アンプIC	06
IC204-205	XS790A00	IC	TC74HC4052AF MPX	J	ロジックIC	02
IC206	XY877A00	IC	MM74HC4053SJX		ロジックIC	01
IC207	X6758A00	IC	LA73054-TLM-E		アンプIC	04
IC211	XY550A00	IC	MM74HC4051SJX		ロジックIC	01
IC213	XY550A00	IC	MM74HC4051SJX		ロジックIC	01
IC215	X4321A00	IC	CD4051BNSR		ロジックIC	01
IC218	X6742A00	IC	LA73050-TLM-E		アンプIC	04
IC219	X6741A00	IC	LA7106M-TLM-E		アンプIC	05
IC220	XW939A00	IC	TK15420M VIDEO AMP		アンプIC	03
IC221	XY877A00	IC	MM74HC4053SJX		ロジックIC	01
* IC222	X7779A00	IC	LC709004A-TLM-E		ロジックIC	
IC223	XZ509A00	IC	TC74VHC04FT INVER		ロジックIC	01
IC224	XY877A00	IC	MM74HC4053SJX		ロジックIC	01
* IC225	X7818A00	IC	LC74782JM-8A16-TLM		IC	
J2501-2505		R. CHP	0Ω 1/16W J	RKTABGEL	チップ抵抗	
J2601		R. CHP	0Ω 1/16W J	JUC	チップ抵抗	
JK201	WD396100	JACK. PIN	LAP5100-1801FC		ピンジャック +S	04
JK202-203	WD396300	JACK. PIN	LAP5100-1601FC		ピンジャック +S	04
* PJ201-203	WD398400	CN. DIN	14P YKF45-3011	J	D I Nコネクタ	05
* PJ204	WH382000	JACK. PIN	9P G, B, R		ピンジャック 9 P	
* PJ205	WD398400	CN. DIN	14P YKF45-3011	J	D I Nコネクタ	05
* PJ206	WH381800	JACK. PIN	3P G, B, R		ピンジャック 3 P	
PN201	V9637500	PIN	L=70 #18		スタイルピン	
Q2541-2543	VV655700	TR. DGT	DTC144EKA		デジタルトランジスタ	01
Q2601	VV556400	TR	2SC2412K Q, R, S		トランジスタ	01
Q2631	WF550000	TR	2SC3837K T146 N, P		トランジスタ	01

* New Parts * 新規部品

P.C.B. A-VIDEO and P.C.B. D-VIDEO

Ref No.	Part No.	Description	Remarks	Markets	部 品 名	ランク
Q2632	VV556500	TR	2SA1037K Q,R,S		トランジスタ	01
Q2633	WF549900	TR	2SC3906K T146 R,S		トランジスタ	01
Q2634	VZ725900	TR	2SD1938F S,T		トランジスタ	01
Q2641-2642	VV556400	TR	2SC2412K Q,R,S		トランジスタ	01
R2001-2009		R. CHP	100Ω 1/16W J	J	チップ抵抗	
R2010	HV753100	R. CAR. FP	1Ω 1/4W	J	不燃化カーボン抵抗	01
R2020	HV753100	R. CAR. FP	1Ω 1/4W	J	不燃化カーボン抵抗	01
R2021-2023		R. CHP	10KΩ 1/16W J	J	チップ抵抗	
R2027-2029		R. CHP	75Ω 1/16W J	J	チップ抵抗	
R2068-2069	HV753100	R. CAR. FP	1Ω 1/4W		不燃化カーボン抵抗	01
R2071	HV753100	R. CAR. FP	1Ω 1/4W		不燃化カーボン抵抗	01
R2086	HV753100	R. CAR. FP	1Ω 1/4W		不燃化カーボン抵抗	01
R2092	HV753100	R. CAR. FP	1Ω 1/4W		不燃化カーボン抵抗	01
R2099	HV753100	R. CAR. FP	1Ω 1/4W		不燃化カーボン抵抗	01
R2104	HV753100	R. CAR. FP	1Ω 1/4W		不燃化カーボン抵抗	01
R2551-2552	HV753100	R. CAR. FP	1Ω 1/4W		不燃化カーボン抵抗	01
R2571-2572	HV753100	R. CAR. FP	1Ω 1/4W		不燃化カーボン抵抗	01
R2608	HV756470	R. CAR. FP	4.7kΩ 1/4W		不燃化カーボン抵抗	01
R2611	HV753220	R. CAR. FP	2.2Ω 1/4W		不燃化カーボン抵抗	01
R2630	HV753220	R. CAR. FP	2.2Ω 1/4W		不燃化カーボン抵抗	01
R2635	HV755470	R. CAR. FP	470Ω 1/4W		不燃化カーボン抵抗	01
R2637	HV755470	R. CAR. FP	470Ω 1/4W		不燃化カーボン抵抗	01
R2639	HV755470	R. CAR. FP	470Ω 1/4W		不燃化カーボン抵抗	01
R2641-2642	HV753100	R. CAR. FP	1Ω 1/4W		不燃化カーボン抵抗	01
R2651	HV755470	R. CAR. FP	470Ω 1/4W		不燃化カーボン抵抗	01
R2708	HV753100	R. CAR. FP	1Ω 1/4W		不燃化カーボン抵抗	01
R2711-2712	HV753100	R. CAR. FP	1Ω 1/4W		不燃化カーボン抵抗	01
ST201	V4040500	SCR. TERM	M3		スクリュー/ターミナル	01
XL201	V5345200	RSNR. CE	CSBLA503KECF30-B0		セラミック振動子	01
XL202	WD280800	RSNR. CRY5	14.31818M SMD-49	JUCRK	水晶振動子	03
XL202	WD280900	RSNR. CRY5	17.734475M SMD-49	TABGEL	水晶振動子	03
	WH566200	P. C. B.	D-VIDEO		P C B Dビデオ	
CB101-103	WH641400	CN. HDMI	19P SE		HDMIコネクター	03
CB131-132	V8875600	CN	JE 13P TE		JEコネクター	02
CB136	LB919050	CN. BS. PIN	5P		ベース付ポスト	01
CB137	VM688900	CN. BS. PIN	10P		FFCコネクター	01
CB138	VM973500	CN. BS. PIN	17P		FFCコネクター	01
CB139	VQ044400	CN. BS. PIN	9P		FFCコネクター	01
CB140	WC197000	CN. FMN	20P TE		FMNコネクター	
C1001	WD758300	C. CE. CHP	10uF 10V		チップセラコン	01
C1002-1004	US135100	C. CE. CHP	0.1uF 16V		チップセラコン	01
C1005	WD758300	C. CE. CHP	10uF 10V		チップセラコン	01
C1006-1007	US063100	C. CE. CHP	1000pF 50V B		チップセラコン	01
C1008	US135100	C. CE. CHP	0.1uF 16V		チップセラコン	01
C1010-1011	US135100	C. CE. CHP	0.1uF 16V		チップセラコン	01
C1013-1014	US135100	C. CE. CHP	0.1uF 16V		チップセラコン	01
C1016	US135100	C. CE. CHP	0.1uF 16V		チップセラコン	01
C1018	US063100	C. CE. CHP	1000pF 50V B		チップセラコン	01
C1019	WD758300	C. CE. CHP	10uF 10V		チップセラコン	01
C1020-1022	US135100	C. CE. CHP	0.1uF 16V		チップセラコン	01
C1023	WD758300	C. CE. CHP	10uF 10V		チップセラコン	01
C1024-1025	US135100	C. CE. CHP	0.1uF 16V		チップセラコン	01

* New Parts * 新規部品

P.C.B. D-VIDEO

Ref No.	Part No.	Description	Remarks	Markets	部 品 名	ランク
C1027	US061150	C. CE. CHP	15pF 50V B		チップセラコン	01
C1028	US061120	C. CE. CHP	12pF 50V B		チップセラコン	01
C1029-1035	US135100	C. CE. CHP	0.1uF 16V		チップセラコン	01
C1036	WD758300	C. CE. CHP	10uF 10V		チップセラコン	01
C1037-1038	US135100	C. CE. CHP	0.1uF 16V		チップセラコン	01
C1039-1040	WD758300	C. CE. CHP	10uF 10V		チップセラコン	01
C1041	UF017220	C. EL. CHP	22uF 6.3V		チップケミコン	01
C1042	US063100	C. CE. CHP	1000pF 50V B		チップセラコン	01
C1043-1047	US135100	C. CE. CHP	0.1uF 16V		チップセラコン	01
C1048	US063100	C. CE. CHP	1000pF 50V B		チップセラコン	01
C1049-1051	US135100	C. CE. CHP	0.1uF 16V		チップセラコン	01
C1052	WD758300	C. CE. CHP	10uF 10V		チップセラコン	01
C1053-1058	US135100	C. CE. CHP	0.1uF 16V		チップセラコン	01
C1059	US063100	C. CE. CHP	1000pF 50V B		チップセラコン	01
C1060-1062	US135100	C. CE. CHP	0.1uF 16V		チップセラコン	01
C1063	US063100	C. CE. CHP	1000pF 50V B		チップセラコン	01
C1065-1069	US135100	C. CE. CHP	0.1uF 16V		チップセラコン	01
C1071	WD758300	C. CE. CHP	10uF 10V		チップセラコン	01
C1072	US135100	C. CE. CHP	0.1uF 16V		チップセラコン	01
C1087-1090	US135100	C. CE. CHP	0.1uF 16V		チップセラコン	01
C1093	US064100	C. CE. CHP	0.01uF 50V B		チップセラコン	01
C1094	US135100	C. CE. CHP	0.1uF 16V		チップセラコン	01
C1109	US135100	C. CE. CHP	0.1uF 16V		チップセラコン	01
C1505-1506	UF037100	C. EL. CHP	10uF 16V		チップケミコン	01
C1507	US135100	C. CE. CHP	0.1uF 16V		チップセラコン	01
C1508	US064100	C. CE. CHP	0.01uF 50V B		チップセラコン	01
C1510	UF037100	C. EL. CHP	10uF 16V		チップケミコン	01
C1511	UF018100	C. EL. CHP	100uF 6.3V		チップケミコン	01
C1512-1514	US135100	C. CE. CHP	0.1uF 16V		チップセラコン	01
C1516	US135100	C. CE. CHP	0.1uF 16V		チップセラコン	01
C1517-1518	WD758300	C. CE. CHP	10uF 10V		チップセラコン	01
C1519	US135100	C. CE. CHP	0.1uF 16V		チップセラコン	01
C1520	UF018100	C. EL. CHP	100uF 6.3V		チップケミコン	01
C1521-1523	US135100	C. CE. CHP	0.1uF 16V		チップセラコン	01
C1524	UF037100	C. EL. CHP	10uF 16V		チップケミコン	01
C1525-1526	US064100	C. CE. CHP	0.01uF 50V B		チップセラコン	01
C1527-1528	UF037100	C. EL. CHP	10uF 16V		チップケミコン	01
C1529-1533	US135100	C. CE. CHP	0.1uF 16V		チップセラコン	01
C1535	US135100	C. CE. CHP	0.1uF 16V		チップセラコン	01
C1537	US063100	C. CE. CHP	1000pF 50V B		チップセラコン	01
C1538	US135100	C. CE. CHP	0.1uF 16V		チップセラコン	01
C1540	US064100	C. CE. CHP	0.01uF 50V B		チップセラコン	01
C1541-1542	WD758300	C. CE. CHP	10uF 10V		チップセラコン	01
C1547	US064100	C. CE. CHP	0.01uF 50V B		チップセラコン	01
C1548	US034820	C. CE. CHP	0.082uF 16V K		チップセラコン	01
C1549	US064100	C. CE. CHP	0.01uF 50V B		チップセラコン	01
C1550	US135100	C. CE. CHP	0.1uF 16V		チップセラコン	01
C1551	UF037470	C. EL. CHP	47uF 16V		チップケミコン	01
C1553	US060700	C. CE. CHP	7pF 50V B		チップセラコン	01
C1554	US064100	C. CE. CHP	0.01uF 50V B		チップセラコン	01
C1555-1556	US135100	C. CE. CHP	0.1uF 16V		チップセラコン	01
C1557	US060800	C. CE. CHP	8pF 50V B		チップセラコン	01
C1558	US062820	C. CE. CHP	820pF 50V B		チップセラコン	01
C1559-1560	US135100	C. CE. CHP	0.1uF 16V		チップセラコン	01
C1561	US063390	C. CE. CHP	3900pF 50V B		チップセラコン	01

* New Parts * 新規部品

P.C.B. D-VIDEO

Ref No.	Part No.	Description	Remarks	Markets	部 品 名	ランク	
C1562-1563	US135100	C. CE. CHP	0.1uF	16V		チップセラコン	01
C1566-1568	US064100	C. CE. CHP	0.01uF	50V B		チップセラコン	01
C1569-1572	US135100	C. CE. CHP	0.1uF	16V		チップセラコン	01
C1581-1582	US135100	C. CE. CHP	0.1uF	16V		チップセラコン	01
C1583	UF017220	C. EL. CHP	22uF	6.3V		チップケミコン	01
C1586	UF017220	C. EL. CHP	22uF	6.3V		チップケミコン	01
C1606-1608	US135100	C. CE. CHP	0.1uF	16V		チップセラコン	01
C1613-1621	US135100	C. CE. CHP	0.1uF	16V		チップセラコン	01
C1622-1623	US063100	C. CE. CHP	1000pF	50V B		チップセラコン	01
C1624-1625	US135100	C. CE. CHP	0.1uF	16V		チップセラコン	01
C1626	UF017220	C. EL. CHP	22uF	6.3V		チップケミコン	01
C1627-1634	US135100	C. CE. CHP	0.1uF	16V		チップセラコン	01
C1636	US135100	C. CE. CHP	0.1uF	16V		チップセラコン	01
C1638-1641	US135100	C. CE. CHP	0.1uF	16V		チップセラコン	01
C1643-1644	US135100	C. CE. CHP	0.1uF	16V		チップセラコン	01
C1645	UF017220	C. EL. CHP	22uF	6.3V		チップケミコン	01
C1646-1650	US135100	C. CE. CHP	0.1uF	16V		チップセラコン	01
C1651-1653	UF037100	C. EL. CHP	10uF	16V		チップケミコン	01
C1654-1656	US135100	C. CE. CHP	0.1uF	16V		チップセラコン	01
C1661-1663	US135100	C. CE. CHP	0.1uF	16V		チップセラコン	01
C1665-1667	UF017220	C. EL. CHP	22uF	6.3V		チップケミコン	01
C1672-1674	UF037100	C. EL. CHP	10uF	16V		チップケミコン	01
C1675-1677	US135100	C. CE. CHP	0.1uF	16V		チップセラコン	01
C1683-1685	US135100	C. CE. CHP	0.1uF	16V		チップセラコン	01
C1686-1688	UF017220	C. EL. CHP	22uF	6.3V		チップケミコン	01
C1690	US135100	C. CE. CHP	0.1uF	16V		チップセラコン	01
C1708	US135100	C. CE. CHP	0.1uF	16V		チップセラコン	01
C1709	US063100	C. CE. CHP	1000pF	50V B		チップセラコン	01
C1710-1714	US135100	C. CE. CHP	0.1uF	16V		チップセラコン	01
C1715-1718	US061220	C. CE. CHP	22pF	50V B		チップセラコン	01
C1720-1724	US061220	C. CE. CHP	22pF	50V B		チップセラコン	01
C1725	US135100	C. CE. CHP	0.1uF	16V		チップセラコン	01
C1726-1727	US061220	C. CE. CHP	22pF	50V B		チップセラコン	01
C1728	US064100	C. CE. CHP	0.01uF	50V B		チップセラコン	01
C1729-1730	US061220	C. CE. CHP	22pF	50V B		チップセラコン	01
C1731	US135100	C. CE. CHP	0.1uF	16V		チップセラコン	01
C1732-1733	US061220	C. CE. CHP	22pF	50V B		チップセラコン	01
C1734	US064100	C. CE. CHP	0.01uF	50V B		チップセラコン	01
C1736-1737	US061220	C. CE. CHP	22pF	50V B		チップセラコン	01
C1738	US135100	C. CE. CHP	0.1uF	16V		チップセラコン	01
C1740-1741	US061220	C. CE. CHP	22pF	50V B		チップセラコン	01
C1742	US064100	C. CE. CHP	0.01uF	50V B		チップセラコン	01
C1743-1748	US061220	C. CE. CHP	22pF	50V B		チップセラコン	01
C1750	US135100	C. CE. CHP	0.1uF	16V		チップセラコン	01
C1768	US063100	C. CE. CHP	1000pF	50V B		チップセラコン	01
C1769	US135100	C. CE. CHP	0.1uF	16V		チップセラコン	01
C1770	US063100	C. CE. CHP	1000pF	50V B		チップセラコン	01
C1771	US135100	C. CE. CHP	0.1uF	16V		チップセラコン	01
C1772	US063100	C. CE. CHP	1000pF	50V B		チップセラコン	01
C1773	US135100	C. CE. CHP	0.1uF	16V		チップセラコン	01
C1774	US063100	C. CE. CHP	1000pF	50V B		チップセラコン	01
C1775	US135100	C. CE. CHP	0.1uF	16V		チップセラコン	01
C1776	US063100	C. CE. CHP	1000pF	50V B		チップセラコン	01
C1777-1782	US135100	C. CE. CHP	0.1uF	16V		チップセラコン	01
C1783	US063100	C. CE. CHP	1000pF	50V B		チップセラコン	01

* New Parts * 新規部品

P.C.B. D-VIDEO

Ref No.	Part No.	Description	Remarks	Markets	部 品 名	ランク
C1784-1786	US135100	C. CE. CHP	0.1uF 16V		チップセラコン	01
C1787	US063100	C. CE. CHP	1000pF 50V B		チップセラコン	01
C1788-1789	US135100	C. CE. CHP	0.1uF 16V		チップセラコン	01
C1790	US063100	C. CE. CHP	1000pF 50V B		チップセラコン	01
C1791-1794	US135100	C. CE. CHP	0.1uF 16V		チップセラコン	01
C1795	US063100	C. CE. CHP	1000pF 50V B		チップセラコン	01
C1796-1797	US135100	C. CE. CHP	0.1uF 16V		チップセラコン	01
C1798	US063100	C. CE. CHP	1000pF 50V B		チップセラコン	01
C1799	US135100	C. CE. CHP	0.1uF 16V		チップセラコン	01
C1800	US063100	C. CE. CHP	1000pF 50V B		チップセラコン	01
C1801	US135100	C. CE. CHP	0.1uF 16V		チップセラコン	01
C1802	US063100	C. CE. CHP	1000pF 50V B		チップセラコン	01
C1803	US135100	C. CE. CHP	0.1uF 16V		チップセラコン	01
C1804	US063100	C. CE. CHP	1000pF 50V B		チップセラコン	01
C1805	US135100	C. CE. CHP	0.1uF 16V		チップセラコン	01
C1806	US063100	C. CE. CHP	1000pF 50V B		チップセラコン	01
C1807-1811	US135100	C. CE. CHP	0.1uF 16V		チップセラコン	01
C1812	US063100	C. CE. CHP	1000pF 50V B		チップセラコン	01
C1813	US135100	C. CE. CHP	0.1uF 16V		チップセラコン	01
C1814	US063100	C. CE. CHP	1000pF 50V B		チップセラコン	01
C1815-1818	US135100	C. CE. CHP	0.1uF 16V		チップセラコン	01
C1819	UF037470	C. EL. CHP	47uF 16V		チップケミコン	01
C1820-1821	US126100	C. CE. CHP	1uF 10V		チップセラコン	01
C1822	US135100	C. CE. CHP	0.1uF 16V		チップセラコン	01
C1823	US126100	C. CE. CHP	1uF 10V		チップセラコン	01
C1824	WD758300	C. CE. CHP	10uF 10V		チップセラコン	01
C1825	US063100	C. CE. CHP	1000pF 50V B		チップセラコン	01
C1826	US135100	C. CE. CHP	0.1uF 16V		チップセラコン	01
D1011-1012	WE674800	DIODE	AVRL161A1R1NTB		チップバリスタ	01
D1013	VT332900	DIODE	1SS355		ダイオード	01
D1014	WE674800	DIODE	AVRL161A1R1NTB		チップバリスタ	01
D1015	VT332900	DIODE	1SS355		ダイオード	01
* D1016-1023	WH641900	ESD	PESD0603-140		ポリマーESD	
D1024	WE674800	DIODE	AVRL161A1R1NTB		チップバリスタ	01
* D1025-1032	WH641900	ESD	PESD0603-140		ポリマーESD	
D1033	WE674800	DIODE	AVRL161A1R1NTB		チップバリスタ	01
D1052-1055	WE674800	DIODE	AVRL161A1R1NTB		チップバリスタ	01
D1065	VT332900	DIODE	1SS355		ダイオード	01
D1501-1516	VT332900	DIODE	1SS355		ダイオード	01
F1001	V2997600	SW. POLY	SMDC050-02		ポリスイッチ	01
* IC103	X7619A00	IC	CXB1442R		IC	
IC106	XZ287A00	IC	SN74LVC245APWR		ロジックIC	02
* IC107	X7854A00	IC	SN74LVC3G04DCTR		ロジックIC	
* IC108	X7741A00	IC	NJM2867F3-05(Te1)		電源IC	
* IC111	XZ287A00	IC	SN74LVC245APWR		ロジックIC	02
* IC118	X7744A00	IC	SN74LVC2G02DCTR		ロジックIC	
* IC121	X5647A00	IC	SN74LV32APWR OR		ロジックIC	01
* IC122	X8144A00	IC	SN74CBT3257CPWR		ロジックIC	
* IC123	X8059A00	IC	M24C02-WMN6TP		メモリIC	
* IC124	X8144A00	IC	SN74CBT3257CPWR		ロジックIC	
* IC125	X8005A00	IC	SN74CBT3253CPWR		ロジックIC	
IC133	X6848A00	IC	LA73053-TLM-E		アンプIC	05
IC136	X7171A00	IC	SN74LVC2G125DCUR		ロジックIC	03
IC137	X6802A00	DECODER	ADV7401BSTZ-80		ビデオデコーダ	14
IC138	X6801A00	ENCODER	ADV7322KSTZ		ビデオエンコーダ	12

* New Parts * 新規部品

P.C.B. D-VIDEO and P.C.B. FL

Ref No.	Part No.	Description	Remarks	Markets	部 品 名	ランク
* IC140-145	XZ287A00	IC	SN74LVC245APWR		ロジックIC	02
* IC146	X7760A00	IC	MS2-N		デジタルIC	10
* IC147	X8069A00	IC	MX29LV400CBTC-70G		メモリIC	
* IC148	X7909A00	IC. CPU	M30845MW-001-GP		IC CPU	
IC149	X2590B00	IC	W9816G6CH-7 SDRAM		メモリIC 16M	06
IC156-157	X6869A00	IC	NJM2885DL1-33		電源IC	03
IC158	X6866A00	IC	NJM2391DL1-33		電源IC	04
* IC160	X7906A00	IC	NJM2885DL1-25		電源IC	
* IC162	X7907A00	IC	NJM2845DL1-18		電源IC	
IC163	X3824A00	IC	SN74AHC08PWR		ロジックIC	01
IC172	X4465A00	IC	SN74AHC1G125DCKR		ロジックIC	01
IC175-177	XZ287A00	IC	SN74LVC245APWR		ロジックIC	02
* IC179	X8147A00	IC	R3112N421A-TR-F		ロジックIC	
* IC180	X8009A00	IC	R1131N181D		電源IC	
PN150-151	V9637500	PIN	L=70 #18		スタイルピン	
Q1006-1008	VQ986700	TR	2SC4081 T106		トランジスタ	01
Q1014	VQ986700	TR	2SC4081 T106		トランジスタ	01
Q1015-1018	VR936300	TR	2SA1576A T106		トランジスタ	01
Q1301	WE834500	FET	UPA672T-T1-A		FET	01
* Q1501-1504	WH445000	FET	3LN01C-TB-E		FET	
Q1505-1506	VQ986700	TR	2SC4081 T106		トランジスタ	01
Q1508-1510	VQ986700	TR	2SC4081 T106		トランジスタ	01
* Q1511-1513	WH445000	FET	3LN01C-TB-E		FET	
R1666-1667	WB784100	R. MTL. FLM	1.2Ω 1W		金属被膜抵抗	01
ST101	V4040500	SCR. TERM	M3		スクリュー/ターミナル	01
* XL101	WH625000	RSNR. CRYST	27MHz SMD-49		水晶振動子	
XL131	VZ772700	RSNR. CRYST	28.63636MHz		水晶振動子	03
XL132	V9864200	RSNR. CE	10.0MHz		セラミック発振子	01
* WH566600	P. C. B.	FL		J	P C B F L	
* WH566700	P. C. B.	FL		UCRTKABGEL	P C B F L	
CB901	VN520900	CN. BS. PIN	52045 26P TE		FFCコネクタ	02
CB951-952	V8810200	CN	JE 9P TE		JEコネクタ	02
* CB953	WE222000	CN. BS. PIN	20P SE		FFCコネクタ	
CB954	WA050300	CN	35P TE FMN		FMNコネクタ	02
CB955-956	V8875600	CN	JE 13P TE		JEコネクタ	02
CB957	VF982300	CN. BS. PIN	17P		FFCコネクタ	01
CB958	V9357000	CN	JE 19P TE		JEコネクタ	
CB959-960	V8875600	CN	JE 13P TE		JEコネクタ	02
CB962	V9357000	CN	JE 19P TE		JEコネクタ	
CB963	V7827000	CN	20P TE TUC SERIES		コネクタプラグ	01
CB965	V7828700	SOCKET	20P SE TUC SERIES		コネクタソケット	01
CB967	V8810200	CN	JE 9P TE		JEコネクタ	02
CB968	V6509500	SOCKET	9P SE 3170		コネクタソケット	04
CB969	V9357000	CN	JE 19P TE		JEコネクタ	
* CB970	VQ045500	CN. BS. PIN	26P		FFCコネクタ	02
CB971	VM929900	CN. BS. PIN	15P		FFCコネクタ	01
CB972-973	V8810200	CN	JE 9P TE		JEコネクタ	02
C9001	UR267470	C. EL	47uF 50V		ケミコン	01
C9002	US135100	C. CE. CHP	0.1uF 16V		チップセラコン	01
C9003-9004	US064100	C. CE. CHP	0.01uF 50V B		チップセラコン	01
C9008	US064100	C. CE. CHP	0.01uF 50V B		チップセラコン	01
C9010	US064100	C. CE. CHP	0.01uF 50V B		チップセラコン	01

* New Parts * 新規部品

P.C.B. FL

Ref No.	Part No.	Description	Remarks	Markets	部 品 名	ランク
C9011	UM388100	C. EL	100uF 10V		ケミコン	01
C9012-9013	US064100	C. CE. CHP	0.01uF 50V B		チップセラコン	01
C9014	US135100	C. CE. CHP	0.1uF 16V		チップセラコン	01
C9015	US064100	C. CE. CHP	0.01uF 50V B		チップセラコン	01
C9016	UR218330	C. EL	330uF 6.3V		ケミコン	
C9017	US135100	C. CE. CHP	0.1uF 16V		チップセラコン	01
C9020	US062100	C. CE. CHP	100pF 50V B		チップセラコン	01
C9021	US061470	C. CE. CHP	47pF 50V B		チップセラコン	01
C9022	US135100	C. CE. CHP	0.1uF 16V		チップセラコン	01
C9023	UR218330	C. EL	330uF 6.3V		ケミコン	
C9024	US062100	C. CE. CHP	100pF 50V B		チップセラコン	01
C9030	US064100	C. CE. CHP	0.01uF 50V B		チップセラコン	01
C9501	US064100	C. CE. CHP	0.01uF 50V B		チップセラコン	01
C9502	US135100	C. CE. CHP	0.1uF 16V		チップセラコン	01
C9503	UR237470	C. EL	47uF 16V		ケミコン	
C9504-9509	US135100	C. CE. CHP	0.1uF 16V		チップセラコン	01
D9005-9006	VU991500	DIODE. ZENR	MA8039-H 4V		ツェナーダイオード	01
D9015	VT332900	DIODE	1SS355	UCRTKABGEL	ダイオード	01
D9017	VT332900	DIODE	1SS355	UCRTKABGEL	ダイオード	01
D9021-9022	VT332900	DIODE	1SS355		ダイオード	01
D9023-9024	VT332900	DIODE	1SS355	UCRTKABGEL	ダイオード	01
D9025	VT332900	DIODE	1SS355		ダイオード	01
D9501-9504	VT332900	DIODE	1SS355	UCRTKABGEL	ダイオード	01
* IC901-902	X7821A00	IC	PT6302LQ-XXX		IC	
IC951	X6876A00	IC	ADM222ARZ		IC	06
JK951-952	V9435700	JACK. MNI	MSJ-035-12APC	UCRTKABGEL	モノラル ミニジャック	01
PN902	V9637500	PIN	L=70 #18		スタイルピン	
PN951-952	V9637500	PIN	L=70 #18		スタイルピン	
* Q9001-9009	WC529400	TR	KTC3875S Y GR RTK		トランジスタ	01
Q9010	VV655400	TR. DGT	DTC114EKA	UCRTKABGEL	デジタルトランジスタ	01
Q9501	VP872600	TR	2SA1708 S,T	UCRTKABGEL	トランジスタ	01
Q9502	VV655700	TR. DGT	DTC144EKA	UCRTKABGEL	デジタルトランジスタ	01
Q9503	VP872600	TR	2SA1708 S,T	UCRTKABGEL	トランジスタ	01
Q9504	VV655700	TR. DGT	DTC144EKA	UCRTKABGEL	デジタルトランジスタ	01
R9002	HL005100	R. MTL. OXD	100Ω 1/2W		酸化金属被膜抵抗	
R9004	HL005100	R. MTL. OXD	100Ω 1/2W		酸化金属被膜抵抗	
R9037		R. CHP	100Ω 1/16W J	UCRTKABGEL	チップ抵抗	
R9038		R. CHP	1KΩ 1/16W J	UCRTKABGEL	チップ抵抗	
R9043		R. CHP	100Ω 1/16W J	UCRTKABGEL	チップ抵抗	
R9501-9502		R. CHP	100KΩ 1/16W J	UCRTKABGEL	チップ抵抗	
R9505-9506		R. CHP	10KΩ 1/16W J	UCRTKABGEL	チップ抵抗	
R9507-9508	HF354270	R. CAR	27Ω 1/2W J	UCRTKABGEL	カーボン抵抗	
ST951-953	V4040500	SCR. TERM	M3		スクリュー/ターミナル	01
SW901-902	V4757100	SW. TACT	EVQ11A		タクトSW	01
SW904-907	V4757100	SW. TACT	EVQ11A		タクトSW	01
SW908	V4757100	SW. TACT	EVQ11A	UCRTKABGEL	タクトSW	01
SW909-914	V4757100	SW. TACT	EVQ11A		タクトSW	01
SW915-916	V4757100	SW. TACT	EVQ11A	UCRTKABGEL	タクトSW	01
U9001	V8210200	L. DTCT	GP1UD271XK		リモコン受光ユニット	03
* V9001	WH303800	FL. DSPLY	HNA-16ML12T		蛍光表示管	
	V6007000	SHEET			シート/F L	03
	V3747400	SPACER. FL	T4x6x18		スペーサ/F L	01
	WF649700	SUPRT			サポート/F L	01

* New Parts * 新規部品

Chip Resistors

- The chip resistor is not supplied as a replacement part.
- チップ抵抗はサービスマンとして供給しません。
- When a chip resistor is necessary, use the following part.
- チップ抵抗が必要な場合は、下記の部品をご利用ください。

AAX60720: CHIP RESISTOR SAMPLE BOOK

Ref No.	Part No.	Description	Remarks	Markets	部 品 名	ランク
	R.CHP	0Ω			チップ抵抗	
	R.CHP	2.2Ω		1/16W J	チップ抵抗	
	R.CHP	3.3Ω		1/16W J	チップ抵抗	
	R.CHP	4.7Ω		1/16W J	チップ抵抗	
	R.CHP	10Ω		1/16W J	チップ抵抗	
	R.CHP	22Ω		1/16W J	チップ抵抗	
	R.CHP	33Ω		1/16W J	チップ抵抗	
	R.CHP	39Ω		1/16W J	チップ抵抗	
	R.CHP	47Ω		1/16W J	チップ抵抗	
	R.CHP	68Ω		1/16W J	チップ抵抗	
	R.CHP	75Ω		1/16W J	チップ抵抗	
	R.CHP	82Ω		1/16W J	チップ抵抗	
	R.CHP	100Ω		1/16W J	チップ抵抗	
	R.CHP	120Ω		1/16W J	チップ抵抗	
	R.CHP	150Ω		1/16W J	チップ抵抗	
	R.CHP	180Ω		1/16W J	チップ抵抗	
	R.CHP	220Ω		1/16W J	チップ抵抗	
	R.CHP	270Ω		1/16W J	チップ抵抗	
	R.CHP	300Ω		1/16W F	チップ抵抗	
	R.CHP	330Ω		1/16W D	チップ抵抗	
	R.CHP	360Ω		1/16W J	チップ抵抗	
	R.CHP	390Ω		1/16W F	チップ抵抗	
	R.CHP	470Ω		1/16W J	チップ抵抗	
	R.CHP	510Ω		1/16W J	チップ抵抗	
	R.CHP	560Ω		1/16W J	チップ抵抗	
	R.CHP	680Ω		1/16W J	チップ抵抗	
	R.CHP	820Ω		1/16W J	チップ抵抗	
	R.CHP	1KΩ		1/16W J	チップ抵抗	
	R.CHP	1.2KΩ		1/16W J	チップ抵抗	
	R.CHP	1.3KΩ		1/16W J	チップ抵抗	
	R.CHP	1.5KΩ		1/16W J	チップ抵抗	
	R.CHP	1.8KΩ		1/16W J	チップ抵抗	
	R.CHP	2.2KΩ		1/16W J	チップ抵抗	
	R.CHP	2.4KΩ		1/16W J	チップ抵抗	
	R.CHP	2.7KΩ		1/16W J	チップ抵抗	
	R.CHP	3KΩ		1/16W F	チップ抵抗	
	R.CHP	3.3KΩ		1/16W J	チップ抵抗	
	R.CHP	3.9KΩ		1/16W J	チップ抵抗	
	R.CHP	4.3KΩ		1/16W J	チップ抵抗	
	R.CHP	4.7KΩ		1/16W J	チップ抵抗	
	R.CHP	5.1KΩ		1/16W J	チップ抵抗	
	R.CHP	5.6KΩ		1/16W J	チップ抵抗	
	R.CHP	6.8KΩ		1/16W J	チップ抵抗	
	R.CHP	7.5KΩ		1/16W J	チップ抵抗	
	R.CHP	8.2KΩ		1/16W J	チップ抵抗	
	R.CHP	10KΩ		1/16W J	チップ抵抗	
	R.CHP	12KΩ		1/16W J	チップ抵抗	
	R.CHP	15KΩ		1/16W J	チップ抵抗	
	R.CHP	18KΩ		1/16W J	チップ抵抗	
	R.CHP	22KΩ		1/16W J	チップ抵抗	
	R.CHP	27KΩ		1/16W J	チップ抵抗	
	R.CHP	30KΩ		1/16W J	チップ抵抗	

※ New Parts * 新部品

Chip Resistors

Ref No.	Part No.	Description	Remarks	Markets	部 品 名	ランク
	R.CHP	33KΩ		1/16W J	チップ抵抗	
	R.CHP	39KΩ		1/16W J	チップ抵抗	
	R.CHP	47KΩ		1/16W J	チップ抵抗	
	R.CHP	51KΩ		1/16W J	チップ抵抗	
	R.CHP	56KΩ		1/16W J	チップ抵抗	
	R.CHP	62KΩ		1/16W J	チップ抵抗	
	R.CHP	68KΩ		1/16W J	チップ抵抗	
	R.CHP	75KΩ		1/16W J	チップ抵抗	
	R.CHP	82KΩ		1/16W J	チップ抵抗	
	R.CHP	100KΩ		1/16W J	チップ抵抗	
	R.CHP	120KΩ		1/16W J	チップ抵抗	
	R.CHP	220KΩ		1/16W J	チップ抵抗	
	R.CHP	240KΩ		1/16W J	チップ抵抗	
	R.CHP	270KΩ		1/16W J	チップ抵抗	
	R.CHP	330KΩ		1/16W J	チップ抵抗	
	R.CHP	390KΩ		1/16W J	チップ抵抗	
	R.CHP	470KΩ		1/16W J	チップ抵抗	
	R.CHP	510KΩ		1/16W J	チップ抵抗	
	R.CHP	560KΩ		1/16W J	チップ抵抗	
	R.CHP	680KΩ		1/16W J	チップ抵抗	
	R.CHP	1MΩ		1/16W J	チップ抵抗	
	R.MTL.CHP	10Ω		1/16W D	チップ金属膜抵抗	
	R.MTL.CHP	39Ω		1/16W D	チップ金属膜抵抗	
	R.MTL.CHP	47Ω		1/16W D	チップ金属膜抵抗	
	R.MTL.CHP	68Ω		1/16W D	チップ金属膜抵抗	
	R.MTL.CHP	100Ω		1/16W D	チップ金属膜抵抗	
	R.MTL.CHP	150Ω		1/16W D	チップ金属膜抵抗	
	R.MTL.CHP	200Ω		1/16W D	チップ金属膜抵抗	
	R.MTL.CHP	220Ω		1/16W D	チップ金属膜抵抗	
	R.MTL.CHP	270Ω		1/16W D	チップ金属膜抵抗	
	R.MTL.CHP	330Ω		1/16W D	チップ金属膜抵抗	
	R.MTL.CHP	390Ω		1/16W D	チップ金属膜抵抗	
	R.MTL.CHP	470Ω		1/16W D	チップ金属膜抵抗	
	R.MTL.CHP	680Ω		1/16W D	チップ金属膜抵抗	
	R.MTL.CHP	1.0KΩ		1/16W D	チップ金属膜抵抗	
	R.MTL.CHP	1.1KΩ		1/16W D	チップ金属膜抵抗	
	R.MTL.CHP	1.2KΩ		1/16W D	チップ金属膜抵抗	
	R.MTL.CHP	1.5KΩ		1/16W D	チップ金属膜抵抗	
	R.MTL.CHP	1.8KΩ		1/16W D	チップ金属膜抵抗	
	R.MTL.CHP	2KΩ		1/16W D	チップ金属膜抵抗	
	R.MTL.CHP	2.2KΩ		1/16W D	チップ金属膜抵抗	
	R.MTL.CHP	2.7KΩ		1/16W D	チップ金属膜抵抗	
	R.MTL.CHP	3.3KΩ		1/16W D	チップ金属膜抵抗	
	R.MTL.CHP	3.9KΩ		1/16W D	チップ金属膜抵抗	
	R.MTL.CHP	4.7KΩ		1/16W D	チップ金属膜抵抗	
	R.MTL.CHP	5.6KΩ		1/16W D	チップ金属膜抵抗	
	R.MTL.CHP	6.8KΩ		1/16W D	チップ金属膜抵抗	
	R.MTL.CHP	8.2KΩ		1/16W D	チップ金属膜抵抗	
	R.MTL.CHP	10KΩ		1/16W D	チップ金属膜抵抗	
	R.MTL.CHP	11KΩ		1/16W D	チップ金属膜抵抗	
	R.MTL.CHP	12KΩ		1/16W D	チップ金属膜抵抗	
	R.MTL.CHP	15KΩ		1/16W D	チップ金属膜抵抗	
	R.MTL.CHP	33KΩ		1/16W D	チップ金属膜抵抗	
	R.MTL.CHP	47KΩ		1/16W D	チップ金属膜抵抗	
	R.MTL.CHP	82KΩ		1/16W D	チップ金属膜抵抗	
	R.MTL.CHP	180KΩ		1/16W D	チップ金属膜抵抗	

※ New Parts * 新部品

RX-V1700/DSP-AX1700

• OVERALL ASS'Y

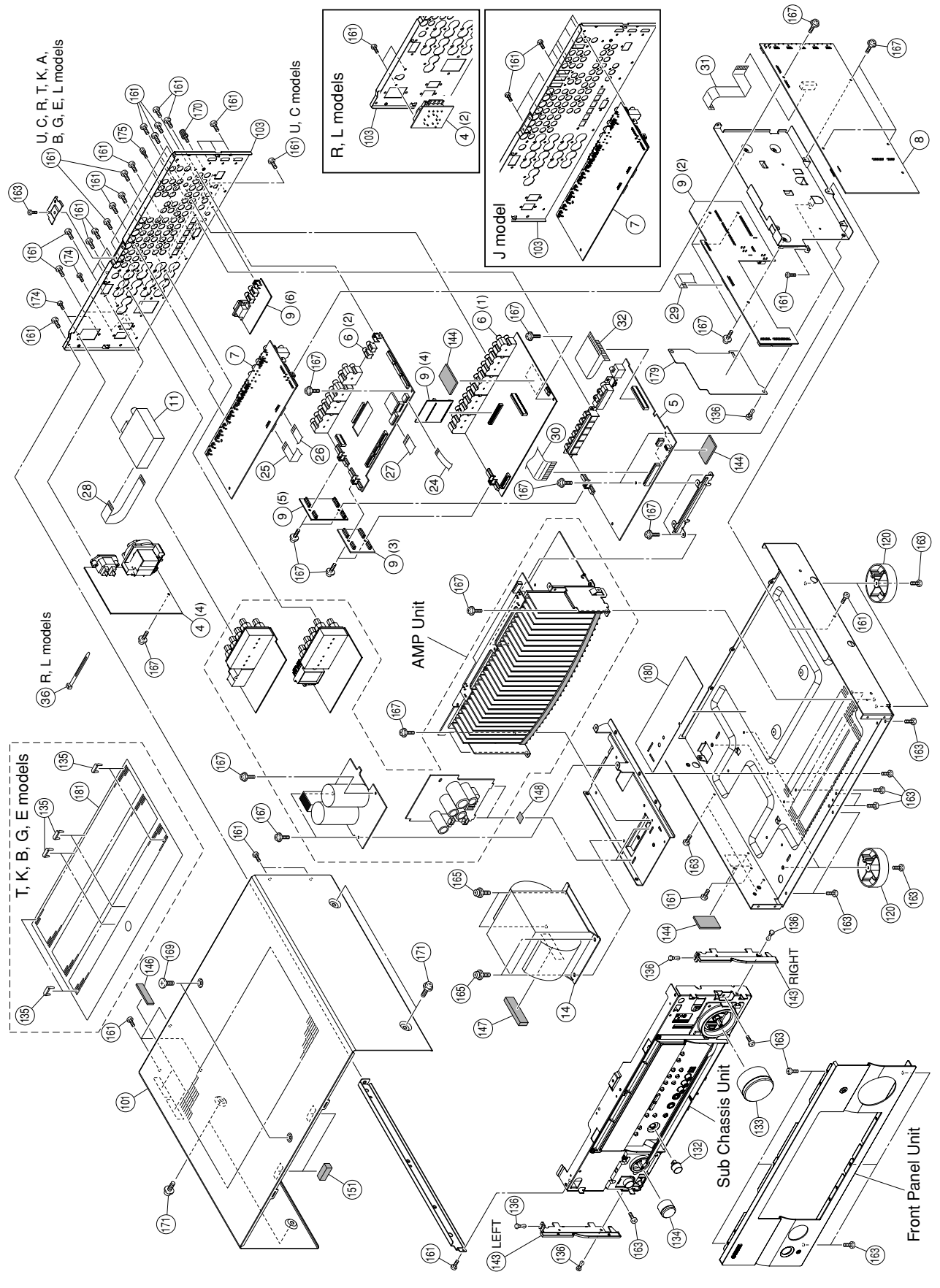

Ref No.	Part No.	Description	Remarks	Markets	部 品 名	ランク
4	WH560600	P.C.B. ASS'Y		J	P.C.B. A77-	
4	WH560700	POWER		UC	P.C.B. A77-	
4	WH560800	POWER		R	P.C.B. A77-	
4	WH560900	P.C.B. ASS'Y		T	P.C.B. A77-	
4	WH561000	POWER		K	P.C.B. A77-	
4	WH561100	POWER		A	P.C.B. A77-	
4	WH561200	P.C.B. ASS'Y		B	P.C.B. A77-	
4	WH561300	P.C.B. ASS'Y		GE	P.C.B. A77-	
4	WH561400	POWER		L	P.C.B. A77-	
4	WH562500	P.C.B. ASS'Y		J	P.C.B. D5P	
5	WH562600	P.C.B. ASS'Y		UC	P.C.B. D5P	
5	WH562700	P.C.B. ASS'Y		RTKABGEL	P.C.B. D5P	
5	WH563300	P.C.B. ASS'Y	FUNCTION	J	P.C.B. ファンクション	
6	WH563400	P.C.B. ASS'Y	FUNCTION	UC	P.C.B. ファンクション	
6	WH563500	P.C.B. ASS'Y	FUNCTION	R	P.C.B. ファンクション	
6	WH563600	P.C.B. ASS'Y	FUNCTION	T	P.C.B. ファンクション	
6	WH563700	P.C.B. ASS'Y	FUNCTION	K	P.C.B. ファンクション	
6	WH563800	P.C.B. ASS'Y	FUNCTION	A	P.C.B. ファンクション	
6	WH563900	P.C.B. ASS'Y	FUNCTION	BGE	P.C.B. ファンクション	
6	WH564000	P.C.B. ASS'Y	FUNCTION	L	P.C.B. ファンクション	
7	WH565200	P.C.B. ASS'Y	A-VIDEO	J	P.C.B. Aビデオ	
7	WH565300	P.C.B. ASS'Y	A-VIDEO	UC	P.C.B. Aビデオ	
7	WH565400	P.C.B. ASS'Y	A-VIDEO	RK	P.C.B. Aビデオ	
7	WH565500	P.C.B. ASS'Y	A-VIDEO	TABGEL	P.C.B. Aビデオ	
8	WH566200	P.C.B. ASS'Y	D-VIDEO	J	P.C.B. Dビデオ	
9	WH566600	P.C.B. ASS'Y	FL	UC	P.C.B. FL	
9	WH566700	P.C.B. ASS'Y	FL	J	P.C.B. FL	
11	WD048200	AM/FM TUNER	FAE385-J01F	J	AM/FM チューナー	12
11	WD048300	AM/FM TUNER	FAE385-A01F	UCRTL	AM/FM チューナー	
11	WD048400	AM/FM TUNER	FAE485-E01F	KABBE	AM/FM チューナー	
14	X8053400	POWER TRANSFORMER		J	電源トランス	
14	X8055400	POWER TRANSFORMER		RL	電源トランス	
14	X8056400	POWER TRANSFORMER		TK	電源トランス	
14	X8057400	POWER TRANSFORMER		A	電源トランス	
14	X8058400	POWER TRANSFORMER		BGE	電源トランス	
24	MF107070	FLEXIBLE FLAT CABLE	7P 70mm P=1.25		カード電線 C&C	01
25	MF103650	FLEXIBLE FLAT CABLE	10P 350mm P=1.25		カード電線 C&C	
26	MF110700	FLEXIBLE FLAT CABLE	11P 70mm P=1.25		カード電線 C&C	01
27	MF114100	FLEXIBLE FLAT CABLE	14P 100mm P=1.25		カード電線 C&C	02
28	MF115140	FLEXIBLE FLAT CABLE	15P 140mm P=1.25		カード電線 C&C	03
29	MF117200	FLEXIBLE FLAT CABLE	17P 200mm P=1.25		カード電線 C&C	02
30	MF131180	FLEXIBLE FLAT CABLE	31P 180mm P=1.25		カード電線 C&C	
31	MFA20100	FLEXIBLE FLAT CABLE	20P 100mm P=1.0		カード電線 C&C	01
32	MFA30660	FLEXIBLE FLAT CABLE	35P 60mm P=1.0		カード電線 C&C	
36	VZ625600	BINDING TIE	SET40 L=140	RL	インシュロックタイ	01
101	WH193000	TOP COVER		GD	トップカバー	
101	WH192900	TOP COVER		BL	トップカバー	
101	WH193100	TOP COVER		TI	トップカバー	
103	WH183500	REAR PANEL		J	リアパネル	
103	WH182800	REAR PANEL		UC	リアパネル	
103	WH182900	REAR PANEL		R	リアパネル	
103	WH183000	REAR PANEL		T	リアパネル	
103	WH183100	REAR PANEL		K	リアパネル	
103	WH183200	REAR PANEL		A	リアパネル	
103	WH183300	REAR PANEL		B	リアパネル	
103	WH183400	REAR PANEL		GE	リアパネル	
103	WH183500	REAR PANEL		L	リアパネル	
120	V0042500	LEG	D60xH21	GD	レッグ	03

* New Parts * 新規部品

Ref No.	Part No.	Description	Remarks	Markets	部 品 名	ランク
120	X8029000	LEG	D60xH21		レッグ	02
132	WF060100	PROGRAM	PROGRAM		プログラム	01
132	WF060200	PROGRAM	PROGRAM		プログラム	01
132	WF060300	PROGRAM	PROGRAM		プログラム	01
133	WH188800	VOLUME	VOLUME		ボリューム	01
133	WH188700	VOLUME	VOLUME		ボリューム	01
133	WH188900	VOLUME	VOLUME		ボリューム	01
134	WH189000	VOLUME	VOLUME		ボリューム	01
134	WH189100	VOLUME	VOLUME		ボリューム	01
134	WH189200	VOLUME	VOLUME		ボリューム	01
134	WH189300	VOLUME	VOLUME		ボリューム	01
134	WH189400	VOLUME	VOLUME		ボリューム	01
134	WH189500	VOLUME	VOLUME		ボリューム	01
135	WJ053900	RIVET TOP		TKGGE	リベット トップ	
136	V0368600	PUSH RIVET	P3555-B		プッシュリベット	01
143	WD405500	PLATE SIDE		GD	プレート/サイド	02
143	WD405400	PLATE SIDE		BL	プレート/サイド	01
143	WD405600	PLATE SIDE		TI	プレート/サイド	01
144	V0597500	DAMPER BASE			ダンパー/ベース	
146	VZ117100	DAMPER T2	TOP-F		ダンパー/T2	01
147	WJ069300	DAMPER TRANS	55x15x5		ダンパー/トランス	
148	WJ080600	CUSHION	10x20		クッション	01
151	V7716700	DAMPER	5x5x15		ダンパー	01
161	WE774100	BIND HEAD BONDING B-T. SCREW	3x8	MFZK2B3	ボンディングBタイトネジ	
163	WE774200	BIND HEAD B-TIGHT SCREW	3x8	MFZK2M3	バインドBタイトネジ	01
165	WE774700	BIND HEAD S-TIGHT SCREW	4x10	MFZK2M3	バインドSタイトネジ	01
167	WF002600	PW HEAD B-TIGHT SCREW	3x8	MFZK2M3	PWAヘッドBタイトネジ	01
169	VZ893000	SPECIAL S-TIGHT SCREW	4x8-10	MFN133	特殊Sタイトネジ	02
169	W6222100	SPECIAL S-TIGHT SCREW	4x8-10	WFC2BL	特殊Sタイトネジ	01
170	A4627310	GROUND TERMINAL			GNDターミナル	01
171	VD069600	PW HEAD S-TIGHT SCREW	4x8-10	MFN133	PWAヘッドSタイトネジ	01
171	WH313200	PW HEAD S-TIGHT SCREW	4x8-10	MFN13BL	PWAヘッドSタイトネジ	01
174	WE774800	BIND HEAD P-TIGHT SCREW	3x8	MFZK2M3	バインドPタイトネジ	01
175	V6096000	JACK SCREW			ジャックスクリュー	01
179	WJ049200	BARRIER FFC	SS6-447511848		バリヤー/FFC	01
180	WJ049200	SHEET BARRIER			シート/バリヤー	01
181	WJ053900	SHEET TOP		TKGGE	シート トップ	
		SERVICE TOOLS			サービス用品	
	MF405400	CRIMPING ASSY	5P 400mm B to C		圧着 ASSY	
	MF115500	FLEXIBLE FLAT CABLE	15P 500mm P=1.25		カード電線 C&C	
	MF126500	FLEXIBLE FLAT CABLE	28P 500mm P=1.25		カード電線 C&C	

* New Parts * 新規部品

RX-V1700/DSP-AX1700

• ACCESSORIES

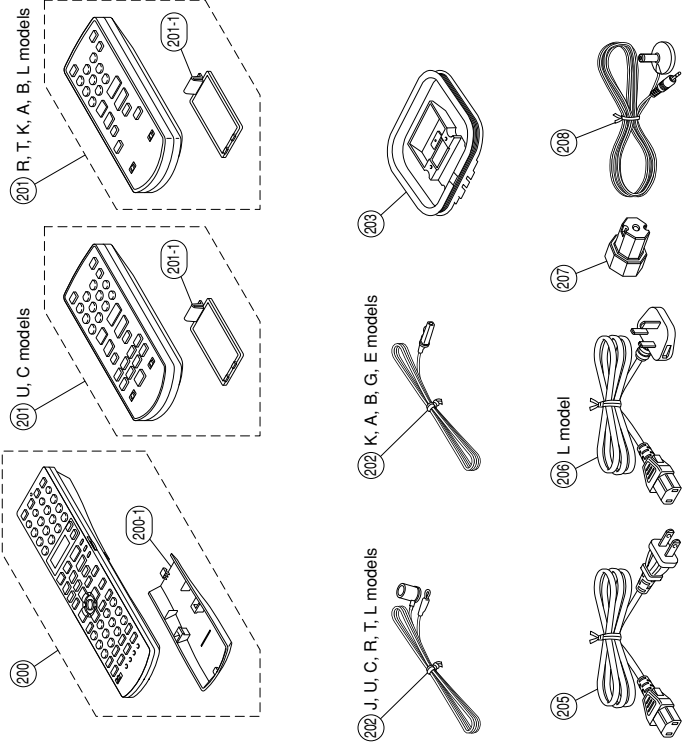

Ref No.	Part No.	Description	Remarks	Markets	部 品 名	ランク
200	WH254200	REMOTE CONTROL		JRTKABGEL	リモコン	
*	WH254100	REMOTE CONTROL	RAV361	UC	リモコン	02
*	AAK59640	BATTERY COVER	RAV360	UC	電池蓋	
*	WH609900	ZONE REMOTE CONTROL	RAV27	UC	ゾーンリモコン	
*	WH609800	ZONE REMOTE CONTROL	RAV26	RTKABL	ゾーンリモコン	
	AAK70730	BATTERY COVER		JUCRTL	電池蓋	04
	V6267000	INDOOR FM ANTENNA	1.4m 1pc	KABBE	F M簡易アンテナ	03
	V0147100	INDOOR FM ANTENNA	1.4m 1pc		F M簡易アンテナ	02
	VR246500	AM LOOP ANTENNA	1.0m 1pc		AMループアンテナ	03
▲	WH642300	POWER CABLE	2m 1pc	J	電源コード	07
▲	V7704800	POWER CABLE	2m 1pc	UC	電源コード	05
▲	MD107700	POWER CABLE	2m 1pc	R	電源コード	05
▲	V9359400	POWER CABLE	2m 1pc	T	電源コード	05
▲	WH641300	POWER CABLE	2m 1pc	K	電源コード	07
▲	WB750900	POWER CABLE	2m 1pc	A	電源コード	08
▲	WB751000	POWER CABLE	2m 1pc	BL	電源コード	08
▲	V7704900	POWER CABLE	2m 1pc	GE	電源コード	06
▲	MC080100	SPEAKER TERMINAL WRENCH	2m 1pc	L	電源コード	06
207	MC080100	SPEAKER TERMINAL WRENCH	LTS0090-0002GM		S Pターミナルレンチ	01
208	WB929200	OPTIMIZER MICROPHONE BATTERY	5m 1pc UM-4E 4pcs UM-4E 6pcs	JOE UCRTKABL	オフタイマイサーマイク 乾電池	08

* New Parts * 新規部品

1 • FRONT PANEL and SUB CHASSIS UNIT

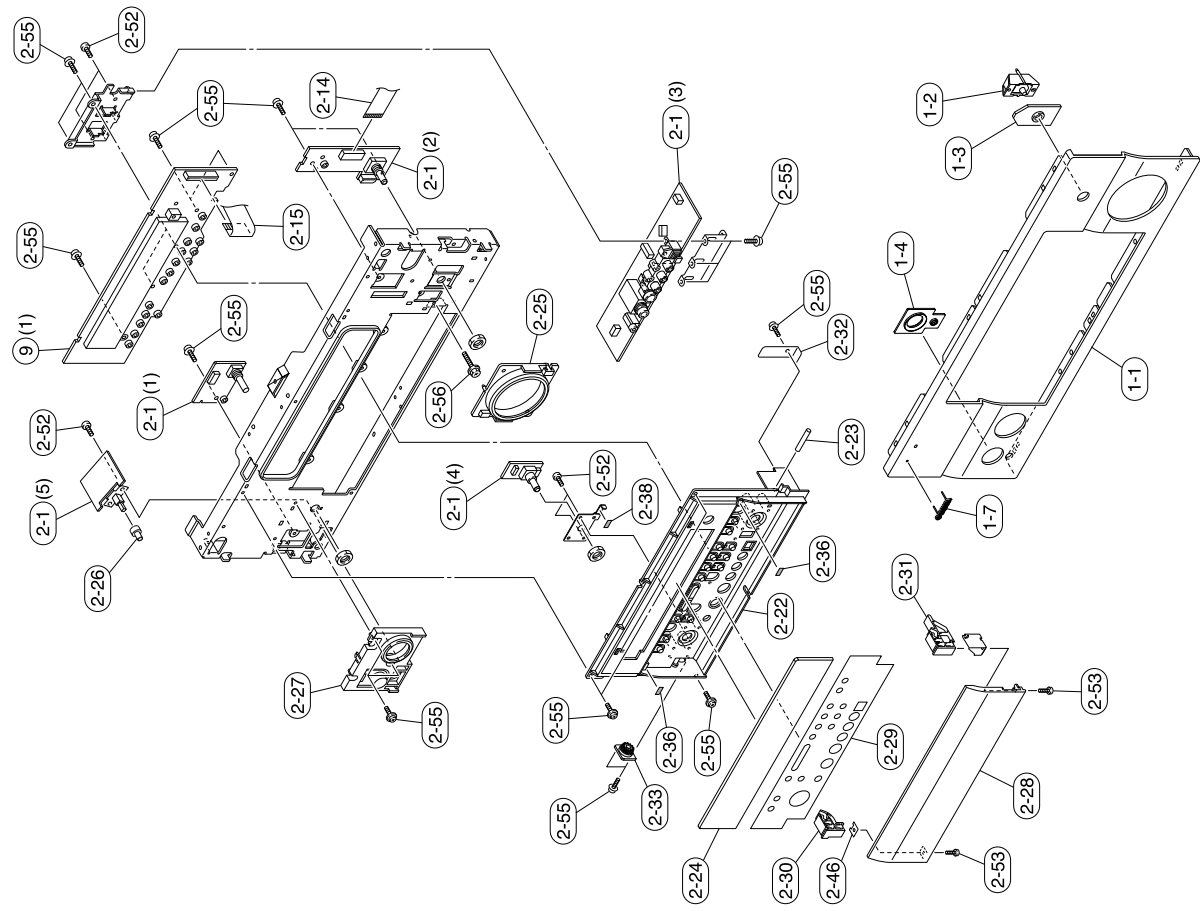

Ref No.	Part No.	Description	Remarks	Markets	部 品 名	ラング
1-1	WH186500	FRONT PANEL		J	フロントパネル	01
1-1	WH186600	FRONT PANEL		RTKL	フロントパネル	
1-1	WH186300	FRONT PANEL			フロントパネル	
1-1	WH186700	FRONT PANEL			フロントパネル	
1-2	WH121100	BUTTON LENS			ボタン/レンズ	
1-3	WH186600	ESCUTCHEON D5			エスカッション/D5	
1-3	WH185800	ESCUTCHEON D5			エスカッション/D5	
1-3	WH186100	ESCUTCHEON D5			エスカッション/D5	
1-4	WH334900	ESCUTCHEON P			エスカッション/P	
1-4	WH334800	ESCUTCHEON P			エスカッション/P	
1-4	WH335000	ESCUTCHEON P			エスカッション/P	
1-7	V6034200	EMBLEM			エンブレム	03
1-7	V6034100	EMBLEM			エンブレム	03
2-1	WH567200	P.C.B. ASS'Y	OPERATION	JUC	P.C.B. オペレーション	03
2-1	WH567300	P.C.B. ASS'Y	OPERATION	RTKABEL	P.C.B. オペレーション	03
2-14	WF115140	FLEXIBLE FLAT CABLE	15P 140mm P=1.25		カービ電線 C&C	01
2-15	WF126100	FLEXIBLE FLAT CABLE	28P 100mm P=1.25		カービ電線 C&C	
2-22	WH189900	SUB PANEL		J	サブパネル	01
2-22	WH189700	SUB PANEL		RTKL	サブパネル	01
2-22	WH190000	SUB PANEL			サブパネル	
2-23	V9126500	SHAFT			シャフト	01
2-24	WF352200	WINDOW PANEL LID		JRTKABEL	ウインドウ	09
2-24	WH192000	WINDOW PANEL LID		UC	ウインドウ	02
2-25	WF551400	ESCUTCHEON VR			エスカッション/VR	
2-25	WF556600	ESCUTCHEON VR			エスカッション/VR	
2-25	WF551500	ESCUTCHEON VR			エスカッション/VR	
2-26	V6002000	BUTTON D5			ボタン D5	01
2-26	V6001900	BUTTON D5			ボタン D5	01
2-26	WG290000	BUTTON D5			ボタン D5	
2-27	WD431900	ESCUTCHEON INPUT		J	エスカッション/INPUT	07
2-27	WF550300	BUTTON POWER		RTKL	ボタン/パワー	03
2-27	WF550200	BUTTON POWER			ボタン/パワー	
2-27	WF550400	BUTTON POWER			ボタン/パワー	
2-28	WH188100	PANEL LID		J	パネル/リッド	
2-28	WH188000	PANEL LID		RTKL	パネル/リッド	
2-28	WH187800	PANEL LID			パネル/リッド	
2-28	WH188200	PANEL LID			パネル/リッド	
2-29	WH191100	PLATE SP			プレート/SP	
2-29	WH191000	PLATE SP		J	プレート/SP	
2-29	WH385400	PLATE SP		RTKL	プレート/SP	
2-29	WH190900	PLATE SP		UC	プレート/SP	
2-29	WH385600	PLATE SP		RAGE	プレート/SP	
2-29	WH191200	PLATE SP		C	プレート/SP	
2-30	V6005100	HINGE L		TKOBEI	プレート/SP	01
2-30	V6005000	HINGE L			ヒンジ L	
2-30	V6005200	HINGE L			ヒンジ L	
2-31	V6005400	HINGE R			ヒンジ R	01
2-31	V6005300	HINGE R			ヒンジ R	
2-31	V6005500	HINGE R			ヒンジ R	
2-32	V4593300	SPRING LID			スプリング/リッド	03
2-33	V9124600	DAMPER GEAR	T=0.8		ダンパー/ギヤ	01
2-36	VY940400	CUSHION LID	5x10		クッション/LID	
2-38	WC144500	SPACER HINGE	3x8		スペーサ/ヒンジ	01
2-46	ME774800	BLIND HEAD P-TIGHT SCREW	2.6x6	WF2M3	バインドPタイトネジ	01
2-53	ME973700	BLIND HEAD P-TIGHT SCREW	3x6-8	WF2M3	バインドPタイトネジ	01
2-55	WG959600	PW HEAD B-TIGHT SCREW	3x18	WFC2	PワヘッドBタイトネジ	01
2-55	ME774600	SCREW 1C	FL	WF2M3	スクリュー 1C	01
9	WH566600	P.C.B. ASS'Y	FL		P.C.B. FL	01
9	WH566700	P.C.B. ASS'Y	FL	J	P.C.B. FL	
				UCRTKABEL	P.C.B. FL	

*: New Parts * 新部品

RX-V1700/DSP-AX1700

• AMP UNIT

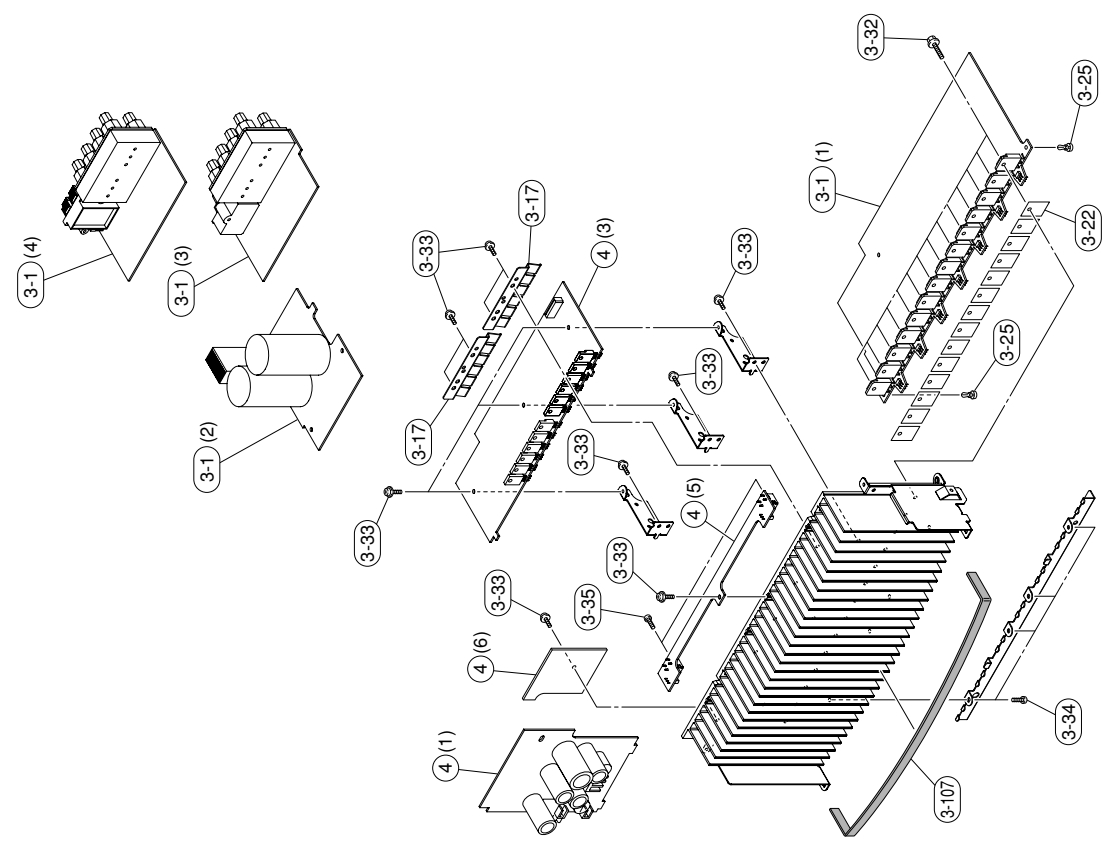

Ref No.	Part No.	Description	Remarks	Markets	部 品 名	ランク
3-1	WH559600	P.C.B. ASS'Y	MAIN	J	P.C.B メイン	
3-1	WH559700	P.C.B. ASS'Y	MAIN	UC	P.C.B メイン	
3-1	WH559800	P.C.B. ASS'Y	MAIN	RTA	P.C.B メイン	
3-1	WH559900	P.C.B. ASS'Y	MAIN	KBEL	P.C.B メイン	
3-17	WG432400	SUPPORT TR-6			サポート/TR-6	
3-22	WE607300	RADIATION SHEET	19x24		放射シート	03
3-25	VO368600	PUSH RIVET	P3555-B			01
3-32	WK173200	SCREW TRANSLISTOR	3x15 SP		スクリューTR	01
3-33	WF026000	PH HEAD B-TIGHT SCREW	3x8		PWヘッドBタイプネジ	01
3-34	WE771100	BIND HEAD BONDING B-T. SCREW	3x8		ボンディングBタイプネジ	01
3-35	WE936300	BIND HEAD B-TIGHT SCREW	3x8		ハインドタイプネジ	01
3-107	WC879400	DAMPER	1/10/360		ダンパー	
4	WH560600	P.C.B. ASS'Y	POWER	J	P.C.B ハウ-	
4	WH560700	P.C.B. ASS'Y	POWER	UC	P.C.B ハウ-	
4	WH560800	P.C.B. ASS'Y	POWER	R	P.C.B ハウ-	
4	WH560900	P.C.B. ASS'Y	POWER	T	P.C.B ハウ-	
4	WH561000	P.C.B. ASS'Y	POWER	K	P.C.B ハウ-	
4	WH561100	P.C.B. ASS'Y	POWER	A	P.C.B ハウ-	
4	WH561200	P.C.B. ASS'Y	POWER	B	P.C.B ハウ-	
4	WH561300	P.C.B. ASS'Y	POWER	GE	P.C.B ハウ-	
4	WH561400	P.C.B. ASS'Y	POWER	L	P.C.B ハウ-	

* New Parts * 新規部品

REMOTE CONTROL

- RAV360, RAV361
- SCHEMATIC DIAGRAM

• PANELS

RAV360
(U, C models)

RAV361
(R, T, K, A,
B, G, E, L, J models)

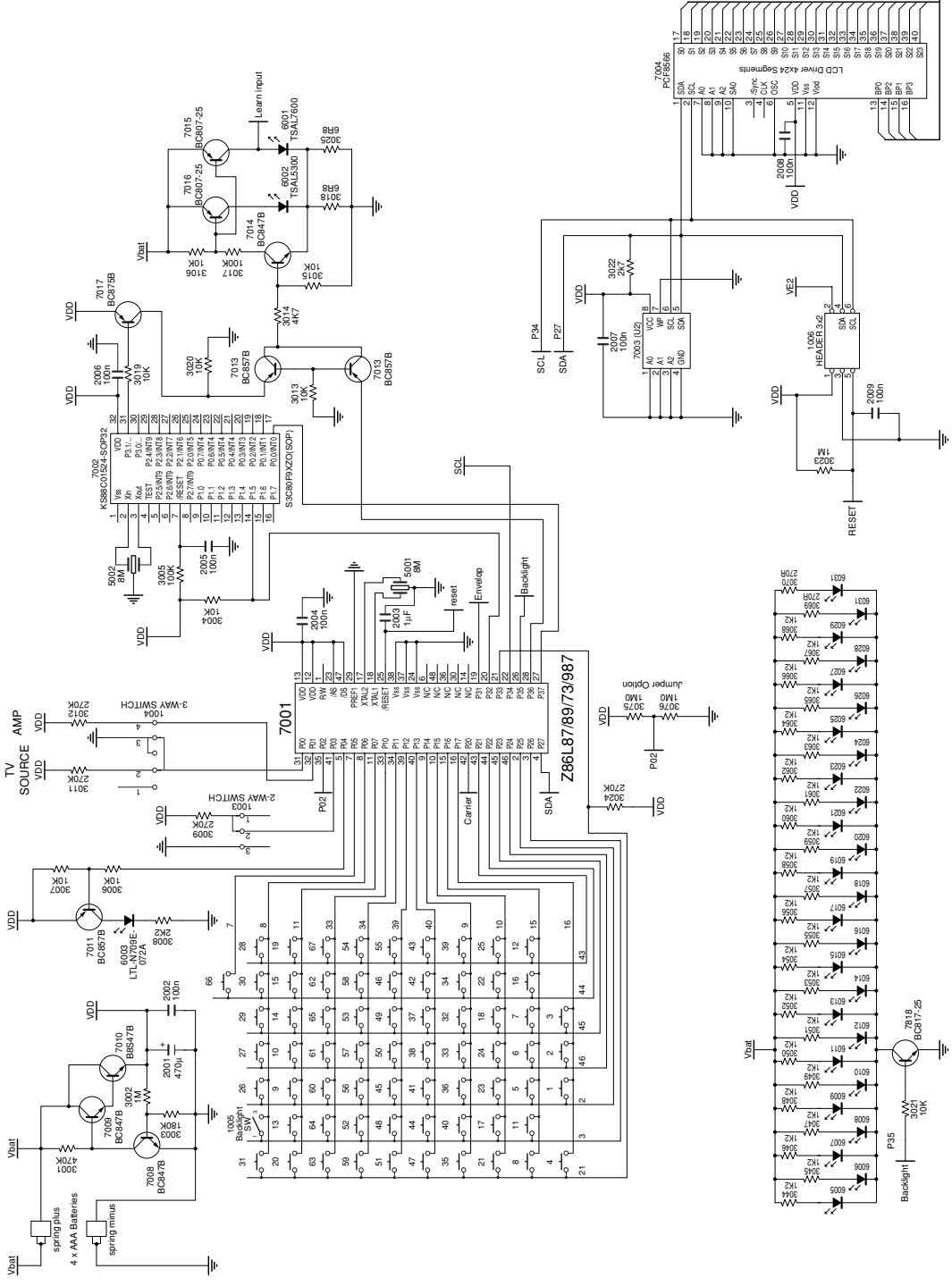
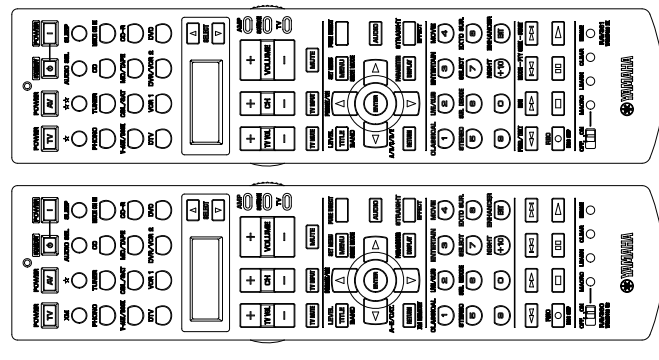

RESETTING THE SYSTEM

Use this feature to reset all the parameters of this unit to the initial factory settings.

Notes

- This procedure completely resets all the parameters of this unit including the "SET MENU" parameters. However, the advanced setup menu parameters will not be initialized.
- The initial factory settings are activated next time you turn on this unit.
- To cancel the initialization procedure at any time without making any changes, press MASTER ON/OFF on the front panel to release it outward to the OFF position.

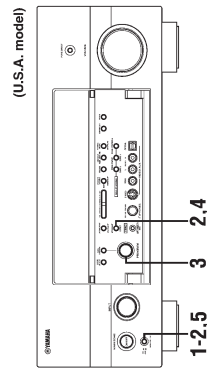

3 Rotate the PROGRAM selector on the front panel to select "PRESET".

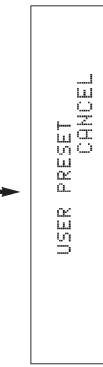

1 Press MASTER ON/OFF on the front panel to release it outward to the OFF position to turn off this unit.



2 Press and hold STRAIGHT on the front panel and then press MASTER ON/OFF inward to the ON position to turn on this unit.

This unit turns on, and the advanced setup menu appears in the front panel display.



Note

Select "CANCEL" to cancel the initialization procedure without making any changes.

5 Press MASTER ON/OFF on the front panel to release it outward to the OFF position to confirm your selection and turn off this unit.



ADVANCED SETUP

5 Press ENTER to set the number. "OK" appears in the display window if setting was successful. "NG" appears in the display window if the setting was unsuccessful. In this case, start over from step 1.

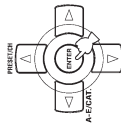

6 Press LEARN again to exit from the setup mode.



Remote control tuner codes

Select one of the following codes to set the remote control tuner code for the input area you want to use.

Tuner library code (remote control setting)	Function	Remote control tuner ID
2602	To operate this unit using the default code.	ID1 (initial setting)
2603	To operate this unit using an alternative code.	ID2

Remote control XM codes

Select one of the following codes to set the remote control XM code for the input area you want to use.

XM library code (remote control setting)	Function	Remote control XM ID
2604	To operate this unit using the default code.	ID1 (initial setting)
2605	To operate this unit using an alternative code.	ID2

Note

You need to set the corresponding remote control tuner ID or XM ID.

ADVANCED OPERATION

アドバンスドセットアップメニューを設定する

フロントパネルディスプレイにメニューを表示させて、さまざまな項目を設定します。

1 本機の電源がオフになっていることを確認する

USER PRESET
本機のすべてのパラメーターを工場出荷状態に戻します。

選択項目: RESET, CANCEL
初期設定: CANCEL

2 STRAIGHT/EFFECTキーを押しながら、MASTER ON/OFFスイッチを押す

フロントパネルディスプレイにセットアップメニューが表示されます。



3 PROGRAMセレクターを回して、変更したい項目を選ぶ

ディスプレイに表示された項目が変わります。



4 STRAIGHT/EFFECTキーを押して、設定を変更する

5 MASTER ON/OFFスイッチを押して、本機の電源をオフにする

設定が保存されます。



次に電源を入れたときから、変更した設定が有効になります。

アドバンスドセットアップメニューを設定する

本機について

リモコンの操作方法

リモコンの操作方法

便利な機能

リモコンの操作方法

リモコンの操作方法

その他の機能

RC TUNER ID

本機のチューナー用リモコンIDをリモコンのチューナーライブラリー設定に合わせます。

選択項目: ID1, ID2
初期設定: ID1

ID1

リモコンのチューナーライブラリーが「2602」に設定されているときに選択します。

ID2

リモコンのチューナーライブラリーが「2603」に設定されているときに選択します。

BI-AMP

スピーカーをバイアンプ接続して、バイアンプ機能を使うか使わないかを設定します。

選択項目: OFF, ON
初期設定: OFF

OFF

バイアンプ機能を使いません。

ON

バイアンプ機能を使います。ウーファーとツイーターを別々のアンプで駆動します。

VIDEO RESET

セットメニュー「DISPLAY SET」で変更した、以下の項目を工場出荷状態に戻します。

- OSD SHIFT

- GRAY BACK

- V CONV.

- CMPNT I/P

- HDMI I/P

選択項目: CANCEL, YES

初期設定: CANCEL

CANCEL

工場出荷状態に戻しません。

YES

工場出荷状態に戻します。



セットメニュー「DISPLAY SET」の「CMPNT I/P」をONに設定したときにセットメニュー表示が消えてしまった場合、「VIDEO RESET」をYESに設定すると、セットメニューが戻るようになります。

Parts List for Carbon Resistors

Value	1/4W Type Part No.	1/6W Type Part No.	Value	1/4W Type Part No.	1/6W Type Part No.
1.0 Ω	HJ35 3100	HF85 3100	10 kΩ	HF45 7100	HF45 7100
1.8 Ω	HJ35 3180	*	11 kΩ	HF45 7110	HF45 7110
2.2 Ω	HJ35 3220	HF85 3220	12 kΩ	HJ35 7120	HF85 7120
3.3 Ω	HJ35 3330	HF85 3330	13 kΩ	HF45 7130	HF45 7130
4.7 Ω	HJ35 3470	HF85 3470	15 kΩ	HF45 7150	HF45 7150
5.6 Ω	HJ35 3560	HF85 3560	18 kΩ	HF45 7180	HF45 7180
10 Ω	HF45 4100	HF45 4100	22 kΩ	HF45 7220	HF45 7220
15 Ω	HJ35 4150	HF85 4150	24 kΩ	HF45 7240	HF45 7240
22 Ω	HF45 4220	HF45 4220	27 kΩ	HJ35 7270	HF85 7270
27 Ω	HJ35 4270	HF85 4270	30 kΩ	HF45 7300	HF45 7300
33 Ω	HF45 4330	HF45 4330	33 kΩ	HF45 7330	HF45 7330
39 Ω	HJ35 4470	HF85 4390	36 kΩ	HF45 7360	HF45 7360
47 Ω	HF45 4470	HF45 4470	39 kΩ	HF45 7390	HF45 7390
56 Ω	HF45 4560	HF45 4560	47 kΩ	HF45 7470	HF45 7470
68 Ω	HF45 4680	HF45 4680	51 kΩ	HF45 7510	HF45 7510
75 Ω	HF45 4750	HF45 4750	56 kΩ	HF45 7560	HF45 7560
82 Ω	HF45 4820	HF45 4820	62 kΩ	HF45 7620	HF45 7620
91 Ω	HF45 4910	HF45 4910	68 kΩ	HF45 7680	HF45 7680
100 Ω	HF45 5100	HF45 5100	82 kΩ	HF45 7820	HF45 7820
110 Ω	HJ35 5110	HF85 5110	91 kΩ	HF45 7910	HF45 7910
120 Ω	HF45 5120	HF45 5120	100 kΩ	HF45 8100	HF45 8100
150 Ω	HF45 5150	HF45 5150	110 kΩ	HF45 8110	HF45 8110
160 Ω	HJ35 5160	*	120 kΩ	HF45 8120	HF45 8120
180 Ω	HF45 5180	HF45 5180	150 kΩ	HF45 8150	HF45 8150
200 Ω	HF45 5200	HF45 5200	180 kΩ	HF45 8180	HF45 8180
220 Ω	HF45 5220	HF45 5220	220 kΩ	HJ35 8220	HF85 8220
270 Ω	HF45 5270	HF45 5270	270 kΩ	HF45 8270	HF45 8270
330 Ω	HF45 5330	HF45 5330	300 kΩ	HF45 8300	HF45 8300
390 Ω	HF45 5390	HF45 5390	330 kΩ	HF45 8330	HF45 8330
430 Ω	HF45 5430	HF45 5430	390 kΩ	HJ35 8390	HF85 8390
470 Ω	HF45 5470	HF45 5470	470 kΩ	HF45 8470	HF45 8470
510 Ω	HF45 5510	HF45 5510	560 kΩ	HJ35 8560	HF85 8560
560 Ω	HF45 5560	HF45 5560	680 kΩ	HJ35 8680	HF85 8680
680 Ω	HF45 5680	HF45 5680	820 kΩ	HJ35 8820	HF85 8820
820 Ω	HF45 5820	HF45 5820	1.0 MΩ	HF45 9100	HF45 9100
910 Ω	HF45 5910	HF45 5910	1.2 MΩ	HJ35 9120	*
1.0 kΩ	HF45 6100	HF45 6100	1.5 MΩ	HJ35 9150	HF85 9150
1.2 kΩ	HF45 6120	HF45 6120	1.8 MΩ	HJ35 9180	HF85 9180
1.5 kΩ	HF45 6150	HF45 6150	2.2 MΩ	HJ35 9220	HF85 9220
1.8 kΩ	HF45 6180	HF45 6180	3.3 MΩ	HJ35 9330	HF85 9330
2.0 kΩ	HJ35 6200	HF85 6200	3.9 MΩ	HJ35 9390	*
2.2 kΩ	HF45 6220	HF45 6220	4.7 MΩ	HJ35 9470	HF85 9470
2.4 kΩ	HJ35 6240	HF85 6240			
2.7 kΩ	HF45 6270	HF45 6270			
3.0 kΩ	HF45 6300	HF45 6300			
3.3 kΩ	HF45 6330	HF45 6330			
3.6 kΩ	HJ35 6360	HF85 6360			
3.9 kΩ	HF45 6390	HF45 6390			
4.7 kΩ	HF45 6470	HF45 6470			
5.1 kΩ	HF45 6510	HF45 6510			
5.6 kΩ	HF45 6560	HF45 6560			
6.8 kΩ	HF45 6680	HF45 6680			
8.2 kΩ	HF45 6820	HF45 6820			
9.1 kΩ	HF45 6910	HF45 6910			

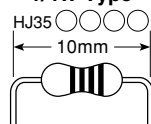

1/4W Type
HF45○○○○

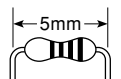

1/6W Type
HF85○○○○

* : Not available

RX-V1700/DSP-AX1700

